

# PROCEEDING BOOK



ÜSKÜP  
4 - 7 Nisan 2024

## BALKAN 11. ULUSLARARASI SOSYAL BİLİMLER KONGRESİ



BALKAN 11th INTERNATIONAL CONFERENCE ON SOCIAL SCIENCES  
APRIL 4 - 7, 2024  
SKOPJE

Published by Academy Global Publishing House



[www.balkankongresi.org](http://www.balkankongresi.org)



*BALKAN 11TH INTERNATIONAL CONFERENCE ON SOCIAL SCIENCES  
APRIL 4 - 7, 2024  
SKOPJE*

*Edited By  
PROF. DR. SUYATNO*

**CONGRESS ORGANIZING BOARD**

*HEAD OF CONFERENCE : Prof. Dr. Ali Bilgili  
Head of Organizing Board: Assit. Prof. Dr. Gültekin Gürçay  
Organizing Committee Member: Dr. Amaneh Manafidizaji  
Organizing Committee Member: Prof. Dr. Hülya Çiçek  
Organizing Committee Member: Prof. Dr. Naile Bilgili  
Organizing Committee Member: Prof. Dr. Başak Hanedan  
Organizing Committee Member.: Prof. Dr. Dwi Solisworo  
Organizing Committee Member.: Prof. Dr. Raihan YUSOPH  
Organizing Committee Member: Prof. Dr. Hajar HUSEYNOVA  
Organizing Committee Member: Doç. Dr. Elif Akpınar Külekçi  
Organizing Committee Member: Aynur Əliyeva  
Organizing Committee Member: Doç. Dr. Nazikə Abdullazadə  
Organizing Committee Member: Dr. Mehdi Meskini Heydarlou*

*All rights of this book belong to Academy Global Publishing House  
Without permission can't be duplicate or copied.  
Authors of chapters are responsible both ethically and juridically.  
Academy Global–2024©*

*Issued: 15.05.2024  
ISBN: 978-625-6830-98-1*

## *CONFERENCE ID*

---

### **BALKAN 11TH INTERNATIONAL CONFERENCE ON SOCIAL SCIENCES**

#### **DATE – PLACE**

**APRIL 4 - 7, 2024**

**SKOPJE**

#### **ORGANIZATION**

**ACADEMY GLOBAL CONFERENCES & JOURNALS**

#### **EVALUATION PROCESS**

All applications have undergone a double-blind peer review process.

#### **PARTICIPATING COUNTRIES**

**Turkey - Malaysia. United Arab Emirates - Spain – Japan- Nigeria- India - Italy- Ghana- UK- Iran- Egypt- China- Kazakhstan- Indonesia- Lebanon- Bangladesh - Philippines- West Africa- Pakistan- Nepal - Thailand- Hungary- Portugal- Morocco- Australia- Georgia- Maldives. Ukraine – Germany – Greece – Russia – Tajikistan - Iraq- Algeria- Azerbaijan- Sweden – France**

#### **PRESENTATION**

**Oral presentation**

#### **ASSOCIATION & ACADEMIC INCENTIVES :**

**In the conference 107 papers have been presented by Turkish participants and 156 papers by foreign participants.**

**Members of the organizing committees of the conference perform their duties with an "official assignment letter"**

#### **LANGUAGES**

**Turkish, English, Russian, Persian, Arabic**

## Scientific & Review Committee

---

- Prof. Dr. Ali BILGILI – Turkiye  
Prof. Dr. Naile BİLGİLİ – Türkiye  
Prof. Dr. Başak HANEDAN – Türkiye  
Prof. Dr. Hülya Çiçek KANBUR – Turkiye  
Prof. Dr. Emine KOCA – Turkiye  
Prof. Dr. Fatma KOÇ – Turkiye  
Prof. Dr. Bülent KURTIŞOĞLU – Turkiye  
Prof. Dr. Hajar Huseynova – Azerbaijan  
Prof. Dr. Dwi SULISWORO – Indonesia  
Prof. Dr. Natalia LATYGINA – Ukraina  
Prof. Dr. Yunir ABDRAHIMOV – Russia  
Prof. Muntazir MEHDI – Pakistan  
Prof. Dr. Raihan YUSOPH – Philippines  
Prof. Dr. Akbar VALADBIGI – Iran  
Prof. Dr. F. Oben ÜRÜ – Turkiye  
Prof. Dr. T.Venkat Narayana RAO – India  
Prof. Dr. İzzet GÜMÜŞ – Turkiye  
Prof. Dr. Mustafa BAYRAM – Turkiye  
Prof. Dr. Saim Zeki BOSTAN – Turkiye  
Prof. Dr. Hyeonjin Lee – China  
Assoc. Prof. Dr. Abdulsemet AYDIN – Turkiye  
Assoc. Prof. Dr. Mehmet Fırat BARAN - Turkiye  
Assoc. Prof. Dr. Dilorom HAMROEVA - Ozbekstan  
Assoc. Prof. Dr. Abbas GHAFFARI – Iran  
Assoc. Prof. Dr. Yeliz ÇAKIR SAHİLLİ - Turkiye  
Assoc. Prof. Ivaylo STAYKOV - Bulgaria  
Assoc. Prof. Dr. Dini Yuniarti – Indonesia  
Assoc. Prof. Dr. Ümit AYATA – Turkiye  
Assoc. Prof. Dr. Okan SARIGÖZ – Turkiye  
Assoc. Prof. Dr. Eda BOZKURT – Turkiye  
Assoc. Prof. Dr. Ahmet TOPAL – Turkiye  
Assoc. Prof. Dr. Abdulkadir Kırbaş – Turkiye  
Assoc. Prof. Dr. Mesut Bulut – Turkiye  
Assoc. Prof. Dr. Fahriye Emgili – Turkiye  
Assoc. Prof. Dr. Sandeep GUPTA – India  
Assoc. Prof. Dr. Veysel PARLAK – Turkiye  
Assoc. Prof. Dr. Mahmut İSLAMOĞLU – Turkiye  
Assoc. Prof. Dr. Nazile Abdullazade – Azerbaijan  
Assist. Prof. Dr. Göksel ULAY – Turkiye  
Assist. Prof. K. R. PADMA – India  
Assist. Prof. Dr. Omid AFGHAN - Afghanistan  
Assist. Prof. Dr. Maha Hamdan ALANAZİ - Saudi Arabia  
Assist. Prof. Dr. Dzhakipbek Altaevich ALTAYEV - Kazakhstan

Assist. Prof. Dr. Amina Salihi BAYERO – Nigeria  
Assist. Prof. Dr. Baurcan BOTAKARAEV - Kazakhstan  
Assist. Prof. Dr. Ahmad Sharif FAKHEER - Jordania  
Assist. Prof. Dr. Gültekin GÜRÇAY – Turkiye  
Assist. Prof. Dr. Dody HARTANTO - Indonesia  
Assist. Prof. Dr. Mehdi Meskini HEYDALOU – Iran  
Assist. Prof. Dr. Bazarhan İMANGALIYEVA - Kazakhstan  
Assist. Prof. Dr. Keles Nurmaşılı JAYLIBAY - Kazakhstan  
Assist. Prof. Dr. Mamatkuli JURAYEV – Ozbekistan  
Assist. Prof. Dr. Kalemkas KALIBAEVA – Kazakhstan  
Assist. Prof. Dr. Bouaraour KAMEL – Algeria  
Assist. Prof. Dr. Alia R. MASALİMOVA - Kazakhstan  
Assist. Prof. Dr. Amanbay MOLDIBAEV - Kazakhstan  
Assist. Prof. Dr. Ayslu B. SARSEKENOVA - Kazakhstan  
Assist. Prof. Dr. Bhumika SHARMA - India  
Assist. Prof. Dr. Gulşat ŞUGAYEVA – Kazakhstan  
Assist. Prof. Dr. K.A. TLEUBERGENOVA - Kazakhstan  
Assist. Prof. Dr. Cholpon TOKTOSUNOVA – Kirgizia  
Assist. Prof. Dr. Hoang Anh TUAN - Vietnam  
Assist. Prof. Dr. Botagul TURGUNBAEVA - Kazakhstan  
Assist. Prof. Dr. Dinarakhan TURSUNALİEVA - Kirgizia  
Assist. Prof. Dr. Yang ZİTONG – China  
Assist. Prof. Dr. Gulmira ABDİRASULOVA – Kazakhstan  
Assist. Prof. Dr. Imran Latif Saifi – South Africa  
Assist. Prof. Dr. Zohaib Hassan Sain – Pakistan  
Assist. Prof. Dr. Murat GENÇ – Turkiye  
Assist. Prof. Dr. Monisa Qadiri – India  
Assist. Prof. Dr. Vaiva BALCIUNIENE – Lithuania  
Assist. Prof. Dr. Meltem AVAN – Turkiye  
Aynurə Əliyeva - Azerbaijan  
Sonali MALHOTRA - India



T.C.  
ATATÜRK ÜNİVERSİTESİ REKTÖRLÜĞÜ  
Personel Daire Başkanlığı



Sayı : E-16710634-03-903.07.02-2300384284  
Konu : Doç.Dr.Elif AKPINAR  
KÜLEKÇİ'nin Görevlendirilmesi

01.12.2023

MİMARLIK VE TASARIM FAKÜLTESİ DEKANLIĞINA

İlgi : 29.11.2023 tarihli ve E-53120705-000-2300381989 sayılı belge.

Fakülteniz Peyzaj Mimarlığı Bölümü öğretim üyelerinden Doç.Dr.Elif AKPINAR KÜLEKÇİ'nin, Yükseköğretim Genel Kurulunun 15.06.2023 tarihli, 10 sayılı oturumunda alınan 2023.10.183 sayılı kararı gereğince Doçentlik Başvuru Şartlarında bulunan ve doçent olacak adaylardan istenen "Diğer uluslararası/ ulusal bilimsel toplantının düzenleme komitesinde resmi olarak görevlendirilmiş üniversite akademisyen temsilcisi bulunması zorunludur." maddesi gereğince, Academy Global Conference & Journals tarafından yapılan kongrelerin düzenleme kurullarında yolluksuz ve gündeliksiz olarak görevlendirilmesi Rektörlüğümüzce uygun görülmüştür.

Bilgilerini ve gereğini rica ederim.

Prof.Dr. Ömer ÇOMAKLI  
Rektör

**Bu belge, güvenli elektronik imza ile imzalanmıştır.**

Do rulama Kodu: 87c7a395-d4b6-4f7a-abc6-5dee8674e3d1

Do rulama Adresi: <https://www.turkiye.gov.tr/ata Turk-universitesi-ebys>

Atatürk Üniversitesi Rektörlü ü 25240 Erzurum

Tel: +90 442 2311023

Elektronik A : [www.atauni.edu.tr](http://www.atauni.edu.tr)

Kep Adresi: [atauni@hs01.kep.tr](mailto:atauni@hs01.kep.tr)

Bilgi: Mehmet KOÇ

Faks: +90 442 2361014

E-Posta: [personel@atauni.edu.tr](mailto:personel@atauni.edu.tr)





Azərbaycan Respublikası

Azərbaycan Dövlət Pedaqoji Universitetinin Beynəlxalq Əlaqələr üzrə prorektoru

Sayı: 1

Tarih: 02/10/2023

Mövzu: Təşkilat Komitəsi üzvü olmaq haqqında

### Məktub

"Təşkilat komitəsi üzvlüyü" mövzusunda məktub

Bildirirəm ki, prof. Dr. Həcər Hüseynovanın "Akademi Global Conference & Journals "Dərnəyi tərəfindən təşkil edilən konfranslarda təşkilat komitəsi üzvü olaraq təyin edilmişdir.

Prof. Dr. Mahirə Nağı qızı Hüseynova  
ADPU, Beynəlxalq Əlaqələr Üzrə Prorektor

Filologiya Və Sosial Elmlər Bölməsi

Rəhbərliyinə

BALKAN 11<sup>TH</sup> INTERNATIONAL CONFERENCE ON SOCIAL SCIENCES  
BALKAN 11<sup>TH</sup> INTERNATIONAL CONFERENCE ON APPLIED  
SCIENCES  
ARTAcademy 4th INTERNATIONAL GROUP EXHIBITION  
APRIL 4 - 7, 2024  
SKOPJE

**Join Zoom Meeting**

<https://us06web.zoom.us/j/81604584722?pwd=y2kFvDBw8AEhxbZ5eSknYVkdXt0yTt.1>

**Meeting ID: 816 0458 4722**

**Passcode: 202224**





### ÖNEMLİ AÇIKLAMA (Lütfen okuyunuz)

- ZOOM bağlantısı için yukarıda verilen bağlantıyı veya yine yukarıda verilen giriş bilgilerini kullanabilirsiniz.
- Oturum içerisinde en KIDEMLİ olan moderator olarak seçilir. Moderatörün oturum düzenini gözetmesi, akademisyen adaylarını yönlendirmesi beklenmektedir.
- Oturuma bağlanmadan önce Salon numaranızı adınızın önüne aşağıdaki gibi ekleyiniz. Bu sayede kongre açılışında beklemeden oturumlarınıza gönderilebileceksiniz. Ör. 5 Ahmet Ahmetoglu
- Sunum süresi 10 dakikadır. Bu sürenin aşılmamasını moderatörler temin edecektir.
- Sunum sonrası 5 dakikayı geçmeyen soru-cevap, tartışma süresi verilmektedir.
- Sunumlar TÜRKÇE veya İNGİLİZCE yapılabilmektedir.
- Kameralar, oturum süresince toplam % 70 oranında açık olmak zorundadır.
- Sunum yapan katılımcının kamerası açık olmak zorundadır.
- Sunum yapmak zorunludur. Herhangi bir nedenle sunum yapmamış olan katılımcıya sertifika verilmesi ve çalışmasının yayınlanması sözkonusu olamaz.
- Katılımcı, kendi oturumda, oturum bitene kadar bulunmak zorundadır.
- Katılımcıların kendi oturumları dışındaki oturumlara katılma zorunluluğu yoktur.
- ZOOM platformunun kapasite sınırı nedeniyle, DİNLEYİCİ, sadece kapasite izin verdiği sürece kabul edilebilmektedir.

### IMPORTANT, PLEASE READ CAREFULLY

- To be able to make a meeting online, login via <https://zoom.us/join> site, enter ID instead of “Meeting ID or Personal Link Name” and solidify the session.
- The Zoom application is free and no need to create an account.
- The Zoom application can be used without registration.
- The application works on tablets, phones and PCs.
- Speakers must be connected to the session **10 minutes before** the presentation time.
- All congress participants can connect live and listen to all sessions.
- During the session, your camera should be turned on **at least %70** of session period
- Moderator is responsible for the presentation and scientific discussion (question-answer) section of the session.

### TECHNICAL INFORMATION

- Make sure your computer has a microphone and is working.
- You should be able to use screen sharing feature in Zoom.
- Attendance certificates will be sent to you as pdf at the end of the congress.
- Moderator is responsible for the presentation and scientific discussion (question-answer) section of the session.
- Before you login to Zoom please indicate your name surname and hall number,

BALKAN 11TH INTERNATIONAL CONFERENCE ON SOCIAL SCIENCES BALKAN 11TH INTERNATIONAL CONFERENCE ON APPLIED SCIENCES ARTAcademy 4th INTERNATIONAL GROUP EXHIBITION APRIL 4 - 7, 2024 SKOPJE Meeting ID: 816 0458 4722 Passcode: 202224 5 Nisan / April 5, 2024 / 11:00 – 13:00 Time zone in Turkey (GMT+3)				
Salon	Moderator		Bildiri No ve Başlığı / Paper ID and Title	Authors
SALON 1	Dr. Öğretim Üyesi Ülkü Çoban	1	Investigation of Exercise Addiction Levels of Individuals Going to Gyms: Yalova Province Case	Dr. Öğretim Üyesi Ülkü Çoban
		2	Examination of the Attitudes of Students Studying in the Department of Property Protection and Private Security towards Physical Education and Sports	Dr. Öğretim Üyesi Ülkü Çoban
		3	EXAMINATION OF PHYSICAL EDUCATION TEACHER CANDIDATES' EXPECTATIONS FROM CLASSROOM MANAGEMENT COURSE	Dr. Öğr. Üyesi Ahmet YIKILMAZ Prof. Dr. Fikret ALINCAK
		4	AN INVESTIGATION OF THE VIEWS OF PHYSICAL EDUCATION TEACHER CANDIDATES TAKING PEDAGOGICAL FORMATION EDUCATION ON TEACHING PRACTICE COURSE	Dr. Öğr. Üyesi Ahmet YIKILMAZ Prof. Dr. Fikret ALINCAK
		5	EXAMİNİNG THE POSİTİVE PERCEPTİON STATUS OF İNDİVİDUALS ACCORDİNG TO THEİR DOİNG SPORTS	Deniz ÇETİN Dr. Fuat Orkun TAPŞIN Prof. Dr. Elif KARAGÜN
		6	EXAMİNİNG OF PSYCHOLOGİCAL WELL-BEİNG OF PARENTS OF CHİLDREN PLAYİNG SPORTS	Dr. Fuat Orkun TAPŞIN Prof. Dr. Elif KARAGÜN Deniz ÇETİN

BALKAN 11TH INTERNATIONAL CONFERENCE ON SOCIAL SCIENCES BALKAN 11TH INTERNATIONAL CONFERENCE ON APPLIED SCIENCES ARTAcademy 4th INTERNATIONAL GROUP EXHIBITION APRIL 4 - 7, 2024 SKOPJE Meeting ID: 816 0458 4722 Passcode: 202224 5 Nisan / April 5, 2024 / 11:00 – 13:00 Time zone in Turkey (GMT+3)				
Salon	Moderator		Bildiri No ve Başlığı / Paper ID and Title	Authors
SALON 2	Prof. Dr. Kelime Erdal	1	HAYVANLARI MASALLARLA TANIMAK: HER GÜNE BİR MASAL ÖRNEĞİ	Prof. Dr. Kelime Erdal
		2	MASALLARDA DEĞER AKTARIMI	Prof. Dr. Kelime Erdal
		3	TÜRKİYE'DE İLKOKULDA MÜZİK İLE İLGİLİ YAPILAN LİSANSÜSTÜ TEZLERİN EĞİLİMLERİ: 1996-2023 YILLARI ÖRNEĞİ	Doç. Dr. AYŞEGÜL OĞUZ NAMDAR Öğr. Gör. MUSTAFA SARIKAYA
		4	SINIF ÖĞRETMENLERİNİN İLKOKUL MÜZİK DERSLERİNDE KARŞILAŞTIKLARI GÜÇLÜKLER VE ÇÖZÜM ÖNERİLERİ	Doç. Dr. AYŞEGÜL OĞUZ NAMDAR Öğr. Gör. MUSTAFA SARIKAYA
		5	ORTAOKUL 8.SINIF ÖĞRENCİLERİNİN MATEMATİK DERSİNE YÖNELİK BAKIŞ AÇILARININ İNCELENMESİ	Dr., ALİ ŞAHİN EKREM İLDEĞİN ÖMER ÇİFTÇİ
		6	4MAT ÖĞRETİM MODELİ KULLANILAN LİSANSÜSTÜ ÇALIŞMALARIN BETİMSSEL İÇERİK ANALİZİNİN SONUCUNUN İNCELENMESİ	Dr., ALİ ŞAHİN
		7	Examination of Teachers' Professional Ethics Opinions and Perceived Teaching Professional Ethical Principles According to Various Variables	Doç. Dr. Birsal AYBEK Osman OĞUZ
		8	GAMIFICATION AS A MEANS TO PROMOTE STUDENT MOTIVATION AND ENGAGEMENT: A THEORETICAL FRAMEWORK	Asst. Prof. Dr. İsmail GÜRLER Shouk Zaytoun, MA Student
		9	EXPLORING REFLECTIVE EXPERIENCES OF CAMBRIDGE CELTA TRAINEES	Asst. Prof. Dr. Özlem ZABİTGİL GÜLSEREN Ahmad Zaytoun, MA Student
		10	İSLAMDAN ƏNVƏLKİ DÖNƏMDƏ UŞAQLARIN TƏLİM-TƏDRİS MƏSƏLƏLƏRİNİN QOYULUŞU	Fidan NASİROVA

BALKAN 11TH INTERNATIONAL CONFERENCE ON SOCIAL SCIENCES BALKAN 11TH INTERNATIONAL CONFERENCE ON APPLIED SCIENCES ARTAcademy 4th INTERNATIONAL GROUP EXHIBITION APRIL 4 - 7, 2024 SKOPJE Meeting ID: 816 0458 4722 Passcode: 202224 5 Nisan / April 5, 2024 / 11:00 – 13:00 Time zone in Turkey (GMT+3)				
Salon	Moderator		Bildiri No ve Başlığı / Paper ID and Title	Authors
SALON 3	Öğr. Gör. Gültekin ERDAL	1	COLOR LANGUAGE IN PACKAGING AND ITS PSYCHOLOGICAL EFFECT	Öğr. Gör. Gültekin ERDAL
		2	TYPOGRAPHICAL COMMUNICATION AND FORM AND MEANING RELATIONSHIP IN TYPOGRAPHY	Öğr. Gör. Gültekin ERDAL
		3	MUSIC-IDENTITY FOCUSED ANALYSIS OF EDİRNELİ BENLİ HASAN AĞA'S WORK NAMED RAST PEŞREVİ	Assoc. Prof. Dr. , GÜNSU YILMA ŞAKALAR MA Student, MEHMET KARACA
		4	ORTA ÇAĞ AVRUPASINDA GÖRÜLEN GİYSİ SEMBOLİZMİ ÜZERİNE GENEL BİR BAKIŞ	Doç. Dr. SAFİYE SARİ Arş. Gör. Alara Nur KESKİN
		5	“VICTORIA AND ALBERT” MÜZESİNDE SERGİLENEN 3 ADET VICTORIA DÖNEMİ GEPIYERİNİN MODEL ÖZELLİKLERİ AÇISINDAN İNCELENMESİ	Doç. Dr. SAFİYE SARİ Arş. Gör. Alara Nur KESKİN
		6	SMART CITY FURNITURE WITH AESTHETIC AND DESIGN VALUE	Dr. Bengi POLAT
		7	CERAMIC WALL APPLICATIONS IN THE CONTEXT OF DESIGN-FUNCTION RELATIONSHIP	Lisansüstü Öğrencisi, ZÜMRÜT YEŞİL Doç. OYA AŞAN YÜKSEL
		8	BALKAN ARCHITECTURE IN GEOGRAPHICAL LİTERATURE AND TRAVELOGUES	Arş. Gör. Meral YILMAZ
		9	BASKİRESİM SANATINDA ÇUKUR BASKI TEKNİĞİ	EBRU ALKIŞLIOĞLU Dr. Öğr. Üyesi SERDAR DARTAR

BALKAN 11TH INTERNATIONAL CONFERENCE ON SOCIAL SCIENCES BALKAN 11TH INTERNATIONAL CONFERENCE ON APPLIED SCIENCES ARTAcademy 4th INTERNATIONAL GROUP EXHIBITION APRIL 4 - 7, 2024 SKOPJE Meeting ID: 816 0458 4722 Passcode: 202224 5 Nisan / April 5, 2024 / 11:00 – 13:00 Time zone in Turkey (GMT+3)				
Salon	Moderator		Bildiri No ve Başlığı / Paper ID and Title	Authors
SALON 4	Associate Professor, Faik Gökçalp	1	A STUDY ON INVESTIGATION OF THE INHIBITION EFFECTS OF SOME IMPORTANT COMPOUNDS IN GREEN TEA ON CD36 AND LDL IN ATHEROSCLEROSIS USING CHEMICAL COMPUTATION METHOD	Associate Professor, Faik Gökçalp
		2	A STUDY ON INVESTIGATION OF THE INHIBITION EFFECTS OF THE MAIN EFFECTIVE COMPOUNDS IN ARONIA (ARONIA MELANOCARPA) FOR HMG-COA REDUCTASE IN ATHEROSCLEROSIS	Assoc. Prof. Dr. Faik Gökçalp
		3	SYNTHESIZING HYDROCHAR FROM SOLID FOOD WASTE IN SUBCRITICAL WATER AND ASSESSING ITS EFFICIENCY IN SYNTHETIC DYE REMOVAL FROM WATER	Samer KHALAF Assoc. Prof. Dr. Erdal YABALAK
		4	OPTIMIZING PHENOLIC COMPOUNDS REMOVAL FROM PISTACHIO PLANT WASTEWATER USING PERSULFATE OXIDATION: A RESPONSE SURFACE METHODOLOGY APPROACH	Samer KHALAF Assoc. Prof. Dr. Erdal YABALAK
		5	Synthesis of Ce doped Nanostructured ZnO Films and Photocatalytic Activity	Assoc. Prof. Dr. Seniye Karakaya Leyla Kaba
		6	ZN BENZERİ KRİPTON İÇİN ENERJİ SEVİYELERİNİN ATOMİK YAPI HESABI	HURİSEL BASMACI Dr. Öğretim Üyesi SELDA ESER

BALKAN 11TH INTERNATIONAL CONFERENCE ON SOCIAL SCIENCES BALKAN 11TH INTERNATIONAL CONFERENCE ON APPLIED SCIENCES ARTAcademy 4th INTERNATIONAL GROUP EXHIBITION APRIL 4 - 7, 2024 SKOPJE Meeting ID: 816 0458 4722 Passcode: 202224 5 Nisan / April 5, 2024 / 11:00 – 13:00 Time zone in Turkey (GMT+3)				
Salon	Moderator		Bildiri No ve Başlığı / Paper ID and Title	Authors
SALON 5	Doç. Dr. Nilgün Nurhan KARA	1	CUMHURİYET DÖNEMİ LİSE DERS KİTAPLARINDA BALKAN PAKTI	Prof.Dr.Bayram Akça
		2	CUMHURİYET DÖNEMİ LİSE TARİH DERS KİTAPLARINDA SADABAT PAKTI	Prof. Dr. Bayram Akça
		3	OSMANLI TARİHİ DEMOGRAFİ ÇALIŞMALARINDA KATSAYI SORUNU	Dr. Öğr. Üyesi YAHYA AYYILDIZ
		4	ALBANIAN MIGRATION FROM RUMELIA TO ISTANBUL IN THE FIRST HALF OF THE EIGHTEENTH CENTURY	Dr. Nihal Metin
		5	BİZANS SANATINDA ÜZÜM YİYEN TAVŞAN FİGÜRÜ	Melek AKER
		6	TÜRK KÜLTÜRÜNDE LAKAP VERME GELENEĞİNİN İŞLEVİ ÜZERİNE BİR İNCELEME: MUĞLA KENT MERKEZİ ÖRNEĞİ	Kübra EROĞLU Doç. Dr. Metin MENEKŞE
		7	OSMANLI'DAN CUMHURİYET'E DİPLOMATİK İLİŞKİLERDE SPOR ORGANİZASYONLARININ ROLÜ: OLİMPİYAT ÖRNEKLERİ ÜZERİNDEN BİR İNCELEME	İrem MENEKŞE Doç. Dr. Metin MENEKŞE
		8	BOSNALI İBRAHİM VEHBİ'NİN RUZNÂME'SİNDE İSTANBUL	Doktora Öğrencisi, MUSTAFA YILMAZ
		9	ANADOLU'DA YENİGÜN GAZETESİ ÖRNEĞİNDE PROPAGANDA KONUSUNA BAKIŞ	Doç. Dr. Nilgün Nurhan KARA

BALKAN 11TH INTERNATIONAL CONFERENCE ON SOCIAL SCIENCES BALKAN 11TH INTERNATIONAL CONFERENCE ON APPLIED SCIENCES ARTAcademy 4th INTERNATIONAL GROUP EXHIBITION APRIL 4 - 7, 2024 SKOPJE Meeting ID: 816 0458 4722 Passcode: 202224 5 Nisan / April 5, 2024 / 11:30 – 13:30 Time zone in Turkey (GMT+3)				
Salon	Moderator		Bildiri No ve Başlığı / Paper ID and Title	Authors
SALON 6	Asst. Prof. Philip T. Roundy	1	A COMPUTATIONAL MODEL OF MINIMAL CONSCIOUSNESS FUNCTIONS	Nabila Charkaoui
		2	EXPLORING LIFE MEANINGFULNESS AND ITS PSYCHOSOCIAL CORRELATES AMONG RECOVERING SUBSTANCE USERS – AN INDIAN PERSPECTIVE	Fouzia Alsabah Shaikh, Anjali Ghosh
		3	DEVELOPMENT OF ORGANIZATIONAL JUSTICE IN INCENTIVE ALLOCATION OF THE THAI PUBLIC SECTOR	Kalayanee Koonmee
		4	AUTOBIOGRAPHICAL MEMORY AND FLEXIBLE REMEMBERING: GENDER DIFFERENCES	A. Aizpurua, W. Koutstaal
		5	CULTURAL ANXIETY AND ITS IMPACT ON STUDENTS-LIFE: A CASE STUDY OF INTERNATIONAL STUDENTS IN WUHAN UNIVERSITY	Nadeem Akhtar Shan Bo
		6	TREATMENT OR RE-VICTIMIZING THE VICTIMS	Juliana Panova
		7	THE STORY OF MERGERS AND ACQUISITIONS: USING NARRATIVE THEORY TO UNDERSTAND THE UNCERTAINTY OF ORGANIZATIONAL CHANGE	Philip T. Roundy
		8	A NEW MEASURE OF HERDING BEHAVIOR: DERIVATION AND IMPLICATIONS	Amina Amirat Abdelfettah Bouri

BALKAN 11TH INTERNATIONAL CONFERENCE ON SOCIAL SCIENCES BALKAN 11TH INTERNATIONAL CONFERENCE ON APPLIED SCIENCES ARTAcademy 4th INTERNATIONAL GROUP EXHIBITION APRIL 4 - 7, 2024 SKOPIE Meeting ID: 816 0458 4722 Passcode: 202224 5 Nisan / April 5, 2024 / 11:30 – 13:30 Time zone in Turkey (GMT+3)				
Salon	Moderator		Bildiri No ve Başlığı / Paper ID and Title	Authors
SALON 7	Saula Mussabekova	1	ANALYSIS OF DRIVING CONDITIONS AND PREFERRED MEDIA ON DIVERSION	Yoon-Hyuk Choi
		2	AN ANALYTICAL STUDY ON THE POLITICS OF DEFECTION IN INDIA	Diya Sarkar, Prafulla C. Mishra
		3	POSITION OF THE CONSTITUTIONAL COURT OF THE RUSSIAN FEDERATION ON THE MATTER OF RESTRICTING CONSTITUTIONAL RIGHTS OF CITIZENS CONCERNING BANKING SECRECY	A. V. Shashkova
		4	RECOGNITION AND PROTECTION OF INDIGENOUS SOCIETY IN INDONESIA	Triyanto, Rima Vien Permata Hartanto
		5	NEED OF NATIONAL SPACE LEGISLATION FOR SPACE FARING NATIONS	Muhammad Naveed Yang Caixia
		6	HUMAN RIGHTS IN ARMED CONFLICTS AND CONSTITUTIONAL LAW	Antonios Maniatis
		7	FORENSIC MEDICAL CAPACITIES OF RESEARCH OF SALIVA STAINS ON PHYSICAL EVIDENCE AFTER WASHING	Saula Mussabekova
		8	TOWARDS A PROOF ACCEPTANCE BY OVERCOMING CHALLENGES IN COLLECTING DIGITAL EVIDENCE	Lilian Noronha Nassif



BALKAN 11TH INTERNATIONAL CONFERENCE ON SOCIAL SCIENCES BALKAN 11TH INTERNATIONAL CONFERENCE ON APPLIED SCIENCES ARTAcademy 4th INTERNATIONAL GROUP EXHIBITION APRIL 4 - 7, 2024 SKOPJE Meeting ID: 816 0458 4722 Passcode: 202224 5 Nisan / April 5, 2024 / 11:30 – 13:30 Time zone in Turkey (GMT+3)				
Salon	Moderator		Bildiri No ve Başlığı / Paper ID and Title	Authors
SALON 8	Assis. Prof. Dr. Aleksandra Chinaieva	1	PROMOTING GENDER EQUALITY WITHIN ISLAMIC TRADITION VIA CONTEXTUALIST APPROACH	Ali Akbar
		2	BA'ALBAKĪ'S INFLUENCE ON 1950S AND 1960S LEBANESE WOMEN WRITERS	Khaled Igbaria
		3	THE INTERACTION BETWEEN HUMAN AND ENVIRONMENT ON THE PERSPECTIVE OF ENVIRONMENTAL ETHICS	Mella Ismelina Farma Rahayu
		4	PROTECTION OF HUMAN RIGHTS IN EUROPE: THE PARLIAMENTARY DIMENSION	Assis. Prof. Dr. Aleksandra Chinaieva
		5	EISENHOWER'S FAREWELL SPEECH: INITIAL AND CONTINUING COMMUNICATION EFFECTS	B. Kuiper
		6	HUMAN SECURITY PROVIDERS IN FRAGILE STATE UNDER ASYMMETRIC WAR CONDITIONS	Luna Shamieh
		7	DEVELOPING NEW MEDIA CREDIBILITY SCALE: A MULTIDIMENSIONAL PERSPECTIVE	Dr/ Hanaa Farouk Saleh
		8	GENDER DIFFERENCES IN RESEARCH OUTPUT, FUNDING AND COLLABORATION	Ashkan Ebadi Andrea Schiffauerova
		9		
		10		

BALKAN 11TH INTERNATIONAL CONFERENCE ON SOCIAL SCIENCES BALKAN 11TH INTERNATIONAL CONFERENCE ON APPLIED SCIENCES ARTAcademy 4th INTERNATIONAL GROUP EXHIBITION APRIL 4 - 7, 2024 SKOPJE Meeting ID: 816 0458 4722 Passcode: 202224 5 Nisan / April 5, 2024 / 11:30 – 13:30 Time zone in Turkey (GMT+3)				
Salon	Moderator		Bildiri No ve Başlığı / Paper ID and Title	Authors
SALON 9	Assoc. Prof. Dr. Aishath Shakeela	1	NARRATING IRISH IDENTITY: RETRIEVING 'IRISHNESS' IN THE WORKS OF WILLIAM BUTLER YEATS AND SEAMUS HEANEY	Rafik Massoudi
		2	NATURAL DISASTER TOURISM AS A TYPE OF DARK TOURISM	Dorota Rucińska
		3	DEMOCRATIZATION, MARKET LIBERALIZATION AND THE RAISE OF VESTED INTERESTS AND ITS IMPACTS ON ANTI-CORRUPTION REFORM IN INDONESIA	Lec.Ahmad Khoirul Umam
		4	ART AND CULTURE IN THE DEVELOPMENT PERIOD TO MODERNIZATION IN THE REIGN OF KING RAMA VI	Weena Eiamprapai
		5	DESIGNING CREATIVE EVENTS WITH DECONSTRUCTIVISM APPROACH	Maryam Memarian, Mahmood Naghizadeh
		6	DE-SECURITIZING IDENTITY: NARRATIVE (IN)CONSISTENCY IN PERIODS OF TRANSITION	Dr. Katerina Antoniou
		7	EFFECT OF ORGANIZATIONAL RESOURCES ON IMPROVING INDEPENDENCY OF PEOPLE WITH SEVERE DISABILITIES: VOCATIONAL REHABILITATION FACILITIES IN SOUTH KOREA	Dr.Soungwan Kim
		8	CAPITAL ACCUMULATION AND UNEMPLOYMENT IN NAMIBIA, NIGERIA, AND SOUTH AFRICA	Abubakar Dikko
		9	WATER CRISIS MANAGEMENT IN A TOURISM DEPENDENT COMMUNITY	Assoc. Prof. Dr. Aishath Shakeela
		10		

BALKAN 11TH INTERNATIONAL CONFERENCE ON SOCIAL SCIENCES BALKAN 11TH INTERNATIONAL CONFERENCE ON APPLIED SCIENCES ARTAcademy 4th INTERNATIONAL GROUP EXHIBITION APRIL 4 - 7, 2024 SKOPJE Meeting ID: 816 0458 4722 Passcode: 202224 5 Nisan / April 5, 2024 / 11:30 – 13:30 Time zone in Turkey (GMT+3)				
Salon	Moderator		Bildiri No ve Başlığı / Paper ID and Title	Authors
<b>SALON 10</b>	<b>Assis. Prof. Dr. Sarah Barrere</b>	1	IMPACT OF REPRODUCTIVE TECHNOLOGIES ON WOMEN'S LIVES IN NEW DELHI: A STUDY FROM FEMINIST PERSPECTIVE	Zairunisha Abadech
		2	CURBING ABUSES OF LEGAL POWER IN THE SOCIETY	Tajudeen Ojo Ibraheem
		3	SOCIAL STRUCTURE, INVOLUNTARY RELATIONS, AND URBAN POVERTY	Dr. Mahmood Niroobakhsh
		4	KNOWLEDGE TRANSFER AND THE TRANSLATION OF TECHNICAL TEXTS	Ahmed Alaoui
		5	THE INFLUENCE OF ISLAMIC ARTS ON OMANI WEAVING MOTIFS	Dr. Zahra Ahmed Al-Zadjali
		6	HANDLING COMPLEXITY OF A COMPLEX SYSTEM DESIGN: PARADIGM, FORMALISM AND TRANSFORMATIONS	Hycham Aboutaleb Bruno Monsuez
		7	UNDERSTANDING EUROPE'S ROLE IN THE AREA OF LIBERTY, SECURITY AND JUSTICE AS AN INTERNATIONAL ACTOR	Assis. Prof. Dr. Sarah Barrere
		8	THE METHODOLOGY OF OUT-MIGRATION IN GEORGIA	Shorena Tsiklauri

BALKAN 11TH INTERNATIONAL CONFERENCE ON SOCIAL SCIENCES BALKAN 11TH INTERNATIONAL CONFERENCE ON APPLIED SCIENCES ARTAcademy 4th INTERNATIONAL GROUP EXHIBITION APRIL 4 - 7, 2024 SKOPJE Meeting ID: 816 0458 4722 Passcode: 202224 5 Nisan / April 5, 2024 / 11:30 – 13:30 Time zone in Turkey (GMT+3)				
Salon	Moderator		Bildiri No ve Başlığı / Paper ID and Title	Authors
SALON 11	Assist. Prof. Dr Na Xiao	1	HARNESSING THE POWER OF HUMAN INGENUITY: EXPLORING THE NATURAL MOVEMENT OF THE MIND IN PROBLEM SOLVING	Raghavi Janaswamy, Saraswathi K. Vasudev
		2	STREAMLINING THE PRODUCTION OF SCREEN-RECORDED VIDEOS: IMPLEMENTING AN E-CONTENT PRODUCING ALGORITHM	Shahad Hederman Lucy Nagoor,
		3	HARNESSING THE POWER OF ONTOLOGIES FOR SMART LEARNING IN MUSIC EDUCATION: A ROBUST FRAMEWORK FOR KNOWLEDGE ORGANIZATION AND APPLICATION	Prof. Dr. Kevin Caputo Annalina Koidl,
		4	EMPOWERING AUTONOMOUS AGENTS WITH CONSTRUCTIVIST LEARNING: A BOTTOM-UP SEQUENTIAL LEARNING ALGORITHM AND TOOLKIT	Assist. Prof. Dr Na Xiao
		5	HARNESSING THE POWER OF DEEP LEARNING FOR AUTOMATED PRODUCT IDENTIFICATION ON ASSEMBLY LINES	Dr. Paulina Pietrzyk- Kowalec
		6	EMPOWERING INDUSTRY 4.0 WITH DEEP LEARNING: ENHANCING ASSEMBLY LINE EFFICIENCY THROUGH AI-POWERED PRODUCT IDENTIFICATION	Danielle Folajimi Yetunde Shackley,
		7	ANALYZING THE PRIVATE MONETARY RETURNS OF HUMANITIES AND EDUCATION DEGREES IN OSUN STATE, NIGERIA	Dr. Azizeh Chalak, Firouzeh Baktash
		8	UNVEILING THE IMPACT OF E-LEARNING TOOLS ON STUDENT LEARNING: AN EXPLORATORY STUDY OF DIVERSE TECHNOLOGICAL APPLICATIONS	Delgadillo Josiel Johnson Mutigwe
		9	DYSLEXIA AND ANXIETY: A QUANTITATIVE INVESTIGATION OF THEIR INTERPLAY IN THE HIGHER EDUCATION SETTING	Charles Kinyua,
		10	DEMISTIFYING THE ANXIETY EXPERIENCE OF DYSLEXIC COLLEGE STUDENTS: A QUANTITATIVE ANALYSIS	Yasmeen Allen Bassas, Sandra Riddell Kuebler,

BALKAN 11TH INTERNATIONAL CONFERENCE ON SOCIAL SCIENCES BALKAN 11TH INTERNATIONAL CONFERENCE ON APPLIED SCIENCES ARTAcademy 4th INTERNATIONAL GROUP EXHIBITION APRIL 4 - 7, 2024 SKOPJE Meeting ID: 816 0458 4722 Passcode: 202224 5 Nisan / April 5, 2024 / 11:30 – 13:30 Time zone in Turkey (GMT+3)				
Salon	Moderator		Bildiri No ve Başlığı / Paper ID and Title	Authors
SALON 12	Prof. Dr. Hiroki Yoshikai,	1	CULTIVATING GRATITUDE FOR STRONGER RELATIONSHIPS: UNDERSTANDING THE ROLE OF PERCEIVED SUPERIORITY	Behzad Mohammadi Zirkuhi
		2	EMOTIONAL INTELLIGENCE: A CRITICAL COMPONENT FOR CIVIC ENGAGEMENT AND SCIENTIFIC DISCOVERY	Sara Moeini Avandi, Abbas Moradi Sam,
		3	UNDERSTANDING CHINESE CONSUMERS IN EUROPE: A CROSS-CULTURAL EXAMINATION OF DECISION-MAKING PROCESSES	Assoc. Prof. Dr. Ricardo Mestre
		4	NURTURING EFFECTIVE COMMUNICATION IN HEARING FAMILIES WITH DEAF CHILDREN: A COMPREHENSIVE GUIDE TO STRATEGIES AND RESOURCES	Shin'ichi Arakawa, Lecture. Dr. Tetsuya Takine, Dr. Masayuki Murata
		5	OVERCOMING CHALLENGES, UNLEASHING POTENTIAL: EMPOWERING CHILDREN WITH LEARNING DIFFICULTIE	I. Isenhardt Nariman O. Kandil, Ehab K. Abou-Elkheir,
		6	NAVIGATING THE DYNAMICS OF CONFORMITY IN HEALTHCARE: FOSTERING INDEPENDENT THINKING AND CRITICAL JUDGMENT	Prof. Dr. Hiroki Yoshikai,
		7	THE ROLE OF EYEWITNESS ACCOUNTS IN FIRE AND EXPLOSION INVESTIGATIONS: NAVIGATING THE CHALLENGES OF MEMORY AND PERCEPTION	D. Kreutzer, S. Müller-Abdelrazeq,
		8	HUMAN-AI COLLABORATION: EXPLORING THE FACTORS INFLUENCING EMPLOYEE DECISION-MAKING IN AN AI-DRIVEN ENVIRONMENT	Han-Mei Zhou, Rongxin Chen,
		9	THE EVOLVING LANDSCAPE OF WORK: HOW AI IS TRANSFORMING EMPLOYEE DECISION-MAKING AND THE NEED FOR ADAPTIVE SKILLS	Dr. Taige Wang
		10	INVISIBLE STRUGGLES: UNVEILING THE PSYCHOLOGICAL TOLL OF COVID-19 ON NON-HEALTHCARE MIGRANT WORKERS IN SAUDI ARABIA'S CONSTRUCTION INDUSTRY	Amr M. Kotb Aneta Oblouková, Eva Vítková

BALKAN 11TH INTERNATIONAL CONFERENCE ON SOCIAL SCIENCES BALKAN 11TH INTERNATIONAL CONFERENCE ON APPLIED SCIENCES ARTAcademy 4th INTERNATIONAL GROUP EXHIBITION APRIL 4 - 7, 2024 SKOPJE Meeting ID: 816 0458 4722 Passcode: 202224 5 Nisan / April 5, 2024 / 15:00 – 17:00 Time zone in Turkey (GMT+3)				
Salon	Moderator		Bildiri No ve Başlığı / Paper ID and Title	Authors
SALON 1	Prof. Dr. OKYAY UÇAN	1	THEME: THE STATISTICAL ANALYSIS OF RETAIL TRADE TURNOVER (BY REGIONS) IN UZBEKISTAN	Oripova Gulira`no Nodirovna Sharipova Munojot Murodullayevna Tojiyeva Muhayyo Valievna Ruziyeva Shakhlo Raupovna
		2	THE IMPACT OF DIGITAL CURRENCIES ON ENVIRONMENTAL POLLUTION: PANEL DATA ANALYSIS	ESRA KOÇAK Prof. Dr. OKYAY UÇAN
		3	SOCIO-ECONOMIC DIMENSIONS OF HUMAN DEVELOPMENT IN CENTRAL ASIAN COUNTRIES	Assoc. Prof. Dr. Shirinov Anvar Qanoatovich,
		4	THE RELATIONSHIP BETWEEN ECONOMIC GROWTH, FINANCIAL DEVELOPMENT, FOREIGN DIRECT INVESTMENT, HUMAN DEVELOPMENT AND RENEWABLE ENERGY IN EMERGING ECONOMIES	Doç. Dr. Yusuf TEPELİ Yüksek Lisans Öğrencisi Cem SEHİL
		5	FISCAL POLICY AND ITS IMPACT ON THE ECONOMY	Elvin RUINTAN

BALKAN 11TH INTERNATIONAL CONFERENCE ON SOCIAL SCIENCES BALKAN 11TH INTERNATIONAL CONFERENCE ON APPLIED SCIENCES ARTAcademy 4th INTERNATIONAL GROUP EXHIBITION APRIL 4 - 7, 2024 SKOPJE Meeting ID: 816 0458 4722 Passcode: 202224 5 Nisan / April 5, 2024 / 15:00 – 17:00 Time zone in Turkey (GMT+3)				
Salon	Moderator		Bildiri No ve Başlığı / Paper ID and Title	Authors
SALON 2	Prof. Dr. A. BERİL TUĞRUL	1	THE FOUNDATIONAL ROLE OF THE NEW CONSTITUTION OF THE REPUBLIC OF UZBEKISTAN IN RNEWING IDIOSPHERE OF THE SOCIETY	Turdiyev Bexruz Sobirovich
		2	EVALUATION OF ENERGY SECURITY WITH PEST ANALYSIS	Prof. Dr. A. BERİL TUĞRUL
		3	ENERJİ JEOPOLİTİĞİNDEKİ DEĞİŞİMLERİN BALKANLAR'DAKİ ÇATIŞMA DİNAMİKLERİNE ETKİSİ: BÖLGESEL VE KÜRESEL PERSPEKTİF	İhsan ALPARGIN
		4	THE UK'S RELATIONS WITH THE EUROPEAN UNION AFTER BREXIT	Prof. Dr. Ali AYATA Said Abdulrasul SADAT
		5	ARAP BAHARINDAN SONRA MISIR VE TUNUSUN DEMOKRATİKLEŞME SÜREÇLERİNİN DEĞERLENDİRİLMESİ	Furkan ÇAPOĞLU
		6	NAZİM HİKMETİN KİŞİLİĞİNİN SİYASET VE TOPLUM ÜZERİNE YANSIMALARI	Furkan ÇAPOĞLU
		7	ŞUFA DAVASI	Ebru Nur TURAN

BALKAN 11TH INTERNATIONAL CONFERENCE ON SOCIAL SCIENCES BALKAN 11TH INTERNATIONAL CONFERENCE ON APPLIED SCIENCES ARTAcademy 4th INTERNATIONAL GROUP EXHIBITION APRIL 4 - 7, 2024 SKOPJE Meeting ID: 816 0458 4722 Passcode: 202224 5 Nisan / April 5, 2024 / 15:00 – 17:00 Time zone in Turkey (GMT+3)				
Salon	Moderator		Bildiri No ve Başlığı / Paper ID and Title	Authors
SALON 3	Prof. Dr. Sezen BOZYİĞİT	1	WEB OF SCIENCE VERİ TABANINDA MESLEKİ TÜKENİMLİK KAVRAMI İLE İLGİLİ YAPILAN ÇALIŞMALARIN BİBLİYOMETRİK ANALİZ	Dr. Öğr. Üyesi Hatice UZUN
		2	A QUALITATIVE STUDY ON MUSHROOM MANAGEMENT PERCEPTION	Assistant Prof. Nihan Yavuz AKSAKAL Merve TARIM PhD.
		3	Artificial Intelligence, Media and Privacy: The Next Steps of Technology and the Future of Individual Rights	Doç. Dr. Abdülhakim Bahadır DARI Dr. Ahmet KOÇYİĞİT
		4	İŞ KAYNAKLI GERİLİMİN HEDONİK TÜKETİM ÜZERİNDEKİ ETKİSİNİN MEDENİ DURUM BAĞLAMINDA İNCELENMESİ	Prof. Dr. Sezen BOZYİĞİT
		5	ÜNİVERSİTEYE YENİ BAŞLAYAN ULUSLARARASI TİCARET VE LOJİSTİK ÖĞRENCİLERİNİN ORYANTASYON EĞİTİMİ HAKKINDAKİ GÖRÜŞLERİ	Prof. Dr. Sezen BOZYİĞİT
		6	AN INTEGRATED NEUTROSOPHIC MARCOS APPROACH DEVELOPED FOR THE PURPOSE OF SELECTING SUPPLIERS OF CHARGING STATIONS FOR ELECTRIC VEHICLES	Asst. Prof. Gökhan ÖZKAYA
		7	THE DIGITAL TRANSFORMATION OF THE CUSTOMS SERVICE	Dr Funda MERMERTAŞ
			AN INNOVATIVE STEP TOWARDS SUSTAINABILITY: GREEN LOGISTICS	Dr Funda MERMERTAŞ
			MEDYA VE ÇOCUK: FIRSATLAR VE RİSKLER EKSENİNDE DİJİTAL ETKİLEŞİMLİ MEDYA DÖNEMİNDE ÇOCUK TÜKETİCİLER	Prof. Dr. Oya ŞAKI AYDIN Prof. Dr. Zeliha HEPKON
			A Semiotic Advertisement Analysis: Eti Browni Intense 'A Demet Özdemir Happy as She Feels'	Arş.Gör.Canan GEÇEN Doç. Dr.,Murat SEYFİ



BALKAN 11TH INTERNATIONAL CONFERENCE ON SOCIAL SCIENCES BALKAN 11TH INTERNATIONAL CONFERENCE ON APPLIED SCIENCES ARTAcademy 4th INTERNATIONAL GROUP EXHIBITION APRIL 4 - 7, 2024 SKOPJE Meeting ID: 816 0458 4722 Passcode: 202224 5 Nisan / April 5, 2024 / 15:00 – 17:00 Time zone in Turkey (GMT+3)				
Salon	Moderator		Bildiri No ve Başlığı / Paper ID and Title	Authors
SALON 4	Dr. Öğr. Üyesi, Birsen GEÇİOĞLU ERİNCİK	1	HİDDEN DANGER IN AGRİCULTURAL PRODUCTS; MYCOTOXİNS	Dr. Öğr. Üyesi, Birsen GEÇİOĞLU ERİNCİK
		2	THE EFFECT OF DROUGHT STRESS ON PHYSIOLOGICAL AND BIOCHEMICAL PROPERTIES OF MEDICINAL SAGE (Salvia officinalis L.)	YL. Öğrencisi SEDA ŞAHİN Doç. Dr. HÜLYA TORUN
		3	BENEFICIAL MICROBES IN SUSTAINABLE PLANT NUTRITION	MUZAFFER İPEK MERVE KARAKOYUN ŞEYMA ARIKAN
		4	ÇANAKKALE BOĞAZI'NDAN TOPLANAN ULVA RIGIDA'NIN ELEMENT DÜZEYLERİNİN ARAŞTIRILMASI	Seren KASAP Prof. Dr. İlknur AK
		5	RATLARDA KARIN FITİKLARININ TEDAVİSİNDE SENTETİK EMİLEN VE EMİLMİYEN MESH VE PRP İLE KAPLI FORMLARIN KARŞILAŞTIRILMASI	Doktora Öğrencisi, ALPEREN YILDIRIM Profesör Dr., CİHAN GÜNAY Profesör Dr., AYDIN SAĞLAYAN Doçent Dr., EMRE KAYA Doktora Öğrencisi, ALİ SEFA MENDİL
		6	COMPARISON OF PLATELET-RICH PLASMA AND HYALURONIC ACID ON TENDON HEALING IN RAT- BIOMECHANICAL FINDINGS	Veteriner Hekim, Sinem ÇOŞKUN Prof. Dr., Mustafa KÖM Arş. Gör. Dr., Eren POLAT Doç. Dr., Oktay YİĞİT
		7		

BALKAN 11TH INTERNATIONAL CONFERENCE ON SOCIAL SCIENCES BALKAN 11TH INTERNATIONAL CONFERENCE ON APPLIED SCIENCES ARTAcademy 4th INTERNATIONAL GROUP EXHIBITION APRIL 4 - 7, 2024 SKOPJE Meeting ID: 816 0458 4722 Passcode: 202224 5 Nisan / April 5, 2024 / 15:00 – 17:00 Time zone in Turkey (GMT+3)				
Salon	Moderator		Bildiri No ve Başlığı / Paper ID and Title	Authors
SALON 5	Dr. Öğretim Üyesi, AYŞE ÇUVADAR	1	RISK MANAGEMENT IN SOCIETY PHARMACIES	Pharm. AYKUT DEDE Prof. GÜLBİN ÖZÇELİKAY
		2	THE IMPORTANCE OF EVIDENCE-BASED NURSING PRACTICES IN INTENSIVE CARE	HİLAL NUR AYPEK DOÇ. DR. BAHAR İNKAYA
		3	GENETİK ARAŞTIRMALARIN IŞIĞINDA ŞİZOFRENİ: TANI, TEDAVİ VE TOPLUMSAL UYUM	Prof Dr. EMEL HÜLYA YÜKSELOĞLU Öğr. Gör. Dr. ÖMER KARATAŞ, Uzm. NAZLI HÖLÜMEN, Dr. Öğr. Üyesi DİLEK SALKIM İŞLEK
		4	HUKUKUN DNA'SI: GENETİK HASTALIKLARIN ETİK PERSPEKTİFİ	Prof Dr. EMEL HÜLYA YÜKSELOĞLU Öğr. Gör. Dr. ÖMER KARATAŞ, Uzm. NAZLI HÖLÜMEN, Dr. Öğr. Üyesi DİLEK SALKIM İŞLEK
		5	THE RELATIONSHIP BETWEEN INTERCULTURAL SENSITIVITY IN MIDWIFERY STUDENTS AND SCALE OF INTEREST OF THE PROBLEMS OF FOREIGN STUDENTS: A CROSS-SECTIONAL STUDY	Dr. Öğretim Üyesi, AYŞE ÇUVADAR Dr. Öğr. Üyesi, ELNAZ KAMELİKLİ
		6	OSTEOPOROSIS IN POST-MENOPAUS WOMEN: A PUBLIC HEALTH PROBLEM	Dr. Öğr. Üyesi, ELNAZ KAMELİKLİ Dr. Öğretim Üyesi, AYŞE ÇUVADAR
		7	RESPONSIBILITIES OF THE PEDIATRIC NURSE IN TRADITIONAL AND COMPLEMENTARY MEDICINE	Dr Öğr. Üyesi Mehmet BULDUK Yükseklisans Öğrencisi Fetih TAN Dr. Öğr. Üyesi Veysel CAN
		8	THE USE OF DIFFERENT TYPES OF TOOTHBRUSHES IN INDIVIDUALS UNDERGOING ORTHODONTIC TREATMENT	Arş. Gör. Arda Sarıbaş Dr. Öğr. Üyesi Dr. Berşan Karadede

BALKAN 11TH INTERNATIONAL CONFERENCE ON SOCIAL SCIENCES BALKAN 11TH INTERNATIONAL CONFERENCE ON APPLIED SCIENCES ARTAcademy 4th INTERNATIONAL GROUP EXHIBITION APRIL 4 - 7, 2024 SKOPJE Meeting ID: 816 0458 4722 Passcode: 202224 5 Nisan / April 5, 2024 / 15:30 – 17:30 Time zone in Turkey (GMT+3)				
Salon	Moderator		Bildiri No ve Başlığı / Paper ID and Title	Authors
SALON 6	Prof. Dr. Rishabh Garg	1	LEVERAGING ACCELERATION DATA FOR ACCURATE MOTION ESTIMATION IN VISUAL SLAM	Pauliasi Tony Fakahau Gert Van Schalkwyk,
		2	ENGAGING ONLINE ENGLISH WORD MEMORY: EXPLORING THE IMPACT OF A DIGITAL WORD WALL	Laura A. Jones Frederick Wedzerai Nyakudya
		3	UNVEILING GENDERED PERCEPTIONS: EXPLORING TIGER METAPHORS IN CHINESE CULTURE THROUGH A CORPUS-BASED APPROACH	Chris Cloete Tori R. Dodla,
		4	IMPROVING COVID-19 ICU PROGNOSIS: UTILIZING A FINETUNED LANGUAGE MODEL ON CLINICAL NOTES	Dr. Anwar Kashgari
		5	IMPROVING COVID-19 ICU PROGNOSIS: UTILIZING A FINETUNED LANGUAGE MODEL ON CLINICAL NOTES	Evisa Mitrou, Nicholas Tsitsianis, Supriya Zhang Lei Shinde,
		6	LEVERAGING NAIVE BAYES FOR SENTIMENT ANALYSIS: IDENTIFYING FAKE HEALTH NEWS	Assoc. Prod. Dr. Tingting Xu, Dr. Zhenyu Yan,
		7	BEYOND UNIFORM CONVERGENCE: EXPLORING LEARNABLE PROBLEMS WITH DIVERSE DISTRIBUTIONS	Jun Brooks Roger He,
		8	LEVERAGING BERT FOR SENTIMENT ANALYSIS IN FINANCIAL SOCIAL MEDIA	Dr. Andreas Ahrens, Ojaras Assis. Prof. Dr. Purvinis Jelena Zāšcerinska
		9	ISOCIAL MEDIA AS A MULTILINGUAL PLAYGROUND: CROSS-CORPUS NATIVE LANGUAGE IDENTIFICATION WITH 'REDDIT'	Prof. Dr. Rishabh Garg
		10		

BALKAN 11TH INTERNATIONAL CONFERENCE ON SOCIAL SCIENCES BALKAN 11TH INTERNATIONAL CONFERENCE ON APPLIED SCIENCES ARTAcademy 4th INTERNATIONAL GROUP EXHIBITION APRIL 4 - 7, 2024 SKOPJE Meeting ID: 816 0458 4722 Passcode: 202224 5 Nisan / April 5, 2024 / 15:30 – 17:30 Time zone in Turkey (GMT+3)				
Salon	Moderator		Bildiri No ve Başlığı / Paper ID and Title	Authors
SALON 7	Dr. Rita Moutinho	1	PUHR(I)PUHR: UNCOVERING THE MEANING OF 'SON'S SON' AT THE SHAHPUHR INSCRIPTION AT HAJI-ABAD	Helena Costa Oliveira, Carmem Oliveira,
		2	SONIC IMPRESSIONS: EXPLORING ART, PERCEPTION, AND COMPOSITION IN SOUNDSCAPES	Ienda Minguito, Jenith Banluta R. Berglund,
		3	BUILDING A THEORETICAL FOUNDATION FOR ASSESSING LANGUAGE LEARNING APPS	T. Backström, M. Bellgran Ayman El-Garem, Riham Adel
		4	MULTI-CHANNEL GRAPH CONVOLUTIONAL NETWORKS FOR ENHANCED ASPECT-LEVEL SENTIMENT ANALYSIS	Mohammed Sani Abdulai Micheli Anna Paola,
		5	ENHANCING SENTIMENT CLASSIFICATION OF ARABIC TWEETS WITH DIALECT-AWARE SUPPORT VECTOR MACHINES	Dr. Intrisano Maria Assis. Prof. Dr. Calce Anna Carmelo,
		6	MOTIVATING THE JOURNEY: UNVEILING THE DRIVES AND CONTEXT OF LANGUAGE LEARNING	Dr. Rita Moutinho
		7	UNLOCKING THE SCIENCE OF IMPROVISATION: A DEEP DIVE INTO MANODHARMAM IN CARNATIC MUSIC	Dr. Daniella Kucsma
		8	CONTRASTING AFFRICATION: A COMPARATIVE ANALYSIS OF INITIAL CONSONANTS IN CHINESE AND SLOVAK	Arkaprabha Bhattacharyya, Makarand Hastak

BALKAN 11TH INTERNATIONAL CONFERENCE ON SOCIAL SCIENCES BALKAN 11TH INTERNATIONAL CONFERENCE ON APPLIED SCIENCES ARTAcademy 4th INTERNATIONAL GROUP EXHIBITION APRIL 4 - 7, 2024 SKOPJE Meeting ID: 816 0458 4722 Passcode: 202224 5 Nisan / April 5, 2024 / 15:30 – 17:30 Time zone in Turkey (GMT+3)				
Salon	Moderator		Bildiri No ve Başlığı / Paper ID and Title	Authors
SALON 8	Assist. Prof. Dr Timothy Graziano	1	IMAGE RANKING FOR EFFICIENT OBJECT LABELING IN DETECTION MODEL TRAINING	Khashayar Jafari Kaliji
		2	DELVING INTO THE DIGITAL MIND: DECIPHERING POLITICAL PSYCHOLOGY THROUGH MICROBLOGS	Tarek Abdel Azim Ahmed,
		3	A SURREALIST LANDSCAPE: DECONSTRUCTING NEOLIBERALISM THROUGH CRITICAL PEDAGOGY AND SURREALISM IN SECONDARY ENGLISH LANGUAGE ARTS	Assist. Prof. Dr Timothy Graziano, Jay Fisher
		4	HARNESSING MACHINE LEARNING FOR AUTOMATED ARABIC SYNTAX CORRECTION: INTRODUCING TIBYAN	Haruka Yamashita Mary Jane B. Suarez Ethan Shafer,
		5	VISUAL PROGRAMMING TO CODE: DEEP LEARNING FOR PROGRAM SYNTHESIS FROM FLOWCHART IMAGES	Prof. Dr. Talat Sharafat Rehmani, Phd. Safia Mirza Dr. Hironori Karachi,
		6	DEEP LEARNING FOR MALAY SPEECH RECOGNITION: A NEURAL NETWORK APPROACH	Assis. Prof. Dr. Asif Mansoor,
		7	EXPLORING THE CHALLENGES FACED BY IRAQI EFL UNDERGRADUATES IN FORMING ENGLISH NUMBER WORDS: A DESCRIPTIVE STUDY	Dr: Eman Sarhan Shaker Dr. Elda Maria Ali Shah,
		8	EXPLORING THE PRODUCTION OF GRAMMATICAL COLLOCATIONS BY IRAQI EFL UNIVERSITY STUDENTS	PHD. Hironori Karachi,

BALKAN 11TH INTERNATIONAL CONFERENCE ON SOCIAL SCIENCES BALKAN 11TH INTERNATIONAL CONFERENCE ON APPLIED SCIENCES ARTAcademy 4th INTERNATIONAL GROUP EXHIBITION APRIL 4 - 7, 2024 SKOPJE Meeting ID: 816 0458 4722 Passcode: 202224 5 Nisan / April 5, 2024 / 15:30 – 17:30 Time zone in Turkey (GMT+3)				
Salon	Moderator		Bildiri No ve Başlığı / Paper ID and Title	Authors
SALON 9	Dr. Osiris Valdez Banda,	1	SHAPING THE FUTURE OF HEALTHCARE: FOSTERING A NEW GENERATION OF BILINGUAL PHYSICIANS	Assoc. Prof. Dr. Mariann Veresne Somosi,
		2	COMPUTATIONAL LINGUISTICS IN DETECTING DECEPTION: ANALYZING DECEPTIVE AND TRUTHFUL SPEECH	David W. Farler, Pery Haan
		3	ASSESSING TEXTUAL SEMANTIC SIMILARITY THROUGH WORDNET	Krisztina Varga
		4	QUANTIFYING GROUP EMOTIONAL INTELLIGENCE: A WEIGHTED APPROACH INTEGRATING ROLE INFORMATION	Dr. Zoltan Nagy, PHD: Candidate Edlira Donefski,
		5	EXPLORING UVULAR VARIATION IN HASAWI ARABIC: A HARMONIC SERIALISM ANALYSIS	Tina Donefski Wan-I Lee, Nelio Mendoza Figueredo
		6	STRATEGIC ANALYSIS FOR SOLAR ENERGY IN EGYPT BY 2035 USING DYNAMIC BAYESIAN NETWORK	Sabina Akter, Dr. Osiris Valdez Banda, Dr. Pentti Kujala, Jani Romanoff
		7	UNVEILING ARCHITECTURAL TYPOLOGIES THROUGH THE LENS OF AFFORDANCE	Dr. Pentti Kujala, Jani Romanoff
		8	END-TO-END LEARNING FOR PROGRAM GENERATION: A GRAPH RECOGNITION-BASED APPROACH FOR FLOWCHARTS	Anod H. Alhazmi, Hanaa A. Yamani

BALKAN 11TH INTERNATIONAL CONFERENCE ON SOCIAL SCIENCES BALKAN 11TH INTERNATIONAL CONFERENCE ON APPLIED SCIENCES ARTAcademy 4th INTERNATIONAL GROUP EXHIBITION APRIL 4 - 7, 2024 SKOPJE Meeting ID: 816 0458 4722 Passcode: 202224 5 Nisan / April 5, 2024 / 15:30 – 17:30 Time zone in Turkey (GMT+3)				
Salon	Moderator		Bildiri No ve Başlığı / Paper ID and Title	Authors
SALON 10	Prof. Dr. Yaritza Sugunathevan	1	NAVIGATING THE LABYRINTH: CHALLENGES AND OBSTACLES IN TRANSFERRING LOW-COST HOUSING IN SOUTH AFRICA	Christiana Gauci-Sciberras Ashwag O. Maghraby, Nida N. Khan,
		2	UNLEASHING THE POWER OF INFORMATION: STRATEGIES FOR OPTIMIZING KNOWLEDGE MANAGEMENT SYSTEMS	Jawaher S. Melibari Lin Cheng, Zijiang Yang
		3	BRIDGING THE GAP: GENDER, RESOURCES, AND ENTREPRENEURIAL SUCCESS	Hosnia N. Brohi, Ghufran A. Ahmed, Hind F. Assouli,
		4	UNVEILING THE ROI OF BIG DATA: A COMPARATIVE ANALYSIS OF FINANCIAL PERFORMANCE FOR USERS AND PROVIDERS	Meaghan Bowman
		5	TAILORED FOR ENGAGEMENT: OPTIMIZING EMAIL MARKETING WITH REINFORCEMENT LEARNING	Dr. Adnan Z. Mkhelif
		6	UNPACKING THE CUSTOMER-SERVER DANCE: A BREAKDOWN OF GROCERY SHOP INTERACTIONS	Ms. Student Siyu Ward PHD. levtureAnthony Wang,
		7	UNPACKING THE CUSTOMER-SERVER DANCE: A BREAKDOWN OF GROCERY SHOP INTERACTIONS	Ahmed Al Taisan Huda
		8	UNLEASHING THE POWER OF TRADE FINANCE: EXPLORING ETHEREUM-BASED SMART CONTRACT SOLUTIONS	Edith M. Matos, Ángel Esparza-Young,
		9	OPTIMIZING RELIEF OPERATIONS: LOCATION SELECTION AND RESOURCE ESTIMATION FOR RELIEF GOODS ASSEMBLY	Prof. Dr. Yaritza Sugunathevan Kirthana Gonzalez,
		10		

BALKAN 11TH INTERNATIONAL CONFERENCE ON SOCIAL SCIENCES BALKAN 11TH INTERNATIONAL CONFERENCE ON APPLIED SCIENCES ARTAcademy 4th INTERNATIONAL GROUP EXHIBITION APRIL 4 - 7, 2024 SKOPJE Meeting ID: 816 0458 4722 Passcode: 202224 5 Nisan / April 5, 2024 / 15:30 – 17:30 Time zone in Turkey (GMT+3)				
Salon	Moderator		Bildiri No ve Başlığı / Paper ID and Title	Authors
SALON 11	Dr. Maria Istvanova	1	MITIGATING PSYCHOSOCIAL RISKS FOR ENGINEERS AND TECHNICIANS: EFFECTIVE STRATEGIES FOR A HEALTHY WORKPLACE	Mathew Mitchell, Matthew Wakefield,
		2	PRODUCT INVOLVEMENT'S INFLUENCE ON CONSUMER ONLINE REVIEW USAGE: A COMPREHENSIVE ANALYSIS	Lisa McCarthy Christopher Wise,
		3	UNVEILING DIGITAL TRANSFORMATION KEY SUCCESS FACTORS: A SYSTEMATIC LITERATURE REVIEW AND DELPHI APPROACH	Raghavi K. Vasudev
		4	UNDERSTANDING THE GHANAIAN BUDGET: FUNCTIONS, SCOPE, CATEGORIZATION, AND ALIGNMENT WITH THE CHART OF ACCOUNTS	Assis. Prof. Saraswathi Janaswamy,
		5	CROSS-NATIONAL ANALYSIS: HEALTH TOURISM'S INFLUENCE ON CORPORATE PERFORMANCE	Dr. Maria Istvanova
		6	LEVERAGING THE BALANCED SCORECARD FOR EFFECTIVE ACUTE PAIN MANAGEMENT	Falntina Abu Obeid Natheer Ahmad Alata,
		7	GAUGING KNOWLEDGE ASSETS: A REVIEW OF INTELLECTUAL CAPITAL MEASUREMENT IN THE PROPERTY DEVELOPMENT AND INVESTMENT SECTOR	Tonislav Ivanov, Oleksii Nedashkivskyi,
		8	THE BEDROCK OF PUBLIC SERVICE PERFORMANCE: MASTERING THE FUNDAMENTALS OF PERFORMANCE MANAGEMENT	Assis. Prof. Dr. Denis Putman Lecture Vadim Pinskiy, Matthew Babeshko,



BALKAN 11TH INTERNATIONAL CONFERENCE ON SOCIAL SCIENCES BALKAN 11TH INTERNATIONAL CONFERENCE ON APPLIED SCIENCES ARTAcademy 4th INTERNATIONAL GROUP EXHIBITION APRIL 4 - 7, 2024 SKOPJE Meeting ID: 816 0458 4722 Passcode: 202224 5 Nisan / April 5, 2024 / 15:30 – 17:30 Time zone in Turkey (GMT+3)				
Salon	Moderator		Bildiri No ve Başlığı / Paper ID and Title	Authors
SALON 12	Prof. Dr. Saowapa Phaithayawat	1	STAGNANT GDP PREDICTION: A BINARY CHOICE MODEL FOR 40 GLOBAL ECONOMIES	Dr. Laila Yasir Al-Harthy Ali H. Al-Badi
		2	ENSURING SOLID STATE DRIVE RELIABILITY: FROM PREDICTION TO CONTROL	Nazira B. Boldurukova
		3	BUILDING THE FUTURE: STRATEGIC INFRASTRUCTURE INVESTMENT FOR A THRIVING U.S. ECONOMY	Narong Kulnides
		4	LEADING THE CHARGE: EFFECTIVE LEADERSHIP STRATEGIES FOR THE ENGINEERING, TECHNOLOGY, AND CONSTRUCTION INDUSTRY	Dr. Chalermpol Tapsai
		5	UNPACKING THE TOOLBOX: A SYSTEMATIC EXAMINATION OF METHODS FOR FOSTERING SOCIAL INNOVATION	Prof. Dr. Saowapa Phaithayawat
		6	INVESTIGATING THE PROFITABILITY OF COSMETICS PRODUCTS: A BOOTSTRAP EDGEWORTH APPROXIMATION APPROACH	Aber Salem Aboalgasm, Rupert Ward
		7	UNVEILING THE IMPACT OF COVID-19 ON USER PERCEPTIONS OF MHEALTH SERVICE QUALITY	Marut Pichetvit
		8	NAVIGATING THE JOURNEY: EXPLORING CRUISE PASSENGERS' ON-BOARD EXPERIENCES	Dr. Assis . Prof. Tereza Dolečková

BALKAN 11TH INTERNATIONAL CONFERENCE ON SOCIAL SCIENCES BALKAN 11TH INTERNATIONAL CONFERENCE ON APPLIED SCIENCES ARTAcademy 4th INTERNATIONAL GROUP EXHIBITION APRIL 4 - 7, 2024 SKOPJE YÜZYÜZE OTURUM				
6 Nisan / April 6, 2024 / 11:00 – 13:00 Time zone in Skopje				
Salon	Moderator		Bildiri No ve Başlığı / Paper ID and Title	Authors
SALON 1	Prof. Dr. Ali Bilgili	1	DESIGN AND IMPLEMENTATION OF CONTROLLER INTERFACE FOR ROTARY WING UAVs	Prof. Dr. Tuğrul OKTAY Assoc. Prof. Dr. Fırat ŞAL Assist. Prof. Dr. Oğuz KÖSE Dr. Enes ÖZEN
		2	THE USE OF PLASMA ACTUATORS TO INCREASE THE AERODYNAMIC PERFORMANCE OF AN AIRCRAFT	Tuğrul OKTAY Nesij ÜNAL
		3	Investigation of the Viscosity of a Skin Repair Cream with Enhanced Natural Content	AYŞEGÜL TOZAL SEYFULLAH KEYF
		4	5G TECHNOLOGY, PRODUCT LIFECYCLE MANAGEMENT INTEGRATION, FAST IMAGE PROCESSING AND DATA SHARING	PhD Student Ömer ÖZTÜRK

BALKAN 11TH INTERNATIONAL CONFERENCE ON SOCIAL SCIENCES BALKAN 11TH INTERNATIONAL CONFERENCE ON APPLIED SCIENCES ARTAcademy 4th INTERNATIONAL GROUP EXHIBITION APRIL 4 - 7, 2024 SKOPJE YÜZYÜZE OTURUM				
6 Nisan / April 6, 2024 / 11:00 – 13:00 Time zone in Skopje				
Salon	Moderator		Bildiri No ve Başlığı / Paper ID and Title	Authors
SALON 1	Prof Dr. Ali Bilgili	1	DEVLET YÖNETİMİNDE YÖNETİŞİM İLKELERİNİN ÖNEMİ	Prof. Dr. Ali Acar
		2	FROM WOMEN'S FILMS TOWARDS FEMINIST FILM PRACTICE: THE PAST, PRESENT AND FUTURE OF FEMINIST CINEMA IN TURKEY	Arş. Gör. Asena YILDIRIM
		3	ORTAĞIN VEYA TACİRİN ÖLÜMÜ HALİNDE TİCARET UNVANININ DEVAMI	Dr. Öğr. Üyesi HAKAN YILDIRIM

N 11TH INTERNATIONAL CONFERENCE ON SOCIAL SCIENCES BALKAN 11TH INTERNATIONAL CONFERENCE ON APPLIED SCIENCES ARTAcademy 4th INTERNATIONAL GROUP EXHIBITION APRIL 4 - 7, 2024 SKOPJE YÜZYÜZE OTURUM 6 Nisan / April 6, 2024 / 14:00 – 16:00 Time zone in Skopje				
Salon	Moderator		Bildiri No ve Başlığı / Paper ID and Title	Authors
SALON 1	Prof. Dr. Naile BİLGİLİ	1	HEALTHY LIFESTYLE BELIEFS OF ADOLESCENTS IN A PUBLIC HIGH SCHOOL: A DESCRIPTIVE STUDY	Arş. Gör. Edanur ÇAK ÜÇLER Prof. Dr. Naile BİLGİLİ
		2	THE IMPROVING EFFECT OF HEALTH LITERACY ON ADOLESCENTS' HEALTHY LIFESTYLE BELIEFS: FROM THE PERSPECTIVE OF SCHOOL HEALTH NURSING	Arş. Gör. Edanur ÇAK ÜÇLER Prof. Dr. Naile BİLGİLİ
		3	ADÖLESANLARIN FİZİKSEL AKTİVİTE DÜZEYİ VE FİZİKSEL AKTİVİTE İÇİN ÖZ YETERLİK, PERSONEL VE EBEVEYN ETKİLERİNİN BELİRLEYİCİLERİ: KESİTSEL VE İLİŞKİ ARAYICI BİR ARAŞTIRMA	Arş. Gör. SÜMEYRA YILMAZ Arş. Gör. ŞEYMA NUR HEPOKUR YILDIRIM Prof. Dr. YETER KİTİŞ
		4	HEMŞİRELERİN TELE-SAĞLIK KULLANIMINA YÖNELİK TUTUM ÖLÇEĞİ'NİN GELİŞTİRİLMESİ VE PSİKOMETRİK DOĞRULANMASI	Arş. Gör. SÜMEYRA YILMAZ Arş. Gör. ŞEYMA NUR HEPOKUR YILDIRIM Prof. Dr. YETER KİTİŞ Prof. Dr. ADNAN KAN
		5	ARTERIA PANCREATICA INFERIOR ACCESSORIA VE ATİPİK ARTERIA COLICA SINISTRA: BİR VAKA SUNUMU	Profesör Doktor, Okan BİLGE Araştırma Görevlisi, Melisa Gülcan Doktora Öğrencisi İbrahim Demirçubuk Doktor, Melek Köseoğlu
		6	INVESTIGATION OF THE CHARACTERIZATION OF C60R STEEL AFTER QUENCHING AND TEMPERING HEAT TREATMENT	NURŞAH BİLGİÇ Prof. Dr. GÜL YILMAZ ATAY
		7	TREATMENT CHOICES IN PANCREATITIS OF CATS AND DOGS	Prof. Dr. BAŞAK HANEDAN Prof. Dr. ALİ BİLGİLİ
		8	TREATMENT CHOICES IN MYOCARDITIS AND ENDOCARDITIS IN CATS	Prof. Dr. ALİ BİLGİLİ Prof. Dr. BAŞAK HANEDAN
		9	EXAMINATION OF DOMESTIC VIOLENCE AND AFFECTING FACTORS DURING PREGNANCY	Assoc. Prof. Dr. AYTEN DİNÇ RM, PhD. REMZİYE GÜLTEPE
		10	HASTALARIN ERKEK HEMŞİRELERE YÖNELİK TUTUM ÖLÇEĞİ'NİN GELİŞTİRİLMESİ: GEÇERLİK VE GÜVENİRLİK ÇALIŞMASI	Arş. Gör. Şeyma Nur HEPOKUR-YILDIRIM Arş. Gör. Sümeyra YILMAZ Prof. Dr. Yeter KİTİŞ Prof. Dr. Adnan KAN
		11	ÖĞRETMENLERİN FİZİKSEL AKTİVİTE DAVRANIŞLARI VE EGZERSİZ DAVRANIŞ DEĞİŞİMLERİ: TANIMLAYICI VE İLİŞKİ ARAYICI ÇALIŞMA	Arş. Gör. Şeyma Nur HEPOKUR-YILDIRIM Arş. Gör. Sümeyra YILMAZ Prof. Dr. Yeter KİTİŞ
		12	MODİFİYE SİHLER TEKNİĞİ ve ANATOMİ	Araştırma Görevlisi, MELİSA GÜLCAN Profesör Doktor, SERVET ÇELİK

BALKAN 11TH INTERNATIONAL CONFERENCE ON SOCIAL SCIENCES BALKAN 11TH INTERNATIONAL CONFERENCE ON APPLIED SCIENCES ARTAcademy 4th INTERNATIONAL GROUP EXHIBITION APRIL 4 - 7, 2024 SKOPJE Meeting ID: 816 0458 4722 Passcode: 202224 7 Nisan / April 7, 2024 / 11:00 – 13:00 Time zone in Turkey (GMT+3)				
Salon	Moderator		Bildiri No ve Başlığı / Paper ID and Title	Authors
SALON 1	Prof. Dr. Ramazan BİÇER	1	EŞREFOĞLU RUMİ'DE AKIL, KALP VE NİTELİKLERİ	Prof. Dr. Ramazan BİÇER
		2	YAZICIOĞLU MEHMED'İN AKIL-KALP YOLCULUĞU: MUHAMMEDİYE	Prof. Dr. Ramazan BİÇER
		3	ON THE RELATIONSHIP BETWEEN MOUNTAINS AND SHAKING AN ANALYTICAL EVALUATION	Assoc. Prof. Dr. Maşallah TURAN
		4	XX ƏSRİN 20-Cİ İLLƏRİNİN NƏSRİNDƏ DİNƏ TƏNQİDİ MÜNASİBƏT MEYLİ VƏ ONUN İDEOLOJİ ƏSASLARI	Filologiya üzrə fəlsəfə doktoru MAHRUX DÖVLƏTZADƏ
		5	TEFEKKÜR ETME EĞİLİMİ ÖLÇƏĞİ: GEÇERLİK VE GÜVENİRLİK ÇALIŞMASI	Yüksek Lisans Öğrencisi, MUSTAFA TAHA ŞEN Doç. Dr. KAMİL ARİF KIRKİÇ
		6	HOLIDAYS AND CELEBRATIONS IN PRE-ISLAMIC ARABIC SOCIETY	PhD Student, Züleyha GÜNDOĞDU
		7	FESTIVALS AND CELEBRATIONS DURING THE PROPHET'S ERA	PhD Student, Züleyha GÜNDOĞDU
		8	Bilinç ve İrade Açısından İnsanda ve Hayvanda Ruhun İmkânı	Dr. Lecturer Samet Yahya BAL
		9	'RESURRECTION OF THE HUMAN' IN THE CONTEXT OF AZERBAIJANI AND WORLD LITERATURE	Doctor of philological sciences, professor TAYYAR SALAMOGLU

BALKAN 11TH INTERNATIONAL CONFERENCE ON SOCIAL SCIENCES BALKAN 11TH INTERNATIONAL CONFERENCE ON APPLIED SCIENCES ARTAcademy 4th INTERNATIONAL GROUP EXHIBITION APRIL 4 - 7, 2024 SKOPJE Meeting ID: 816 0458 4722 Passcode: 202224 7 Nisan / April 7, 2024 / 11:00 – 13:00 Time zone in Turkey (GMT+3)				
Salon	Moderator		Bildiri No ve Başlığı / Paper ID and Title	Authors
SALON 2	Prof. Dr. Ali Osman Öztürk	1	The role of Yücel Feyzioglu in the upbringing of Turkish immigrant children in Germany in line with national-spiritual values	Doç. Dr. Seriyve Gündoğdu
		2	THE POLITE USAGE OF LANGUAGE IN UZBEK PROVERBS AND SAYINGS	Associate Professor, Mavlonova Ugiyoy Khamdamovna
		3	Theoretical Bases of Contemporary Feminist Protest Movements in Iran	Assoc. Prof. Dr. Ebrahim Salimikouchi
		4	SOCIAL TRANSFORMATION AND ORIENTALIST FORMS OF EXPRESSION IN THE BRIDGE ON DRINA	Dr. Öğr. Üyesi Özlem Ulucan
		5	TERATOLOGY AND ART: THE FRAEK OF TEH PHYSICAL BODY, “ELEPHANT MAN” JOHN MERRICK	Doç. Dr. Serap SARIBAŞ
		6	POTRAYAL OF THE TRAGEDY OF THE AMERICAN DREAM IN THE CONTEXT OF INDIVIDUAL AND OBJECT, IN TEH FILM “REQUIEM FOR A DREAM”	Doç. Dr. Serap SARIBAŞ
		7	GROTESQUE ELEMENTS IN “THE CASK OF AMONTILLADO” AND THE BALLAD OF THE SAD CAFÉ	Şükran Sena BAKIR Assoc. Prof. Dr. F.Gül KOÇSOY
		8	ÇANAKKALE IMPRESSIONS IN ELSE GÜNTHER’S NOVEL “SONJA’S FUNNY TURKISH JOURNEY”	Prof. Dr. Ali Osman Öztürk
		9	THE PERCEPTION OF THE BALKAN WARS OF 1912 IN THE GERMAN (NEURUPPİN) BİLDERBOGEN	Prof. Dr. Ali Osman Öztürk

BALKAN 11TH INTERNATIONAL CONFERENCE ON SOCIAL SCIENCES BALKAN 11TH INTERNATIONAL CONFERENCE ON APPLIED SCIENCES ARTAcademy 4th INTERNATIONAL GROUP EXHIBITION APRIL 4 - 7, 2024 SKOPJE Meeting ID: 816 0458 4722 Passcode: 202224 7 Nisan / April 7, 2024 / 11:00 – 13:00 Time zone in Turkey (GMT+3)				
Salon	Moderator		Bildiri No ve Başlığı / Paper ID and Title	Authors
SALON 3	Doç.Dr. Yusuf TEMÜR	1	ANALYZING THE INFLUENCE OF PUSH AND PULL MOTORS ON THE DIGITAL NOMAD TYPE OF FREELANCER IN CAN THO CITY	Yen-Xuan Thi NGUYEN Nam-Khang Tri NGUYEN Que-Nhu DUONG
		2	FINANCIAL FAILURE PREDICTION WITH THE SPRINGATE S SCORE MODEL: A STUDY ON PAINT MANUFACTURING SECTOR IN STOCK EXCHANGE İSTANBUL	TUNAY ASLAN
		3	OTOMOTİV SEKTÖRÜNDE BULUNAN ŞİRKETLERİN ÇOK KRİTERLİ KARAR VERME YÖNTEMLERİ KULLANILARAK FİNANSAL PERFORMANSLARININ ÖLÇÜLENMESİ	Bilim Uzmanı Mehmet ANBARCI Yüksek Lisans Öğrencisi Yusuf Ziya AKALIN Prof. Dr. Feriştah SÖNMEZ
		4	BEING A WOMAN ACCOUNTING PROFESSIONAL IN TURKIYE	Dr. Öğr. Üyesi, ASLI KESKİN
		5	TAXABILITY OF VIRTUAL DIGITAL ASSETS	Doç.Dr. Yusuf TEMÜR
		6	İNSAN KAYNAKLARI UZMANLARI GÖZÜNDEN ENDÜSTRİ 4.0	Dr. Öğr. Üyesi, ALPEREN M. YİĞİT
		7	PERFORMANCE EVALUATION SYSTEM TRIAL IN SOFTWARE INDUSTRY - CASE STUDY: CIMT BV -	Specialist, AYYÜCE MALKOÇ AKCURA Assoc. Prof. Dr., CEMİLE ÇETİN

BALKAN 11TH INTERNATIONAL CONFERENCE ON SOCIAL SCIENCES BALKAN 11TH INTERNATIONAL CONFERENCE ON APPLIED SCIENCES ARTAcademy 4th INTERNATIONAL GROUP EXHIBITION APRIL 4 - 7, 2024 SKOPJE Meeting ID: 816 0458 4722 Passcode: 202224 7 Nisan / April 7, 2024 / 11:00 – 13:00 Time zone in Turkey (GMT+3)				
Salon	Moderator		Bildiri No ve Başlığı / Paper ID and Title	Authors
SALON 4	Arş. Gör. MUSTAFA EMİN AKÇİN	1	STORY STUDY ACCORDING TO PSYCHODYNAMIC FAMILY COUNSELING THEORY: "THE DEVIL WITHIN US"	BEYZA GÜLSOY PROF.DR.SEVDA ASLAN MUCUR
		2	SONG REVIEW ACCORDING TO PSYCHODYNAMIC FAMILY COUNSELING THEORY: "STONE WALLS"	BEYZA GÜLSOY PROF.DR.SEVDA ASLAN MUCUR
		3	TWO SONGS STUDY ACCORDING TO STRUCTURAL FAMILY COUNSELING THEORY: 'BU SON OLSUN' AND 'TEK BAŞINA'	MİRAÇ İLİKLİ PROF. DR. SEVDA ASLAN MUCUR
		4	A STORY STUDY ACCORDING TO STRUCTURAL FAMILY COUNSELING THEORY: 'ESKİCİ AND SONS'	MİRAÇ İLİKLİ PROF. DR. SEVDA ASLAN MUCUR
		5	STRATEGIC FAMILY COUNSELING THEORY ANALYSIS OF A NOVEL: "FRANZ KAFKA'S METAMORPHOSIS"	HALİL ERKAY BALCI PROF. DR. SEVDA ASLAN MUCUR
		6	ACCORDING TO STRATEGIC FAMILY COUNSELING THEORY: ANALYSIS OF TWO SONGS: "DİLEK TAŞI" AND "UZUN İNCE BİR YOLDAYIM"	HALİL ERKAY BALCI PROF. DR. SEVDA ASLAN MUCUR
		7	A STORY STUDY ACCORDING TO EXPERIENTIAL/HUMANITARY FAMILY COUNSELING THEORY: "LONG STORY"	BAŞAK TOYRAN PROF. DR. SEVDA ASLAN MUCUR
		8	A STUDY OF TWO SONGS ACCORDING TO EXPERIENTIAL/HUMANITARY FAMILY COUNSELING THEORY: "UNZİLE" AND "ANNEM"	BAŞAK TOYRAN PROF. DR. SEVDA ASLAN MUCUR
		9	ANNELERİN ZİHİN YÖNELİMLİLİĞİNİN ÇOCUKLARININ ZİHİN YÖNELİMLİLİĞİ ÜZERİNDEKİ ETKİSİ	Aslı GÜRTUNCA HANİF
		10	SOSYAL FOBİYE YÖNELİK MÜDAHALE ARAŞTIRMALARI: TÜRKİYE'DE YAZILAN LİSANSÜSTÜ TEZLER ÜZERİNE BİR İNCELEME	Arş. Gör. MUSTAFA EMİN AKÇİN Prof. Dr. OĞUZHAN ZENGİN
		11	TÜRKİYE'DE ÇÖZÜM ODAKLI KISA TERAPİ ÜZERİNE YAZILAN LİSANSÜSTÜ TEZLER ÜZERİNE BİR ARAŞTIRMA	Prof. Dr. OĞUZHAN ZENGİN Arş. Gör. MUSTAFA EMİN AKÇİN



BALKAN 11TH INTERNATIONAL CONFERENCE ON SOCIAL SCIENCES BALKAN 11TH INTERNATIONAL CONFERENCE ON APPLIED SCIENCES ARTAcademy 4th INTERNATIONAL GROUP EXHIBITION APRIL 4 - 7, 2024 SKOPJE Meeting ID: 816 0458 4722 Passcode: 202224 7 Nisan / April 7, 2024 / 11:00 – 13:00 Time zone in Turkey (GMT+3)				
Salon	Moderator		Bildiri No ve Başlığı / Paper ID and Title	Authors
SALON 5	Prof.Dr. Ebru BARDAŞ ÖZKAN	1	PROKSİMAL ULNA MORFOMETRİ'Sİ VE KLİNİK ÖNEMİ	Doç. Dr. Gamze Taşkın ŞENOL Prof. Dr. İbrahim KÜRTÜL Yüksek Lisans Öğrencisi Neslihan AYDEDE Yüksek Lisans Öğrencisi Melih Can KURT
		2	ZUCKERKANDL TÜBERKÜLÜ ANATOMİSİNİN KADAVRALAR ÜZERİNDE DEĞERLENDİRİLMESİ	Uzm. Dr. Betül GÜLEÇ BÜYÜKÖZMEN
		3	OS NASALE, APERTURA PİRİFORMİS VE CHOANAE'NİN MORFOMETRİK OLARAK İNCELENMESİ	Doç. Dr. Gamze Taşkın ŞENOL Prof. Dr. İbrahim KÜRTÜL Yüksek Lisans Öğrencisi Melih Can KURT Yüksek Lisans Öğrencisi Neslihan AYDEDE
		4	A OVERVIEW OF HOW HIGH-DOSE GLUCOCORTICOIDS AFFECT THE EQUILIBRIUM BETWEEN ANTIOXIDANTS AND OXIDANTS	Prof.Dr. Ebru BARDAŞ ÖZKAN
		5	GÖĞÜS ÖN DUVARINDA ANATOMİK VARYASYON BİR VAKA SUNUMU	Profesör Doktor, Okan BİLGE Araştırma Görevlisi, Eda Nur DÖNMEZ
		6	EVDE BAKIMDA KLİNİK BAKIM SINIFLAMA SİSTEMİ'NİN KULLANIMI	Arş. Gör. SEMANUR ÇELİK DEMİRYÜREK Prof. Dr. NAİLE BİLGİLİ
		7	YAŞLI HASTALARDA OSTEOPOROZ VE OSTEOMALAZİ	MEHMET DOĞAN Prof.Dr. MUKADDER MOLLAOĞLU
		8	DEMİR EKSİKLİĞİ ANEMİSİ VE ÖNLENMESİNE İLİŞKİN YAKLAŞIMLAR	MEHMET DOĞAN Prof.Dr. MUKADDER MOLLAOĞLU

BALKAN 11TH INTERNATIONAL CONFERENCE ON SOCIAL SCIENCES BALKAN 11TH INTERNATIONAL CONFERENCE ON APPLIED SCIENCES ARTAcademy 4th INTERNATIONAL GROUP EXHIBITION APRIL 4 - 7, 2024 SKOPJE Meeting ID: 816 0458 4722 Passcode: 202224 7 Nisan / April 7, 2024 / 11:00 – 13:00 Time zone in Turkey (GMT+3)				
Salon	Moderator		Bildiri No ve Başlığı / Paper ID and Title	Authors
SALON 6	Prof. Dr. İsmühan POTOĞLU ERKARA	1	Modulation of dental Pain Behavior by Naringenin as a natural flavonoid compound	Mojdeh Hashemi Fatemeh Hosseini Raouf Saeed Esmaceli Mahani
		2	THE ROLE OF GUT MICROBIOTA IN INFANCY: AN EXAMINATION OF DEVELOPMENT, HEALTH, AND DISEASE	Dr. Safaa ALTVES
		3	Hibiscus esculentus L. (Okra): AN ETHNOBOTANICAL TALE WANDERING AMONG CULTURES	Prof. Dr. İsmühan POTOĞLU ERKARA
		4	TRADITIONAL USAGE AREAS OF Tilia tomentosa Moench (Malvaceae) SPECIES GROWN IN ESKİŞEHİR	Prof. Dr. İsmühan POTOĞLU ERKARA
		5	POLLEN MORPHOLOGY IN Abelia × grandiflora (Ravelli ex André) Rehder (Caprifoliaceae) SAMPLE ACCORDING TO WODEHOUSE METHOD	Assoc. Prof. Dr. Okan SEZER Prof. Dr. İsmühan POTOĞLU ERKARA
		6	DETERMINATION OF POLLEN MORPHOLOGY IN Symphoricarpos albus (L.) S.F.Blake (Snowberry) (Caprifoliaceae) USING THE ERDTMAN METHOD	Assoc. Prof. Dr. Okan SEZER Prof. Dr. İsmühan POTOĞLU ERKARA

BALKAN 11TH INTERNATIONAL CONFERENCE ON SOCIAL SCIENCES BALKAN 11TH INTERNATIONAL CONFERENCE ON APPLIED SCIENCES ARTAcademy 4th INTERNATIONAL GROUP EXHIBITION APRIL 4 - 7, 2024 SKOPIE Meeting ID: 816 0458 4722 Passcode: 202224 7 Nisan / April 7, 2024 / 11:30 – 13:30 Time zone in Turkey (GMT+3)				
Salon	Moderator		Bildiri No ve Başlığı / Paper ID and Title	Authors
SALON 7	Assoc. Prof. Dr. Djamila Bennaceur-Doumaz	1	EXPLORING EMOTIONAL RESPONSES ELICITED BY IMAGES IN CHILDREN'S LITERATURE	Arafa A. Alholaisi, Jamal H. Madani, M. A. Alvi
		2	ANALYZING ONLINE SPEECH ANXIETY AND EVALUATION DISPARITIES AMONG STUDENTS	Assis. Prof. Dr. Takeshi Mano
		3	EXAMINING THE INFLUENCE OF INTRODUCTORY TECHNOLOGY COURSES ON STEM PATHWAY CHOICES	Tadashi Watanabe, Jinya Katsuyama, Akihiro Takeda
		4	EXPLORING THE MINDS OF ETHAN SHAFER, TIMOTHY GRAZIANO, AND JAY FISHER	Dr. Elham Zamiri
		5	EXPLORING GENDER-BASED JAPANESE LANGUAGE LEARNING STRATEGIES AMONG LEARNERS IN NORTH SULAWESI, INDONESIA	Djemai Bara Mahboub,, Mohamed Faouzi
		6	EXPLORING THE INFLUENCE OF AUGMENTED AND VIRTUAL REALITY ON EDUCATIONAL OUTCOMES IN A MULTIVARIABLE CALCULUS SETTING"	Assoc. Prof. Dr. Djamila Bennaceur-Doumaz
		7	ENHANCING COMPETENCIES: THE DYNAMIC LEARNING APPROACH AT A LEADING FRENCH COMPUTER SCIENCE INSTITUTE	Kazunori Nomura, Hiromichi Nakahar Masaumi Ogi
		8	EXPLORING KNOWLEDGE ACQUISITION IN CLIENT ORGANIZATIONS: A CASE STUDY OF STUDENT ENGAGEMENT AS PRODUCERS"	Sou Shibata Atsuhiko Watanabe,

BALKAN 11TH INTERNATIONAL CONFERENCE ON SOCIAL SCIENCES BALKAN 11TH INTERNATIONAL CONFERENCE ON APPLIED SCIENCES ARTAcademy 4th INTERNATIONAL GROUP EXHIBITION APRIL 4 - 7, 2024 SKOPJE Meeting ID: 816 0458 4722 Passcode: 202224 7 Nisan / April 7, 2024 / 11:30 – 13:30 Time zone in Turkey (GMT+3)				
Salon	Moderator		Bildiri No ve Başlığı / Paper ID and Title	Authors
SALON 8	Prof. Dr. Phusit Hashim	1	FOSTERING COLLABORATIVE CONVERSATIONS IN ONLINE LEARNING: ESTABLISHING AND NURTURING COMMUNITIES OF PRACTICE	lectureNatalia Polkanova, Dr. Sergey Kazakov
		2	BUILDING EDUCATIONAL FOUNDATIONS: CONSTRUCTING INFORMATION IN HIGHER EDUCATION TEACHING	Dr. Nada Armstrong
		3	REVOLUTIONIZING LEARNING OUTCOMES: ADVANCED MODELING TECHNIQUES FOR EMPOWERING STUDENTS IN EDUCATION	Phd. Karen Azhar
		4	NAVIGATING THE ACADEMIC LANDSCAPE: BALANCING 'THE CAN DO' AND 'THE HAVE TO DO' IN BATNA UNIVERSITY, ALGERIA	Sheng-Min Na Cheng
		5	INCORPORATING COOPERATIVE EDUCATION: A STRATEGIC FRAMEWORK FOR ENGINEERING CURRICULUM ENHANCEMENT	Sivamurugan Pandian
		6	ENHANCING FINANCIAL LITERACY AMONG YOUNG WOMEN: INSIGHTS FROM A CASE STUDY IN AUSTRALIAN SCHOOLS	Premvadee Nakornpanom
		7	EXPLORING E-CONTENT PRODUCTION ALGORITHMS FOR SCREEN-CAPTURED VIDEOS: AN INTRODUCTORY GUIDE	Prof. Dr. Phusit Hashim
		8		

BALKAN 11TH INTERNATIONAL CONFERENCE ON SOCIAL SCIENCES BALKAN 11TH INTERNATIONAL CONFERENCE ON APPLIED SCIENCES ARTAcademy 4th INTERNATIONAL GROUP EXHIBITION APRIL 4 - 7, 2024 SKOPJE Meeting ID: 816 0458 4722 Passcode: 202224 7 Nisan / April 7, 2024 / 11:30 – 13:30 Time zone in Turkey (GMT+3)				
Salon	Moderator		Bildiri No ve Başlığı / Paper ID and Title	Authors
SALON 9	Prof. Levan Alonso López	1	EXPLORING THE EDUCATIONAL AND SEMIOTIC POTENTIAL OF GEOGEBRA IN FOSTERING MATHEMATICAL DIALOGUE	Lovorka Galetic, Zeljko Ruiz,
		2	AN INTEGRATED 1088 ENSEMBLE METHODOLOGY FOR ANTICIPATING STUDENTS' ACADEMIC ACHIEVEMENT	Sofia Aboulaich Rachid Ellaia, Rajae Ayouché
		3	ENGAGEMENT OF STUDENTS IN GOVERNANCE WITHIN MAINLAND CHINA'S HIGHER EDUCATION SYSTEM	Osamah A. Alsayegh
		4	ENHANCING CYBERSECURITY AWARENESS WITHIN THE APPLIED SCIENCES STUDENT COMMUNITY	Erika Vukelic Nestor Ortiz
		5	ENHANCING LANGUAGE LEARNING THROUGH A COLLABORATIVE 3D MULTI-USER VIRTUAL ENVIRONMENT	Dr. Bhim Sabauri
		6	PERSISTENT INEQUALITY: EXAMINING GENDER DISCRIMINATION IN CROATIAN EDUCATION	Assis. Prof. Dr. Wardoyo Humairoh,
		7	HARNESSING DATA FOR SUCCESS: PREDICTING STUDENT PERFORMANCE IN EDUCATION	Prof. Levan Alonso López
		8	SCRUM IN THE SMART CLASSROOM: A CASE STUDY FOR ENHANCED ONLINE LEARNING AND ENGAGEMENT	Mikel Singh
		9	REVOLUTIONIZING CHEMISTRY TEACHING: THE IMPACT OF ONLINE TESTS	Lovorka Galetic, Zeljko Vukelic
		10		

BALKAN 11TH INTERNATIONAL CONFERENCE ON SOCIAL SCIENCES BALKAN 11TH INTERNATIONAL CONFERENCE ON APPLIED SCIENCES ARTAcademy 4th INTERNATIONAL GROUP EXHIBITION APRIL 4 - 7, 2024 SKOPJE Meeting ID: 816 0458 4722 Passcode: 202224 7 Nisan / April 7, 2024 / 11:30 – 13:30 Time zone in Turkey (GMT+3)				
Salon	Moderator		Bildiri No ve Başlığı / Paper ID and Title	Authors
<b>SALON 10</b>	<b>Dr. Haya Y Alobaid</b>	1	BOOSTING CHEMISTRY EDUCATION: ONLINE TESTING AS A POWERFUL TOOL	Mandakini Thakur, Sheena Pall
		2	REVOLUTIONIZING HIGHER EDUCATION: AI'S TRANSFORMATION OF LEARNING IN THE 21ST CENTURY	Wanda Luen-Wun Siu, Xiaowen Zhang
		3	FOSTERING ACTIVE ENGAGEMENT: ENHANCING EXPERIENTIAL LEARNING IN A SMART FLIPPED CLASSROOM - A CASE STUDY	Wun Siu, Xiaowen Zhang
		4	UNLOCKING MATHEMATICAL MINDS: STRATEGIES FOR TEACHING PRESCHOOLERS WITH AUTISM	Wanda Luen-
		5	NAVIGATING UNCERTAINTY: EXPERIENCES OF FOREIGN STUDENTS IN HUNGARY DURING THE COVID-19 PANDEMIC	Bitu Mashayekhi, Zeynab Lotfi Aghel
		6	REVOLUTIONIZING HIGHER EDUCATION IN SAUDI ARABIA: A COMPREHENSIVE E-COACHING APPROACH	Dr. Haya Y Alobaid
		7	A FRAMEWORK FOR INTELLIGENT LEARNING ENVIRONMENTS IN MUSIC EDUCATION: AN ONTOLOGICAL APPROACH	Ghanima Al-Sharrah, Haitham M. Lababidi, Yusuf I. Ali
		8	BUILDING DEEP UNDERSTANDING: INTEGRATING EXPERIENTIAL LEARNING INTO A SMART FLIPPED CLASSROOM MODEL - A CASE STUDY	Assis. Prof. Venugopal Kummamuru

BALKAN 11TH INTERNATIONAL CONFERENCE ON SOCIAL SCIENCES BALKAN 11TH INTERNATIONAL CONFERENCE ON APPLIED SCIENCES ARTAcademy 4th INTERNATIONAL GROUP EXHIBITION APRIL 4 - 7, 2024 SKOPJE Meeting ID: 816 0458 4722 Passcode: 202224 7 Nisan / April 7, 2024 / 11:30 – 13:30 Time zone in Turkey (GMT+3)				
Salon	Moderator		Bildiri No ve Başlığı / Paper ID and Title	Authors
SALON 11	Assis. Prof. Dr. Chris Schrödl	1	DEVELOPMENT OF MOLECULAR IMPRINTED POLYMERS (MIPS) FOR THE SELECTIVE REMOVAL OF CARBAMAZEPINE FROM AQUEOUS SOLUTION	Bianca Schweiger, Lucile Bahnweg, Barbara Palm, Ute Steinfeld
		2	PENTACHLOROPHENOL REMOVAL VIA ADSORPTION AND BIODEGRADATION	Assis. Prof. Dr. Rakmi Abd.-Rahman Assis. Prof. Dr. Nurina Anuar
		3	FORMULATION AND EVALUATION OF VAGINAL SUPPOSITORIES CONTAINING LACTOBACILLUS	Sanae Kaewnopparat Nattha Kaewnopparat
		4	ASAD ULLAH MADNI, MAHMOOD AHMAD, NAVEED AKHTAR, MUHAMMAD USMAN	Asad Ullah Madni Mahmood Ahmad, Naveed Akhtar, Muhammad Usman
		5	SERICIN FILM: INFLUENCE OF CONCENTRATION ON ITS PHYSICAL PROPERTIES	N. Namviriyachote N. Bang, P. Aramwit
		6	VALIDATION AND APPLICATION OF A NEW OPTIMIZED RP-HPLC-FLUORESCENT DETECTION METHOD FOR NORFLOXACIN	Mahmood Ahmad Ghulam Murtaza Sonia Khiljee Muhammad Asadullah Madni
		7	ANTIBACTERIAL CAPACITY OF PLUMERIA ALBA PETALS	Assis. Prof. Dr. M. H. Syakira Dr. L. Brenda
		8	PROACTIVE IDENTIFICATION OF FALSE ALERT FOR DRUG-DRUG INTERACTION	Hsuan-Chia Yang, Yan-Jhih Haung, Yu-Chuan Li
		9	COMPARISON BETWEEN ANTIBACTERIAL EFFECTS OF ETHANOLIC AND ISOPROPYL: HEXAN (7:3) EXTRACTS OF ZINGIBER OFFICINALE ROSE	Tahereh Naji Mahsa Jassemi
		10		

BALKAN 11TH INTERNATIONAL CONFERENCE ON SOCIAL SCIENCES BALKAN 11TH INTERNATIONAL CONFERENCE ON APPLIED SCIENCES ARTAcademy 4th INTERNATIONAL GROUP EXHIBITION APRIL 4 - 7, 2024 SKOPJE Meeting ID: 816 0458 4722 Passcode: 202224 7 Nisan / April7, 2024 / 11:30 – 13:30 Time zone in Turkey (GMT+3)				
Salon	Moderator		Bildiri No ve Başlığı / Paper ID and Title	Authors
SALON 12	Prof. Dr. Bouiamrine Nassiri	1	LOCAL DAYAK PERSPECTIVES ON WILDLIFE IMPACT FROM OIL PALM DEVELOPMENT	Sunkar Saraswati, Santosa
		2	MAPPING THE SPATIAL VARIABILITY OF BTEX CONCENTRATIONS AT A SOUTH AFRICAN INTERNATIONAL AIRPORT	Raeesa Johnson, Ryan S. Moolla
		3	DETERMINING SOIL LOSS BY EROSION ACROSS VARIOUS LAND COVER CATEGORIES AND SLOPE CLASSES IN BOVILLA WATERSHED, TIRANA, ALBANIA	Valmir Fran, Baloshi Gjoka, Nehat Toromani, Çollaku Elvin
		4	POULTRY MANURE-DERIVED BIOCHAR AS SOIL AMENDMENT FOR RECLAIMED SANDY SOILS IN ARID AND SEMI-ARID REGIONS	Dr. Mohamed Hammam
		5	COMPARATIVE ANALYSIS OF THIRD-GENERATION RESEARCH DATA FOR ASSESSING SOLAR ENERGY POTENTIAL	Claudinea Teresa, Elison Jardim, Luciane Rafael, Brazil Salvi, Bierhals Haag
		6	UTILIZING BITUMINARIA BITUMINOSA (L.) STIRTON AND MICROBIAL BIOTECHNOLOGIES FOR REVITALIZING DEGRADED PASTORAL LANDS: A CASE STUDY IN THE MIDDLE ATLAS OF MOROCCO	O. Zennouhi, Mderssa Ibjbjjen, Prof. Dr. Bouiamrine Nassiri
		7	EXPLORING FACTORS INFLUENCING THE SUCCESS OF HIGH CONSERVATION VALUE AREAS IN OIL PALM PLANTATIONS: A PRELIMINARY STUDY	Yanto Kwatrina, Assis. Prof. Dr. Santosa Rozza Tri
		8	DECLINE IN BIODIVERSITY OF HYRCANIAN FOREST DUE TO COAL MINING ACTIVITIES	Mahsa Kooch, Seyed Hojjati, Tavakoli Yahya
		9	Impact of Injection Conditions on Flame Structures within Gas-CENTERED SWIRL COAXIAL INJECTOR	Park Song, Wooseok Sunjung, Jaye Lee, Jongkwon Koo
		10	DYNAMIC RESPONSE OF SHIPS TO COMPLEX AND SUDDEN EXTERNAL FORCES	Bo Qasim, Gao Liangtian, Idrees Liu



BALKAN 11TH INTERNATIONAL CONFERENCE ON SOCIAL SCIENCES BALKAN 11TH INTERNATIONAL CONFERENCE ON APPLIED SCIENCES ARTAcademy 4th INTERNATIONAL GROUP EXHIBITION APRIL 4 - 7, 2024 SKOPJE Meeting ID: 816 0458 4722 Passcode: 202224 7 Nisan / April 7, 2024 / 11:30 – 13:30 Time zone in Turkey (GMT+3)				
Salon	Moderator		Bildiri No ve Başlığı / Paper ID and Title	Authors
SALON 13	Prof. Dr. A. Taheri	1	ENHANCING CESSNA CITATION X PERFORMANCE DURING CRUISE FLIGHT WITH ADAPTIVE WINGLETS	Botez Segui, Bezin Simon , Mihaela Marine
		2	DESIGNING AN EXPERIMENTAL SETUP TO VALIDATE OUT-OF-THE-LOOP MITIGATION IN AIR TRAFFIC CONTROL MONITORING HIGH LEVELS OF AUTOMATION	Oliver Di Flumeri , Francesca De Kraemer, Gianluca Ohneiser, Jan Crescenzo ,
		3	IMPLEMENTATION OF STATE-SPACE AND SUPER-ELEMENT TECHNIQUES FOR MODELING AND CONTROLLING SMART STRUCTURES WITH DAMPING FEATURES	Schmidt Ghareeb, Nade Rüdiger
		4	MODELING COMPRESSIBLE FLOW IN PIPES AND POROUS MEDIA DURING BLOWDOWN EXPERIMENT	Assis. Prof. Dr. Thomas Namy , Bruyere Vincent , Paris Patrick
		5	DYNAMIC 3D POST-STALL AERODYNAMICS CONSIDERING CAMBER LOSS FROM FLOW SEPARATION	Aritras Mukherjee , Dr. Roy Rinku
		6	UTILIZING CELLULOSE NANOCRYSTAL SUSPENSIONS AS WATER-BASED LUBRICANTS FOR SLURRY PUMP GLAND SEALS	Grecov Mohammad Shariatzadeh, Dana Javad
		7	ENHANCING FATIGUE LIFE: OPTIMIZING TOLERANCE GRADES FOR BEARING AND SHAFT ASSEMBLY IN WASHING MACHINES	DolarCangi, Aydogdu Ersoy, Mugan Aydeniz,
		8	A META-MODEL FOR WING PLANFORM TUBERCLE DESIGN INSPIRED BY HUMPBACK WHALE FLIPPER	Prof. Dr. A. Taheri
		9	INTEGRATING HYBRID AI WITH TWO-DIMENSIONAL DEPTH-AVERAGED NUMERICAL MODEL: SIMULTANEOUS SOLUTION FOR SHALLOW WATER AND EXNER EQUATIONS	S. Mehrab Amiri, Nasser Talebbeydokhti
		10	SIMULATION OF GAS SWEETENING PROCESS: EXPLORING WASTE HYDRAULIC ENERGY RECOVERY	Meisam Farhani, Hassan Ali Ozgoli, Foad Moghadasi
		11	EXPLORING THE COMPRESSION-TENSION BEHAVIOR OF AZ31B ROLLED SHEET IN THE ROLLING DIRECTION UNDER LARGE STRAIN	Assoc. Prof. Dr. Yazdanmehr Jahed
		12		

BALKAN 11TH INTERNATIONAL CONFERENCE ON SOCIAL SCIENCES BALKAN 11TH INTERNATIONAL CONFERENCE ON APPLIED SCIENCES ARTAcademy 4th INTERNATIONAL GROUP EXHIBITION APRIL 4 - 7, 2024 SKOPJE Meeting ID: 816 0458 4722 Passcode: 202224 7 Nisan / April 7, 2024 / 11:30 – 13:30 Time zone in Turkey (GMT+3)				
Salon	Moderator		Bildiri No ve Başlığı / Paper ID and Title	Authors
SALON 14	Prof. Dr. Tarantino Libutti	1	EMPLOYING SNAILS AND FISH AS POLLUTION BIOMARKERS: A STUDY IN LAKE MANZALA AND LABORATORY C, WITH LABORATORY-EXPOSED SNAILS TO CHEMICAL MIXTURES	Hanaa Khayat, Hoda Hamid, Kadria. Mahmoud,
		2	EFFECTIVENESS OF THREE HERBICIDES ON CONTROLLING WILD BARLEY (HORDEUM SPONTANEUM C. KOCH) ACROSS VARIOUS GROWTH STAGES WITH NITROGEN FERTILIZER ADDITIVE	Assoc. Prof. Edrisi Moeeni, A. Farahbakhsh
		3	EXPLORING SALVIA SCLAREA L. POTENTIAL FOR PHYTOREMEDIATION OF HEAVY METAL-CONTAMINATED SOILS	Violina Todorov, Radka Ivanova, Angelova Givko ,
		4	IMPACT OF COMPOST APPLICATION ON HEAVY METAL UPTAKE, NUTRIENT ALLOCATION, AND QUALITY OF ORIENTAL TOBACCO KRUMOVGRAD 90	Violina Popova , Venelina Angelova , Radka Ivanova, Krasimir Givko, Ivan Ivanov,
		5	INITIAL FINDINGS: AFLATOXIN DETECTION IN PADDY AND MILLED RICE FRACTIONS IN GUYANA	M. Morrison, Lambert Chester, Samuels Ledoux
		6	STRATEGIES FOR MANAGING RICE-FIELD CONVERSION IN PANGKEP REGENCY, SOUTH SULAWESI, INDONESIA	Assis. Prof. Dr. Ida Rosada Nurliani,
		7	LONG-TERM IMPACT OF RECLAIMED AGRO-INDUSTRIAL WASTEWATER ON SOIL CHEMICAL PROPERTIES IN HERBACEOUS CROP IRRIGATION	DisciglioTarantino, , Gatta Frabboni,
		8	ASSESSING WATER USE EFFICIENCY IN CITRUS FARMING OF THE SOUSS REGION (MOROCCO) UNDER CHANGING CLIMATE: IMPACT OF IRRIGATION METHODS	H. Elomari, Fallah Elmousadik
		9	ASSESSMENT OF AGRICULTURAL TRAITS OF SMOOTH BROMEGRASS (BROMUS INERMIS LEYSS) LINES IN KONYA REGIONAL CONDITIONS	Prof. Dr. Tarantino Libutti,
		10		

BALKAN 11TH INTERNATIONAL CONFERENCE ON SOCIAL SCIENCES BALKAN 11TH INTERNATIONAL CONFERENCE ON APPLIED SCIENCES ARTAcademy 4th INTERNATIONAL GROUP EXHIBITION APRIL 4 - 7, 2024 SKOPJE Meeting ID: 816 0458 4722 Passcode: 202224 7 Nisan / April 7, 2024 / 15:00 – 17:00 Time zone in Turkey (GMT+3)				
Salon	Moderator		Bildiri No ve Başlığı / Paper ID and Title	Authors
SALON 1	Prof.Dr., FATMA EBRU İKİZ	1	BİLİMSEL ARAŞTIRMALARIN FARKLI BİLİMSEL YAKLAŞIMLARLA İLİŞKİLENDİRİLMESİ	Prof.Dr., FATMA EBRU İKİZ GİZEM NERGİZLİ
		2	BİLİMSEL ARAŞTIRMALARDA BİLİMSELLİK KRİTERİ OLARAK ETİK	Prof.Dr., FATMA EBRU İKİZ ALPER ASLAN
		3	BİLİMSEL ARAŞTIRMA VE YAYIN ETİĞİ	Prof.Dr., FATMA EBRU İKİZ Benan EROL
		4	REVIEW OF PSYCHOEDUCATIONAL STUDIES ON THE PSYCHOLOGICAL WELL-BEING OF PSYCHOLOGICAL COUNSELORS, FAMILY COUNSELORS, AND TRAINEES	Prof. Dr., FATMA EBRU İKİZ Yüksek Lisans Öğrencisi, SELİN AYDIN
		5	RUH SAĞLIĞI UZMANLARINDA YARATICILIK VE YAPAY ZEKA TEKNOLOJİLERİNİN KULLANIMI: SİSTEMATİK GÖZDEN GEÇİRME	Prof. Dr, Fatma Ebru İKİZ Yüksek Lisan Öğrencisi, Berna ÇALIŞKAN
		6	CHANGES IN THE NEEDS AND EXPECTATIONS OF EFFECTIVE HELPING CHARACTERISTICS IN MENTAL HEALTH: AN EVALUATION FROM THE PERSPECTIVE OF FAMILY COUNSELING BEFORE AND AFTER THE PANDEMIC	Psikolojik Danışman, Naile Öykü MUSLU Prof. Dr., Fatma Ebru İKİZ
		7	EXAMİNİNG THE VIEWS OF MİGRANT UNİVERSİTY STUDENTS İN TURKEY REGARDİNG CAREER ADAPTAİON	Psikolojik Danışman, Naile Öykü MUSLU Lisans Öğrencisi, Yeşim Nur CAN Psikolojik Danışman, Tuğba ÇAVDAR Prof. Dr., Diğdem Müge SİYEZ
		8	ERKEN ÇOCUKLUK DÖNEMİNDEKİ ÇOCUKLARDA GÖRÜLEN DAVRANIŞ VE UYUM PROBLEMLERİNDE OYUN TERAPİSİ ÇALIŞMALARININ İNCELENMESİ	Doktora Öğrencisi, SONGÜL YASEMİN ÖZGÜN Prof. Dr., FATMA EBRU İKİZ
		9	Systematic Review of Psychoeducational Interventions Aimed at Developing Forgiveness in Family Counseling	Prof. Dr., FATMA EBRU İKİZ ZEYNEP KORKMAZ SİMAY SEVİLDİK AYBÜKE ÜSTÜN
		10	A SYSTEMATIC REVIEW OF STUDIES ON TRAUMA IN ADOLESCENTS SUBJECTED TO PEER BULLYING	Prof., Dr., FATMA EBRU İKİZ AYSEL TAŞKIN

BALKAN 11TH INTERNATIONAL CONFERENCE ON SOCIAL SCIENCES BALKAN 11TH INTERNATIONAL CONFERENCE ON APPLIED SCIENCES ARTAcademy 4th INTERNATIONAL GROUP EXHIBITION APRIL 4 - 7, 2024 SKOPJE Meeting ID: 816 0458 4722 Passcode: 202224 7 Nisan / April 7, 2024 / 15:00 – 17:00 Time zone in Turkey (GMT+3)				
Salon	Moderator		Bildiri No ve Başlığı / Paper ID and Title	Authors
SALON 2	FATMA TANER	1	AUXILARY VERBS IN ENGLISH LANGUAGE SENTENCES	Sashka Jovanovska, PhD Natka Jankova Alagjovska, PhD Ana Koceva, PhD Simona Serafimovska, MA
		2	PRESERVATION OF CULTURAL VALUES IN URBAN SPACES DURING THE GLOBALIZATION PROCESS: NEVŞEHİR EXAMPLE	Graduate Student, Gökür Kürk
		3	SEKİZİNCİ SINIF ÖĞRENCİLERİNİN KAREKÖKLÜ SAYILAR KONUSUNDAKİ KAVRAM YANILGILARININ İNCELENMESİ	Yüksek Lisans Öğrencisi, FATMA TANER Prof. Dr., KÜRŞAT YENİLMEZ
		4	ORTAOKUL ÖĞRENCİLERİNİN AKADEMİK BENLİK VE MATEMATİK KAYGILARININ BAZI DEĞİŞKENLER AÇISINDAN İNCELENMESİ	Yüksek Lisans Öğrencisi, FATMA TANER Prof. Dr., KÜRŞAT YENİLMEZ
		5	Examining the Effect of the Prevalence of Netlessphobia on Smartphone Addiction Among University Students	Doç.Dr. Deniz Mertkan GEZGİN Doç.Dr. Tuğba TÜRK KURTÇA
		6	Chatbot Use in Education: A Study on Deep and Surface Learning Approaches of University Students	Doç.Dr. Deniz Mertkan GEZGİN
		7	OKUL ÖNCESİ ÖĞRETMENLİĞİ LİSANS ÖĞRENCİLERİNİN DUYGUSAL ZEKA DÜZEYLERİ İLE DEMOGRAFİK ÖZELLİKLERİ ARASINDAKİ İLİŞKİLERİN İNCELENMESİ	Dr. Öğr. Üyesi AHMET SAKİN GÜLGEZ BAŞMANAV SÜLEYMAN GÜL

BALKAN 11TH INTERNATIONAL CONFERENCE ON SOCIAL SCIENCES BALKAN 11TH INTERNATIONAL CONFERENCE ON APPLIED SCIENCES ARTAcademy 4th INTERNATIONAL GROUP EXHIBITION APRIL 4 - 7, 2024 SKOPJE Meeting ID: 816 0458 4722 Passcode: 202224 7 Nisan / April 7, 2024 / 15:00 – 17:00 Time zone in Turkey (GMT+3)				
Salon	Moderator		Bildiri No ve Başlığı / Paper ID and Title	Authors
SALON 3	Dr. TULİN YANIKDAĞ	1	WILHELM DILTHEY'DE TİN BAĞLAMINDA TEKİLLEŞME	Yüksek Lisans Öğrencisi, Necdet ERTİK
		2	AUGUSTINUS'UN DÜŞÜNCELERİNDE PLATONCU İZLER	Arş. Gör. GÖKÇE SARI
		3	EVALUATION of ANTI-MİGRANT OPPOSITION through HATE SPEECH on SOCIAL MEDIA	Doktor Öğretim Üyesi, MAKBULE EZGİ ERTEN BAHRİYE GİZEM KILIÇASLAN
		4	TÜRKİYE'DE ROMAN OLMAK: ROMAN KİMLİĞİ VE DİLSEL FARKLILIKLAR ÜZERİNE BİR DEĞERLENDİRME	Dr. TULİN YANIKDAĞ
		5	SHARING POST-TRAUMA THROUGH SOCIAL MEDIA AND ITS IMPACTS: QUINN SHEPHARD'S NOT OKAY	Rabia Reyhan Kısa Burak Kısa

BALKAN 11TH INTERNATIONAL CONFERENCE ON SOCIAL SCIENCES BALKAN 11TH INTERNATIONAL CONFERENCE ON APPLIED SCIENCES ARTAcademy 4th INTERNATIONAL GROUP EXHIBITION APRIL 4 - 7, 2024 SKOPJE Meeting ID: 816 0458 4722 Passcode: 202224 7 Nisan / April 7, 2024 / 15:00 – 17:00 Time zone in Turkey (GMT+3)				
Salon	Moderator		Bildiri No ve Başlığı / Paper ID and Title	Authors
SALON 4	Doç. Dr. Levent SEMİZ	1	OPTIMIZATION OF THE TUNED MASS DAMPER FOR VIBRATION SUPPRESSION OF A CUTTING TOOL HOLDER USING THE BEES ALGORITHM	Mehmet ERYILMAZ Ömer KARAKUŞ Prof. Dr. Mete KALYONCU
		2	YÜKSEK BASINÇLI DÖKÜM PROSESİ İLE ÜRETİLEN ALÜMİNYUM AYDINLATMA PARÇALARINDA KALIP TASARIMI DEĞİŞİKLİKLERİNİN PARÇA DÖKÜM KALİTESİ ÜZERİNE ETKİLERİNİN ARAŞTIRILMASI	Robot ve Otomasyon Mühendisi, Umut COŞGUN Doç. Dr., Ahmet FEYZİOĞLU
		3	Comparison of Tensile Properties and Hardness of Polyester Composites Filled With Silicon Dioxide and Glass Powder Fillers	Şevval YILMAZ Prof. Dr. Hüseyin ÜNAL, Mert SELMANOĞLU Prof. Dr. Fehim FINDIK Ferdî ÖZYER
		4	MINI REVIEW ON SMART PACKAGING TECHNOLOGY AND APPLICATIONS	MSc, Gülşah YILDIZ Assoc. Prof. Dr. Şeyda TAŞAR Assoc. Prof. Dr. Melek YILGIN
		5	LIBRARY SERVICES INTEGRATION WITH INNOVATIVE ARTIFICIAL INTELLIGENCE METHODS	Doç. Dr. Nihat PAMUK Hüseyin KIZIL İlke EREN Baran GÜNAY
		6	RPA INTEGRATED DIGITAL LIBRARY AUTOMATION	Doç. Dr. Nihat PAMUK Hüseyin KIZIL İlke EREN Baran GÜNAY
		7	BOYA ATIKLARININ ADSORPSİYON YÖNTEMİ İLE UZAKLAŞTIRILMASI	Doç. Dr. Levent SEMİZ

BALKAN 11TH INTERNATIONAL CONFERENCE ON SOCIAL SCIENCES BALKAN 11TH INTERNATIONAL CONFERENCE ON APPLIED SCIENCES ARTAcademy 4th INTERNATIONAL GROUP EXHIBITION APRIL 4 - 7, 2024 SKOPJE Meeting ID: 816 0458 4722 Passcode: 202224 7 Nisan / April 7, 2024 / 15:00 – 17:00 Time zone in Turkey (GMT+3)				
Salon	Moderator		Bildiri No ve Başlığı / Paper ID and Title	Authors
SALON 5	Assoc.Prof. Dr. Nazife Erarslan	1	ELBISTAN REGION DAMAGE ASSESSMENT STUDY IN K. MARAS EARTHQUAKES	Berna MERT Mustafa EKEN Burhan CENGİZLER
		2	KENT KİMLİĞİNİN SÜRDÜRÜLMESİNDE İŞARET ÖGELERİNİN YERİ	Ceyda DÖNMEZ Prof. Dr. Nilgün ÇOLPAN ERKAN
		3	SOIL IMPROVEMENT WITH A SUSTAINABLE CEMENT	Assoc.Prof. Dr. Nazife Erarslan
		4	COHESIVE FRACTURING PROPERTIES IN CEMENT-REINFORCED COARSE AND FINE SOILS	Assoc.Prof. Dr. Nazife Erarslan
		5	YERALTI BARAJ TASARIMI İÇİN IRGAT BÖLGESİNİN GEOTEKNİK VE ZEMİN GEÇİRİMLİLİK ÖZELLİKLERİNİN İNCELENMESİ	Dr. Öğr. Üyesi, Pınar SARI ÇAVDAR
		6	SLURRY TRENCH TİPİ GÖVDELİ IRGAT BARAJI VE İLETİM HATLARININ TASARIMI	Dr. Öğr. Üyesi, Pınar SARI ÇAVDAR
		7	COMPARISON OF SPECTRAL BEHAVIOR UNDER DISTINCT LEVELS OF APPROXIMATIONS	Doç.Dr. ELIF CAGDA KANDEMİR
		8	COMPARISON OF STRUCTURAL RESPONSES OF A BASE-ISOLATED BUILDING WITH DISTINCT ISOLATION PARAMETERS	Doç.Dr. ELIF CAGDA KANDEMİR
		9	EXPERIMENTAL DETERMINATION OF THE EFFECT OF HARDNESS ON THE SHEARING BEHAVIOR OF MAGNETO-RHEOLOGICAL ELASTOMERS UNDER HARMONIC LOADING	Öğretim Görevlisi, Uğur MAZLUM, Profesör Doktor, İlhan ÇELİK,
		10	HIZLI KENTLEŞME HAREKETİNİN ÖNLENMESİ AMACIYLA TARIMSAL ÜRETİMİ ARTIRACAK ÇEŞİTLİ DESTEKLEME POLİTİKALARI	Öğretim Görevlisi, Abdurrahman OLGUN, Öğretim Görevlisi, Uğur MAZLUM,
		11	HEALTH AND SAFETY OF HEALTHCARE PERSONNEL WORKING IN FIELD HOSPITALS DURING DISASTERS: RISKS AND PROTECTIVE SOLUTIONS	Doktor Öğretim Üyesi Ayşin AŞKIN Doktor Öğretim Üyesi Seçkin ÖZCAN Cenk GÖKÇE
		12	INNOVATIVE APPROACHES IN TERMS OF OCCUPATIONAL HEALTH AND SAFETY IN OFFICE WORKS	Doktor Öğretim Üyesi Ayşin AŞKIN Doktor Öğretim Üyesi Seçkin ÖZCAN Yunus ÖZCAN

BALKAN 11TH INTERNATIONAL CONFERENCE ON SOCIAL SCIENCES BALKAN 11TH INTERNATIONAL CONFERENCE ON APPLIED SCIENCES ARTAcademy 4th INTERNATIONAL GROUP EXHIBITION APRIL 4 - 7, 2024 SKOPJE Meeting ID: 816 0458 4722 Passcode: 202224 7 Nisan / April 7, 2024 / 15:00 – 17:00 Time zone in Turkey (GMT+3)				
Salon	Moderator		Bildiri No ve Başlığı / Paper ID and Title	Authors
SALON 6	Dr. Yasemin ASLAN TOPÇUOĞLU	1	DİJİTAL BASKININ ESTETİK DOKUNUŞU: DERİ TASARIMINDA MODERN SÜSLEME SANATI	Dr. Öğretim Üyesi Hatice ER Öğretim Görevlisi Serap Yıldırım GEREN Öğretim Görevlisi Ertan EROL
		2	KALİGRAFİ SANATININ DERİ YÜZEYLER ÜZERİNDE KULLANIMI	Dr. Öğretim Üyesi HATİCE ER Öğretim Görevlisi ERTAN EROL Öğretim Görevlisi SERAP YILDIRIM GEREN
		3	YAPAY ZEKA İLE OTOMASYONUN DÖNÜŞÜMÜ	Kıdemli Uzman, FATİH KAZOVA Teknik Mimar, İLKNUR COŞKUNER Kıdemli Uzman, MUHAMMED AHMET ALKAN Uzman Yardımcısı, MUHAMMET KASIM YÜKSEL
		4	THE EXISTENCE OF SOLUTIONS FOR THE SINGULAR FRACTIONAL BOUNDARY VALUE PROBLEM WITH P-LAPLACIAN	Assoc. Prof. Dr. NUKET AYKUT HAMAL FURKAN ERKAN
		5	UNITY İLE YÜKSEKLİK KORKUSUNU AŞMA: ÖZEL ORTAM VE AŞAMALI YAKLAŞIM	AYŞE NUR SAYLAM DR.ÖĞR. ÜYESİ CEM ÖZKURT
		6	THE EFFECT OF BASALT FIBER REINFORCEMENT ON THE LIQUID LIMIT VALUE OF THE SOIL	Dr. Yasemin ASLAN TOPÇUOĞLU Prof. Dr. Zülfü GÜROCAK
		7	EXAMINING THE EFFECT OF CURING ON THE COHESION VALUES OF ADDITIVE CLAY SAMPLES	Dr. Yasemin ASLAN TOPÇUOĞLU Prof. Dr. Zülfü GÜROCAK



BALKAN 11TH INTERNATIONAL CONFERENCE ON SOCIAL SCIENCES BALKAN 11TH INTERNATIONAL CONFERENCE ON APPLIED SCIENCES ARTAcademy 4th INTERNATIONAL GROUP EXHIBITION APRIL 4 - 7, 2024 SKOPJE Meeting ID: 816 0458 4722 Passcode: 202224				
7 Nisan / April 7, 2024 / 15:30 – 17:30 Time zone in Turkey (GMT+3)				
Salon	Moderator		Bildiri No ve Başlığı / Paper ID and Title	Authors
SALON 7	Dr. Bhat Mulla	1	OPTIMAL TIMING FOR NEWBORN CALF CAMELS TO ABSORB COLOSTRUM IMMUNOGLOBULIN (IGG) IN RELATION TO CORTISOL AND THYROXIN LEVELS	Amina M. Magdub , Ahmed B. Bishr , Abdul-Baset R. Abuzweda
		2	DEVELOPMENTAL ALTERATIONS IN RABBIT DUODENAL MUCOSAL-SUBMUCOSAL COMPOSITION	Elnasharty Abou-Ghanema., Sayed-Ahmed Abo Elnour
		3	UTILIZATION OF TUBERCULIN, TETANUS IMMUNOGLOBULIN, AND DPT VACCINE AS AVIAN IN VIVO T-LYMPHOCYTE MITOGENS	Assis. Prof. Dr. Ibrahim Mohammed Saeed Shnawa
		4	ASSESSING POTATO CULTIVAR SUITABILITY FOR CHIP AND STICK PRODUCTION WITH MICROWAVE-VACUUM DRYING	Solvita Siljanis , Kristaps Kampuse, Murniece Rakcejeva, Tatjana Irisa
		5	EXAMINING SALT-TOLERANCE IN TISSUE-CULTURED DATE PALM VARIETIES WITHIN CONTROLLED ENVIRONMENTS	Dr. Bhat Mulla, M. Khalil
		6	EFFECTS OF COPPER AND ZINC DEFICIENCY ON MILK PRODUCTION IN INTENSIVELY GRAZED DAIRY COWS: CASE STUDY FROM NORTH-EAST ROMANIA	Alina Anton, Gheorghe Solcan, Carmen Solcan
		7	EFFECTS OF OVERFEEDING ON PRODUCTIVE PERFORMANCE, FOIE GRAS PRODUCTION, BLOOD PARAMETERS, AND MORTALITY RATES IN TWO DUCK BREEDS	Dr. Mona Sayed, Lecture E. Mahrous
		8	ULTRASONIC EVALUATION OF CORPORA LUTEA AND PLASMA PROGESTERONE LEVELS IN EARLY PREGNANT AND NON-PREGNANT COWS	Abdurraouf Kubota , Salah Al- Raju , Solmon Guru Dahash , Gaja Chikara
		9	INTERTIDAL FIXED STAKE NET TRAPS (HADRAH) FISHERY IN KUWAIT: DISTRIBUTION, CATCH RATES, AND SPECIES COMPOSITION	Dr. Ali Baz, Mohsen Husaini, James Bishop
		10	COMPARING REPRODUCTIVE HORMONE LEVELS IN INFERTILE AND FERTILE DAIRY COWS	Ali M. Mutlag, Yang Zhiqiang, Meng Jiaren, Zhang Jingyan, Li Jianxi
			DEVELOPING ESSENTIAL OIL COMPOSITION AS ANTIBACTERIAL FEED ADDITIVE FOR POULTRY: FORMULATION AND TECHNOLOGY	Goderdzishvili Barbaqadze, LomtadzeMosidze, MshvildadzeBakuridze, A. Bakuridze

BALKAN 11TH INTERNATIONAL CONFERENCE ON SOCIAL SCIENCES BALKAN 11TH INTERNATIONAL CONFERENCE ON APPLIED SCIENCES ARTAcademy 4th INTERNATIONAL GROUP EXHIBITION APRIL 4 - 7, 2024 SKOPJE Meeting ID: 816 0458 4722 Passcode: 202224 7 Nisan / April 7, 2024 / 15:30 – 17:30 Time zone in Turkey (GMT+3)				
Salon	Moderator		Bildiri No ve Başlığı / Paper ID and Title	Authors
SALON 8	Assoc. Prof. Dr. Kung-Jen Tu	1	YANBU, SAUDI ARABIA: BRIDGING TRADITION IN A MODERNIZING CITYSCAPE	Hisham Mortada
		2	ANALYZING REPLACEABLE LINKS WITH REDUCED WEB SECTION FOR LINK-TO-COLUMN CONNECTIONS IN ECCENTRICALLY BRACED FRAMES	Daniel Y. Abebe, Sijeong Jeong, Jaehyouk Choi
		3	IMPLEMENTING RETROFITTING SOLUTIONS FOR KAZAKHSTAN'S EXISTING HOUSING STOCK	S. Yessengabulov, A. Uyzbayeva
		4	SKY FARMING: EMBRACING VERTICAL LANDSCAPE MODELS IN URBAN AREAS FOR SUSTAINABLE DEVELOPMENT THROUGH GREEN BUILDING CONCEPTS	Nadiyah Yola Putri, Nesia Putri Sharfina, Traviata Prakarti
		5	APPROACHING SUSTAINABLE PUBLIC HOUSING: PERSPECTIVES ON PROPERTY MANAGEMENT AND FINANCIAL FEASIBILITY	Assoc. Prof. Dr. Kung-Jen Tu
		6	ADAPTIVE DESIGN FOR COLLECTIVE HOUSING USING LARGE PREFABRICATED CONCRETE PANELS	Ungureanu Daniel , Viorel M. Muntean
		7	CREATING ENERGY BENCHMARKS FROM MANDATORY ENERGY AND EMISSIONS REPORTING DATA: ONTARIO'S POST-SECONDARY RESIDENCES	C. Xavier Mendieta, J. J McArthur
		8	PRESERVING SOCIAL MEMORY: A CASE STUDY OF UCH DUKKAN NEIGHBORHOOD IN ARDABIL CITY, AZERBAIJAN REGION, IRAN	Yousef Daneshvar Rouyandozagh,
		9	EXPLORING BIOMIMETIC STRUCTURAL FORMS: ACHIEVING VITAL SUSTAINABILITY IN TALL ARCHITECTURE	Dr. Osama Al-Sehail
		10	ASSESSING ENERGY DEMAND IN A HISTORIC BUDAPEST DISTRICT: EXPLORING ENERGY INTENSITY	Lec. Talamon Viktória , Attila Sugár , Horkai Kita, Michihiro András

BALKAN 11TH INTERNATIONAL CONFERENCE ON SOCIAL SCIENCES BALKAN 11TH INTERNATIONAL CONFERENCE ON APPLIED SCIENCES ARTAcademy 4th INTERNATIONAL GROUP EXHIBITION APRIL 4 - 7, 2024 SKOPJE Meeting ID: 816 0458 4722 Passcode: 202224 7 Nisan / April 7, 2024 / 15:30 – 17:30 Time zone in Turkey (GMT+3)				
Salon	Moderator		Bildiri No ve Başlığı / Paper ID and Title	Authors
SALON 9	Assis. Prof. Konstantinos Bawa	1	ENHANCING UPPER-ARM REHABILITATION: FINDING THE OPTIMAL REST INTERVAL BETWEEN SETS IN ROBOT-ASSISTED THERAPY	Virgil Yihun, Gissele Pablo, Mosqueda Delgado, Yimesker Miranda
		2	ARGINASE ENZYME ACTIVITY IN HUMAN SERUM: A MARKER OF COGNITIVE FUNCTION AND THE IMPACT OF INOSITOL WITH ARGININE SILICATE	Katie Perez-Ojalvo , Sara Emerson , Jim Danielle , Komorowski Greenberg
		3	EXPLORING MAMMOGRAPHIC IMAGE MAGNIFICATION SYSTEM WITH EYE DETECTION AND EEG SCANNER: A PRELIMINARY INVESTIGATION	Prof. Dr. A Ogura. Nakazawa
		4	ANALYZING RESTING-STATE FUNCTIONAL CONNECTIVITY WITH AN INDEPENDENT COMPONENT APPROACH	Shuaishuai Hu, Lanbo Wang, Han Li, Shouliang Qi
		5	ENHANCED SEGMENTATION OF HEART SOUNDS USING PHONOCARDIOGRAM CURVE LENGTH VARIATION	Mecheri Zeid Ahfir , Maamar Belmecheri , Kale Izzet
		6	ENHANCED RESOLUTION OF 3D CT SCANS VIA HETEROGENEOUS DIMENSIONAL TRANSFORMERS	Dr. Helen Zhang
		7	ADVANCEMENT OF AN AFFORDABLE IOT-BASED MINIATURE DEVICE FOR REMOTE HEALTH MONITORING	Mojtaba Mohammadzaheri , Morteza Ghodsi,
		8	EMPLOYING SPEECH EMOTION RECOGNITION AS A LONGITUDINAL BIOMARKER FOR ALZHEIMER'S DISEAS	Jianyu Zhengyu , C Zhang hen, Sihong Zhang, Xusheng He , Zhang Wei
		9	EVALUATING HIP MUSCULAR IMBALANCE IN RHEUMATISM PATIENTS: AN ASSESSMENT	Dr. Anthony Banitsas , Assis. Prof. Konstantinos Bawa
		10	ENHANCED CORONARY HEART DISEASE PREDICTION USING ECG ANALYSIS WITH RESNET AND BI-LSTM	Yang Zhang, Jian He
		11	UTILIZING CONVOLUTIONAL NEURAL NETWORKS FOR HEARTBEAT CLASSIFICATION FROM ECG SIGNALS	Hezerul AlDahoul , Nouar Abdul Karim

BALKAN 11TH INTERNATIONAL CONFERENCE ON SOCIAL SCIENCES BALKAN 11TH INTERNATIONAL CONFERENCE ON APPLIED SCIENCES ARTAcademy 4th INTERNATIONAL GROUP EXHIBITION APRIL 4 - 7, 2024 SKOPJE Meeting ID: 816 0458 4722 Passcode: 202224 7 Nisan / April 7, 2024 / 15:30 – 17:30 Time zone in Turkey (GMT+3)				
Salon	Moderator		Bildiri No ve Başlığı / Paper ID and Title	Authors
SALON 10	Prof. Dr. Rebecca Bolia,	1	BIOMECHANICAL MODELING AND SIMULATION: COMPARING HUMAN ARM MOTION TO ENHANCE ASTRONAUT TASKS DURING EXTRA VEHICULAR ACTIVITY	Yash Gupta Vardhan
		2	ASSESSMENT OF DATA MINING TECHNIQUES IN PREDICTING SOFTWARE RELIABILITY PERFORMANCE	Pradeep Wahid , Abdul Kumar
		3	ENHANCING VOWEL SPEECH VIA PITCH AND FORMANT FREQUENCY ANALYSIS	M. Vanitha Lakshmi
		4	LONG-TERM ANALYSIS OF PROFITABILITY ESTIMATION WITH A FOCUS ON BENEFITS	Stephan Lahl , Printz Kristina , René Jeschke , Vossen Sabina
		5	ADVANCEMENT: AUTOMATIC CALIBRATION FRAMEWORK FOR HYDROLOGIC MODELING VIA APPROXIMATE BAYESIAN COMPUTATION	J. M. Goonetilleke , B McGree
		6	EXPLORING AN INNOVATIVE CLOUD MODEL: BRIDGING THE GAP BETWEEN PHYSICAL AND VIRTUALIZED BUSINESS ENVIRONMENTS FROM THE CUSTOMER'S PERSPECTIVE	Asim Majeed, Mak Rehan Bhana, Prof. Dr. Rebecca Bolia, Nizam Goode , Mike illiams
		7	ENHANCEMENTS TO THE DIFFRACTIVE DETECTOR CONTROL SYSTEM OF ALICE FOR RUN-II AT THE LARGE HADRON COLLIDER	Monzó Hernández, M. León Martínez
		8	ASSESSMENT OF SHEAR STRENGTH FOR COLD-FORMED STEEL SHEAR WALL PANELS: A NUMERICAL ANALYSIS	Bourahla Idriss, Nour-Eddine Rouaz, Kahlouche Sid Ali , Farah Rafa
		9	UTILIZING ACCOUNTING METHODS FOR INHERITED OBJECT-ORIENTED CLASS MEMBERS	Assis. Prof. Dr. Al Dallal Jehad
		10	DEVELOPING A WEB 2.0-BASED PRACTICAL WORKS MANAGEMENT SYSTEM: A CASE STUDY OF SULTAN MOULAY SLIMANE UNIVERSITY	Khalid Bouikhalene, Ghoulam Belaid , Zakaria Mouncif , Hicham Harmouch
		11	SPIRAL GEOMETRIC APPROACH FOR AIRCRAFT AUTOMATIC COLLISION AVOIDANCE	M. Orefice, V. Di Vito
		12	FOSTERING STUDENT SUCCESS: PROMOTING CYBERSECURITY AWARENESS IN EDUCATION THROUGH LABS AND COMPETITIONS	Dr. Teymourlouei Haydar

BALKAN 11TH INTERNATIONAL CONFERENCE ON SOCIAL SCIENCES BALKAN 11TH INTERNATIONAL CONFERENCE ON APPLIED SCIENCES ARTAcademy 4th INTERNATIONAL GROUP EXHIBITION APRIL 4 - 7, 2024 SKOPJE Meeting ID: 816 0458 4722 Passcode: 202224 7 Nisan / April 7, 2024 / 15:30 – 17:30 Time zone in Turkey (GMT+3)				
Salon	Moderator		Bildiri No ve Başlığı / Paper ID and Title	Authors
SALON II	Assoc. Prof. Dr. Ora Geiger	1	Examining Learners' Reactions to Adjusted Rorschach Comprehensive System: A Critical Psychological Analysis	Mokgadi Mukuna, Robert Moletsane, Kananga Kekae
		2	Motivations and Barriers to Recycling in Kota Kinabalu, Malaysia	Jasmine Wider, Rosnah Ismail, Chua Das, Ferlis Bahari, Adela Mutang Madlan, Lailawati Walton , Rickless Bee Seok
		3	Assessing the Impact of Metaphor Therapy on Depression among Female Students	Dr. Shoushtari Marzieh
		4	Examining SL Writing and Sensitivity in Writing Tasks: Proficiency Levels in a Second Language Other than English	Simões Silva,
		5	Modeling Cognitive and Behavioral Challenges in an Underrepresented Group with a Hierarchical Approach	Zhang Zhang, Zhi-Chao Zhidong
		6	Comparing Musical Notation Reading to Alphabet Reading: Implications for Teaching Music to Dyslexic Students	Assoc. Prof. Dr. Ora Geiger
		7	Comparative Analysis: Fatigue and Drowsiness in Japan's Night-time Passenger Transportation Industry	Hiroshi Ikeda
		8	Exploring the Relationship between Job Satisfaction, Motivation, and Organizational Citizenship Behavior Factors	K. Umar Mushtaq
		9	Utilizing Online Games for Educational Support: Addressing Learning Difficulties	Dr. Margoudi Z. Smyrniou,
		10	Enhancing Social Engagement for Blind Students: The Efficacy of Cognitive Behavioral Interventions"	Assis. Prof. Mohamed M. Elsherbiny
		11	Comparing Spatial Abilities, Memory, and Intellect Among Drivers with Varying Levels of Professional Experience	N. Khon, Kim Mukhitdinova,

BALKAN 11TH INTERNATIONAL CONFERENCE ON SOCIAL SCIENCES BALKAN 11TH INTERNATIONAL CONFERENCE ON APPLIED SCIENCES ARTAcademy 4th INTERNATIONAL GROUP EXHIBITION APRIL 4 - 7, 2024 SKOPJE Meeting ID: 816 0458 4722 Passcode: 202224 7 Nisan / April 7, 2024 / 15:30 – 17:30 Time zone in Turkey (GMT+3)				
Salon	Moderator		Bildiri No ve Başlığı / Paper ID and Title	Authors
SALON 12	Dr. Jenzer Farshideh	1	ASSESSING THE QUALITY STANDARDS OF HOSPITAL PHARMACIES IN THERAPEUTIC CENTERS ASSOCIATED WITH KERMANSHAH UNIVERSITY OF MEDICAL SCIENCES, IRAN	Dr. Gharehbagh V.Hamishhekar , H.Aghababa
		2	OPTIMIZING VISIBLE LIGHT COMMUNICATION SYSTEMS THROUGH NATURAL LIGHT INTEGRATION	Mahmoud H. Aly, Ivan Andonovic, Moustafa Beshr
		3	INTEGRATING WIRELESS BODY AREA NETWORKS WITH WEB SERVICES: REVOLUTIONIZING UBIQUITOUS HEALTHCARE PROVISIONING THROUGH ARCHITECTURE	Ogunduyile O. Oluwgbenga
		4	DYNAMIC BRAIN WAVE ACQUISITION AND PSYCHOACOUSTIC ANALYSIS IN REAL TIME	Dipali SShweta , ingh Mahajan , Bansal Rashima
		5	ENHANCING COMBAT EFFECTIVENESS IN NEW GENERATION FIGHTER PLANES THROUGH HUMAN FACTORS CONSIDERATIONS	Binoy Bhargavan
		6	CONSTRUCTING AN INTEGRATED RELATIONAL DATABASE UTILIZING SWISS NUTRITION NATIONAL SURVEY AND HEALTH DATASETS FOR DATA MINING OBJECTIVES	Helena Einsele , Dr. Jenzer Farshideh
		7	CAN EEG TESTING AID IN BRAIN TUMOR IDENTIFICATION?	M. Sharanreddy, P. K. Kulkarni
		8	EXAMINING THE HAZARDS OF INADEQUATE MEDICAL WASTE MANAGEMENT PRACTICES ON HUMAN HEALTH AND THE ENVIRONMENT: A REVIEW OF LITERATURE	Babanyara Ibrahim, Garba Bogoro., M. Y.Abubakar,
		9	EXAMINING MAINTENANCE STRATEGIES AND RELIABILITY OF VITAL MEDICAL EQUIPMENT IN HOSPITALS: IMPACT ON PATIENT OUTCOMES	Flanagan Peter , Gibson John
		10	SELECTIVE DYNAMIC FEATURES FOR HEART DISEASE CLASSIFICATION	<u>Assoc. Prof. Dr. Walid Khelood</u>

ARTAcademy 4th INTERNATIONAL GROUP EXHIBITION APRIL 4 - 7, 2024 SKOPJE				
Salon			Eser Adı	Sanatçı
ARTAcademy 4. Uluslararası Karma Sergi	1		Kadın - II	Kainat ÖZPOLAT
	2		Kadın - III	Kainat ÖZPOLAT
	3		Küçürek 4	Şevval Nur Şen
	4		“ÖYLE Mİ? , BÖYLEMİ?”	Öğr. Gör. Gülşin ORAL
	5		“ÖYLE Mİ? , BÖYLEMİ?”	Öğr. Gör. Gülşin ORAL
	6		“ÖYLE Mİ? , BÖYLEMİ?”	Öğr. Gör. Gülşin ORAL
	7		Yalnız / Alone	Doç. Dr. Ali KILIÇ
	8		İsimsiz	Doç. Uğur Günay Yavuz
	9		İsimsiz-1	Doç. Elif Aksoy
	10		İsimsiz-2	Doç. Elif Aksoy
	11		Hayal mi Gerçek mi	Doç. Dr Gonca Yayan
	12		Aidiyet\Belonging	Arş. Gör. Hatice DÖNMEZ AYDIN
	13		Windows	Arş. Gör. Merve Özel
	14		Sürdürülebilirlik	Öğr. Gör. HALİDE AKKUŞ
	15		Selçuklu Kubadabad	Öğr. gör. Serap YILDIRIM GEREN
	16		İsimsiz/Anonymous	Doç.Dr.Serpil KAPAR
	17		Bağ-ı Mucize	Doç. Dr. Nalân Danâbaş
	18		Bozuk Düzen	Doç. Dr. Nermin ÖZCAN ÖZER
	19		Nokta Akışı	Doç. Dr. Nermin ÖZCAN ÖZER
	20		Apartment	Mehmet Uluç CEYLANI
	21		İsimsiz	Doç.Dr.Ayça TUFAN
	22		Gates to the Sky	Arş. Gör. Nilgün Tuğçe Duran
	23		Shadow	Arş. Gör. Ayşenur KANDEMİR
	24		D in D	Dr. Öğr. Üyesi Turgut KALAY
	25		Sude	Lale Yıldır

		26	Alive	Araştırma Görevlisi Şevin Gülşınar
		27	Onarım /Repair	Prof. Sevgi AVCI
		28	Kafeste	Öğr. Gör. Gülhan Apak
		29	Bahar	Doç. Dr. Betül COŞKUN ÇELİK
		30	isimsiz-1	Doç.Dr. Hatice Nilüfer Süzen
			Kişisel Sergi	
			KARANLIKTA KALAN FORMLAR	DOÇ. ERKUT ERYAYAR



## Contents

PEDAGOJİK FORMASYON EĞİTİMİ ALAN BEDEN EĞİTİMİ ÖĞRETMENİ ADAYLARININ ÖĞRETMENLİK UYGULAMASI DERSİNE İLİŞKİN GÖRÜŞLERİNİN İNCELENMESİ .....	1
BEDEN EĞİTİMİ ÖĞRETMENİ ADAYLARININ SINIF YÖNETİMİ DERSİNDEN BEKLENTİLERİNİN İNCELENMESİ .....	9
SPOR YAPAN ÇOCUKLARIN EBEVEYNLERİNİN PSİKOLOJİK İYİ OLUŞ DURUMLARININ İNCELENMESİ ...	17
BİREYLERİN SPOR YAPMA DURUMUNA GÖRE POZİTİF ALGI DURUMLARININ İNCELENMESİ.....	27
MASALLARDA DEĞER AKTARIMI .....	36
HAYVANLARI MASALLARLA TANIMAK: HER GÜNE BİR MASAL ÖRNEĞİ .....	45
Öğretmenlerin Mesleki Etik Görüşleri Ve Algıladıkları Öğretmenlik Meslek Etik İlkelerinin Çeşitli Değişkenlere Göre İncelenmesi .....	52
TİPOGRAFİK İLETİŞİM ve TİPOGRAFİDE BİÇİM ANLAM İLİŞKİSİ.....	67
AMBALAJDA RENK DİLİ VE PSİKOLOJİK ETKİSİ.....	72
EDİRNELİ BENLİ HASAN AĞA’NIN RAST PEŞREVİ İSİMLİ ESERİNİN MÜZİK-KİMLİK ODAKLI ANALİZİ .....	79
“VICTORIA AND ALBERT” MÜZESİNDE SERGİLENEN 3 ADET VICTORIA DÖNEMİ GEPIYERİNİN MODEL ÖZELLİKLERİ AÇISINDAN İNCELENMESİ.....	94
ORTA ÇAĞ AVRUPASINDA GÖRÜLEN GİYSİ SEMBOLİZMİ ÜZERİNE GENEL BİR BAKIŞ.....	108
ESTETİK VE TASARIM DEĞERİ İLE AKILLI KENT MOBİLYALARI .....	119
TASARIM İŞLEV İLİŞKİSİ BAĞLAMINDA SERAMİK DUVAR UYGULAMALARI .....	129
BASKİRESİM SANATINDA ÇUKUR BASKI TEKNİĞİ .....	143
CUMHURİYET DÖNEMİ LİSE DERS KİTAPLARINDA BALKAN PAKTI.....	153
CUMHURİYET DÖNEMİ LİSE TARİH DERS KİTAPLARINDA SADABAT PAKTI.....	160
OSMANLI TARİHİ DEMOGRAFİ ÇALIŞMALARINDA KATSAYI SORUNU .....	167
XVIII. YÜZYILIN İLK YARISINDA RUMELİ’DEN İSTANBUL’A ARNAVUT GÖÇÜ .....	176
BİZANS SANATINDA ÜZÜM YİYEN TAVŞAN FİGÜRÜ .....	191
OSMANLI’DAN CUMHURİYET’E DİPLOMATİK İLİŞKİLERDE SPOR ORGANİZASYONLARININ ROLÜ: OLİMPİYAT ÖRNEKLERİ ÜZERİNDEN BİR İNCELEME.....	208
TÜRK KÜLTÜRÜNDE LAKAP VERME GELENEĞİNİN İŞLEVİ ÜZERİNE BİR İNCELEME: MUĞLA KENT MERKEZİ ÖRNEĞİ .....	248
BOSNALI İBRAHİM VEHBİ’NİN RUZNÂME’SİNDE İSTANBUL .....	258
ANADOLU’DA YENİGÜN GAZETESİ ÖRNEĞİNDE PROPAGANDA KONUSUNA BAKIŞ.....	266
DİJİTAL PARALARIN ÇEVRE KİRLİLİĞİNE ETKİSİ: PANEL VERİ ANALİZİ .....	276
EVALUATION OF ENERGY SECURITY WITH PEST ANALYSIS.....	287
WEB OF SCIENCE VERİ TABANINDA MESLEKİ TÜKENMİŞLİK KAVRAMI İLE İLGİLİ YAPILAN ÇALIŞMALARIN BİBLİYOMETRİK ANALİZİ .....	294
YAPAY ZEKÂ, MEDYA VE MAHREMİYET: TEKNOLOJİNİN İLERİ ADIMLARI VE BİREYSEL HAKLARIN GELECEĞİ.....	311
İŞ KAYNAKLI GERİLİMİN HEDONİK TÜKETİM ÜZERİNDEKİ ETKİSİNİN MEDENİ DURUM BAĞLAMINDA İNCELENMESİ .....	320

ÜNİVERSİTEYE YENİ BAŞLAYAN ULUSLARARASI TİCARET VE LOJİSTİK ÖĞRENCİLERİNİN ORYANTASYON EĞİTİMİ HAKKINDAKİ GÖRÜŞLERİ .....	335
SÜRDÜRÜLEBİLİRLİK İÇİN YENİLİKÇİ BİR ADIM: YEŞİL LOJİSTİK .....	347
GÜMRÜKLERİN DİJİTAL DÖNÜŞÜMÜ .....	356
YAZICIOĞLU MEHMED'İN AKIL-KALP YOLCULUĞU: MUHAMMEDİYE .....	367
EŞREFOĞLU RUMİ'DE AKIL, KALP VE NİTELİKLERİ .....	376
TEFEKKÜR ETME EĞİLİMİ ÖLÇEĞİ: GEÇERLİK VE GÜVENİRLİK ÇALIŞMASI .....	384
İSLAM ÖNCESİ ARAP TOPLUMUNDA BAYRAMLAR VE KUTLAMALAR.....	398
HZ. PEYGAMBER DÖNEMİNDE BAYRAMLAR VE KUTLAMALAR .....	412
Almanya'da Türk göçmen çocuklarının kültürel değerler doğrultusunda yetişmesinde Yücel Feyzioğlu'nun rolü.....	424
SOCIAL TRANSFORMATION AND ORIENTALIST FORMS OF EXPRESSION IN THE BRIDGE ON DRINA. ....	435
GROTESQUE ELEMENTS IN "THE CASK OF AMONTILLADO" AND <i>THE BALLAD OF THE SAD CAFÉ</i> .....	442
Else Günther'in "Sonjas lustige Türken Reise" adlı romanında Çanakkale izlenimleri .....	450
Alman Popüler (Neuruppiner Bilderbogen) Resimlerinde 1912 Balkan Savaşlarının Alınlanması ....	459
SPRINGATE S SKOR MODELİ İLE FİNANSAL BAŞARISIZLIK TAHMİNİ: BOYA ÜRETİM SEKTÖRÜ ÜZERİNE BORSA İSTANBUL'DA BİR ARAŞTIRMA .....	469
İNSAN KAYNAKLARI UZMANLARI GÖZÜNDEN ENDÜSTRİ 4.0.....	477
YAZILIM SEKTÖRÜ PERFORMANS DEĞERLENDİRME SİSTEMİ DENEMESİ .....	487
-CİMT BV ÖRNEĞİ- .....	487
ANNELERİN ZİHİN YÖNELİMLİLİĞİNİN ÇOCUKLARININ ZİHİN YÖNELİMLİLİĞİ ÜZERİNDEKİ ETKİSİ .....	501
TÜRKİYE'DE ÇÖZÜM ODAKLI KISA TERAPİ ÜZERİNE YAZILAN LİSANSÜSTÜ TEZLER ÜZERİNE BİR ARAŞTIRMA .....	512
BİLİMSEL ARAŞTIRMALARIN FARKLI BİLİMSEL YAKLAŞIMLARLA İLİŞKİLENDİRİLMESİ .....	519
PSİKOLOJİK DANIŞMAN, AİLE DANIŞMANI VE ADAYLARININ PSİKOLOJİK İYİ OLUŞU İLE İLGİLİ YAPILMIŞ PSİKOEĞİTİM ÇALIŞMALARININ İNCELENMESİ .....	528
RUH SAĞLIĞI UZMANLARINDA YARATICILIK VE YAPAY ZEKA TEKNOLOJİLERİNİN KULLANIMI: SİSTEMATİK GÖZDEN GEÇİRME .....	537
RUH SAĞLIĞINDA ETKİLİ YARDIM EDEN ÖZELLİKLERİNDE PANDEMİ ÖNCESİ SONRASI DEĞİŞEN İHTİYAÇLAR VE BEKLENTİLER: AİLE DANIŞMANLIĞI AÇISINDAN DEĞERLENDİRME.....	549
ERKEN ÇOCUKLUK DÖNEMİNDEKİ ÇOCUKLARDA GÖRÜLEN DAVRANIŞ VE UYUM PROBLEMLERİNDE OYUN TERAPİSİ ÇALIŞMALARININ İNCELENMESİ.....	563
AİLE DANIŞMANLIĞI AÇISINDAN AFFETMEYİ GELİŞTİRMEYE YÖNELİK YAPILAN PSİKOEĞİTİM ÇALIŞMALARININ SİSTEMATİK GÖZDEN GEÇİRİLMESİ.....	577
AKRAN ZORBALIĞINA UĞRAYAN ERGENLERDE OLUŞAN TRAVMALARLA YÖNELİK ÇALIŞMALARIN SİSTEMATİK GÖZDEN GEÇİRİLMESİ.....	590
AUXILARY VERBS IN ENGLISH LANGUAGE SENTENCES.....	605
SEKİZİNCİ SINIF ÖĞRENCİLERİNİN KAREKÖKLÜ SAYILAR KONUSUNDAKİ KAVRAM YANILGILARININ İNCELENMESİ .....	614

ORTAOKUL ÖĞRENCİLERİNİN AKADEMİK BENLİK VE MATEMATİK KAYGILARININ BAZI DEĞİŞKENLER AÇISINDAN İNCELENMESİ .....	627
Chatbot Use in Education: A Study on Deep and Surface Learning Approaches of University Students .....	638
Examining the Effect of the Prevalence of Netlessphobia on Smartphone Addiction Among University Students .....	651
OKUL ÖNCESİ ÖĞRETMENLİĞİ LİSANS ÖĞRENCİLERİNİN DUYGUSAL ZEKA DÜZEYLERİ İLE DEMOGRAFİK ÖZELLİKLERİ ARASINDAKİ İLİŞKİLERİN İNCELENMESİ .....	661
WILHELM DILTHEY’DE TİN BAĞLAMINDA TEKİLLEŞME.....	680
AUGUSTINUS’UN DÜŞÜNCELERİNDE PLATONCU İZLER.....	689
TÜRKİYE’DE ROMAN OLMAK: ROMAN KİMLİĞİ VE DİLSEL FARKLILIKLAR ÜZERİNE BİR DEĞERLENDİRME .....	698
SHARING POST-TRAUMA THROUGH SOCIAL MEDIA AND ITS IMPACTS: QUINN SHEPHARD’S NOT OKAY .....	704
YÜKSELEN EKONOMİLERDE EKONOMİK BÜYÜME, FİNANSAL GELİŞME, DOĞRUDAN YABANCI YATIRIMLAR, İNSANİ GELİŞİMİŞLİK VE YENİLENEBİLİR ENERJİ İLİŞKİSİ.....	710
MEDYA VE ÇOCUK: FIRSATLAR VE RİSKLER EKSENİNDE DİJİTAL ETKİLEŞİMLİ MEDYA DÖNEMİNDE ÇOCUKLAR VE GENÇLER.....	722
“DİRİLƏN ADAM” SÜJETİ AZƏRBAYCAN VƏ DÜNYA ƏDƏBİYYATLARI.....	734
KONTEKSTİNDƏ.....	734
XX ƏSRİN 20-Cİ İLLƏRİNİN NƏSRİNDƏ DİNƏ TƏNQİDİ MÜNASİBƏT MEYLİ VƏ ONUN İDEOLOJİ ƏSASLARI.....	745
OTOMOTİV SEKTÖRÜNDE BULUNAN ŞİRKETLERİN ÇOK KRİTERLİ KARAR VERME YÖNTEMLERİ KULLANILARAK FİNANSAL PERFORMANSLARININ ÖLÇÜMLENMESİ .....	752
PSİKODİNAMİK AİLE DANIŞMA KURAMINA GÖRE HİKAYE İNCELEMESİ: “İÇİMİZDEKİ ŞEYTAN” .....	764
PSİKODİNAMİK AİLE DANIŞMA KURAMINA GÖRE ŞARKI İNCELEMESİ: “TAŞ DUVARLAR” .....	779
YAPISAL AİLE DANIŞMANLIĞI KURAMINA GÖRE BİR HİKAYE İNCELEMESİ: “ESKİCİ VE OĞULLARI” ...	791
YAPISAL AİLE DANIŞMANLIĞI KURAMINA GÖRE İKİ ŞARKI İNCELEMESİ: “BU SON OLSUN” VE “TEK BAŞINA” .....	804
STRATEJİK AİLE DANIŞMANLIĞI KURAMINA GÖRE BİR ROMAN İNCELEMESİ: “FRANZ KAFKA DÖNÜŞÜM’ .....	818
STRATEJİK AİLE DANIŞMANLIĞI KURAMINA GÖRE İKİ ŞARKI İNCELEMESİ: “DİLEK TAŞI” VE “UZUN İNCE BİR YOLDAYIM” .....	835
YAŞANTISAL/İNSANCIL AİLE DANIŞMANLIĞI KURAMINA GÖRE BİR HİKAYE İNCELEMESİ: “UZUN HİKAYE” .....	852
YAŞANTISAL/SEMBOLİK AİLE DANIŞMANLIĞI KURAMINA GÖRE İKİ ŞARKI İNCELEMESİ: “ÜNZİLE” VE “ANNEM” .....	866
BREXİT SONRASI İNGİLTERENİN AVRUPA BİRLİĞİ İLİŞKİLERİ.....	882
BİLİMSEL ARAŞTIRMALARDA BİLİMSELLİK KRİTERİ OLARAK ETİK .....	896
SOCIO-ECONOMIC DIMENSIONS OF HUMAN DEVELOPMENT IN CENTRAL ASIAN COUNTRIES .....	909



SOSYAL FOBİYE YÖNELİK MÜDAHALE ARAŞTIRMALARI: TÜRKİYE'DE YAZILAN LİSANSÜSTÜ TEZLER ÜZERİNE BİR İNCELEME.....	916
KADIN FİMLERİNDEN FEMİNİST FİLM PRATIĞİNE DOĞRU: TÜRKİYE'DE FEMİNİST SİNEMANIN DÜNÜ, BUGÜNÜ, YARINI.....	921
DAĞLAR İLE SARSINTI ARASINDAKİ İLİŞKİ ÜZERİNE ANALİTİK BİR DEĞERLENDİRME .....	941
GÖÇMEN KARŞITLIĞININ SOSYAL MEDYADA NEFRET SÖYLEMİ ÜZERİNDEN DEĞERLENDİRİLMESİ...	954
DEVLET YÖNETİMİNDE YÖNETİŞİM İLKELERİNİN ÖNEMİ.....	964
THE FOUNDATIONAL ROLE OF THE NEW CONSTITUTION OF THE REPUBLIC OF UZBEKISTAN IN RENEWING IDIOSPHERE OF THE SOCIETY.....	980

## **PEDAGOJİK FORMASYON EĞİTİMİ ALAN BEDEN EĞİTİMİ ÖĞRETMENİ ADAYLARININ ÖĞRETMENLİK UYGULAMASI DERSİNE İLİŞKİN GÖRÜŞLERİNİN İNCELENMESİ**

**Dr. Öğr. Üyesi Ahmet YIKILMAZ**  
İğdır Üniversitesi, ORCID NO: 0000-0001-7999-7875

**Prof. Dr. Fikret ALINCAK**  
Gaziantep Üniversitesi, ORCID NO: 0000-0003-3459-3441

### **ÖZET**

Öğretmenler şüphesiz eğitim ve öğretimin vazgeçilmez unsurlarından biridir. Günümüz koşulları göz önüne alındığında öğretmenlerin eğitime önemli katkıları olmaktadır. Eğitim-öğretim sürecinden gerekli verimin alınması sadece öğretmenlerin mesleklerindeki tatminleri ve meslekleri ile doğrudan ilişkilidir. Bu çalışmanın amacı pedagojik formasyon eğitimi alan beden eğitimi öğretmeni adaylarının öğretmenlik uygulaması dersine ilişkin görüşlerini ortaya koymaktır. Araştırma nitel bir çalışmadır. Araştırma grubu 10 öğretmen adayından oluşmaktadır ve bu çalışma grubu maksimum çeşitlilik örnekleme yöntemi ile belirlenmiştir. Araştırmada Gaziantep Üniversitesinde pedagojik formasyon eğitimi alan beden eğitimi öğretmeni adayları ile gönüllülük esasına uygun olarak yüz yüze görüşme tekniği kullanılmıştır. Araştırmada nitel araştırma yöntemlerinden olan mülakat yöntemi kullanılarak, elde edilen veriler, içerik analizi yöntemi ile çözümlenmiştir. Araştırma sonucunda öğretmenlik uygulaması dersinin faydalı bir ders olduğu ön plana çıkmıştır. Ayrıca bu dersin mesleki yeterlilik kazandıran bir ders ve öğretmenlik mesleğini sevdiren bir ders olduğu görülmüştür. Ayrıca öğretmenlik uygulaması dersinin öğretmen adaylarına iletişim becerisi kazandıran, gözlem yapma açısından katkı sağlayan, zamanı verimli ve etkin kullanmayı sağlayan bir ders olduğu sonucuna ulaşılmıştır.

**Anahtar Kelimeler :** Pedagojik formasyon, Beden eğitimi öğretmeni adayı, Öğretmenlik uygulaması

## **AN INVESTIGATION OF THE VIEWS OF PHYSICAL EDUCATION TEACHER CANDIDATES TAKING PEDAGOGICAL FORMATION EDUCATION ON TEACHING PRACTICE COURSE**

### **ABSTRACT**

Teachers are undoubtedly one of the indispensable elements of education and training. Considering today's conditions, teachers make significant contributions to education. Obtaining the necessary efficiency from the education and training process is directly related to the satisfaction of teachers in their profession and their profession. The aim of this study is to reveal the views of physical education teacher candidates who receive pedagogical formation education about the teaching practice course. The research is a qualitative study. The research group consists of 10 pre-service teachers and this study group was determined by maximum diversity sampling method. In the research, face-to-face interview technique was used in accordance with the principle of volunteerism with physical education teacher candidates receiving pedagogical formation education at Gaziantep University. The interview method, which is one of the qualitative research methods, was used in the research and the data obtained were analyzed by content analysis method. As a result of the research, it was emphasized that the teaching practice course is a useful course. In addition, it was seen that this course is a course that provides professional competence and a course that endears the teaching profession. In addition, it was concluded that the teaching practice course is a course that provides pre-service teachers with communication skills, contributes to observation, and enables them to use time efficiently and effectively.

**Keywords :** Pedagogical formation, Physical education teacher candidate, Teaching practice

### **INTRODUCTION**

Teachers are undoubtedly one of the indispensable elements of education and training. Considering today's conditions, teachers make significant contributions to education. Obtaining the necessary efficiency from the education and training process is directly related to the satisfaction of teachers in their profession and their profession (Yıkılmaz & Alıncak, 2022). The teacher is the basic element of the education system. In addition to being the basic element of this system, it is a factor that affects and is affected by the system. Since the teacher is an element that has an impact on the development and progress of the society in which he/she

lives, people in this profession should be given value and importance. It will contribute to the teacher to be qualified and efficient in education (İra, 2004: 279). A qualified educator uses more than one factor to determine students' knowledge and learning approaches. They use the information obtained from the factors they use to make their students more effective and qualified. They organize these factors and materials according to the developmental levels of the students in order for these students to be successful (Darling-Hammond & Baratz-Snowden, 2007).

It is of great importance for social development that teachers are trained to meet the needs of the age. This importance necessitates teachers to assume various roles in the development and socialization of individuals. The most important of these roles is the role of guiding students to acquire knowledge. With this role, the teacher creates desired behavioral changes in the student, gives him/her good relationships and makes him/her skilled (Gürses, Bayrak, Yalçın, Açıkyıldız, & Doğar, 2005).

Teaching practice Pedagogical formation education is a professional experience process that gives prospective teachers the opportunity to apply the knowledge, skills and experience they have gained during their faculty education and helps the teacher to determine their competence (Yeşilyurt, 2010). For this reason, this course is a great opportunity for prospective teachers to see their pre-professional deficiencies in the process of preparing for the profession and to overcome these deficiencies (Dursun & Kuzu, 2008).

The Teaching Practicum course is of great importance in terms of fully entering the teaching profession and interacting with students, one of the basic elements of teaching. During these practices, students preparing for the teaching profession have the opportunity to transfer the theoretical knowledge they have learned at the undergraduate level to the real environment and have the opportunity to improve themselves professionally. In this respect, the teaching practice course, in which the teaching profession is experienced, is a study area where students preparing for the teaching profession in the pre-service period can reinforce their knowledge, see what they lack in terms of practice and what they can do. In this respect, the teaching practice course, in which theory, theory and practice education are given together, is one of the important courses where candidates can experience the teaching profession and school life (Kazu & Yenen, 2015).

## **METHOD**

Interview method, one of the qualitative research methods, was used in the study. Qualitative research is a method that offers the researcher more flexibility than quantitative research and

offers different approaches to data collection, analysis and research design (Gay, Mills, & Airasian, 2006). Qualitative research is defined as research in which qualitative data collection methods such as observation, interview and document analysis are used and a qualitative process is followed to reveal perceptions and events in a realistic and holistic manner in a natural environment. Qualitative research is an approach that emphasizes investigating and understanding social phenomena within their environment with an understanding based on theorizing. The interview method is prepared to obtain the same type of information from different people by focusing on similar topics (Yıldırım & Şimşek, 2013).

### **Research Group**

In the study, it was aimed to examine the views of prospective physical education teachers about the teaching practice course. For this purpose, the study group of the research consists of physical education teacher candidates who are studying pedagogical formation education at Gaziantep University. In the selection of the study group, maximum diversity sampling, one of the purposeful sampling methods, was used. According to Yıldırım and Şimşek (2013), the aim is to create a relatively small sample and to reflect the diversity of individuals who may be parties to the problem being studied in this sample to the maximum extent. The number of physical education teachers in the sample group in this study was determined as 10.

### **Preparation and Implementation of the Open-Ended Questionnaire**

In the study, a semi-structured interview form consisting of 1 item was used to collect qualitative data. Through the interview technique, which is frequently used in qualitative research, the researcher tries to understand unobservable situations such as attitudes, experiences, intentions, thoughts, mental perceptions, interpretations and reactions (Yıldırım & Şimşek, 2013:148). In order to prepare the interview form, a comprehensive literature review was conducted and an interview form was prepared. While preparing the semi-structured interview form used as a data collection tool, the researcher first conducted a literature review and created a semi-structured interview form question pool with questions that could be asked to prospective physical education teachers. Then, the questions were examined by three experts and the semi-structured interview form was finalized. None of the participants included in the study were forced to participate in the research, and the principle of confidentiality was carefully observed during the application and collection of the questionnaires. The interviews were recorded with a voice recorder and then these recordings were transcribed.

### **Data Analysis**



The data obtained from the interview form used in the study were recorded with a voice recorder. After the application, the qualitative data in the audio recordings including the answers of the physical education teachers were transferred to the computer environment by the researcher. Qualitative data were then analyzed by content analysis method. The frequently used content analysis technique was used to analyze the data obtained from the questions in the interview form. The aim is to reach concepts that can explain the collected data (Yıldırım & Şimşek, 2013:259).

The steps followed are as follows;

Collection of research data

Coding of data

Creation of themes

Organizing the data according to codes and themes

## FINDINGS AND INTERPRETATION

This section presents the findings related to the data obtained after the interviews with the study group.

**Table 1.** Distribution of physical education teacher candidates' views on the teaching practice course.

Themes	n	%
A useful course for the teaching profession	10	16.7
A course that provides professional competence	9	15
A course that endears the teaching profession	9	15
A course that teaches communication skills	8	13.4
A course that contributes to observation	7	11.6
A course that enables efficient and effective use of time	6	10
A lesson that facilitates adaptation to the school and the student	6	10
A course that provides the opportunity to observe different teachers	5	8.3
Total	<b>60</b>	<b>100</b>

When the opinions of the pre-service physical education teachers participating in the study about the teaching practice course are analyzed in Table 1, 16.7% of them stated that it was a useful course in terms of teaching profession. 15% of the pre-service teachers who participated in the study stated that the teaching practice course is a course that provides professional competence and a course that makes them love the teaching profession. In addition, 13.4% of the participants stated that it is a course that provides communication skills, 11.6% stated that

it is a course that contributes to observation, 10% stated that it is a course that provides efficient and effective use of time, and 10% stated that it is a course that facilitates adaptation to school and students. 5 pre-service teachers stated that it was a course that provided the opportunity to observe different teachers. It was observed that the participants expressed more than one opinion.

## **DISCUSSION and CONCLUSION**

In this part of the study, the results obtained based on the findings obtained with the aim of examining the problems experienced by prospective physical education teachers in the teaching practice course and their solution suggestions are given.

When we look at the opinions of the prospective physical education teachers participating in the research about the teaching practice course, all of them stated that it is a useful course in terms of teaching profession. In addition, the opinion that the teaching practice course is a course that provides professional competence and a course that makes them love the teaching profession has come to the fore. In addition, it was stated that the participants saw the teaching practice course as a course that provides communication skills, contributes to observation, provides efficient and effective use of time, facilitates adaptation to school and students, and provides the opportunity to observe different teachers. From this point of view, we can say that physical education teacher candidates generally have a positive attitude towards the teaching practice course and that the course contributes to them in many ways.

In their studies, Alıncak and Şahin (2020) and Altıntaş and Görgeç (2014) concluded that the teaching practice course is an effective course for pre-service teachers to gain pre-professional experience and to get to know the profession closely. In Aytacı's (2012) study, more than half of the pre-service teachers expressed positive opinions about the teaching practice course in terms of communicating effectively with primary school students, gaining experiences that will be useful when they start teaching, observing different learning characteristics of students, and establishing positive communication and interaction with other teachers at school. Canbolat (2014) stated that the teaching practicum course enables pre-service teachers to see what level they are at in terms of lecturing. The teaching practicum course offers a great opportunity for pre-service teachers to complete their deficiencies and prepare themselves for the profession before they enter the profession. In the study conducted by Görgeç, Çokçalışkan, and Korkut (2012), as a result of the questionnaire applied to pre-service teachers, it was evaluated that the Teaching Practice course was seen as the most functional course, and the reason for this was that it was the course that met the teacher competencies the most.

As a result, it was emphasized that the teaching practice course is a useful course. In addition, it was seen that this course is a course that provides professional competence and a course that endears the teaching profession. In addition, it was concluded that the teaching practice course is a course that provides pre-service teachers with communication skills, contributes to observation, and enables them to use time efficiently and effectively.

## REFERENCES

- Alıncak, F. & Şahin, B. (2020). “Pedagojik formasyon eğitimi alan beden eğitimi öğretmeni adaylarının öğretmenlik uygulaması dersine ilişkin görüşlerinin değerlendirilmesi”, *Journal Of Social, Humanities and Administrative Sciences*, 6(22): 97-103.
- Altıntaş, S. ve Görgeç, İ. (2014). “Sınıf öğretmeni adaylarının öğretmenlik uygulaması üzerine görüşleri (Muğla Sıtkı Koçman Üniversitesi Örneği)”, *Turkish Studies -International Periodical For The Languages, Literature and History of Turkish or Turkic Volume 9(8)*,197-208.
- Aytaçlı, B. (2012). İlköğretim matematik öğretmenliği lisans programında yer alan okul deneyimi ve öğretmenlik uygulaması derslerinin değerlendirilmesi (Yüksek Lisans Tezi). Ege Üniversitesi, İzmir.
- Canbolat, C. (2014). Grafik ve görsel sanatlar öğretmen adaylarının öğretmenlik uygulaması dersine yönelik görüşleri (Yüksek Lisans Tezi). Gazi Üniversitesi, Ankara.
- Darling-Hammond, L., & Baratz-Snowden, J. (2007). A good teacher in every classroom: Preparing the highly qualified teachers our children deserve. *Educational Horizons*, 85(2), 111-132.
- Dursun, O. O. ve Kuzu, A. (2008). Öğretmenlik uygulaması dersinde yaşanan sorunlara yönelik öğretmen adayları ve öğretim elemanı görüşleri. *Selçuk Üniversitesi Ahmet Keleşoğlu Eğitim Fakültesi Dergisi*, 25, 159 -178.
- Gay, L., Mills, G., Airasian, P. (2006). *Educationalresearch: Competenciesfor Analysis And Application*. New York: Prenticehall.
- Görgeç, İ., Çokçalışkan, H. ve Korkut, Ü. (2012). “Öğretmenlik uygulaması dersinin öğretmen adayları, uygulama öğretmenleri ve uygulama öğretim üyeleri açısından işlevselliği”, *Muğla Üniversitesi Sosyal Bilimler Enstitüsü Dergisi Bahar 2012 Sayı 28*.
- Gürses, A., Bayrak, R.,Yalçın, M., Açıkyıldız, M, & Doğar, Ç. (2005), Öğretmenlik uygulamalarında mikro öğretim yönteminin etkililiğinin incelenmesi. *Kastamonu Eğitim Fakültesi Dergisi*, 13(1), 1-10.

İra, N. (2004). Sistem olarak okul. Cevat Celep (Ed). Meslek olarak öğretmenlik içinde. Ankara: Anı Yayıncılık.

Kazu, İ.Y., Yenen, E. T. (2015). Öğretmen yetiştirme sisteminde öğretmenlik uygulamalarının temel alındığı bir model önerisi. Researcher: Social Science Studies (RSSS), 5, 26-34.

Yeşilyurt, E. (2010). Öğretmenlik uygulaması öğretim programının standart temelli ve ihtiyaca cevap verici modeller ışığında değerlendirilmesi. (Doktora Tezi). Fırat Üniversitesi Sosyal Bilimler Enstitüsü, Elazığ.

Yıkılmaz, A. & Alıncak, F. (2022). Examen de expectativas y motivaciones del profesorado de educación física y deporte desde la profesión docente. Revista De Investigaciones Universidad Del Quindío, 34(S2), 305–314.

Yıldırım, A. ve Şimşek, H. (2013). Sosyal Bilimlerde Nitel Araştırma Yöntemleri. Ankara: Seçkin Yayınevi,9.baskı.

## **BEDEN EĞİTİMİ ÖĞRETMENİ ADAYLARININ SINIF YÖNETİMİ DERSİNDEN BEKLENTİLERİNİN İNCELENMESİ**

**Dr. Öğr. Üyesi Ahmet YIKILMAZ**

İğdır Üniversitesi, ORCID NO: 0000-0001-7999-7875

**Prof. Dr. Fikret ALINCAK**

Gaziantep Üniversitesi, ORCID NO: 0000-0003-3459-3441

### **ÖZET**

Öğrenme-öğretme etkinliklerinin gerçekleştiği, öğretmen ve öğrencinin yüz yüze etkileşime girdiği ortam olan sınıfın en önemli öğelerinden biri ise öğretmenlerdir. Bir toplumda içerisinde bulunduğu mevcut pozisyonu ve gelecekteki pozisyonunu belirleyecek olanlar doğrudan öğretmenlerdir. Bu anlamda öğretmenlerin toplumu çağdaş seviyeye çıkaracak olan kişilerin olduğu unutulmamalıdır. Öğretmenlerin bu önemli vazifeyi icra ederken ve rahat bir biçimde işini yaparken zorlukla karşılaşmamaları gerekmektedir. Sınıf yönetimi, etkili öğretimin en önemli unsurlarından biridir. Bu çalışmanın amacı beden eğitimi öğretmeni adaylarının sınıf yönetimi dersinden beklentilerinin incelenmesidir. Araştırma nitel bir çalışmadır. Araştırma grubu 10 beden eğitimi öğretmeni adayından oluşmaktadır ve bu çalışma grubu maksimum çeşitlilik örnekleme yöntemi ile belirlenmiştir. Araştırmada Gaziantep Üniversitesi Spor Bilimleri Fakültesi'nde öğrenim görmekte olan beden eğitimi öğretmeni adayları ile gönüllülük esasına uygun olarak yüz yüze görüşme tekniği kullanılmıştır. Araştırmada nitel araştırma yöntemlerinden olan mülakat yöntemi kullanılarak, elde edilen veriler, içerik analizi yöntemi ile çözümlenmiştir. Araştırma sonucunda beden eğitimi öğretmeni adayları sınıf yönetimi dersinde aldıkları teorik bilgilerin yeterli olmadığını, uygulamalı olarak eğitim verilmesi gerektiğini ifade etmişlerdir. Ayrıca sınıf içerisinde; iletişimin sağlıklı olması, işbirliği sağlanması ve yapıcı bir ortam oluşturulabilmesi sonucuna ulaşılmıştır.

**Anahtar Kelimeler :** Beden eğitimi, Öğretmen adayı, Sınıf yönetimi, Beklenti

## EXAMINATION OF PHYSICAL EDUCATION TEACHER CANDIDATES' EXPECTATIONS FROM CLASSROOM MANAGEMENT COURSE

### ABSTRACT

Teachers are one of the most important elements of the classroom, which is the environment where learning-teaching activities take place and where teachers and students interact face to face. Teachers are the ones who will directly determine the current position and future position of a society. In this sense, it should not be forgotten that teachers are the ones who will bring the society to the modern level. Teachers should not encounter difficulties while performing this important task and doing their job comfortably. Classroom management is one of the most important elements of effective teaching. The aim of this study is to examine the expectations of physical education teacher candidates from the classroom management course. The research is a qualitative study. The research group consists of 10 prospective physical education teachers and this study group was determined by maximum diversity sampling method. In the research, face-to-face interview technique was used in accordance with the principle of volunteerism with prospective physical education teachers studying at Gaziantep University Faculty of Sport Sciences. In the research, the interview method, which is one of the qualitative research methods, was used and the data obtained were analyzed by content analysis method. As a result of the research, physical education teacher candidates stated that the theoretical knowledge they received in the classroom management course was not sufficient and that they should be given practical training. In addition, it was concluded that healthy communication, cooperation and a constructive environment can be created in the classroom.

**Keywords :** Physical education, Pre-service teacher, Classroom management, Expectation

### INTRODUCTION

Since teachers are one of the most important pillars of the education and training process, they have a major role in achieving the goals of the process. Therefore, teachers are the most important element of the education and training process as they are constantly producing (Gündüz & Can, 2013). In general, classroom management can be defined as all of the activities related to the systematic and conscious application of principles, concepts, theories, models and techniques related to planning, organizing, implementing and evaluating functions in order to achieve the determined educational goals (Erdoğan 2001).

Classroom management is all of the techniques and activities for the teacher to organize, control and change the learning environment and students' behaviors in order to realize teaching and learning in line with the objectives set forth in the classroom (Erden, 2001). An effective classroom management is possible by ensuring control in the classroom, gathering students' attention, keeping attitudes and behaviors under control, using tools and materials effectively, improving the working conditions of the classroom and dealing with possible problems. In this sense, classroom management is an understanding that continues with some rules (Gündüz & Can, 2013:420).

Ünal and Ünal (2009) explained the concept of classroom management as the measures and practices determined to provide a suitable space for education and training. Weinstein (2007) defined the concept of classroom management as providing the necessary environment for all students to participate in the education process at the highest level. Sarıçoban (2005) defined classroom management as directing students from different places to a specific goal. Classroom management is generally accepted as the process of creating a positive social and emotional atmosphere in the classroom (Hardin, 2004).

The environment, the conditions and the quality of the teacher are very determinative for students to make the best of their education. In this process, teachers need to dominate the classroom and manage the classroom effectively. The rules, concepts and principles that facilitate students' learning, in-class arrangements and development are called classroom management (Aydın, 2013).

When it comes to educational management, the smallest and most basic level of management is classroom management. Classroom management is done by the current teacher of that class. In this sense, classroom management is one of the most important areas of competence and a basic requirement for teachers and teaching. In order for teachers to be able to perform their teaching duties in the best way, they must be able to manage the classroom very well. Teachers' classroom management competencies are very important in creating a learning and teaching environment (Savran, Çakıroğlu, & Çakıroğlu, 2006). In the results of teacher effectiveness research, it has been seen that teacher performance in classroom management increases the performance of students (Çelik, 2005). In order for the teacher to be able to perform learning and teaching activities at the desired level, classroom management skills should be at a very high level. Because the culture and climate of the classroom is determined by the teacher's behavior. This situation also closely affects the attitudes and behaviors of students (Dönmez,

2007). In this study, it was aimed to investigate the classroom management skills of prospective physical education teachers.

## **METHOD**

Qualitative research is defined as research in which qualitative data collection methods such as observation, interview and document analysis are used and a qualitative process is followed to reveal perceptions and events in a realistic and holistic manner in a natural environment (Yıldırım & Şimşek, 2013:46). In the research, the interview method was used since it would be effective in obtaining more detailed and detailed information about the evaluation of physical education teacher candidates' views on their expectations from the classroom management course, their approaches and their comments on the definition (Yıldırım & Şimşek, 2013:148).

### **Research Group**

In the study, the expectations of physical education teachers from the classroom management course were examined. For this purpose, the study group of the research consists of students studying at Gaziantep University Faculty of Sport Sciences.

### **Preparation and Implementation of the Open-Ended Questionnaire**

In the study, a semi-structured interview form consisting of 2 items was used to collect qualitative data. Through the interview technique, which is frequently used in qualitative research, the researcher tries to understand unobservable situations such as attitudes, experiences, intentions, thoughts, mental perceptions, interpretations and reactions (Yıldırım & Şimşek, 2013:148). In order to develop the interview form, a comprehensive literature review was conducted and an interview form was prepared. While preparing the semi-structured interview form used as a data collection tool, the researcher first conducted a literature review and created a semi-structured interview form question pool with questions that could be asked to prospective teachers about the subject. Then, the questions were examined by three experts and the semi-structured interview form was finalized. None of the participants included in the study were forced to participate in the research, and the principle of confidentiality was carefully observed during the application and collection of the questionnaires. The interviews were recorded with a voice recorder and then these recordings were transcribed.



## Data Analysis

The data obtained from the interview form used in the research were recorded with a voice recorder. The frequently used content analysis technique was used to analyze the data obtained from the questions in the interview form (Yıldırım and Şimşek, 2013:259).

The steps followed are as follows;

Collection of research data

Coding of data

Creation of themes

Organizing the data according to codes and themes

Interpretation of findings

## FINDINGS AND INTERPRETATION

**Table 1.** Distribution of physical education teacher candidates' views on how teacher-student communication should be for classroom management.

Themes	n	%
A democratic and free environment must be created	9	26.5
Cooperation between teachers and students should be ensured	9	26.5
Students should participate in the decision-making process	8	23.5
Create an atmosphere of tolerance in the classroom	8	23.5
Total	<b>34</b>	<b>100</b>

When the opinions of the prospective physical education teachers participating in the study on how teacher-student communication should be for classroom management are analyzed in Table 1, 26.5% of the participants stated that a democratic and free environment should be created and cooperation between teachers and students should be ensured. At the same time, 23.5% of the participants stated that students should participate in the decision-making process and an environment of tolerance should be created in the classroom.

**Table 2.** Distribution of physical education teacher candidates' views on their expectations from the classroom management course.

Themes	n	%
The theoretical knowledge we receive in the course is not sufficient	9	25.7
Practical training should be provided	9	25.7
Ensure effective communication	9	25.7
Provide a constructive environment in the classroom	8	22.9
Total	<b>35</b>	<b>100</b>

When the opinions of the prospective physical education teachers participating in the study regarding their expectations from the classroom management course are examined in Table 2, almost all of them, 25.7%, stated that the theoretical information they received within the scope of the course was not sufficient, practical training should be given and effective communication should be provided. In addition, 22.9% of the prospective physical education teachers who participated in the study stated that a constructive environment should be provided in the classroom.

## **DISCUSSION and CONCLUSION**

When the opinions of the prospective physical education teachers participating in the study on how teacher-student communication should be for classroom management were analyzed, it was seen that a large proportion of them stated that a democratic and free environment should be created. At the same time, it was stated that cooperation between teachers and students should be ensured for classroom management. In addition, the participants stated that students should participate in the decision-making process and an environment of tolerance should be created in the classroom. From this point of view, we can say that the classroom environment can be more efficient in every aspect by ensuring cooperation in the classroom environment. In the research conducted by Alıncak and Öztürk (2018), they stated that in order for classroom management to be effective, different activities should be organized, the student should be brought to the forefront, the lesson should be effective and the student should be given some responsibilities at different times.

When the opinions of the prospective physical education teachers who participated in the research regarding their expectations from the classroom management course were examined, almost all of them came to the forefront that the theoretical information they received within the scope of the course was not sufficient. In addition, regarding the expectations of the participants from the classroom management course; the opinions that practical training should be given, effective communication should be provided and a constructive environment should be provided in the classroom came to the fore. In line with the opinions expressed by the teachers, we can say that the learning environment being comfortable and providing cooperation in the classroom will benefit the creation of effective classroom management. In their study, Alıncak and Öztürk (2018) stated that for effective classroom management; parent-school cooperation, the lesson and the teacher should be valued, the student should be encouraged for the lesson, and the tools and materials related to the lesson should be provided.

As a result, physical education teacher candidates stated that the theoretical knowledge they received in the classroom management course was not sufficient and that they should be given practical training. In addition, it was concluded that healthy communication, cooperation and a constructive environment can be created in the classroom.

## REFERENCES

- Alıncak, F., Öztürk, M.A. (2018). *Beden Eğitimi Öğretmenlerinin Sınıf Yönetiminde Yaşadığı Sorunlar ve Çözüm Önerileri*. Öztürk, M.A., Gönülateş, S. (Editör). *Herkes İçin Spor ve Wellness Araştırmaları*. Akademisyen Kitabevi. İstanbul.
- Aydın, A. (2013). *Sınıf Yönetimi*. (16. baskı) Ankara: Pegem Akademi.
- Çelik, K. (2005). *Disiplin Oluşturma ve Kural Geliştirme, Etkili Sınıf Yönetimi*. (Editör: Hüseyin Kıran.) Ankara: Anı Yayıncılık.
- Dönmez, B. (2007). Sosyal bir sistem olarak sınıf. M. Şişman ve S. Turan (Ed.) *Sınıf yönetimi* (ss. 14–26). Ankara: Pegem Akademi Yayıncılık.
- Erden, M. (2001). *Sınıf Yönetimi*. Alkım Yayınları. 1. Baskı: Ankara.
- Erdoğan, İ. (2001), *Sınıf Yönetimi –Ders, Konferans, Panel ve Seminer Etkinliklerinde Başarının Yolları-* İstanbul: Sistem Yayıncılık.
- Gündüz, Y. Can, E. (2013). Öğrenci Görüşlerine Göre İlköğretim ve Ortaöğretim Öğretmenlerinin Sınıf Yönetimi İlkelerine Uyuma Düzeyleri. *Kuram ve Uygulamada Eğitim Yönetimi Dergisi*, Cilt 19, Sayı 3, ss. 419-446.

- Sarıçoban, A. (2005). Classroom Management Skills of the Language Teachers, *Journal of Language and Linguistic Studies*, 1, 1, 1-11.
- Savran, A., Çakıroğlu, J., Çakıroğlu, E. (2006). Beliefs of Turkish pre-service elementary teachers regarding science teaching efficacy and classroom management. In K. Mutua & C. S. Sunal (Eds.), *Crosscurrents and crosscutting themes*. (pp. 213-227). NC: Information Age Publishing.
- Ünal, Z., Ünal, A., Comparing beginning and Experienced Teachers“ Perceptions of Classroom Management Beliefs and Practices in Elementary Schools in Turkey, *The Educational Form*, 73, 256-270, (2009).
- Weinstein, C. S. (2007). *Secondary Classroom Management: Lessons From Research and Practice*, McGraw Hill, New York,
- Yıldırım, A. ve Şimşek, H. (2013). *Sosyal Bilimlerde Nitel Araştırma Yöntemleri*. Ankara: Seçkin Yayınevi,9.baskı.

## SPOR YAPAN ÇOCUKLARIN EBEVEYNLERİNİN PSİKOLOJİK İYİ OLUŞ DURUMLARININ İNCELENMESİ

**Dr. Fuat Orkun TAPŞIN**

Kocaeli Üniversitesi, ORCID ID: 0000-0001-6374-534X

**Prof. Dr. Elif KARAGÜN**

Kocaeli Üniversitesi, ORCID ID: 0000-0003-1974-4117

**Öğrenci: Deniz ÇETİN**

Kocaeli Üniversitesi 0009-0008-4097-4578

### ÖZET

Bu araştırmanın amacı, spor yapan çocukların ebeveynlerinin iyi oluş durumlarının incelenmesidir. Bu çalışmada, veriler internet üzerinden Google Formlar kullanılarak toplanmıştır. Spor yapan çocuklara sahip olan ebeveynlere, sosyal medya platformları aracılığıyla yayımlanan anket bağlantısı ile ulaşılmış ve katılımcılar, gönüllülük esasıyla çalışmaya davet edilmiştir. Araştırmaya 67 kadın, 35 erkek olmak üzere toplam 102 kişi katılmıştır. Tek bir kişinin birden fazla kez yanıt vermesini engellemek amacıyla IP kısıtlaması uygulanmıştır. Araştırma kapsamında, katılımcıların sosyo-demografik özelliklerini sorgulayan 7 sorudan oluşan bir anket ile Diener ve ark. (2010) tarafından geliştirilen ve Türkçe adaptasyonu Telef ve ark. (2013) tarafından gerçekleştirilmiş olan 8 maddelik ve 7 likert tipi psikolojik iyi oluş ölçeği uygulanmıştır. Ölçeğin Cronbach alfa değerinin 0,87 olduğu belirtilmiştir. Analiz için, veriler standart sapma, frekans ve yüzdeler olarak sunulmuştur. SPSS 25.00 yazılımı, verilerin işlenmesinde kullanılmıştır. Veriler normal bir dağılım sergilediği için, ikili gruplar arasında karşılaştırma yapmak için bağımsız t-testi kullanılmış, üç veya daha fazla grup arasındaki karşılaştırmalarda ise Varyans analizi tercih edilmiştir. Varyans analizi sonuçları anlamlı çıktığında gruplar arasındaki farkın kaynağını belirlemek için Scheffe testi kullanılmıştır. Araştırma bulgularına bakıldığında; ebeveynlerin cinsiyet değişkeni açısından psikolojik iyi oluş düzeyi kadınlar lehine, belirlenmiştir. Spor yapma durumu açısından ise spor yapan ebeveynlerin spor yapmayanlara yine bireysel sporlarla ilgilenen ebeveynlerin spor yapmayan ebeveynlere göre iyi oluş düzeylerinin anlamlı derecede daha yüksek olduğu görülmüştür. Ancak ebeveynlerin eğitim durumu, yaş, gelir düzeyi ve serbest zaman faaliyetlerine katılma durumuna göre ise anlamlı bir farklılık bulunmamıştır.

**Anahtar Kelimeler:** Spor, Psikolojik İyi oluş, Ebeveyn, Spor Yapan Çocuklar

## EXAMINING OF PSYCHOLOGICAL WELL-BEING OF PARENTS OF CHILDREN PLAYING SPORTS

### ABSTRACT

The aim of this study is to examine the well-being of parents of children who play sports. In this study, data were collected online using Google Forms. Parents of sporting children were reached through a survey link published through social media platforms and participants were invited to the study on a voluntary basis. A total of 102 people, 67 women and 35 men, participated in the study. IP restriction was applied to prevent a single person from responding more than once. Within the scope of the study, a questionnaire consisting of 7 questions inquiring the socio-demographic characteristics of the participants and an 8-item and 7 Likert-type psychological well-being scale developed by Diener et al. (2010) and adapted into Turkish by Telef et al. (2013) were applied. The Cronbach's alpha value of the scale was 0.87. For analysis, the data were presented as standard deviation, frequency and percentage. SPSS 25.00 software was used for data processing. Since the data were normally distributed, independent t-test was used for comparisons between paired groups, and analysis of variance was preferred for comparisons between three or more groups. When the results of the analysis of variance were significant, Scheffe test was used to determine the source of the difference between the groups. When the findings of the research are examined; psychological well-being level of parents in terms of gender variable was determined in favor of women. In terms of the status of doing sports, it was seen that the well-being levels of parents who do sports are significantly higher than those who do not do sports, and parents who are interested in individual sports are significantly higher than parents who do not do sports. However, no significant difference was found according to the parents' education level, age, income level and participation in leisure time activities. Translated with DeepL.com (free version)

**Keywords:** Sports, Psychological Well-being, Parent, Children Playing Sports

### 1. GİRİŞ

Günümüzde ruh sağlığı açısından sadece hastalıkların iyileştirilmesi çalışmaları yapılmamaktadır. Sağlığın iyileştirilmesi yanında korunması da önemlidir. Sağlığın korunmasında üzerinde durulan önemli bir nokta da psikolojik iyi hissetme durumudur. Literatür çalışmaları incelendiğinde genellikle psikolojik iyi oluş ile ilgili pek çok çalışmaların olduğu ve bu konuda ölçeklerin geliştirilerek farklı araştırmalarda kullanıldığı görülmektedir (Springer ve Hauser, 2006). Psikolojik iyi oluş kavramının özellikle 1980'li yıllarda deneysel araştırmalarla başladığı ve bireylerin zorluklarla yüzleştğinde kendi gücünü ortaya koyma, kendini gerçekleştirme ve anlamlı bir yaşam için çabalamayı içeren bazı teorilere dayandığı bildirilmiştir (Telef, 2013). Kısaca psikolojik iyi oluşun; kişisel gelişim, nitelikli ilişki kurma, amaçlarını gerçekleştirme gibi durumları içerdiği belirtilmiştir (Keyes, ve ark., 2002). Psikolojik iyi oluş kavramıyla ilgili olarak; öz-kabul, diğerleri ile pozitif ilişkiler, özerklik, çevresel kontrol, yaşam amacı ve kişisel gelişim şeklinde altı boyut olduğu belirtilmiştir (Ryff, 1989; Ryff ve ark., 1999)

Psikolojik iyi oluş kavramının boyutlarına bakıldığında aslında ebeveynlerin çocuklarını yetiştirirken gerçekleştirmelerini istedikleri özellikleri kapsadığı görülmektedir. Yani bir çocuğun kendi potansiyelini fark ederek çevresiyle uyumlu kendini kontrol ederek çevresinden gelen etkileri aza indirgeyerek uyum sağlaması ve kendini keşfederek iyi hissedeceği bir yaşam sürme isteğini içerdiği görülebilmektedir. Ebeveynlerin çocuklarında bu gelişimi sağlamak için rutin yürütülen eğitim çalışmaları dışında serbest zamanlarında destekleyici sanat, spor, kültürel gibi çeşitli sosyal etkinliklere yönlendirdikleri görülür. Ebeveynlerin çocuklarını yönlendirdikleri etkinlikler içerisinde; sosyal, ruhsal, bedensel gibi pek çok açıdan olumlu etkileri gözlenen spor önemli bir noktada yer almaktadır.

Spor, insanın bedenini ve zihnini bir arada kullanarak belirlenmiş kurallar çerçevesinde yapılan etkinlikler olarak açıklanmıştır (Yalçınkaya ve ark., 1993). Bu etkinliklerin de genellikle rekabetçi bir ortamda gerçekleştiği ve bireylerin fiziksel yeteneklerini, zihinsel becerilerini ve karakter yapılarını geliştirmeyi amaçladığı (Yetim, 2011) disiplin, dayanıklılık, takım çalışması ve fair play gibi değerleri teşvik ederken aynı zamanda kişisel ve toplumsal refahı artırıcı bir rol üstlendiği ileri sürülmüştür (Ünsal ve Ramazanoğlu, 2013). Çocukların sağlıklı gelişiminde önemli bir rol oynayan sporun tercih edilmesi ve devamlılığında ebeveynlerin tutum ve davranışlarının da büyük rolü olduğu bilinen bir gerçektir. Araştırmalar, spor yapan çocukların ebeveynlerinin genellikle daha sağlıklı bir yaşam tarzını benimsediklerini ve bu durumun çocukların spor yapma düzeylerini de etkilediğini göstermektedir (Altın, 2019; Esin ve Bayköse, 2023). Spor yapma alışkanlığı, genellikle aile içinde örnek alınarak edinilen bir davranış olduğu belirtilmektedir (Kotan, 2007). Spor yapan ebeveynlerin çocuklarının spor aktivitelerine katılımını teşvik etmeleri, çocukların özgüvenlerini ve sosyal becerilerini geliştirmelerine yardımcı olduğu belirtilmiştir (Orhan, 2019). Bu açıdan bakıldığında ebeveynlerin spor yapması çocuklarına sağlıklı yaşam tarzını öğretirken aynı zamanda onların spor yapma alışkanlıklarını kazandırmada ve teşvik etmede birer rol model olmayı desteklemektedir. Ebeveynlerin spor yaparak rol model olmalarının yanında, çocuklarının bedensel, sosyal, ruhsal gibi pek çok alanda gelişimlerini destekleyerek bir nevi iyi yetişmelerinde destek vermektedirler. Çocuklarının spor yapması ve gelişimleri açısından olumlu çalışmalar yapıyor olunması da ebeveynler açısından iyi hissetme duygusunu sağlayacağı da beklenen bir sonuçtur. Bu beklentiyle bakıldığında spor yapan çocukların ebeveynlerinin psikolojik iyi oluş durumlarının ne düzeyde olduğu merak edilmiş ve bu açıdan literatür bilgileri göz önüne alınarak aşağıdaki sorulara yanıt aranmıştır.

-Spor yapan çocukların ebeveynlerinin psikolojik iyi oluş düzeyi, cinsiyet, yaş, gelir ve eğitim düzeyi gibi sosyo demografik değişkenler açısından bir farklılık göstermekte midir?

-Spor yapan çocukların ebeveynlerinin psikolojik iyi oluş düzeyi, Serbest zaman faaliyetine katılıp katılmama, spor yapıp yapmama ve yapılan sporun bireysel veya grup olup olmaması gibi değişkenler açısından bir farklılık göstermekte midir?

## 2. YÖNTEM

### 2.1. Araştırma Modeli, Örneklem ve Evren

Bu çalışmada, veriler internet üzerinden Google Formlar kullanılarak toplanmıştır. Spor yapan çocuklara sahip olan ebeveynlere, sosyal medya platformları aracılığıyla yayımlanan ve kartopu yöntemi kullanılarak anket linki yayılarak verilere ulaşılmış ve katılımcılar, gönüllülük esasıyla çalışmaya davet edilmiştir. Araştırmaya 67 kadın, 35 erkek olmak üzere toplam 102 kişi katılmıştır. Tek bir kişinin birden fazla kez yanıt vermesini engellemek amacıyla IP kısıtlaması uygulanmıştır.

### Çizelge 2.2. Araştırmaya Katılan Bireylerin Demografik Bilgi Dağılımları

Demografik Değişkenler	Alt Gruplar	Frekans (f)	Yüzde %
Cinsiyet	Kadın	67	65.7
	Erkek	35	34.3
Yaş	27-32	30	29.4
	33-38	33	32.4
	39 yaş ve üzeri	39	38.2
Eğitim Durumu	Lise	26	25.5
	Üniversite	76	74.5
Gelir Durumu	17000tl ve altı	8	7.8
	170001tl ve 35000tl	34	33.3
	35001tl ve 50000tl	29	28.4
	50001tl ve üzeri	31	30.4
Serbest Zaman Faaliyetlerine Katılma Durumu	Evet	43	42.2
	Hayır	59	57.8
Spor Yapma Durumu	Evet	64	62.7
	Hayır	38	37.3
Spor Branşınız	Yok	11	10.8
	Bireysel Sporlar	19	18.6
	Takım Sporlar	72	70.6

Çizelge 2. 2' ye bakıldığında araştırmaya katılan ebeveynlerin çoğunluğunun kadın, 39 yaş ve üzerinde, üniversite mezunu, gelir durumu 170001tl ve 35000tl arasında, serbest zaman faaliyetlerine katılmayan, spor yapan ve takım sporuyla ilgilenen kişilerden oluştuğu görülmektedir.

### 2.3. Veri Toplama Araçları

Araştırma kapsamında, katılımcıların sosyo-demografik özelliklerini sorgulayan ve 7 sorudan oluşan sosyo-demografik bilgi anketi ile Diener ve ark. (2010) tarafından geliştirilen ve Türkçeye adaptasyonu Telef ve ark. (2013) tarafından gerçekleştirilmiş olan 8 maddelik ve 7 likert tipi psikolojik iyi oluş ölçeği uygulanmıştır. Ölçeğin Cronbach alfa değerinin 0,87 olduğu belirtilmiştir. Ölçeğin bu araştırma için yapılan güvenilirlik analizinde Cronbach alfa değeri 0,78 olarak bulunmuştur.



## 2.4. Verilerin İstatistiksel Analizi

Analiz için, veriler standart sapma, frekans ve yüzdeler olarak sunulmuştur. SPSS 25.00 yazılımı, verilerin işlenmesinde kullanılmıştır. Veriler normal bir dağılım sergilediği için, ikili gruplar arasında karşılaştırma yapmak için bağımsız t-testi kullanılmış, üç veya daha fazla grup arasındaki karşılaştırmalarda ise Varyans analizi tercih edilmiştir. Varyans analizi sonuçları anlamlı çıktığında, gruplar arasındaki farkın kaynağını belirlemek için Scheffe testi kullanılmıştır.

## 3. BULGULAR VE YORUM

### Çizelge 3. 1. Katılımcıların Sosyo-Demografik, Serbest Zaman Etkinlikleri Ve Spora Katılım Durumuna Göre Psikolojik İyi Oluş Sonuçları (T Test)

		N	X	Ss	T	P
Cinsiyet	Kadın	67	49.00	5.58	2,124	<b>,036</b>
	Erkek	35	45.94	8.92		
Eğitim Durumu	Lise	26	48.00	6.14	,041	,964
	Üniversite	76	47.93	7.33		
Serbest Zaman Faaliyetlerine Katılma Durumu	Evet	43	48.76	8.58	1,003	,318
	Hayır	59	47.35	5.61		
Spor Yapma Durumu	Evet	64	49.03	6.85	2,841	<b>,005</b>
	Hayır	38	44.60	6.57		

Çizelge 3.1' e bakıldığında araştırmaya katılan ebeveynlerin psikolojik iyi oluş düzeyleri; eğitim durumu ve serbest zaman faaliyetlerine katılım durumuna göre anlamlı bir farklılık göstermemiştir. Ancak cinsiyet değişkeni açısından kadınlar lehine anlamlı bir farklılık olduğu bulunmuştur ( $p=0,036, p<0,05$ ). Yine spor yapma durumuna göre spor yapan ebeveynlerin spor yapmayan ebeveynlerin göre anlamlı düzeyde yüksek puanlar alındığı görülmüştür ( $p=0,005, p<0,05$ ).

### Çizelge 3. 2. Katılımcıların Sosyo-Demografik ve Spor Branşına Göre Psikolojik İyi Oluş Varyans Analizi Sonuçları

		N	X	Ss	F	P	Farkın
Yaş	27-32	30	46.36	7.97	1,085	,342	
	33-38	33	48.57	7.41			
	39 yaş ve üzeri	39	48.64	5.78			
Gelir Durumu	17000tl ve altı	8	47.62	7.52	1,318	,273	
	170001tl ve	34	46.50	8.49			
	35001tl ve	29	47.65	6.67			
	50001tl ve üzeri	31	49.90	5.03			
Spor Branşınız	Yok <sup>a</sup>	11	43.81	7.34			
	Bireysel Sporlar	19	50.47	4.28			

	Takım Sporlar <sup>c</sup>	72	47.91	7.31	3,274	<b>,042</b>	<b>A-b</b>
--	----------------------------	----	-------	------	-------	-------------	------------

Araştırmaya katılan ebeveynlerin psikolojik iyi oluş düzeylerine bakıldığında; yaş ve gelir durumuna göre anlamlı bir farklılık olmadığı belirlenmiştir ( $p>,05$ ). Ancak yapılan spor branşı açısından bireysel spor yapanlar lehine puanların anlamlı derecede farklılık gösterdiği belirlenmiştir ( $p=0,042, p<0,05$ ). Bu anlamlı farkın hangi gruplardan kaynaklandığını bulmak için yapılan Scheffe testinde bireysel sporlarla ilgilenen ebeveynlerin spor yapmayan ebeveynlerin göre psikolojik iyi oluş düzeylerinin daha yüksek olduğu bulunmuştur.

## TARTIŞMA ve SONUÇ

Bu araştırmada spor yapan çocukların ebeveynlerinin psikolojik iyi oluş durumlarının araştırılması ana amacı doğrultusunda alt problemler yanıt aranmıştır. Araştırmaya katılan ebeveynlerin psikolojik iyi oluş düzeyleri; yaş, gelir düzeyi, eğitim, serbest zamanında herhangi bir etkinliğe katılıp katılmama gibi değişkenler açısından herhangi bir anlamlı farklılık görülmezken; cinsiyet, spor yapıp yapmama ve yapılan sporun bireysel veya takım halinde yapılıyor olmasına göre anlamlı farklılıklar olduğu belirlenmiştir.

Ebeveynlerin eğitim durumuna göre psikolojik iyi oluş sonuçlarında anlamlı bir farklılık bulunmamış olsa da literatürde psikolojik iyi oluşla eğitim düzeyi arasında ilişki bulan araştırmalar olduğu da görülmüştür (Yeşiltepe, 2011).

Yaş değişkenine göre ebeveynlerin psikolojik iyi oluş düzeyleri anlamlı bir farklılık bulunmamış olsa da literatürde yaşın artmasına bağlı olarak iyi oluşun arttığını ve bu artışta daha fazla deneyim kazanılması ve bireylerin kendilerini daha iyi tanımalarından kaynaklı olacağını ileri süren araştırmaların olduğu da görülmüştür (Rıfat ve ark., 2021).

Yine bu araştırmada anlamlı sonuç alınmayan bir diğer değişken de gelir düzeyi olduğu görülmüştür. Gelir düzeyine göre psikolojik iyi oluş durumunu araştıran çalışmalar incelendiğinde; gelir düzeyi ile psikolojik iyi oluş arasında pozitif yönlü bir ilişki olduğunu, gelirin artmasının kişilerin yaşam kalitesini etkilemesi nedeniyle psikolojik iyi oluşun da arttığını bildiren sonuçlara rastlanmıştır (Eroğlu ve Parlar, 2018; Özden, 2014).

Serbest zaman faaliyetlerine katılma durumuna göre araştırmaya katılan ebeveynlerin psikolojik iyi oluş durumlarında anlamlı bir farklılık bulunmamıştır. Literatür incelendiğinde ise; serbest zamanın bireylerin refahı için önemli olduğunu ve serbest zamanın insanların iyi oluş düzeyiyle önemli bir ilişkisi olduğu, serbest zaman etkinliklerine katılmalarının fiziksel sağlık, sosyal ilişkiler, kişisel gelişim ve psikolojik refah gibi çeşitli kazanımlar elde ettikleri belirtilmiştir (Kuykendal ve ark., 2015; Yang ve ark., 2011). Araştırmamızda serbest zaman faaliyetlerine katılmanın iyi oluş düzeyini etkilemediği sonucu bulunsa da yapılan çalışmalarda serbest zamanın iyi oluş için önemli olduğu görülmüştür.

Bu araştırma sonuçları incelendiğinde ebeveynlerin psikolojik iyi oluş puanlarının bazı değişkenler açısından anlamlı sonuçlar ortaya çıkardığı görülmektedir. Anlamlı sonuçlar ortaya çıkmasına neden olan değişkenlere bakıldığında;

Ebeveynlerin cinsiyet değişkenine göre psikolojik iyi oluş sonuçlarına bakıldığında kadınların erkeklere göre iyi oluş düzeylerinin daha yüksek olduğu görülmüştür. Literatüre bakıldığında bu araştırma sonuçlarını destekler şekilde kadınların erkeklere göre iyi oluş düzeylerini daha yüksek bulan çalışmaların olduğu görülmüştür (Eraslan, 2015; Ryff, 1989). Kadınların psikolojik iyi oluş sonuçlarını yüksek bulan araştırmaların aksine erkeklerin kadınlara göre iyi oluş düzeylerini yüksek bulan çalışmaların olduğu da görülmüştür (Kurtkapan, 2019). Öte yandan cinsiyet ile iyi oluş arasında anlamlı bir fark bulmayan çalışmaların olduğu da belirlenmiştir (Kaplan, 2016; Karaçam ve Pulur, 2017).

Literatürde cinsiyet açısından farklı sonuçlar olduğu, özellikle yetişkin yaş grubundaki kadınların cinsiyet açısından bazı eşitsizlikler yaşamaları nedeniyle öznel iyi oluşlarının olumsuz etkilendiği belirtilmiştir (Eryılmaz ve Ercan, 2011). Bu araştırma sonuçlarıyla bakıldığında kadınlarda psikolojik iyi oluş puanlarının anlamlı düzeyde yüksek çıkmasının ebeveyn yaşlarının 30-33 arasında olmasından kaynaklı olabileceğini düşündürmüştür. Konuyla ilgili daha net sonuçlara ulaşmak açısından detaylı çalışmaların yapılması önemli görülmüştür.

Spor yapma durumuna göre araştırmaya katılan bireylerin psikolojik iyi oluş düzeylerine bakıldığında spor yapan ebeveynlerin psikolojik iyi oluş puanlarının spor yapmayan ebeveynlere göre anlamlı derecede daha yüksek olduğu belirlenmiştir. Yapılan çalışmalarda sporun psikolojik iyi oluş için önemli bir yordayıcı olduğu (Hefferon ve Mutrie, 2012; Hefferon, 2013) ve düzenli spor yapmanın depresyonu azalttığı, aynı zamanda kişilerin yaşama bağlılık, odaklanma ve iyi oluş durumunu artırdığı, serotonin salgılatarak karamsar bakış açısını azalttığı belirtilmiştir (Baltaş ve Baltaş, 1990; Penedo ve Dahn, 2005; Yavuz ve İlhan, 2023).

Ayrıca spor kavramı ile ilgili olarak yapılan metafor çalışmalarında da sporun mutlulukla ilişkilendirildiği pek çok çalışmanın olduğu da görülmüştür (Karagün, 2021; Sevinç ve Ergenç, 2017)

Araştırmamızda spor yapan bireylerin spor yapmayan bireylere göre psikolojik iyi oluş düzeylerinin yüksek çıkmasında düzenli spor yapılması sonrasında fizyolojik parametrelerin iyileşmesi sonrasında kendini iyi hissetmeden kaynaklı olarak psikolojik iyi oluşun da arttığı düşünülmüştür.

Spor branşına göre araştırmaya katılan ebeveynlerin psikolojik iyi oluş düzeylerine bakıldığında; bireysel spor yapanların puanları takım sporu yapanların puanlarına oranla anlamlı düzeyde daha yüksek olduğu belirlenmiştir. Bu anlamlı farkın hangi gruplardan kaynaklandığını bulmak için yapılan Scheffe testinde ise bireysel sporlarla ilgilenen ebeveynlerin herhangi bir spor yapmayan ebeveynlere göre psikolojik iyi oluş düzeylerinin

daha yüksek olduğu belirlenmiştir. Bireysel sporların, bireylerin fiziksel, zihinsel ve duygusal sağlığını desteklediğinden dolayı (bireylerin esneklik ve özgürlük, bireysel performans farkındalığı, kişisel motivasyon) bu sonucun alınmasında etkili olduğu düşünülmüştür.

## KAYNAKÇA

- [1] Diener, E., Wirtz, D., Tov, W., Kim-Prieto, C., Choi, D., Oishi, S., & BiswasDiener, R. (2010). New well-being measures: Short scales to assess flourishing and positive and negative feelings. *Social Indicators Research*, 97, 143–156.
- [2] Telef, B. B., Uzman, E., & Ergün, E. (2013). Öğretmen adaylarında psikolojik iyi oluş ve değerler arasındaki ilişkinin incelenmesi. *Electronic Turkish Studies*, 8(12).
- [3] Telef, B. B., (2013). Psikolojik İyi Oluş Ölçeği: Türkçeye Uyarlama, Geçerlik ve Güvenirlik Çalışması, Hacettepe Üniversitesi Eğitim Fakültesi Dergisi (H. U. Journal of Education) 28(3), 374-384.
- [4] Yalçınkaya M, Saracaloğlu A, & Varol, S.R. (1993). Üniversite Öğrencilerinin Spora İlişkin Görüşleri ve Beklentileri. *Spor Bilimleri Dergisi*, C:4, s.2,13.
- [5] Yetim, A. (2011). *Sosyoloji ve Spor*, Topkar Matbaacılık, Ankara.
- [6] Ünsal, B. & Ramazanoğlu, F. (2013). Spor medyasının toplum üzerindeki sosyolojik etkisi. *Eğitim ve Öğretim Araştırmaları Dergisi*. 2(1):36-46.
- [7] Altın, Y. (2019). Spor yapan ve yapmayan ergenlerin yalnızlık düzeylerinin ve algılanan ebeveyn tutumlarının akademik başarıya etkisi, Yüksek Lisans Tezi, Sağlık Bilimleri Enstitüsü.
- [8] Esin, İ. & Bayköse, N. (2023). Spora katılımı aile: sporcu ebeveynliği hakkında bir derleme çalışması. *Uluslararası Türk Spor ve Egzersiz Psikolojisi Dergisi*, 3(1), 29-45, 2023.
- [9] Eryılmaz, A. ve Ercan, L. (2011). Öznel İyi Oluşun Cinsiyet, Yaş Grupları ve Kişilik Özellikleri Açısından İncelenmesi *Türk Psikolojik Danışma ve Rehberlik Dergisi / 2011*, 4 (36).
- [10] Baltaş A. ve Baltaş, Z. (1990). *Stres ve başa çıkma yolları* (9. bs.). İstanbul: Remzi Kitabevi.
- [11] Penedo J. F. ve Dahn, J. R. (2005). Exercise and well-being: A review of mental and physical health benefits associated with physical activity. *Current Opinion in Psychiatry*, 18(2), 189-193.

[12] Sevinç, Ö. S. ve Ergenç, M. (2017). Düzce Üniversitesi'nin bazı fakültelerinde öğrenim görmekte olan lisans öğrencilerinin “spor” hakkındaki metaforları. Düzce Üniversitesi Sosyal Bilimler Enstitüsü Dergisi, 7(2), 106-131.

[13] Kotan, Ç. (2007). İlköğretim okullarında okuyan sporcu öğrencilerin spor yapmalarında okul ve aile faktörünün etkisi (Sakarya İli Örneği). Yüksek Lisans Tezi, Sakarya Üniversitesi.

[14] Orhan, R.(2019). Çocuk gelişiminde fiziksel aktivite ve sporun önemi. Kırıkkale Üniversitesi Sosyal Bilimler Dergisi, 9(1), 157-176.

[15] Eraslan, M. (2015).Beden eğitimi ve spor yüksekokulu öğrencilerinin yaş, cinsiyet ve spor yapma durumlarına göre incelenmesi. Uluslararası spor bilimleri dergisi, 1(1).

[16] Ryff, C. D. (1989). Happiness is everything, or is it? Explorations on the meaning of psychological well-being. Journal of personality and social psychology, 57(6), 1069.

[17] Ryff, C. D., Magee, W. J., Kling, K. C., & Wing, E. H. (1999). Forging macro-micro linkages in the study of psychological well-being. In The Self and Society in Aging Processes, ed. CD Ryff, VW Marshall, pp. 247–78. New York: Springer.

[18] Springer, K. W., & Hauser, R. M. (2006). An assessment of the construct validity of Ryff's scales of psychological well-being: Method, mode, and measurement effects. Social Science Research, 35, 1080–1102.

[19] Kaplan, K.(2016). Evli bireylerde toplumsal cinsiyet rollerine ilişkin tutumların, evlilik doyumuna ve psikolojik iyi oluş durumuna etkisinin incelenmesi, Yüksek Lisans Tezi, Sosyal Bilimler Enstitüsü.

[20] Karaçam, A., & Pulur, A. (2017). Beden eğitimi öğretmenlerinin başarı algısı, akademik iyimserlik, psikolojik iyi oluş ve fiziksel saygı düzeylerinin incelenmesi. Uşak Üniversitesi Eğitim Araştırmaları Dergisi, 3(1), 1-22.

[21] Karagün, E, (2021). İlkokul ve Ortaokulda Farklı Branşlarda Çalışan Öğretmenlerin “Beden Eğitimi” ve “Spor” Kavramlarına İlişkin Metaforları. Eğitim ve Bilim 2021, Cilt 46, Sayı 208, 79-104

[22] Keyes, C. L. M., Shmotkin, D., & Ryff, C. D. (2002) Optimizing well-being: The empirical encounter of two traditions. Journal of Personality and Social Psychology, 82, 1007–1022.

[23] Kurtkapan, H. (2019). Kentte yaşayan emeklilerin iyi oluş halleri: İstanbul örneği.

- [24] Yeşiltepe, S. S. (2011). Öğretmenlerin Evlilik Uyumlarının Psikolojik İyi Oluş Ve Bazı Değişkenler Açısından İncelenmesi. Yüksek lisans tezi, Çukurova Üniversitesi Sosyal Bilimler Enstitüsü, Adana.
- [25] Kuykendall, L., Tay, L., & Ng, V. (2015). Leisure engagement and subjective well-being: A metaanalysis. *Psychological Bulletin*, 141, 364-403.
- [26] Yang, S., Xiao, H., & Tse, C. (2011). Leisure in an urban environment: A perspective of university students. *Journal of China Tourism Research*, 7(2), 168–183.
- [27] Hefferon, K. & Mutrie, N. (2012). The Oxford handbook of exercise psychology. Acevedo, E. O. (Ed.), Physical activity as a “stellar” positive psychology intervention (s. 118). New York: Oxford University Press.
- [28] Hefferon, K. (2013). Positive psychology and the body: The somatopsychic side to flourishing. McGraw-Hill Education (UK): Open University Press.
- [29] Yavuz, Ü., & İlhan, E. L.(2023). Spor Yapmak ve Psikolojik İyi Oluş: Üniversite Öğrencileri Profili. *Gazi Beden Eğitimi ve Spor Bilimleri Dergisi*, 28(1), 1-7.
- [30] Rıfat, I, Arıbaş, A. N., & Özşahin, F. (2021). Algılanan sosyal destek ve psikolojik iyi oluş ilişkisi: üniversite öğrencileri örneği. *Stratejik ve Sosyal Araştırmalar Dergisi*, 5(2), 363-376.
- [31] Özden, K. (2014). Üniversite öğrencilerinde psikolojik iyi oluşun psikososyal yordayıcılarının sosyal bilişsel kariyer kuramı açısından incelenmesi. Yüksek Lisans Tezi, İstanbul Arel Üniversitesi Sosyal Bilimler Enstitüsü.
- [32] Eroğlu, F., & Parlar, H. (2018). Evli kadın ve erkeklerde psikolojik iyi oluşun ebeveyn tutumuna etkisinin incelenmesi. *İstanbul Ticaret Üniversitesi Sosyal Bilimler Dergisi*, 17(33), 89-101.

## BİREYLERİN SPOR YAPMA DURUMUNA GÖRE POZİTİF ALGI DURUMLARININ İNCELENMESİ

**Öğrenci: Deniz ÇETİN**

Kocaeli Üniversitesi 0009-0008-4097-4578

**Dr. Fuat Orkun TAPŞIN**

Kocaeli Üniversitesi ORCID ID: 0000-0001-6374-534X

**Prof. Dr. Elif KARAGÜN**

Kocaeli Üniversitesi ORCID ID: 0000-0003-1974-4117

### ÖZET

Bu araştırmanın amacı, bireylerin spor yapma durumuna göre pozitif algı durumlarının incelenmesidir. Bu çalışma, nicel araştırma metodolojilerinden biri olan kartopu yöntemiyle yapılmıştır. Anketler, Google formlar aracılığıyla oluşturulmuş, sosyal medya platformlarında duyurulmuştur. Toplamda 88 katılımcı, sosyal medyada paylaşılan ölçek bağlantılarına erişim sağlayarak anketi doldurmuştur. Araştırmaya, 18 yaşından büyük bireyler katılmıştır. Araştırmada, katılımcıların sosyo-demografik özelliklerini sorgulayan bir anket ve Akın ve ark. (2015) geçerlilik ve güvenilirliklerin pozitif algı ölçeği kullanılmıştır. Ölçek, yedi basamaklı likert tipinde olup toplam sekiz maddeden oluşmaktadır. Araştırma kapsamında, ölçekten elde edilebilecek en yüksek puanın 56 ve en düşük puanın ise 8 olduğu belirtilmiştir. Elde edilen veriler, yanıtların ölçeklerine dayalı olarak toplanmış ve sonrasında SPSS.25 yazılımı kullanılarak analiz edilmiştir. Karşılaştırmalar yapılırken, gruplar arasındaki farklılıkları belirlemek için t testi ve ANOVA testleri gibi istatistiksel yöntemler kullanılmıştır. Ayrıca, gruplar arasındaki farklılıkların nereden kaynaklandığını bulmak için Tukey testi uygulanmıştır. Bulguların yorumlanmasında anlamlılık düzeyi olarak 0.05 seçilmiştir. Araştırma sonuçlarında araştırmaya katılan bireylerin cinsiyet değişkenine göre kadınlar lehine pozitif algı düzeyinde anlamlı bir farklılık olduğu bulunmuştur. Araştırmaya katılan bireylerin eğitim durumu ve serbest zaman faaliyetlerine katılma durumuna göre pozitif algı düzeyinde anlamlı bir farklılık bulunmamıştır. Spor yapma durumuna göre ise spor yapan bireylerin spor yapmayan bireylere göre pozitif algı düzeyinin daha yüksek olduğu belirlenmiştir. Ancak araştırmaya katılan bireylerin yaş, gelir durumu, aktiviteye katılma türü ve spor yapma düzeyinde ise anlamlı bir farklılık olmadığı belirlenmiştir.

**Anahtar Kelimeler:** Spor, algı, pozitif algı, spor yapan bireyler

## EXAMINING THE POSITIVE PERCEPTION STATUS OF INDIVIDUALS ACCORDING TO THEIR DOING SPORTS

### ABSTRACT

The purpose of this research is to examine the positive perception of individuals according to their sports activities. This study was conducted using the snowball method, one of the quantitative research methodologies. Surveys were created via Google forms and announced on social media platforms. A total of 88 participants completed the survey by accessing the scale links shared on social media. Individuals over the age of 18 participated in the research. In the study, a survey questioning the socio-demographic characteristics of the participants and Akın et al. (2015) positive perception scale, whose validity and reliability were confirmed, was used. The scale is a seven-step Likert type and consists of eight items. Within the scope of the research, it was stated that the highest score that could be obtained from the scale was 56 and the lowest score was 8. The data obtained was collected based on the scales of the responses and then analyzed using SPSS.25 software. When making comparisons, statistical methods such as t tests and ANOVA tests were used to determine differences between groups. Additionally, the Tukey test was applied to examine the differences between groups in more detail. 0.05 was chosen as the significance level in interpreting the findings. As a result of the research, it was found that there was a significant difference in the positive perception level in favor of women in the gender variable of the individuals participating in the research. There was no significant difference in the level of positive perception of the individuals participating in the research in terms of their educational status and participation in free time activities. In the case of sports, it was found that individuals who do sports have a higher level of positive perception than individuals who do not do sports. However, it was found that there was no significant difference in the age, income level, type of activity participation and sports level of the individuals participating in the research.

**Key Words:** Sports, perception, positive perception, sports practitioners

### 1. GİRİŞ

İkinci Dünya Savaşı sonrasında önem kazanmaya başlayan pozitif psikoloji, olumlu duygu ve deneyimlere sahip olmanın yanında hayatın manası gibi konuları ele almaya başlanmıştır (Uz Baş, 2015). Bu çalışmalarda da pozitif deneyimler; iyi olma ve sosyal doyumla ilgili olan geçmiş, mutluluk ve akış deneyimi içeren şimdi, iyimserlik ve geleceğe olumlu bakmayı içeren gelecek olmak üzere üç farklı zaman ölçütünde ele alındığı görülür (Hefferon, Boniwell, 2014). Literatürde pozitif psikolojinin sadece hayatın olumlu yönlerini ele almadığı, olumsuz yönlerini de ele alarak bireysel motivasyonu yüksek tutmayı amaçladığı belirtilmiştir (Özdemir ve Yıldız, 2019) Pozitif algıların da bireylerin durumları motivasyon durumunu etkileyerek yüksek hedef belirlemede ve bu hedefleri başarmada önemli olduğu, yine pozitif algının yaşam refahı için destekleyici olduğu açıklanmıştır (Özdemir ve Yıldız, 2019; Seligman, ve ark.,2012).



Pozitif algı, bireylerin yeteneklerini bildiği, değerli olduğunu hissettiği benliğine yönelik olumlu algı, geçmiş, gelecek ve şimdiyi içeren zamana ilişkin pozitif algı ve kişinin kendi doğasına yönelik olumlu algı içerisinde olmak şeklinde üç alt boyuttan oluştuğu bildirilmiştir (Icekson ve Pines, 2013). Literatür bilgilerle bakıldığında bu üç boyutu olumlu etkileyen durumlardan biri de spor yapmaktır. Düzenli egzersiz ve spora katılımın serotonin salgılamasını arttırması ve sonrasında dinlenik uyku, negatif duyguların giderilmesi, sosyal açıdan kabul görme, fiziksel parametrelerin iyileşmesiyle birlikte pozitif algının gelişimi desteklenmiş olacağı değerlendirilebilir.

Pozitif algı gelişiminde önemli bir rolü olduğu düşünülen spor da; bireyin fiziksel ve zihinsel sağlığını destekleyen, toplumsal uyumu teşvik eden, rekabet ve başarıyı içeren bir aktivite aynı zamanda insanlara haz ve memnuniyet duyguları kazandıran bir oyun motivasyonunun disiplinli bir şekilde ifadesi olarak ele alınmıştır (Bakker, 2006; Kat, 2009). Spor, sadece aktif katılımcıları değil, seyircileri de heyecanlandıran ve estetik bir nitelik katan toplumsal bir fenomen olarak algılandığı bildirilmiştir (Türkel, 2010). Özellikle sağlıklı bir yaşam sürdürme, bedensel ve zihinsel gelişimi teşvik etme ve kişisel veya toplumsal ilişkilerin dostluk temelinde güçlendirilmesi konularında sporun belirgin bir rolü olduğu kabul edilmiştir (Bora, 2013).

Spor, sadece fiziksel sağlık için değil aynı zamanda duygusal, sosyal ve kişisel gelişim açılarından da önemli bir araç olarak kabul edilmiştir (Evli, 2018). Sporun insan yaşamı üzerinde olumlu pek çok etkisi olduğu bilgileriyle bakıldığında; bireylerin spor yapma durumuna göre pozitif algı durumları merak edilmiştir. Bu açıdan araştırmanın ana amacı kapsamında alt amaçlardan; yaş, cinsiyet, gelir durumu, medeni durum, eğitim durumu, spor yapma durumu, aktiviteye katılma durumu ve spor yapma düzeyi gibi değişkenler açısından spor yapan bireylerin pozitif algı düzeylerinin değişip değişmediği incelenmek istenmiştir.

## 2. YÖNTEM

### 2.1. Araştırma Modeli, Örneklem ve Evren

Bu çalışma, nicel araştırma metodolojilerinden biri olan kartopu yöntemiyle yapılmıştır. Anketler, Google formlar aracılığıyla oluşturulmuş ve sosyal medya platformlarında duyurulmuştur. Toplamda 88 katılımcı, sosyal medyada paylaşılan ölçek bağlantılarına erişim sağlayarak anketi doldurmuştur. Araştırmada, 18 yaşından büyük bireylerin doldurduğu ölçekler dikkate alınarak analiz edilmiştir.

## Cizelge 2. 1. Arařtırmaya Katılan Bireylerin Demografik Bilgi Dağılımları

Değişkenler		Frekans (f)	Yüzde %
Cinsiyet	Kadın	40	60.2
	Erkek	48	39.8
Yaş	18-25	25	28.4
	26-33	29	33.0
	34 yaş ve üzeri	34	38.6
Eğitim Durumu	Lise	26	27.3
	Üniversite	62	72.7
Medeni Durumu	Evli	64	72.7
	Bekâr	24	27.3
Gelir Durumu	17000tl ve altı	8	9.1
	170001tl ve 35000tl	30	34.1
	35001tl ve üzeri	50	56.8
Aktiviteye Katılma Türü	Katılmıyorum	20	22.7
	Görsel	16	18.2
	Kültürel	21	23.9
	Sanat	31	35.2
Spor Yapma Durumu	Evet	37	42.0
	Hayır	51	58.0
Hangi Düzeyde Spor Yapıyorsunuz	Spor yapmıyorum	38	43.2
	Amatörce	45	51.1
	Profesyonelce	5	5.7

Arařtırmaya katılan bireylerin demografik özelliklerine ait sonuçları incelendiğinde; çoğunluğun erkek, 34 yaş ve üzeri olduđu, üniversite mezunu, evli, 35001 TL ve üzeri geliri olan, sanat aktivitelerine katılan, spor yapmayan ve amatörce spor yaptığını belirten kişilerden oluştuđu görülmüştür.

## 2.2. Veri Toplama Araçları

Arařtırmada, katılımcıların sosyo-demografik özelliklerini sorgulayan ve arařtırmacılar tarafından literatüre dayalı hazırlanan bir bilgi anketi ile Akın ve ark. (2015) geçerlilik ve güvenilirliklerini yaptıđı pozitif algı ölçeđi kullanılmıřtır. Ölçek, yedi basamaklı likert tipinde olup, sekiz maddeden oluşmaktadır. Arařtırma kapsamında, ölçekten elde edilebilecek en yüksek puanın 56 ve en düşük puanın ise 8 olduđu belirtilmiřtir. Ölçeđin güvenilirlik katsayısı Cronbach Alpha deđeri bu arařtırma için 0.74 olarak hesaplanmıřtır.

## 2.3. Verilerin İstatistiksel Analizi

Elde edilen veriler, SPSS.25 yazılımı kullanılarak analiz edilmiřtir. Karşılařtırmalar yapılırken, gruplar arasındaki farklılıkları belirlemek için t testi ve Tek yönlü Varyans Analizi (ANOVA testi) kullanılmıřtır. Ayrıca, gruplar arasındaki farklılıkları daha ayrıntılı bir şekilde incelemek için Tukey testi uygulanmıřtır. Bulguların yorumlanmasında anlamlılık düzeyi olarak 0.05 seçilmiřtir.

### 3. BULGULAR VE YORUM

**Çizelge 3. 1. Katılımcıların Pozitif Algı Ölçeğine Ait Tanımlayıcı İstatistikleri**

	Minimum	Maximum	Mean	Sdt. Deviation
Pozitif Algı Ölçeği	14.00	56.00	44.26	7.75

Araştırmaya katılan bireylerin pozitif algı ölçeğinden alabilecekleri maksimum puan 56 olduğundan araştırmaya katılan bireylerin ortalama puanlarının orta seviyenin üstünde olduğu söylenebilir.

**Çizelge 3. 1. Katılımcıların Sosyo-Demografik Özellikleri Açısından Pozitif Algı T Testi Analizleri**

		N	X	Ss	T	P
Cinsiyet	Kadın	40	45.71	5.68	2,215	<b>,029</b>
	Erkek	48	42.05	9.80		
Eğitim Durumu	Lise	26	44.75	6.17	,360	,720
	Üniversite	62	44.07	8.30		
Medeni Durum	Evli	64	45.20	6.68	1,188	,121
	Bekâr	24	41.75	9.80		
Spor Yapma Durumu	Evet	37	45.57	6.93	2,693	<b>,009</b>
	Hayır	51	40.75	8.82		

Araştırmaya katılan bireylerin cinsiyet değişkeni açısından pozitif algı ölçeği sonuçlarına bakıldığında erkekler lehine anlamlı bir farklılık olduğu belirlenmiştir ( $p=0.029$ ;  $p<0.05$ ). Eğitim ve medeni durumuna göre pozitif algı ölçeğinde anlamlı bir farklılık bulunmamıştır ( $p>0.05$ ). Katılımcıların spor yapma durumuna göre pozitif algı durumları değerlendirildiğinde; spor yapanlar lehine anlamlı bir farklılık olduğu görülmüştür ( $p=0.009$ ;  $p<0.05$ ). Yapılan bu araştırmada spor yapan bireylerin spor yapmayan bireylere göre pozitif algı durumlarının daha yüksek olduğu bulunmuştur.

**Çizelge 3. 3. Katılımcıların Sosyo-Demografik Özellikleri Açısından Pozitif Algı Varyans Analizi (Anova) Sonuçları**

		N	X	Ss	F	P
Yaş	18-25	25	42..88	8.37	,713	,493
	26-33	29	45.41	8.82		
	34 yaş ve üzeri	34	44.29	6.23		
Gelir Durumu	17000tl ve altı	8	42.60	7.30	2.608	,080
	170001tl ve	30	42.35	9.37		
	35001tl ve üzeri	50	46.11	6.00		
Katıldığı Aktivite	Katılmıyorum	20	42.65	6.89	2,043	,114
	Görsel	16	44.25	7.58		

Türü	Kültürel	21	42.04	9.36		
	Sanat	31	46.80	6.72		
Spor Yapma Düzeyi/Şekli	Spor yapmıyorum	38	42.80	6.50	,247	,782
	Amatörce	45	43.86	8.68		
	Profesyonelce	5	44.86	8.92		

Araştırmaya katılan bireylerin yaş, gelir durumu, aktiviteye katılma durumu ve spor yapma düzeyine bakıldığında ise herhangi anlamlı bir farklılık bulunmamıştır ( $p>0.05$ ).

## TARTIŞMA ve SONUÇ

Bu araştırma ile bireylerin spor yapma durumuna göre pozitif algı durumları incelenmiştir. Tablolara bakıldığında; katılımcıların sosyo-demografik özelliklerinden medeni durum, yaş, gelir durumu, eğitim düzeyi, katıldığı etkinlik türü ve sporu yapıp yapmama-yapıyorsa amatör veya profesyonelce yapma şekline göre pozitif algılarında anlamlı bir farklılık görülmezken; Cinsiyet, spor yapan ve yapmayanlar arasında ise anlamlı farklılıklar olduğu görülmüştür.

Araştırma verilerinin analizi sonucu anlamlı farklılık gösteren değişkenlere sırasıyla bakıldığında; bireylerin pozitif algı ölçeği **cinsiyet** değişkeni açısından analiz edildiğinde; erkekler lehine anlamlı bir farklılık olduğu erkeklerin pozitif algı puanlarının kadınlara oranla anlamlı derecede daha yüksek olduğu görülmüştür. Literatüre bakıldığında; sporcular ile yapılan çalışmalarda pozitif algı ve alt boyutları cinsiyet açısından anlamlı bir farklılık oluşturmadığı bildirilmiştir (Temel ve ark., 2019). Yine evli bireyler ve üniversite öğrencileri üzerinde yapılan başka çalışmalarda da benzer şekilde, cinsiyete göre pozitif algının istatistiksel bir farklılık göstermediği bildirilmiştir (Dinç, 2018; Mert, 2019).

Yine cinsiyet değişkeni gibi anlamlı farklılığa yol açan bir diğer değişken de **spor yapma** durumudur. Spor yapıp yapmama değişkeni açısından pozitif algı düzeyine bakıldığında spor yapan bireyler lehine anlamlı bir farklılık olduğu belirlenmiştir. Spor yapan bireylerin spor yapmayan bireylere göre pozitif algı durumlarının daha yüksek olduğu bulunmuştur. bu sonucun alınmasında sporun olumlu etkilerinden kaynaklandığını düşündürmüştür. Çeşitli araştırmalar, sporun insanların psikolojik, bedensel ve sağlık açısından birçok faydasını ortaya koyduğunu belirtmektedir (Çifdalöz, 2021; Blair ve ark. 2004; Fleming ve Marshall, 2015; Koreas, 2018). Bu çalışmada spor yapan bireylerin spor yapmayan bireylere göre pozitif algı düzeylerinin daha yüksek olmasında sporun insanlara kattığı olumlu etkilerden kaynaklandığı düşünülmüştür.

Anlamlı farklılık gösteren sosyo-demografik değişkenlerin yanında anlamlı farklılık göstermeyen değişkenlere de bakıp literatür bilgileriyle yorumlandığında;

**Eğitim ve medeni durum** açısından katılımcıların pozitif algı düzeylerine bakıldığında anlamlı bir farklılık bulunmamıştır.

**Yaş** değişkeni açısından pozitif algı düzeyine bakıldığında anlamlı bir farklılık bulunmamıştır. Literatür incelendiğinde ise; sporcuların yaş değişkenine göre pozitif algılarında istatistiksel olarak anlamlı bir farklılık olmadığı bulunmuştur (Karharman, 2019). Yine evli bireylerin irrasyonel inançları ile pozitif algıları arasındaki ilişkisinin yaş değişkenine göre incelendiği

çalışmada, istatistiksel olarak anlamlı bir farklılık bulunmadığı bildirilmiştir. Bu çalışmalar, bu araştırma sonuçlarıyla paralellik göstermektedir.

**Gelir durumuna** göre pozitif algı düzeyinde anlamlı bir farklılık bulunmamıştır. Ancak araştırmaya katılan bireylerin gelir durumlarına bakıldığında 35001tl ve üzeri gelir sahip olan bireylerin kendi grubuna kıyasla daha fazla ortalama puana sahip olduğu görülmüştür. Yüksek gelir düzeyi ile birlikte gelen imkanlar ve olanaklar, bireylerin çevresindeki olumlu durumları daha fazla fark etmelerine ve bu durumları daha olumlu bir şekilde yorumlamalarına olanak tanıyabilir. Bu nedenle, genel olarak, gelir durumunun yüksek olması, bireylerin pozitif algı düzeyini artırabilecek çeşitli etkileri olabilir.

**Herhangi bir aktiviteye katılma** durumuna bakıldığında pozitif algı düzeyinde anlamlı bir farklılık bulunmamıştır. Yine aktiviteye katılma durumu gibi **spor yapma düzeyine** göre pozitif algı durumuna bakıldığında anlamlı bir farklılık bulunmamıştır. Ancak spor yapma düzeyinin artmasına bağlı olarak ortalama puanlarının da arttığı söylenebilir. Spor yapma düzeyinin artması, bireylerin genellikle daha sağlıklı bir yaşam tarzı benimsemelerine ve fiziksel formda olmalarına yardımcı olduğu söylenebilir. Sonuç olarak, spor yapma düzeyinin artması, fiziksel ve zihinsel sağlığı iyileştirirken, bireylerin pozitif algı durumunu artırabildiği düşünülmüştür.

Sonuç olarak, literatürde yer alan; kişilerin hayatında bir şeyleri, yapma ve bir şeyleri değiştirebileceği hakkındaki inancı sayesinde pozitif bir algıya sahip olacağına ilişkin (Schwarzer ve ark., 1997) açıklamalarla değerlendirildiğinde, toplumsal cinsiyet rol öğrenmelerinde; erkeklerin her problemi çözebileceğine yönelik gücü ve becerisi olduğu, sorunların üstesinden gelebileceğine yönelik öğretinin etkisi olduğu düşünülmüştür. Yine spor yapma sonucunda serotonin salgılamasının artmasıyla birlikte pozitif düşüncede artış yaratması (Baltaş ve Baltaş, 1990; Penedo ve Dahn, 2005), ayrıca spor yapmakla birlikte bir şeyler yapabilmeyen, başarabilmeye olan inancın yarattığı sonuçların etkisiyle spor yapanlarda pozitif algının daha yüksek çıkmasını sağladığı söylenebilir. Daha kesin sonuçlar için konuyla ilgili geniş kapsamlı ve deneysel çalışmaların yapılması önerisinin yapılmasının uygun olduğu düşünülmüştür.

## KAYNAKÇA

[1] Akın, A. & Kaya, M. (2015). Pozitif Algı Ölçeği Türkçe Formunun Geçerlik ve Güvenirliği. *Journal of European Education*. 5.2, 16-22.

[2] Bakker, E.D. (2006). Integrity And Cynicism: Possibilities And Constraints Of Moral Communication, 20: 119-136.

[3] Kat, H. (2009). Bireysel sporcularla takım sporcularının stres düzeyleri ve problem çözme becerilerinin karşılaştırılması. Yüksek Lisans Tezi, Kayseri: Erciyes Üniversitesi Sağlık Bilimleri Enstitüsü.

- [4] Türkel, Ç. (2010). İlköğretim öğrencilerinin sportif faaliyete katılım düzeyi ile sosyal uyum ve iletişim beceri düzeyleri arasındaki ilişkilerin incelenmesi. Yüksek Lisans Tezi, Kayseri: Erciyes Üniversitesi Sosyal Bilimler Enstitüsü.
- [5] Bora, M.V. (2013). Beden Eğitimi Öğretmeni ve Sporcu Öğrenciler Arasındaki İletişimin, Sportif Başarı Motivasyonu ile İlişkisi. Sağlık Bilimleri Enstitüsü, Beden Eğitimi ve Spor Anabilim Dalı. Yüksek Lisans Tezi. Şanlıurfa: Harran Üniversitesi.
- [6] Evli, F. (2018). Üniversite takımlarında farklı branşlardaki sporcuların ahlaki olgunluk ve sosyal bütünleşme düzeyleri. Doktora Tezi, Sağlık Bilimleri Enstitüsü, Beden Eğitimi ve Spor Anabilim Dalı, Hitit Üniversitesi, Çorum.
- [7] Temel, V. Nas, K. & Baysal, D.T. (2019). Sporcuların Pozitif Algı Düzeylerinin İncelenmesi. 2. Uluslararası Herkes İçin Spor ve Wellness Kongresi. Antalya.
- [8] Dinç, N. (2018). Evli bireylerin İrrasyonel İnanışları ile Pozitif Algıları Arasındaki İlişki. İstanbul Arel Üniversitesi Sosyal Bilimler Enstitüsü Psikoloji Anabilim Dalı. Yayımlanmamış Yüksek Lisans Tezi.
- [9] Mert, A. (2019). Üniversite öğrencilerinin Öznel Mutluluk ve Pozitif Algı Arasındaki İlişkinin Bazı Değişkenlerle İncelenmesi. Akdeniz Eğitim Araştırmaları Dergisi, 13(27), 219-243, 2019.
- [10] Çifdalöz, M. (2021). Aktif Spor Yapan ve Aktif Spor Yapmayan Spor Bilimleri Fakültesi Öğrencilerinin Uyku Kalitesinin İncelenmesi, Yüksek Lisans Tezi, Marmara Üniversitesi, Türkiye.
- [11] Blair, S.N., La Monte J.M., & Nichaman, MZ., (2004). The evolution of physical activity recommendations: how much is enough? The American Journal of Clinical Nutrition, 79(5), 913s-920s.
- [12] Fleming, P., & Marshall, G. (2015). Lifestyle interventions in primary care. Systematic review of randomized controlled trials. Can Fam Physician.
- [13] Koreas, G.B. (2018). Combine traditional Chinese and Western medicine clinical results. Rev Endocr Metab Disord, 2.73.
- [14] Karharman, A. (2019). Elit dağ koşusu sporcularında pozitif algı ve zihinsel dayanıklılık düzeylerinin başarı motivasyonu üzerine etkisinin incelenmesi. Muğla Sıtkı Kocaman Üniversitesi Sağlık Bilimleri Enstitüsü. Doktora Tezi, 2019.
- [15] Dinç, N. (2018). Evli bireylerin İrrasyonel İnanışları ile Pozitif Algıları Arasındaki İlişki. İstanbul Arel Üniversitesi Sosyal Bilimler Enstitüsü Psikoloji Anabilim Dalı. Yayımlanmamış Yüksek Lisans Tezi.

[16] Kat, H. (2009). Bireysel sporcularla takım sporcularının stres düzeyleri ve problem çözme becerilerinin karşılaştırılması. Yüksek Lisans Tezi, Kayseri: Erciyes Üniversitesi Sağlık Bilimleri Enstitüsü, 2009.

[17] Baltaş A. ve Baltaş, Z. (1990). Stres ve başa çıkma yolları (9. bs.). İstanbul: Remzi Kitabevi.

[18] Penedo J. F. ve Dahn, J. R. (2005). Exercise and well-being: A review of mental and physical health benefits associated with physical activity. *Current Opinion in Psychiatry*, 18(2), 189-193.

[19] Schwarzer, R., BaBler, J., Kwiatek, P., Schröder, K., & Zhang, J.X. (1997). The Assessment of optimistic self-beliefs: Comparison of the German, Spanish, and Chinese versions of the General Self-efficacy Scale. *Applied Psychology: An International Review*, 46(1) , 69-88.

[20] Seligman, M.E.P., Ernst, R.M., Gillham, J. ,Reivich, K. & Linkins, M. (2012). Positive education: positive psychology and classroom interventions. *Oxford Review of Education*, 7, 31-41

[21] Özdemir, T.Y. ve Yıldız, Ö. (2019). Pozitif Algı Ölçeğinin Geçerlilik ve Güvenirlik Çalışması. *Eskişehir Osmangazi Üniversitesi Sosyal Bilimler Dergisi Nisan 2019, 20 (Özel Sayı)*,691-704DOI: 10.17494/ogusbd.553855

[22] Hefferon, K. & Boniwell, I. (Edt. Tayfun Doğan). (2014). Pozitif Psikoloji Kuram Araştırma ve Uygulamalar. (1). Ankara. Nobel Yayıncılık.

[23]UzBaş, A. (2015). Assesment Of PozitivePsychology Course AccordingToCommentsAnd Life SatisfactionLevels Of CounselorCandidates. *Journal Of EducationAnd Training Studies* , 4(3)

[24] Icekson, T. & Pines, A.M. (2013). Positive Perception: A Three Dimensional Model and A Scale. *Personality and Individual Differences*, 54(1), 180-186

## MASALLARDA DEĞER AKTARIMI

**Prof. Dr. Kelime Erdal**

Bursa Uludağ Üniversitesi ORCID:0000-0001-8205-2530

### ÖZET

TDK sözlüğünde masal, “Genellikle halkın yarattığı, hayale dayanan, sözlü gelenekte yaşayan, çoğunlukla insanlar, hayvanlar ile cadı, cin, dev, peri vb. varlıkların başından geçen olağanüstü olayları anlatan edebi tür” olarak tanımlanmaktadır. Masallar, geçmişten günümüze toplumun kültürel birikimini kuşaktan kuşağa aktaran bir vasıta konumundadır. Bu yüzden masalların çocuk edebiyatında önemli bir yeri vardır. Değerler, toplumları ayakta tutan, birleştiren, bir milleti millet yapan kültürün önemli parçalarıdır. Kimliklerini kaybetmek istemeyen toplumlar kültürel değerlerini ve özelliklerini koruyarak nesilden nesile aktarmak durumundadır.

Değer aktarımının önemli araçlarından olan masalların çocuklara küçük yaşlardan itibaren aktarılması önemlidir. Bu çalışmada, masalların değer aktarımındaki önemi örnek masal incelemeleriyle ortaya konulmuştur. Araştırma kapsamında, çocuk masallarından seçilen örnekler nitel araştırma yöntemlerinden doküman analizi yöntemi ile incelenmiştir. Nitel araştırma; gözlem, görüşme ve doküman analizi gibi nitel veri toplama yöntemlerinin kullanıldığı, algıların ve olayların doğal ortamda gerçekçi ve bütüncül bir biçimde ortaya konmasına yönelik nitel bir sürecin izlendiği araştırma olarak tanımlanır. Doküman incelemesi araştırılması hedeflenen olgu veya olgular hakkında bilgi içeren yazılı materyallerin analizini kapsar. Araştırma sonucunda elde edilen bulgulardan yola çıkılarak sonuçlara ulaşılmış ve önerilerde bulunulmuştur.

**Anahtar Sözcükler:** Masal, değer, değer aktarımı

## VALUE TRANSFER IN FAIRY TALES

### ABSTRACT

In the TDK dictionary, fairy tales are defined as "Fairy tales, generally created by the people, based on imagination, living in oral tradition, mostly involving people, animals, witches, genies, giants, fairies, etc. It is defined as "a literary genre that describes extraordinary events that happen to beings." Fairy tales transmit the cultural accumulation of society from generation to generation, from past to present. That's why fairy tales have an essential place in children's literature. Values are important parts of culture that sustain and unite societies and make a nation a nation. Societies that do not want to lose their identities must preserve their cultural values and characteristics and transfer them from generation to generation.



It is essential to convey fairy tales, which are necessary tools of value transfer, to children from an early age. This study reveals the importance of fairy tales in transferring values through sample tale studies. Within the scope of the research, samples selected from children's fairy tales were examined using the document analysis method, one of the qualitative research methods. Qualitative research is defined as research in which qualitative data collection methods such as observation, interview, and document analysis are used. A qualitative process is followed to reveal perceptions and events realistically and holistically in a natural environment. Document review includes analyzing written materials containing information about the phenomenon or phenomena targeted to be investigated. Based on the findings obtained from the research, conclusions were reached, and suggestions were made.

**Keywords:** Fairy tale, value, value transfer.

## GİRİŞ

TDK sözlüğünde masal, “Genellikle halkın yarattığı, hayale dayanan, sözlü gelenekte yaşayan, çoğunlukla insanlar, hayvanlar ile cadı, cin, dev, peri vb. varlıkların başından geçen olağanüstü olayları anlatan edebi tür” olarak tanımlanmaktadır. Masallar, geçmişten günümüze toplumun kültürel birikimini kuşaktan kuşağa aktaran bir vasıta konumundadır. Bu yüzden masalların çocuk edebiyatında önemli bir yeri vardır. Değerler, toplumları ayakta tutan, birleştiren, bir milleti millet yapan kültürün önemli parçalarıdır. Kimliklerini kaybetmek istemeyen toplumlar kültürel değerlerini ve özelliklerini koruyarak nesilden nesile aktarmak durumundadır.

Halk edebiyatının anlatıma dayalı (narrative) türleri arasında yer alan masallar, görünen biçimsel ifadelerinin yanı sıra sembolik anlamlarıyla da önemli bir yere sahiptirler. Aslında masallara anlam veren de bu özelliklerdir. Yaşamak zorunda olduklarımızla, yaşamak istediklerimizin sistemli bir şekilde anlatıldığı masalarda; arzu edilen dünya, bastırılan duygular ve açıklamaya korktuğumuz düşünceler sembolik bir dil ile ifadesini bulmuştur (Şimşek, 2017: 42).

Masalarda iyi-kötü, güzel-çirkin, doğru-yanlış arasındaki mücadeleler sık sık konu edilir. Masalların sonunda iyi, güzel ve doğru olanlar mutluluğa kavuşurken; kötüler, haksızlar cezalandırılırlar. Masallar kısa ve yoğun anlatım özellikleri taşıyan anlatılardır. Genellikle kadın anlatıcılar tarafından anlatılan masalarda anlatım zamanı olarak, miş’li geçmiş zaman, şimdiki zaman ya da geniş zaman kullanılır. Dünyanın giderek tek tipleşmesine ve kültürel çeşitliliklerin giderek azalmasına tepki niteliğinde ortaya çıkan Somut Olmayan Kültürel Miras Sözleşmesi de masallar vb sözlü anlatıların kuşaklar arasındaki aktarımına katkı sağlamaktadır. UNESCO 17 Ekim 2003 tarihinde 32. genel konferansında “Somut Olmayan Kültürel Mirasın Korunması Sözleşmesi”ni imzalamıştır. Bu sözleşmeye göre sözlü anlatımlar ve sözlü gelenekler, gösteri sanatları, toplumsal uygulamalar, ritüeller ve festivaller, halk bilgisi, evren ve doğa ile ilgili uygulamalar, el sanatları geleneği somut olmayan kültürel miras olarak tanımlanmıştır. Sözlü anlatımlar içerisinde yer alan ve korunması gereken türlerden birisi de masallardır (Oğuz, 2008: 9).

Masallara dair söylenecek ilk şey onların sözlü bir form olduğudur. Ne var ki iş sonunda bir tanım yapmaya gelirse, masallar daha kapsayıcı bir kategori olan “halk hikâyesi”nin bir alt türüdür. Halk hikâyesi ise en basit tabiriyle söylenegelmiş geleneksel anlatıdır. Bu bakımdan,

bir masal ya da başka tür bir halk hikâyesi yazılı dile indirgenirse elde edilen gerçek bir masal olmaz. Elde edilen, masal yerine, anlatıcısı ve izleyicisi ile bir bütün olan sözlü bir performansın soluk ve yetersiz bir yansıması olur. Bu halk bilimsel bakış açısından düşünüldüğünde, masal okumak imkânsızdır; usulen masallar ancak onları anlatan birinden dinlenebilir (Dundes, 2023: 213).

Pertev Naili Boratav, masalı “nesirle söylenmiş, dinlik ve büyüklük inanışlardan ve törelerden bağımsız, tamamıyla hayâl ürünü, gerçekle ilgisiz ve anlattıklarına inandırmak iddiası olmayan kısa bir anlatı” olarak tanımlar (Boratav, 1973: 80)

Pertev Naili Boratav masalın eğitim işlevini çocukların ana dilini öğrenmesi bağlamında yorumlamıştır: “Çocuğa ana dilinin, bir işçi elindeki alet gibi nasıl kullanıldığını ilk öğreten, ona bu dilin türlü hünerlerini, kıvraklığını, zenginliğini, inceliğini ilk gösteren, kişiye kendi dilini konuşmayanlardan uzaklaştırıcı, onu konuşanlara yakınlaştırıcı duyguyu ninnilerin, tekerlemelerin, türkülerin yanı başında, ama herhâlde onlardan daha geniş ölçüde ilk aşıl原因an masaldır” (Boratav, 2009: 17).

Özellikle toplumun temel yapısını, kültürünü ve değerlerini aşıl原因amada masallar önemli görevler üstlenmektedir. Çünkü masallar içerisinde toplumların kültürel, ahlaki değerleri ve motifleri vardır. Çocuk, masallar sayesinde bu değerleri öğrenir ve topluma ayak uydurmakta zorluk çekmez. Bütün bunlardan hareketle masallar evrensel ve milli olan değerleri çocuğa açık ya da örtük bir şekilde vermektedir. Çocuk masallar sayesinde öğrendiği ve sezindiği bu değerlerle de çocuk kendi yaşamını düzenler, çevresindekilerle ve toplumdakilerle bağı geliştirir (Özer, 2019: 2).

II. Meşrutiyet sonrasında çocuk yetiştirmeye verilen önemin artmasından da etkilenen Ziya Gökalp, “Kızılma”, “Alageyik”, “Yeşil Boncuk”, “Küçük Şehzade”, “Altun Işık”, “Arslan Basat”, “Yaradılış”, “Alp Arslan”, “Türkün Tufanı”, “Küçük Tomris”, “Kolsuz Hanım” (Tansel, 1989: XXVII) gibi pek çok masal yazmıştır. Gamze Korkmaz, “Kolsuz Hanım’ Üzerine Yazılı Kültür ve Metinlerarası İlişkiler Bağlamında Bir Çalışma” adlı makalesinde, Ziya Gökalp’in “masal” hakkındaki düşünceleri incelendiğinde; onun masalların estetik yönünden çok eğitici işlevini vurguladığının görüldüğünü belirtir. Aynı zamanda, Ziya Gökalp’in masalların çocuk terbiyesi için kullanılabilmesine dair görüşlerini de aktarır (Korkmaz, 2009: 54-55).

Ziya Gökalp’in çocuk eğitimi için masalları işaret etmesiyle, Grimm Kardeşlerin masalları çocuk edebiyatının bir parçası yapma girişimleri Halk Masalları arasındaki paralellik Türk masallarının da bir zamanlar yazılı metinlere dönüştürülme girişimine iyi bir örnek olarak gösterilebilir. Grimm Kardeşler Kinder und Hausmarchen (Ev ve Çocuk Masalları) adı altında Alman masallarını derlemiştir. Ev ve Çocuk Masalları adlı kitapları Avrupa’da İncil’den sonra en çok basılan kitap olmuştur ve gerçekten de en iyi çocuk kitaplarından biri olarak kabul görmüştür (Oğuz ve Ölçer Özünel, 2017: 82).

Değer kavramı felsefe, psikoloji, sosyoloji başta olmak üzere; matematik, iktisat, dini bilimler ve tarih gibi birçok bilim alanında kullanılmaktadır. Sosyal bilimler açısından değerleri bu kadar önemli hale getiren, insan davranışlarını ele alıyor ve yorumluyor olmasıdır. Değer, bir şeyin önemini belirlemeye yarayan soyut ölçü, bir şeyin değdiği karşılık, kıymet, yüksek ve yararlı niteliktir. Son yıllarda sosyal bilimlerin çeşitli alanlarında bilim dalları bu konuyu bir araştırma konusu olarak ele almaktadır. Değerler, insanın tarih ve kültür varlığı olarak

kendini gerçekleştirme bakımından olduğu kadar, kendisinin ne olduğunu bilmesi ve kendisini sorgulaması bakımından da büyük önem taşır. Değerlerin hem eylem hem de bilme bakımından insan varoluşunun temeli olduğu söylenebilir. İnsanlarda var olan değer yargılarının insandan insana, çağdan çağa değişim gösterdiği de gözlemlenmiştir. Bireylerin ve grupların değerleri hakkında bilgi edinmek, onların tutum ve davranışları hakkında bilgi sahibi olmamıza olanak verir (Ulusoy ve Dilmaç, 2016: 13).

Değer aslında bir tercihtir. İkirlikli veya kararsız kaldığımız durumlarda birden fazla seçenek vardır. Hangisini tercih edeceğimizi bilmediğimizde, aslında hangisinin tercih edilmeye değer olduğuna karar veremiyoruz demektir. Sonuçta hangi seçeneğin değeri bizim için daha büyükse onu tercih etme yoluna gideriz. Değerin bu şekilde anlaşılması, daha doğrusu somutlaştırılması, onun eğitimde kullanılma olasılığını da artırır. Çünkü değer eğitimi genellikle çocuklara yapılır ve çocukların zihinsel gelişimi somut şeyleri almaya yatkın olduğu ve henüz soyut şeyleri anlayamadığı için değer bu şekilde ele alınması onların değeri anlamalarını da kolaylaştırır. Değer aslında eğitim değil, terbiye işidir. Çocuğun her zaman yanında olabildiği ve onu çeşitli ortamlarda görebildiği için gerçek değer eğitimi zamansız olduğu için ailede verilir ve adı da değer terbiyesidir. Eğitim okulun, terbiye ailenin işidir. Uygun toplumsal değerlere sahip olmayan kişiler “eğitimsiz” değil, “terbiyesiz”dir. Ancak günümüzde terbiye kavramı terk edildiği için yerine eğitim kavramı kullanılmaktadır. Okullarda ayrıca değer eğitimi vermeye gerek yoktur. Yetkin öğretmenler öğrencilere hangi değerleri hangi zamanda göstereceklerini bilirler. Bunun yolu da öğretmeni güçlendirmektir. Öğrencilere, “parmağım kör gözüne” der gibi değer eğitimi vermek, ters tepme olasılığı yüksek bir etkinliktir. Değer eğitimi, çocuğun yaşadıklarıyla verilir. Başka bir açıdan denilebilir ki değer eğitimi gizli müfredat (örtük program) işidir. Ama gizli müfredat bir şeyleri gizleyerek veya ara disiplin kazanımı olarak yerleştirilerek yapılan müfredat da değildir. Gizli müfredat, planlandığı zaman açık müfredat olur. Okullarda verilebilecek değer eğitimi, çocukları ve gençleri değerler konusunda bilinçlendirmektir. Değer konusunda bilinç kazanan öğrenci, hangi değeri seçerse seçsin, bilinçlidir, farkındadır. Öğrencilere güvenmek gerekir. Onlar bilinçlendirildiklerinde, kendileri için en iyi değeri bulabilir ve benimseyebilirler (Bacanlı, 2019: 21).

Araştırmada, Müjgan Şeyhi tarafından yazılan Masal Otobüsü Düt Düt adlı masal kitabında yer alan masallar, nitel araştırma yöntemlerinden doküman incelemesi yöntemiyle incelenmiştir. Doküman incelemesi, araştırılması hedeflenen olgu veya olgular hakkında bilgi içeren yazılı materyallerin analizini kapsar. Nitel araştırmada doküman incelemesi tek başına bir veri toplama yöntemi olabileceği gibi diğer veri toplama yöntemleri ile birlikte de kullanılabilir (Yıldırım ve Şimşek, 2013: 187).

## BULGULAR

Yaşlı Denizci ve Küçük Kayık masalında, dostluk değerine yer verilmiştir. Uzun zamandır denize açılmayan ve bakımsız kalan küçük kayık, denizlere açılma özlemi içerisindeydi. Bu durumdayken eskiden denize açılan, neredeyse ömrünü denizde geçiren ancak yaşlanınca yanında dostu kalmayan Recep Kaptan onu fark eder. Küçük kayığın üzüntüsünü anlayınca onu onarmaya karar verir. Kayık çok mutlu olur. Kaptan, önce kayığı tamir eder, sonra boyar. Tüm gün kayığın bakımıyla uğraşır ve sonuçta küçük kayık yepyeni olur. Ertesi

gün denize açılırlar. Kayık da yaşlı kaptan da yeniden denize açıldıkları için çok mutlu olurlar. Masalda zor durumda olana yardım etme, sevgi ve çalışkanlık değeri de yer almaktadır.

Tavşan ile Kırlangıç masalında, azim değeri işlenmektedir. Çıtır, tek kanadı olan bir kırlangıç yavrusudur. Tek kanatlı olduğu için diğer kırlangıçlar gibi uçamaz. Havalarda soğuyunca tüm kırlangıçlar sıcak ülkelere gitme kararı alırlar. Çıtır için bu çok zor bir yolculuk olacaktır. Kırlangıçlar Çıtır ile vedalaşarak yola çıkarlar. Çıtır, kendine kalacak sıcak bir yuva olarak tavşanın yanını bulur. Tavşan, bir kanadı olmayan Çıtır'ı yuvasına kabul etmekle kalmaz, ona çalışma azmi aşılar. Tavşanın da bir eli yoktur ama yıllardır işlerini tek başına idare etmektedir. Çıtır, tavşan sayesinde pek çok işin üstesinden gelmeyi öğrenir, onunla yakın dost olur. Kışları tavşanın yanında geçiren Çıtır, yazları kırlangıçlarla geçirir. Masalda azim çok fazla vurgulanmazken Çıtır'ın arkadaşlarının kış gelince onu yalnız bırakıp gitmeleri eleştirilebilir. Ayrıca Çıtır, tavşanla tanışmadan önce karşılaştığı sincaplardan da yardım ister ama sincaplar onlar için fındık ve ceviz kırmak şartıyla yanlarına kabul edeceklerini bildirirler. Çıtır, tek kanadı olduğu için bunu yapamayacağını söyleyince yuvalarına kabul etmezler. Bu da çocuklar açısından olumsuz bir davranış örneğidir.

Çiftek başlıklı masalda, akıllı ve uyumlu bir eşek anlatılır. Masalın başında masalda yardımlaşma değerinin vurgulandığı belirtilmiştir. Çiftek, her gün ot balyası taşıyan bir eşektir. Sahibi tarlada Çiftek'in sırtına ot balyaları yükledikten sonra eve gönderir, hanımı diğer hayvanlara bu otları verir. Zamanla ot balyalarında eksik olduğunu fark eden sahibi Çiftek'e ot balyalarını yükledikten sonra takip eder. Çiftek, harabede yaşayan zayıf ve hasta bir eşeğin yanına uğrayarak ona bir balya ot verir. Bunu gören sahibi Çiftek'in sırtını okşar. Çiftek, sahibinin kızmak yerine sırtını okşamasına sevinir. Çiftek'in sahibi, hasta eşeğin bacağına kırık olduğunu görünce onu eve götürerek bacağına tedavi eder ve ona Çiçek adını verir. Hasta eşek iyileşir ve kilo alır. Masalın sonunda Çiftek ve Çiçek evlenir, güzel bir yavruları olur. Yardımlaşma değeri vurgulanmak istense de eşeğin sahibinden habersiz ona ait ot balyasını hasta eşeğe vermesi eleştirilebilir. Masalda iyilik değeri de öne çıkmaktadır.

Kırmızı başlıklı masalda sevgi değerinin vurgulandığı masal başında belirtilmiştir. Küçük, plastik bir bebek olan Kırmızı, bir oyuncak mağazasında yaşamaktadır. Kırmızı, bir an önce bir çocuğun kendisini satın almasını ve o çocukla oyunlar oynamak istemektedir. Mağazaya gelen çocuklar nedense onu almazlar ve bu durum Kırmızı'yı çok üzmektedir. Bir gün şişman, güler yüzlü bir hanım onu satın alır. Bu hanım, çocuk hastanesinde hemşiredir ve Kırmızı'yı hasta çocuklar için satın almıştır. Çocuklar Kırmızı'yı çok severler. Birlikte oyun oynarlar. İyileşen çocuklar hastaneden taburcu olduklarında yeni gelen çocuklarla tanışan Kırmızı çok mutludur. Çocuklar tarafından sevilme onu çok mutlu etmektedir. Çocukların iyileşmesine katkıda bulunduğunu düşünmek onu çok mutlu eder: "Kırmızı, daha çabuk iyileşmeleri için çocuklara yardım ettiğine inanıyordu. Hatta neredeyse hemşire hanım kadar önemli olduğunu düşünüyordu" (Şeyhi, 2010: 116).

Berk ve Kırmızı Kamyon başlıklı masalda, fedakarlık değeri verilmektedir. Berk, dört yaşında sevimli ve meraklı bir çocuktur. Evlerinin bahçesinde güneşli günlerde zaman geçirmeyi sever. Annesiyle çiçekleri sular, çapayla toprağı havalandırır. Bazen de çok sevdiği kırmızı kamyonuyla oynar. Bir haftalık deniz tatiline giderken kamyonunu bahçede unutan Berk, tatil dönüşünde kamyonun içine kırlangıcın yuva yaptığını ve yumurtalarının üzerinde yattığını görür. Bir an önce kamyonuyla oynamak için kırlangıcın yuvasını başka yere taşımak istese de annesi bunun uygun olmadığını söyler. Bu durum Berk'in çok hoşuna gider. Bundan

sonra bu yuvayı kendisi korumak ister. Yavrular dünyaya geldikten sonra da Berk onlarla ilgilenmeye devam eder. Masal şöyle biter: “Kış gelince kırlangıçlar sıcak ülkelere gitmişler. Her yaz mevsiminde de Berk’i ziyaret etmişler. Onun iyiliğini hiç unutmamışlar” (Şeyhi, 2010: 132). Masalın başında ana değerın fedakarlık olduğu belirtilmesine rağmen bu değer vurgulanmamıştır. Berk, kırlangıçlar için kamyonuyla bir süre daha oynamaktan vazgeçmiştir. Bu bir fedakarlıktır ama masalda bu fedakarlık üzerinde hiç durulmaz. Masalda daha çok iyilik ve hayvan sevgisi hakimdir.

Zehra ile Zühre başlıklı masalın değeri kardeşlik olarak belirlenmiştir. Zehra beş, Zühre on beş yaşında olan iki kardeşdir. Zehra, ablasıyla evcilik oynamak istediğinde ablası işleri olduğunu, evcilik oynamak için çok büyük olduğunu söyler. Zehra, ablasının kendisinden bu kadar büyük olmasına üzülür. Annesinin doğum günü yaklaşan Zühre, kardeşi Zehra’yı alarak annesine hediye almaya gider. İkisi ayrı hediyeler alır. Zehra, annesi kendisinin çizdiği resimleri çok sevdiği için hediye paketinin üzerine çiçek çizmek ister ama eli titrediği için resim bozulunca ağlamaya başlar. İmdadına ablası yetişince Zehra’nın büyük ablaya sahip olmanın kötü bir şey olduğuna dair düşüncesi değişir: “İnsanın kendisinden büyük bir ablası olması ne kadar da iyiymiş, diye zıplamış” (Şeyhi, 2010: 164).

Mandalina Hanım Nerede? masalında, portakal ve mandalina ağaçlarıyla dolu bir bahçesi olan evde yaşayan Rana’nın kedi Mandalina Hanım ile olan arkadaşlığı anlatılmaktadır. Mandalina Hanımın bakımıyla Rana ilgilenir, onunla oyunlar oynar. Bir gün kedi kaybolur. Rana her yerde onu arar ama bulamaz. Üç gün sonra Mandalina Hanımı ambarda bulurlar. Üç minik yavrusu olan Mandalina Hanım, yavrularıyla ilgilenmektedir. Rana, kediyi bulduğuna çok sevinir. Yavruların bakımıyla ilgilenir. Gün geçtikçe yavrular da büyür ve Rana ile oynamaya başlar. Rana artık daha mutludur. Bu masalın başında belirtilen değer ile içerik tam anlamıyla uyuşmaktadır.

Anlayışlı olma değerinin verildiği Çeşmek Neden Küstün? masalında, minik yeşil bir kurbağa anlatılmaktadır. Dere gün boyu oyun oynayıp şarkı söyleyerek yaşayan Çeşmek’in en yakın arkadaşı, dere kenarındaki evde yaşayan Fatma’dır. Akşama kadar birlikte oynar, ertesi gün buluşmak üzere vedalaşırlar. Bir gün Çeşmek Fatma’nın sesini duyarak onun geldiğini zanneder ama Fatma iki kızla birlikte böğürtlen toplamaktadır ve Çeşmek’i görmez bile. Misafirleri gider gitmez Çeşmek’in yanına gelen Fatma, Çeşmek’in kendisine küstüğünü görür. Küsmeye nedenini de anlayan Fatma, amcasının kızlarının kendilerine misafir olarak geldiğini ve böğürtlen toplamak istediklerini, onları kıramadığını söyler. Çeşmek, onu anlayışla karşılar ve barışırlar, birlikte oyun oynarlar.

İyi Dostlar masalında dostluk değerinin vurgulandığı belirtilmektedir. Çiftliğinde yalnız yaşayan bir genç olan Haluk, hayvanlarıyla yakın dostluk kurmuştur. Bir bayram günü kimsesi olmadığı için çok üzgündür. Hayvan dostları onun üzüntüsünü fark ederler. Hepsi ahırda toplanır ve Haluk’u ahıra çağırırlar. Haluk, tüm dostlarını bir arada görünce çok mutlu olur. Herkes birbirinin bayramını kutlar: “Ben dünyanın en iyi dostlarına sahibim” (Şeyhi, 2010: 212).

Üzgün Demlik masalında sabır değeri işlenmektedir. Üzgün demlik, Berna Hanım tarafından kalabalık misafirler için alınmış büyük bir demliktir. Berna Hanım onu eve getirir getirmez temizler ve mutfakta yüksek bir dolaba kaldırır. Durduğu dolaptan mutfağı seyreden yeni demlik, evdeki küçük ve eski demliği gördükçe üzülür. Ev sahibi hep küçük demliği kullanmaktadır. Büyük demlik işe yaramak istediği için üzgündür. Onun üzüntüsünü gören

küçük demlik teselli eder. Berna Hanım'ın onu güzel olduğu için satın aldığını ve mutfağa çok yakıştığını, önemli misafirler için sakladığını, mutlaka işe yarayacağını söyler. Üzgün demlik küçükle demliğin bu moral veren sözlerine teşekkür etmez. O, süs olarak durmak yerine kullanılmak ister. Berna Hanım, kızının doğum gününde misafirleri çok olacağı için üzgün demlikte çay demler. Üzgün demlik artık çok mutludur. Küçükle demlik, üzgün demliğe boşuna üzüldüğünü, bundan sonra sık sık kullanılacağını, hem de önemli zamanlarda kullanılacağını söyler. Üzgün demlik yine teşekkür etmez, mutlulukla gülümser. Masalda sabır sözcüğü hiç geçmez. Sabretmeye dair bir vurgu yoktur. Üzgün demliğin sabırsız olduğuna da değinilmez. Masalda küçükle demliğin güzel sözlerine üzgün demliğin teşekkür etmesi gerekir ama masalda bu önemli detay atlanmıştır.

Farklılıklara açık olmak değerinin işlendiği Tuhaf Köpek masalında, birkaç köpeğin büyük bir ovada birlikte yaşadıkları vurgulanır. Bu köpeklerin hepsinin rengi farklıdır. Bir gün yanlarına benekli bir köpek gelir. Diğer köpekler onu görünce çok şaşırırlar. İlk kez benekli bir köpek gören diğer köpekler beneklinin hasta olabileceğini düşünürler. Onlarla tanışmak isteyen benekli köpeği yanlarına yaklaştırmazlar. Siyah köpek: “Çabuk buradan git! Bizden uzak dur! Bize hastalığın bulaşır diye hırlamış” (Şeyhi, 2010: 248). Benekli köpek hasta olmadığını anlatmaya çalışsa da onu dinlemeyip hep beraber havlayınca benekli köpek oradan uzaklaşır. Her gün uzaktan diğer köpeklerin neşe içinde oynamalarını seyrederek. Bir gün bir çoban köpeği benekli köpeğin yanına yaklaşarak neden üzgün olduğunu sorar. Benekli köpek, onun hastalık korkusu olmadan kendisine yaklaşmasına şaşırır. Çoban köpeği, daha önce ona benzer bir köpek gördüğünü, görmese de korkacak bir durum olmadığını, her köpeğin postunun aynı olamayacağını söyler. Sonra da diğer köpeklerin yanına giderek, farklı olanı dışlamanın yanlış bir davranış olduğunu anlatır. Köpekler yaptıkları yanlışları anlayarak benekli köpeğin yanına giderler. Benekli köpektan özür dilerler. O günden sonra birlikte yaşarlar ve neşeli oyunlar oynarlar.

Yavrum Nerede? masalında, önyargılı olmamak değerinin işleneceği masalın başında belirtilmiştir. Bir gölün kenarında on tane yavrusuyla mutlu yaşayan Ördek Hanım her gün yavrularıyla birlikte büyük çınar ağacının etrafında yüzer, çınarın yapraklarıyla beslenir. Gölün diğer tarafında da yavrularıyla birlikte Kuğu Hanım yaşamaktadır. Komşu oldukları halde hiç görüşmezler çünkü Ördek Hanım, hiç tanışmadığı Kuğu Hanımın kibirli olduğunu düşünür. Oysa Kuğu Hanım sessiz ve çekingen biridir. Bir gün Ördek Hanımın en küçük yavrusu kaybolur. Küçükle ördek, yolunu kaybetmiş ve Kuğu Hanım onu yosunlara yapışmış ve hareketsiz halde bulup yuvasına getirmiştir. Ördek Hanım Kuğu Hanıma teşekkür eder. Onun düşündüğü gibi kibirli biri olmadığını anlar. O günden sonra yakın dost olurlar. Masalın başında verilen değerle içerik tam olarak uyumaktadır.

Neden Ayaklarını Gökyüzüne Asıyorsun? masalının başında sabit fikirli olmamak değerinin vurgulanacağı belirtilmektedir. Küçükle bir yarasa olan Pırtık, karanlık bir ormanda yaşamaktadır. Pırtık, zamanının çoğunu bir ağaca baş aşağı asılıp etrafını seyrederek geçirir. Hep baş aşağı durduğu için dünyayı diğer hayvanlara göre tersten görür. Pırtık, dostu maymuna, her zaman baş aşağı durmalarının komik olduğunu söyler. Maymun, asıl ters duranın kendisi olduğunu söylediğinde Pırtık asla kabul etmez. Ona göre kendisi dışında herkes ters durmaktadır. Pırtık, yeryüzüne gökyüzü, gökyüzüne yeryüzü der. Yağmurun yukarı yağdığını iddia eder. Ormandaki hiçbir hayvan onu kendisinin ters durduğuna ikna edemez. Masal, çocuklara soru ile biter: “Siz ne düşünüyorsunuz? Kim bilir... Belki onun dediği doğrudur! Belki de değil! (Şeyhi, 2010: 398).

Tedbirsiz olmamak deęerinin verildięi Sardalyalar ve Kpek Balıęı bařlıklı masalda Dize ve Mize adlı iki kçük sardalya balıęı anlatılmaktadır. Annelerinin temizlik yaparken yorulmasına zlen Dize, ona yardım etmek ister. Mize’ye, annesine yardım iin kardeři ile yosun toplayıp srpriz yapmak isterler. Annelerine biraz yzp geleceklerini sylediklerinde anne sardalya onları uyarır. Baheden dıřarı ıkamalarını, denizde korkun balıklar olduęunu syler. Dize ve Mize, aradıkları yosunu yakınlarda bulamayınca biraz da farkında olmadan ilerler ve kpek balıęının evine kadar gelirler. Burada gzel yosunlar vardır. Yosun toplayacakken kpek balıęını fark ederler. Hızla oradan uzaklařırlar ama yolda da aęa yakalanma tehlikesi atlatırlar. Eve geldiklerinde annelerinin merak iinde onları bekledięini grrler. Anneleri, uyarmasına raęmen neden uzaęa gittiklerinin sorduęunda ona srpriz yapmak istediklerini sylerler. Anne sardalya, yosun toplamak iin kçük olduklarını yavru sardalyalara anlatır. Onlar da kendi bahelerinden bir Őeyler toplamak zere baheye ıkarlar. Masalın bařında tedbirsiz olmamak deęerinin verileceęi belirtilse de masalda sz dinlememe daha aęır basmaktadır ve masala daha uygun bir deęer olarak grlmektedir.

## SONU VE NERİLER

İncelenen masalarda masalın bařında deęerin ne olduęu verilmiřtir. Ancak farklı deęerlerin yer aldıęı masalarda masal bařında verilen deęerin en sık rastlanılan deęer olmadıęı tespit edilmiřtir. Deęerler karmařası yařanmaktadır.

Deęerlerin daha net vurgulanması gerekir. Eserlerde bir deęer vurgulanırken dięer deęerler gz ardı edilmiřtir. Onun dıřında bazı masalarda bir deęer yceltilirken olumsuz davranıřlar da yer almıřtır. Birine yardım edilirken bařkasına ait olan Őeyler izinsiz, gizlice kullanılmıřtır. ocuk kitaplarında verilen deęerlerin net olması ve ocukların kafalarının karıřtırılmaması gerekir. Masalda vurgulanacak olan deęerin masalın bařında hazır olarak verilmesi yerine deęeri ocuęun bulması daha doęru bir yaklařım olacaktır.

Arařtırmada, yazarı belli olan masallar incelenmiřtir. Yazarı belli olmayan anonim halk masallarının da deęerler aısından incelenmesi uygun olacaktır. Deęerler incelenirken, yceltilen ya da ne ıkarılan deęerin yanında detaylarda yer alan deęerlerin de ocuęa olumlu duygu ve davranıřlar kazandırıcı nitelikte olması nemlidir.

## KAYNAKA

Bacanlı, Hasan, (2019). “Deęerler Eęitimi Yapılabilir mi?” Trk Yurdu, Ankara, Sayı 386.

Boratav, Pertev Naili, (1973). 100 Soruda Trk Folkloru. İstanbul: Gerek Yayınevi

Boratav, Pertev Naili, (2009). Zaman Zaman İinde. Ankara: İmge Kitabevi

Dundes, Alan, (2023). Fairy Tales from a Folkloristic Perspective, Halk Bilimsel Bakıř Aısından Masallar, ev: Nurulhude Baykal, Mill Folklor, 2023, Yıl 35, Cilt 18, Sayı 139

<https://sozluk.gov.tr/>

cal, Oęuz, (2008). Masallar, T. C. Kltr ve Turizm Bakanlıęı Ktphaneler ve Yayınlar Genel Mdrlę 3149 Kltr Eserleri, Ankara

Öcal Oğuz ve Evrim Ölçer Özünel, (2017). Halk Masalları, Anadolu Üniversitesi Yayını No: 3639 Açıköğretim Fakültesi Yayını No: 2467

Özer, Deniz, (2019). Keloğlan Masallarının Değer Aktarımı Açısından İncelenmesi, Kütahya Dumlupınar Üniversitesi Eğitim Bilimleri Enstitüsü Türkçe ve Sosyal Bilimler Eğitimi Bölümü Türkçe Eğitimi Anabilim Dalı Yüksek Lisans Tezi, Kütahya

Şeyhi, Müjgan, (2010). Masal Otobüsü Düt Düt, İstanbul: Timaş Yayınları

Şimşek, Esmâ, (2017). Türk Masallarının Millî Tipi: Keloğlan, Akra Kültür Sanat ve Edebiyat Dergisi (S.11) S. 41-57 43

Ulusoy, Kadir ve Bülent Dilmaç, (2016). Değerler Eğitimi, Ankara: Pegem Akademi Yayınları

Yıldırım, Ali ve Hasan Şimşek, (2013). Sosyal Bilimlerde Nitel Araştırma Yöntemleri, Ankara: Seçkin Yayınları.



## HAYVANLARI MASALLARLA TANIMAK: HER GÜNE BİR MASAL ÖRNEĞİ

**Prof. Dr. Kelime Erdal**

Bursa Uludağ Üniversitesi ORCID:0000-0001-8205-2530

### ÖZET

Tarık Demirkan'ın derleyerek kitaplaştırdığı Her Güne Bir Masal isimli eserinin hayvanları tanıtımları yönünden incelendiği bu çalışmada nitel araştırma yöntemi kullanılmıştır. Çalışmanın desenini nitel araştırma modellerinden doküman incelemesi oluşturmaktadır. Doküman incelemesi dokümanlara ulaşma, orijinalliği kontrol etme, dokümanları anlama, veriyi analiz etme ve veriyi kullanma aşamalarından oluşmaktadır. Bu çalışmanın dokümanını Tarık Demirkan'ın çocuklar için derleyip kitaplaştırdığı, Feridun Oral tarafından resimlenen, Yapı Kredi Yayınları tarafından 42. Baskısı yapılan “ Her Güne Bir Masal” isimli eseri oluşturmaktadır. Söz konusu kitapta birçok ulusun masallarına yer verilmiştir. Kitapta toplam 365 masal bulunmaktadır. Veri Toplama Süreci Çalışmada Tarık Demirkan'ın derleyip çevirdiği, Feridun Oral'ın resimlediği Her Güne Bir Masal kitabı çalışmanın materyali olarak belirlenmiştir. Araştırma kapsamında, masallar nitel araştırma yöntemlerinden doküman analizi yöntemi ile incelenmiştir. Nitel araştırma, gözlem, görüşme ve doküman analizi gibi nitel veri toplama yöntemlerinin kullanıldığı, algıların ve olayların doğal ortamda gerçekçi ve bütüncül bir biçimde ortaya konmasına yönelik nitel bir sürecin izlendiği araştırma olarak tanımlanır. Doküman incelemesi araştırılması hedeflenen olgu veya olgular hakkında bilgi içeren yazılı materyallerin analizini kapsar. Araştırma sonucunda elde edilen bulgulardan yola çıkılarak sonuçlara ulaşılmış ve önerilerde bulunulmuştur.

**Anahtar Sözcükler:** Masal, hayvan masalları, Her Güne Bir Masal

### ABSTRACT

#### KNOWING ANIMALS THROUGH FAIRY TALES: AN EXAMPLE OF A FAIRY FAIRY EVERY DAY

A qualitative research method was used in this study, in which Tarık Demirkan's work titled A Tale for Every Day, compiled and published as a book, was examined in terms of introducing animals. The study uses document analysis, one of the qualitative research models. Document review consists of accessing documents, checking originality, understanding documents, and analyzing and using data. The document of this study is the work titled "A Tale for Every Day," compiled and compiled into a book for children by Tarık Demirkan, illustrated by Feridun Oral, and published in its 42nd edition by Yapı Kredi Publications. The book in question includes tales from many nations. There are a total of 365 tales in the book. Data Collection Process: The book A Tale for Every Day, compiled and translated by Tarık

Demirkan and illustrated by Feridun Oral, was determined as the material of the study. Within the scope of the research, fairy tales were examined using the document analysis method, one of the qualitative research methods. Qualitative research is defined as research in which qualitative data collection methods such as observation, interview, and document analysis are used, and a qualitative process is followed to reveal perceptions and events realistically and holistically in a natural environment. Document review includes analyzing written materials containing information about the phenomenon or phenomena targeted to be investigated. Based on the findings obtained from the research, conclusions were reached, and suggestions were made.

**Keywords:** Fairy tales, animal tales, A Tale Every Day

## GİRİŞ

Masal, Arapça “mesel” kelimesinin anlam ve söyleniş değişikliklerine uğramasıyla günümüze masal olarak son hâlini almıştır. Anlam olarak “Mesel” kelimesi öğüt manasına gelmektedir. Türkiye’ de Latin Harflerinin kabulünden önce basılan Türkçe sözlüklerde masal kelimesi: “mesel, hikâye, destan, menkıbe, fıkra, kıssa” anlamlarında da kullanılmıştır. Farklı yörelerde ise masal kavramını ifade etmek için “hikâye, hekâye, hekiya, hekat, mesel, mesele, metel, matal, nağıl, oranlama, ozanlama” gibi kelimeler kullanılmıştır (Temizyürek ve Vargelen, 2016: 61).

Masalların temel amacı eğlendirerek eğitmektir. Masallarda ders ve öğütler verilerek eğitime amacı güdülür. Masal kahramanları hayal ürünü olduğundan, verilen öğüt ve derslerde bireylerin incinmesi mümkün değildir. Masallarda değerler, iyi davranış ve huylar yüceltilerek tavsiye edilirken, kötü davranışlar eleştirilerek, bireyin iyi davranışlara yönelmesi kötü davranışlardan ise uzak durulması yönünde öğütler verilir. Masal kahramanlarının, mekân ve zamanın hayal ürünü olmasının temel nedenlerinden biri de öğüt ve ders verilirken kimsenin incinmemesi ve küçük düşürülmemesini sağlamaktır. Eğlendirerek eğitime amacının yanı sıra masal kahramanları sosyal yaşamda bir karakteri temsil etmesinden dolayı rol model olma amacı taşımaktadır. Masal kahramanlarının tüm davranışlarında eğitici veya öğüt veren dersler saklıdır. Masallarda özellikle iyiler yüceltilirken kötüler cezalandırılır, kişilerin karşılaştıkları engelleri aşması masal dinleyicilerini veya okurları olumlu etkiler. Başarı, azim ve umut aşılması ile bireyin kişisel gelişimine katkısı olur (Oğuzkan, 1997:25-32).

Kardaş, Görmez ve Kaya’nın yaptıkları çalışmada, Her Güne Bir Masal adlı eserde işlenen değerleri ve işlenme sıklıkları Değer İnceleme Formu aracılığıyla incelenmiş, elde edilen veriler analiz edilerek tablolara aktarılmış, gerekli açıklamalarla tablolar yorumlanmıştır. Çalışma neticesinde Her Güne Bir Masal isimli eserde 20 ana değer ve 72 alt değer farklı sıklıklarla işlendiği belirlenmiştir (Kardaş ve arkadaşları, 2022: 296).

Tarık Demirkan’ın derleyerek kitaplaştırdığı Her Güne Bir Masal isimli eserinin hayvanları tanıtımları yönünden incelendiği bu çalışmada nitel araştırma yöntemi kullanılmıştır. Çalışmanın desenini nitel araştırma modellerinden doküman incelemesi oluşturmaktadır. Doküman incelemesi dokümanlara ulaşma, orijinalliği kontrol etme, dokümanları anlama, veriyi analiz etme ve veriyi kullanma aşamalarından oluşmaktadır (Yıldırım ve Şimşek, 2013: 187). Bu çalışmanın dokümanını Tarık Demirkan’ın çocuklar için

derleyip kitaplaştırdığı, Feridun Oral tarafından resimlenen, Yapı Kredi Yayınları tarafından 42. baskısı yapılan “Her Güne Bir Masal” isimli eseri oluşturmaktadır.

## BULGULAR

Kanguru Ne Zamandan Beri Karanlıkta Da Görür? başlıklı masalda, otlarla kaplı bir kulübede devekuşu Dinevan’la yaşayan kanguru Bohra anlatılır. Kanguru, yaşadığı yerin tavanını bozmamak için sürekli eğilerek yürür. Devekuşu ise hem dikkatsiz hem unutkan ve kulübenin çatısına zarar verir. Yağmurlar başlamadan tavanı onarmak için ot toplamaya giderler. Gece karanlığında yola çıkarlar. Kanguru, her zamanki gibi zıpladığı yere dikkat eder. Devekuşu ise dikkatsizce ilerlediği için dikenlerin arasına girer. Dikenler yüzünden ayakları şişer. Masalda, devekuşunun ayaklarının o gün bu gündür şiş olduğu belirtilmiştir. Kanguru, devekuşunun ısrarıyla geceyi aydınlatmak için sihir yapacaktır. Devekuşundan gözlerini ve kulaklarını kapatmasını ister. Ama devekuşu tek gözünü kapatır, bir kulağını da sihirli sözcükleri duyabilmek için dik tutar. Sözü tutmayan devekuşu cezalandırılır: “Senin cezanı çekmen gerek, çünkü sırrımı görmek için bir gözünü kapatmadın, sihirli kelimeyi duymak için bir kulağını diktin. Benim soyum karanlıkta da ot bulabilecek, senin soyun ise sadece aydınlıkta görecektir. Senin soyundan gelenler gündüz uyurken bir gözlerini açık tutacaklar, bir kulaklarını da dikecekler. Sözü tutmadığın için cezan bu olacak.” Her şey kangurunun dediği gibi olmuş: İşte, kangurular bu nedenle geceleri de görür, devekuşları ise uyurken bile bir gözlerini açık, bir kulaklarını da dik tutarlar (Demirkan, 1998: 46).

Niçin Ayılar Kışın Uyur? başlıklı masalda, ayıların kış uykusuna yatma sebebi bir olaya bağlanmıştır. Tüm hayvanların dostça yaşadıkları ormanda, arıların çok çalışıp kış için biriktirdikleri ballar çalınmaktadır. Hayvanlar toplanarak buna bir çözüm bulmak isterler. Balları korumak için arı kovanlarının başına bekçi bulmak isterler. Ayı, diğer hayvanlar istekli olmayınca bal kovanlarının bekçiliğine gönüllü olur. Ancak ballardaki eksilme devam eder. Bunun üzerine gizlice kovanları gözetleyen hayvanlar, bekçi ayının balları yediğini görürler. Ayıyı bu görevden alır ve ayıya uyuma cezası verirler: “Başka yaramazlık yapmasın diye, bütün kışı mağarasından çıkmadan geçirmek zorunda kalmış. Ayı bütün kış mağarada nasıl vakit geçirsin? Elbette uyuyarak! İşte, ayılar o zamandan beri kış aylarında mağaralarında uyurlar” (Demirkan, 1998: 59).

Niçin Sincaplar Ağaçlarda Yaşar? Başlıklı masalda, sincap ve ayının yakın dostluğu anlatılmaktadır. Sincapların da et yediği çok eski dönemlerde, ayı ile sincabın yediği içtiği ayrı gitmez. Bu dostluk tilkinin dikkatini çeker. İkisinin arasını bozmak için sincapla konuşur ve ayının çok bencil olduğunu, sincabı aldattığını söyler. Tilkinin anlattıklarından etkilenen sincap, ayının davranışlarını izlemeye başlar. Ayı her yiyeceği önce kendisi yemektir. Bu duruma engel olmak için ayının başının üstüne çıkar. Ayı, bir ceylanı avlamak üzeredir. Sincap, ayının başının üzerinde ceylanı önce kendisi tatmak ister. Başının üzerindeki dostu sincap olduğunu bilmeyen ayı, ona sert bir tokat atar. Çünkü onun yüzünden avı olan ceylanı kaçırmıştır. Tokadı yiyen sincap ölür: “Sincaplar o gün bu gündür sırtlarında ayının pençesinin izini taşırlar. O günden beri de et yemezler ve korkunca tırmandıkları ağaçlardan ancak çok zorda kalınca iner, işleri bitince ağaca tırmanırlar” (Demirkan, 1998: 85).

Niçin Kediler ve Köpekler Birbirlerine Düşmandır? masalında, kedi ile köpek arasındaki anlaşmazlık bir olaya bağlanmıştır. Yanında yaşadıkları ailenin sihirli olduğunu bilmedikleri bir yüzüğü satmasıyla maddi durumları kötüleşir, aile de hayvanlar da aç kalır. Kedi ve köpek, bu duruma son vermek için yüzüğü birlikte geri alacaklardır. Yol boyunca

yüzüğü alma planlarını köpek yapar, derenin karşısına köpeğin sırtında geçen kedi, bir hainlik yaparak yüzüğü alır almaz hızla sahibinin evine gider. Köpekten önce eve ulaşır. Ev sahibi, kedinin yüzüğü getirmesiyle onu baş tacı yapar. Kediden sonra eve dönen köpeğin işe yaramaz, aylak aylak dolaşan bir hayvan olduğunu düşünür. Kedi evin içinde keyif çatarken köpek soğuk kış günlerinde titreyerek yaşar: “O günden sonra köpek kedinin amansız düşmanı olmuş. Nerede görse kovalamış. Kedi ise vicdan azabı duyduğundan köpeği görünce suçluluk içinde kaçmış (Demirkan, 1998: 125).

Tavşanlar Ağaçların Gövdelerini Niçin Kemirir? masalında, tavşanların ağaçları kemirmesi, kaplumbağa ile girdikleri bir yarışı kaybetmesine bağlanmıştır. Masalda tavşan çok kurnaz ve bencildir, kaplumbağayı aldatmaya çalışır ama kazdığı kuyuya düşerek aç kalır. Birlikte börek yapmak için hamur yoğururlar. Tavşan, böreği tek başına yemek için kaplumbağaya, hamur teknesini yokuştan aşağı yuvarlamayı, tekneyi en önce yakalayanın da böreği yemesini önerir. Yavaşlığı ile tanınan kaplumbağanın bu yarışı kazanması zordur. Tavşanı yarışma fikrinden vazgeçiremeyen kaplumbağa, bir kurnazlık yaparak hamur teknesinin içine biraz su serper. Böylece hamur tekneye yapışmayacaktır. Tekneyi yokuş aşağı yuvarlar yuvarlamaz hızla yokuş aşağı koşmaya başlayan tavşan, hamurun teknedeki düşerek bir ağaca yapıştığını fark etmez. Ağacın yanına gelen kaplumbağa, hamuru yer. Tavşan hızla indiği yokuşu çıkana kadar hamur biter, tavşana ağaca yapışan ufak bir hamur kırıntısı kalır: “İşte, tavşanlar o gün bu gündür ağaçların kabuklarını kemirmeyi çok severler” (Demirkan, 1998: 477).

Balıklar Niçin Hiç Konuşmaz? masalında, her hayvanın kendine has bir ses çıkarmasına karşın balıkların sessizliği bir olaya bağlanmıştır. Çok eski zamanlarda, insanlar henüz yokken hayvanların hepsi kendi dillerinde konuşur, balıklar bile konuşmuş cümlesiyle başlayan masalda, balıklar çok konuşan, kavgacı, halinden memnun olmayan hayvanlar olarak tasvir edilir. Balıklar, kavga ve bağırtiları ile tüm hayvanların sesini hatta doğadaki tüm sesleri bastırırlar. Bir gece ilk kez gökyüzünde yıldızları gören balıklar, yıldızların ışıltılarına özenir ve yıldızlar gibi olmak isterler: “Giysileri ne kadar güzel demişler, bizim ise bir tek altınımız, gümüşümüz, takımımız yok. Gece perisi herkese vermiş, bir bize vermemiş... (Demirkan, 1998: 283). Balıkların konuşmasını duyan gece perisi, balıklara konuşma yetilerini alarak pullu elbiseler vermeyi önerir, balıklar kabul eder: “İşte, o zamandan beri balıkların gökkuşağının bütün renklerinden pulları olmuş ama bu görkemli giysileriyle sulara dolaşırken sessiz olmak zorunda kalmışlar. Ve işte o zamandan beri bütün doğa çığlık çığlığa sevinirken dünyanın bu müziğine balıklar katılamaz olmuş (Demirkan, 1998: 284).

Kim Tavşandan Daha Korkaktır? başlıklı masalda, ormanda yaşayan ve her şeyden korkan bir tavşan ailesi anlatılır. Bu tavşanlar, sonbaharda düşen kuru yapraklardan bile korkar, ödleri patlar, bütün gün korkudan tir tir titrerler. Yaşlı bir tavşan, çevrelerinde onları korkutacak daha az varlığın olduğu bir yere göç etmeyi önerir. Masalda bu yerin neresi olduğu vurgulanmaz. Binlerce tavşan yola koyulur. Bir gölün kıyısından geçerken güneşin tadını çıkaran yüzlerce kurbağanın korkuyla göle atladığını görürler. En yaşlı tavşan, diğer tavşanlara seslenir: “Bizden daha korkaklar varmış bu dünyada. Geri dönelim. Bildiğimiz topraklarda yaşamaya devam edelim” (Demirkan, 1998: 69).

Niçin Filler Fareleri Severler? başlıklı masalda, çok eski zamanlarda fillerin köyleri basıp köylülerin yetiştirdikleri muzları yediklerinden, insanları öldürdüklerinden bahsedilir. İnsanlar bu durum karşısında fillerden kurtulmanın yolunu ararlar. Sonunda akıllı bir adam,

ağaç dallarından kırdığı çubukların uçlarını sivrilterek ok yapar. Zehirli bitkilerden elde ettiği sıvıyı okun ucuna sürer. Ağaç dallarından yay yapar ve filleri öldürmek için pusuya yatar. Bunu fark eden fare, adam gece uyurken yayları kemirerek kullanılmaz hale getirir. Ertesi sabah filler geldiğinde adam onlara hiçbir şey yapamaz. Fare, fillere olanları anlatır ve onlardan insanlara zarar vermemelerini ister. Filler, fareye hak verirler. O günden sonra insanlara zarar vermezler: “Yine o günden beri filler fareleri çok severler. Kendi yaşamlarını kurtaran bu küçük hayvana bir zarar vermemek için ne gerekirse yaparlar” (Demirkan, 1998: 67).

Tilkinin Kuyruğunun Ucu Niçin Beyazdır? masalında, yaşlı bir nine, sürüsüne çoban aramaktadır. Ayı ve kurt, çoban olmak ister ama yaşlı kadın onların sürüyü çağırma beğenmez ve çoban olamayacaklarını düşünür. Karşısına çıkan tilki ise sürüyü toplayacak şekilde çağırıştır ve yaşlı kadın tilkiyi sürüsüne çoban yapar. Tilki, sürüyü kıra götürdüğü ilk gün keçileri yer. İkinci gün tüm koyunları mideye indirir. Üçüncü gün inekleri yer. Akşam eve döndüğünde yaşlı kadın sürünün nerede olduğunu sorar. Tilkinin cevabı hazırdır: “Başı derede, kuyruğu ovada” (Demirkan, 1998: 160). Bu esnada süt çırparak tereyağı yapan yaşlı kadın yayığı bırakıp sürüsünün yanına koşar. Tilki de yayıktaki tereyağını yer. Tilki tam kaçacağı sırada yaşlı kadın gelir. Kalan son tereyağı parçasını tilkiye doğru fırlatır. Yağ, tilkinin kuyruğuna çarpar, kuyruk beyaza boyanır: “İşte o gün bu gündür, tilkilerin kuyruğunun ucu beyazdır” (Demirkan, 1998: 160).

Tavşanın Dudakları Niçin Yarıktır? başlıklı masalda tavşan ile kaplumbağa arkadaşır. İnsanlar öldükten sonra başlarına ne geleceğini merak etmektedirler. Bunu Ay Tanrısına sorarlar. O da iki kutsal hayvanı olan tavşan ve kaplumbağaya insanların öldükten sonra başına ne geleceğini söyler. Bu haberi insanlara ulaştırmak için çeşitli zorlukları birlikte aşarlar. Ancak insanlara yaklaştıklarında tavşan kaplumbağayı yolda bırakarak hızlıca insanlara doğru ilerler. Tanrının cevabını insanlara önce kendisi söyleyecektir. Kaplumbağanın yavaşlığından sıkılır. Kaplumbağa, yalnız gitmemesi gerektiğini, Tanrının cevabını insanlara birlikte açıklayacaklarını söyler ama tavşan dinlemez. Köy halkı toplanmış Tanrının cevabını beklemektedir. Tavşan, Tanrının cevabını tam hatırlamasa da halk toplandığı için bir şeyler söylemek zorunda hisseder. İnsanlara, Tanrının cevabının öldükten sonra bir daha yaşama dönemeyecekleri olduğunu söyler. İnsanlar, Tanrılar gibi ölümsüz olmayı istedikleri için bu cevaba çok üzülür ve ağlar. Bu sırada köye ulaşan kaplumbağa, Tanrının cevabının doğrusunu söyler: “Ey insanlar, nasıl ki ben her ay ölüp yeniden doğuyorsam, siz öldükten sonra yeniden doğacaksınız” (Demirkan, 1998: 386). Ancak Tanrı, cevap ilk nasıl ulaştıysa onun geçerli olacağı şartını koştuğu için insanlar tavşan yüzünden ölümlü kalmıştır. Tavşana çok kızan insanlar onu taşlamaya başlar. Taşlardan biri tavşanın üst dudağına denk gelir. “İşte o zamandan beri tavşanın üst dudağı yarıktır” (Demirkan, 1998: 386).

Zebranın derisi niçin çizgilidir? masalında, 505

## SONUÇ VE ÖNERİLER

Araştırma kapsamında incelenen masalların hepsinin başlığı bir soru cümlesidir. Bu soru cümlelerinin bazılarında sözcüklerin yeri uygun olmamıştır. Niçin Filler Fareleri Severler? masalının başlığının Filler Niçin Fareleri Severler? şeklinde olması daha uygundur.

Çocuklar için hazırlanmış olan bu masal kitabında hayvanlarla ilgili sorular sorulmakta ve o sorulara cevaplar verilmektedir. Bu soruların cevaplarının yazarın hayal gücü ve

yaratıcılığıyla birleşmiş yanıtlardan oluştuğu görülmüştür. Bu cevapların, bilimsel gerçeklerle uyumlu olması önerilir. Bilimsel gerçeklerden uzak açıklama ve yaklaşımların çocuklarda kalıcı bilgi haline gelme olasılığı bulunmaktadır. Öte yandan okuduğu masal kitabında bilimsel doğruları masal kurgusu içinde okuyan çocuk, bu sayede hem eğlenecek hem de öğrenecektir.

Çocuk kitapları, çocukları eğlendirirken öğreten ya da eğiten kitaplardır. Ders kitaplarındaki yoğun öğreticilikten uzak olması gereken çocuk kitaplarının arasına sıkıştırılan bilgiler çocuğa hissettirmeden bilgiyi kalıcı hale getirecektir.

## KAYNAKÇA

Seda Kardeş, Erhan Görmez, Mustafa Kaya (2022). Her Güne Bir Masal Adlı Eserin Değer İletimi Açısından İncelenmesi, Kuram ve Uygulamada Sosyal Bilimler Dergisi, Yıl 6, Sayı 2, S. 276-302

Temizyürek, Fahri ve Hatice Vargelen, (2016). Türkçe Öğretmeni Adaylarının Masal Farkındalığı ve Bu Farkındalığın Kültürel Değerlerin Aktarılmasındaki Önemi, Eğitim ve Öğretim Araştırmaları Dergisi, 5. (Özel Sayı), 60-70.

Oğuzkan, Ferhan (1997). Yerli ve Yabancı Yazarlardan Örneklerle Çocuk Edebiyatı, Ankara: Emel Matbaacılık

Yıldırım, Ali ve Hasan Şimşek. (2013). Sosyal Bilimlerde Nitel Araştırma Yöntemleri, Ankara: Seçkin Yayınları

- Bukalemun Rengini Nasıl Değiştirir? 138
- Baykuşlar şarkı söylemesini nasıl öğrendiler? 74
- Niçin tavşanlar yazın gri, kışın beyaz kürk giyer?103
- Saka kuşunun tüyleri neden çok renklidir? 129
- Yusufçuk kuşunun göğsü neden kırmızıdır? 132
- Tavşanların kuyrukları niçin ufacıktır? 163
- Niçin yabankazları bir çizgi halinde uçarlar? 190
- Tilkiler ve kurtlar çingiraktan niçin korkar? 194
- Develerin bacakları niçin yamuktur? 196
- Yabaneşekleri neden et yemez? 250
- Köpekbalıkları ne zamandan beri vardır? 269
- Develer nasıl ortaya çıktı?303
- Baykuş niçin gündüzleri ormanda saklanır? 314



Ötleğen kuşu güneşi doğuşunu nasıl bildi? 419

Keklik eti neden lezzetlidir? 425

Kır at yalnızlığı nasıl yendi? 431

Denizatları nasıl ortaya çıktı? 437

Guguk kuşu başka kuşların yuvasına niçin yumurtlar? 454

Saka kuşu ağaç dalına niçin yuva kurmaz? 506

# ÖĞRETMENLERİN MESLEKİ ETİK GÖRÜŞLERİ VE ALGILADIKLARI ÖĞRETMENLİK MESLEK ETİK İLKELERİNİN ÇEŞİTLİ DEĞİŞKENLERE GÖRE İNCELENMESİ

**Doç. Dr. Birsal AYBEK**

Çukurova Üniversitesi ORCID ID: <https://orcid.org/0000-0001-5846-9838>

**Osman OĞUZ**

Çukurova Üniversitesi, ORCID ID: <https://orcid.org/0009-0003-9598-5227>

## ÖZET

Bu araştırmanın amacı, öğretmenlerin mesleki etik ile ilgili görüşlerini ve öğretmenlik meslek etik ilkeleri hakkındaki algılarının çeşitli değişkenlere göre tespit etmektir. Bu amaçla 2023-2024 eğitim-öğretim döneminde Adana ili Karataş ilçesinde öğretmenlik yapan 71 öğretmen araştırmaya dahil edilmiştir. Karma bir çalışma olan bu araştırmada, öğretmenlerin görüşlerini belirleyebilmek için araştırmacılar tarafından geliştirilen açık uçlu sorulardan oluşan yazılı görüş formundan yararlanılmıştır. Öğretmenlik meslek etik ilkeleri algılarını çeşitli değişkenlere göre belirlemek için ise Kepenek (2008) tarafından geliştirilen “Öğretmenlik Meslek Etik İlkeleri Ölçeği” ölçme aracından yararlanılmıştır. Görüşme sorularından elde edilen bulguların analizinde içerik analizi yöntemi kullanılmıştır. Öğretmenlik Meslek Etik İlkeleri Ölçeğinden elde edilen veriler SPSS 27 programı kullanılarak verilerin analizinde bağımsız örneklem t-Testi ve tek yönlü varyans analizi (ANOVA) kullanılmıştır. Araştırma sonucunda öğretmenlerin etik kavramı ile mesleki ahlak, ahlak ilkeleri, doğru davranışta bulunma ve normlara uygun olma kavramlarını ilişkilendirdikleri; öğretmenlik mesleğinde olması gereken etik davranışları ise tarafsızlık, eşitlik, adalet, dürüstlük, saygı vb. kavramlarla ilişkilendirdikleri saptanmıştır. Ayrıca öğretmenlerin çalışma hayatlarında en sık karşılaştıkları etik dışı davranışın ise tarafsız olmama davranışı olduğu sonucuna ulaşılmıştır. Algıladıkları öğretmenlik meslek etik ilkelerinin ise görev yaptığı okul, cinsiyet, yaş grubu, mezun olduğu eğitim kurumu, lisansüstü eğitim, görev süresi, etik eğitimi alıp almama değişkenlerine göre anlamlı bir farklılık olmadığı sonucuna ulaşılmıştır. Bu sonuçlara bağlı olarak öğretmenler etik davranışların geliştirilmesine yönelik önerilerde bulunmuşlardır.

**Anahtar Sözcükler:** Etik, Mesleki Etik, Öğretmenlik Mesleği

## Examination of Teachers' Professional Ethics Opinions and Perceived Teaching Professional Ethical Principles According to Various Variables

## ABSTRACT

The purpose of this research is to determine teachers' opinions on professional ethics and their perceptions of teaching professional ethical principles based on various variables. For this purpose, 71 teachers teaching in the Karataş district of Adana province during the 2023-2024 academic year were included in the research. In this research, which is a mixed-method study,



a written opinion form consisting of open-ended questions developed by the researchers was used to determine the opinions of teachers. To assess the perceptions of teaching professional ethical principles across different variables, the "Teaching Professional Ethical Principles Scale" measurement tool developed by Kepenek (2008) was utilized. Content analysis method was used to analyze the findings obtained from the interview questions. The data obtained from the Teaching Professional Ethical Principles Scale was analyzed using the SPSS 27 program, and independent sample t-Test and one-way analysis of variance (ANOVA) were used to analyze the data. As a result of the research, it was determined that teachers associated the concept of ethics with the concepts of professional ethics, moral principles, correct behavior and compliance with norms; The ethical behaviors required in the teaching profession include impartiality, equality, justice, honesty, respect, etc. It was determined that they were associated with concepts. In addition, it was concluded that the unethical behavior that teachers encounter in their professional lives is the lack of impartiality. The ethical principles perceived by teachers are significantly influenced by various variables such as the school they work in, gender, age group, educational institution they graduated from, postgraduate education, years of experience, and whether they have received ethics training. It was concluded that there was no difference. Based on these results, teachers provided suggestions for enhancing ethical behavior.

**Key Words:** Ethics, Professional Ethics, Teaching Profession

## 1. GİRİŞ

Tarih boyunca, insanlar ve meslekler için belirli etik kurallar mevcuttu, ancak bunlar "etik" veya "mesleki etik" olarak adlandırılmamıştı. Bu kurallar, insanların eylemlerinin toplum tarafından kabul görmesine katkıda bulunurken, mesleklerin varlığını korumasına ve toplumun ilgisini sürdürmesine yardımcı oldu. Günümüzde tıp, hukuk, siyaset, mühendislik gibi her mesleğin kendi özel mesleki etik ilkeleri bulunmaktadır, öğretmenlik de bunlardan biridir (Yeşilyurt ve Kılıç, 2014). Her toplum için öğretmenlerin önemi büyüktür ve sınıftaki rolleri zaman içinde değişmiş ve çeşitlenmiştir. Özellikle öğretmenlerin sınıf içi ve dışında oynadığı roller, değişimin önemli bir faktörüdür ve giderek farklılaşmaktadır. Günümüzde, hızla ilerleyen ve değişen bir dünyada, eğitim kurumları ve öğretmenler, bu değişime ayak uydurabilmek için stratejik bir rol oynamaktadır. Öğretmenler, sınıf içinde ve dışında üzerlerine düşen görevleri ve rolleri yerine getirebilmek için gelişmiş niteliklere sahip olmalıdır (Erdem ve Şimşek, 2013).

Felsefenin bir dalı olan etik, belirli bir yaşam ideali için mücadele eden, çağını ve toplumunu eleştiren, mevcut değerler yerine alternatif değerleri öneren ve yaşama kurallarını net bir şekilde tanımlayan bir disiplindir. Bu şekilde, etik hayata anlam katan ahlaki ilkeleri inceler (Cevizci, 2002). Genel bir şekilde tanımlayacak olursak; etik, her faaliyetin ve hedefin doğru yerine konulması; neyin yapılabilir veya yapılamayacağı; neyin talep edilebileceğinin veya edilemeyeceğinin; neye sahip olunabileceğinin veya olunamayacağı bilmesidir. Dolayısıyla, etik davranış sergileyen kişi, iyi ile kötü arasında ayırım yapabilen kişidir (Aydın, 2022). Bugünün toplumunda, birçok sorunun çözümünde eğitim önemli bir rol oynamaktadır. Toplumdaki yolsuzluklar, etik sorunlar ve duyarsız yurttaşlık gibi konuların çözümünde,

genellikle eğitim ilk akla gelen çözüm yolu olarak görülmektedir (Doğanay, 2010). Bir kişinin yaşamı boyunca yapmış olduğu etik seçimler, kişinin karakterini yansıtır ve karakter gelişimi yaşam boyu devam eder. Yetişkinlik döneminde karakterin tamamen oluştuğu düşünülse de, yaşam boyunca edinilen deneyimler ve ilişkiler kişinin karakterini etkiler ve değişimine yol açabilir. Özellikle rol model alınan kişilerin davranışları, olumlu veya olumsuz şekilde kişinin karakter gelişimini etkileyebilir. Çoğumuz, doğru ve yanlış davranışları çevremizden öğreniriz ve aynı zamanda etik olmayan davranışların getirdiği avantajları da öğreniriz. İnsanların etik olmayan davranışlarda bulunmasının nedeni genellikle bu davranışların getireceği avantajlardır. Eğer etik dışı davranışların bedeli yoksa karakter erozyonu daha da kolaylaşabilir. Etik davranmanın algılanan değeri, bireyin geçmişte karşılaştığı durumlara ve yaşamındaki koşullara da bağlıdır (Sekerka, 2016; Akt. Aydın, 2022).

Son zamanlarda, meslek etiği önemli bir odak noktası haline gelmiştir. Çeşitli meslekler için belirlenen etik ilkeler, meslek mensuplarının bu kurallara uyması gerektiği beklentisini doğurmuştur (Yılmaz ve Altinkurt, 2009). Bir mesleği icra eden bireylerin uyması gereken kurallar bulunmaktadır ve bu kuralların belirlenmesinde meslek etiği önemlidir. Meslek etiği, o meslekte istenilen davranışların tamamını kapsar ve meslek üyelerinin etik dışı davranışlarını engeller. Her mesleğe özgü olarak belirlenen mesleki etik kurallar genellikle ahlaki ilkelerle uyumludur (Erden, 2014). Meslek etiği, tüm mesleki faaliyetlerin doğru ve etik bir şekilde yönlendirilmesini sağlayan ilkeleri belirleyen, meslek üyelerinin kişisel isteklerini kontrol altında tutmayı ve belirli sınırlar içinde kalmalarını sağlayan, mesleki idealleri teşvik eden ve etik olmayan davranışlarda bulunan üyeleri meslekten çıkaran bir kurallar sistemidir (Durkheim, 1949). Meslek etiği, insanlarla ilgili mesleklerde uyulması gereken davranış kurallarını ifade eder. Özellikle aynı mesleği icra eden bireylerin bu kurallara uyması zorunludur, bu da meslek etiğinin temel özelliğidir (Aydın, 2022).

Öğretmenlik mesleği, insan ilişkilerinin yoğun olduğu, ahlaki sorumlulukları olan, eğitim hizmeti sunan kamu görevlilerinin, sadece öğretme yetenekleri değil aynı zamanda yaşama biçimleriyle de örnek olmalarını gerektiren, genç nesillere bilgi aktarmanın yanı sıra değerler kazandırma hedefini içeren bir meslektir (Şentürk, 2009). Öğretmenler, mesleklerini etik ilkeler, kurallar ve standartlar doğrultusunda icra ettiklerinde, toplumun güvenini kazanır, genel saygı görür, zaman ve kaynak israfını önlerler. Bu şekilde, sağlıklı, huzurlu, refah içinde, güvenli ve istikrarlı bir toplum oluşumuna önemli katkılarda bulunurlar (Özkan ve Çelikten, 2018). Öğretmenlik meslek ilkeleri, öğretmenlere mesleki davranışlarını yönlendirerek uyulması gereken kuralları belirler ve meslektaşların bu kurallara uymaması durumunda gereken adımları atarak sistemden elemeye yardımcı olur. Ayrıca, öğretmenlerin ilişki içinde olduğu tüm paydaşların ve toplumun haklarını korur. Bu meslek ilkeleri, çeşitli uzmanlar tarafından gruplandırılmıştır (Karataş, Caner, Kahyaoğlu ve Kahya, 2019). Örnek verecek olursak Aydın (2022; 95-108), öğretmenlik meslek etiği ilkelerini “*Profesyonellik, Hizmette sorumluluk, Adalet, Eşitlik, Sağlıklı ve güvenli bir ortamın sağlama, Yolsuzluk yapmama, Dürüstlük-doğruluk ve güven, Tarafsızlık, Mesleki bağlılık ve sürekli gelişme, Saygı, Kaynakların etkili kullanımı ve Kaytarma*” olmak üzere on iki temel ilke olarak belirtmiştir. Öğretmenler, öğrencilerle özel bir ilişki içindedir ve bu ilişki, öğrencilerin yasal olarak küçük olmalarından kaynaklanan ilgi ve gözetim sorumluluğunu içerir; bu durum, öğretmenlerin

öğrencilere karşı özenli, saygılı ve ilgili olma yükümlülüğünü gerektirir (Wiliam, 2007; Akt. Aydın, 2022).

Öğretmenlerden meslek bilgisi ve becerilerine sahip olması ile birlikte mesleki etik ilkelere uygun davranışlar sergilemesi de beklenmektedir. Öğrencilerin etik davranışlar sergileyebilmeleri, ancak öğretmenlerinin mesleki etik ilkelere uygun davranışlar göstermeleri ile oluşacak bir durumdur. Dolayısıyla öğretmenlerin mesleki etik görüşleri ve algıladıkları mesleki etik ilkelerinin ne düzeyde olduğunun belirlenmesi gerekmektedir. Bu duruma bağlı olarak bu çalışmanın temel amacı, öğretmenlerin mesleki etik görüşlerini belirleyip, algıladıkları mesleki etik ilkelerini çeşitli değişkenlere göre incelemektir. Bu temel amaç doğrultusunda aşağıdaki alt amaçlara yanıt aranmıştır:

1. Öğretmenlerin meslek etik görüşleri için:
  - Etik kavramı öğretmenler için ne ifade etmektedir?
  - Öğretmenlere göre bir öğretmenin sahip olması gereken mesleki etik davranışlar nelerdir?
  - Öğretmenlerin çalışma hayatlarında karşılaştıkları etik dışı olaylar nelerdir?
  - Öğretmen etik davranışların geliştirilmesine yönelik önerileri nelerdir?
2. Öğretmenlerin algıladıkları mesleki etik ilkeler;
  - Görev yaptığı okul
  - Cinsiyet
  - Yaş
  - Mezun olduğu eğitim kurumu
  - Lisansüstü eğitim
  - Görev Süresi
  - Etik eğitimi alıp-almama değişkenlerine göre anlamlı farklılık göstermekte midir?

## 2. YÖNTEM

Bu bölümde araştırmanın modeli, katılımcılar, veri toplama aracı ve verilerin analizi başlıklarına yer verilmiştir.

### 2.1.Araştırmanın Modeli

Öğretmenlerin meslek etik görüşlerini belirleyip, algıladıkları mesleki etik ilkelerini çeşitli değişkenlere göre incelemek amacıyla yapılan bu çalışmada karma araştırma yöntemi kullanılmıştır. Karma yöntem araştırması, tek bir çalışmada hem nitel hem nicel yöntemlerin kullanımını içerir (Fraenkel, Wallen ve Hyun, 2012). Karma araştırma yöntemi, araştırmacının, araştırma sorunlarını anlamak için hem kapalı uçlu (nicel) hem de açık uçlu (nitel) verileri topladığı ve daha sonra bu iki veri setini bütünleştirerek sonuçlar çıkardığı bir araştırma yaklaşımıdır (Creswell, 2021).

### 2.2.Evren ve Örneklem

Bu araştırmanın katılımcılarını 2023-2024 eğitim-öğretim döneminde Adana ili Karataş ilçesinde ilkokulda görev yapan 39, ortaokulda görev yapan 19, lisede görev yapan 13 olmak üzere toplam 71 öğretmen oluşturmaktadır. Katılımcıların demografik özelliklerine ilişkin veriler Çizelge 1’de sunulmuştur.

### Çizelge 1. Katılımcıların Demografik Özellikleri

Değişkenler	Alt Değişkenler	Frekans (f)	Yüzde (%)
Okul Türü	İlkokul	39	54,9
	Ortaokul	19	26,8
	Lise	13	18,3
Cinsiyet	Kadın	43	60,6
	Erkek	28	39,4
Yaş	20-30 Yaş	9	12,7
	31-40 Yaş	43	60,6
	41-50 Yaş	13	18,3
	51 Yaş ve üstü	6	8,5
Mezuniyet	Eğitim Enstitüsü	2	2,8
	Eğitim Fakültesi	54	76,1
	Fen-Edebiyat Fakültesi	12	16,9
	Diğer	3	4,2

Çizelge 1’de görüldüğü gibi katılımcıların %54,9’u ilköğretmenleri, %26,8 ortaokul öğretmenleri ve %18,3 ise lise öğretmenleridir. Cinsiyete göre kadın öğretmenlerin sayısının (f:43) erkek öğretmenlerin sayısından (f:28) daha fazla olduğu görülmektedir. Katılımcıların büyük bir çoğunluğu (%60,6) 31-40 yaş aralığındayken en az olduğu yaş aralığı ise (%8,5) 51 yaş üstüdür. Katılımcıların mezun oldukları fakülte türüne göre 54 kişi ile eğitim fakültesi en fazla, 2 kişi ile eğitim enstitüsü en az olarak görülmektedir.

### 2.3. Veri Toplama Araçları

Karma araştırma yönteminin kullanıldığı araştırmada nitel çalışma bölümünde görüşme soruları nicel çalışma bölümünde ise kişisel bilgi formu ve Kepenek (2008) tarafından geliştirilen Öğretmenlik Meslek Etik İlkeler Ölçeği kullanılmıştır.

**Görüşme Soruları:** Veri toplama aracı olarak araştırmacılar tarafından doğru, yanlış veya standart cevap verme olasılığını en aza indirip, öğretmen görüşlerini daha rahatça ifade edilebilmelerine olanak tanımak için yazılı görüş formu hazırlanmıştır. Yazılı görüş formlarının hazırlanması sürecinde araştırmanın alt amaçları doğrultusunda ilgili alanyazın incelemesi yapılarak sorular oluşturulmuş ve uzman görüşüne sunulmuştur. Uzman görüşleri doğrultusunda son halini alan yazılı görüş formunda, öğretmenlerin etik ve mesleki etik hakkındaki görüşlerini ortaya çıkarmak amacıyla açık uçlu sorulara yer verilmiştir.

**Öğretmenlik Meslek Etik İlkeler Ölçeği:** Öğretmenlerin, öğretmenlik meslek etik ilkeleri algılarını çeşitli değişkenlere göre belirlemek için, araştırmacılar tarafından öğretmenlerin okul türü, cinsiyet, yaş, mezun olduğu eğitim kurumu, lisansüstü eğitim durumu ve etik eğitimi alma durumlarını içeren demografik sorulardan oluşan bir Kişisel Bilgi Formu hazırlanmıştır. Öğretmenlerin mesleki etik ilkelerine yönelik algılarını ölçmek için ise Kepenek (2008) tarafından geliştirilen Öğretmenlik Meslek Etik İlkeleri Ölçeğinden yararlanılmıştır. Öğretmenlerin meslek etik ilkelerine uyma düzeylerini belirlemek için hazırlanan ölçekte dokuz boyut kullanılmıştır. Bu boyutları ölçmek amacıyla 28 soru hazırlanmış ve ölçek “1- hiçbir zaman”, “2- nadiren”, “3- bazen”, “4- genellikle” ve “5- her zaman” şeklinde 5’li likert olarak derecelendirilmiştir. Hazırlanan ölçek 180 kişiye uygulanmış, SPSS 15 istatistik programı ile faktör analizi yapılmış ve analiz sonucunda ölçeğin tek boyutlu olduğu tespit

edilmiştir. Danışman görüşüyle, boyutların birbiriyle çok yakın olması göz önünde bulundurularak ölçeğin değiştirilmemesine ve tek boyutlu olarak kullanılmasına ve 18 sorudan oluşmasına karar verilmiştir. Ölçeğin güvenilirliğinin saptanmasında Cronbach'ın alfa kat sayısı kullanılmıştır. Güvenirlik değeri 0.92 olarak elde edilmiştir.

#### 2.4. Veri Analizi

Öğretmenlerden elde edilen veriler ilk olarak herhangi bir veri kaybı olmadan korunmuştur. Elde edilen görüşme soruları verilerinin analizinde içerik analizi yapılmıştır. Verilerin analizinde alt kategoriler oluşturulmuştur. Oluşan kategoriler çizelgeler aracılığı ile sunulmuştur.

Öğretmenlik Meslek Etiği İlkeleri Ölçeği analizinde cinsiyet, lisansüstü eğitim ve etik eğitim durumu değişkenleri için t testi analizi ve okul türü, yaş, mezun olduğu eğitim kurumu ve görev süresi değişkenleri için ise tek yönlü varyans (ANOVA) analizi yöntemi kullanılmıştır. Levene testi kullanılarak başlangıçta gruplar arasındaki varyans homojenliği değerlendirilmiş ve homojenlik sağlandığı tespit edilmiştir. Anlamlı farklılıkların ortaya çıktığı değişkenlerde, bu farkın hangi değişkenlerden kaynaklandığını belirlemek amacıyla Scheffe-F testi kullanılmıştır. İstatistiksel işlemler SPSS 27.0 paket programı aracılığıyla yapılmıştır. Tüm analizlerde anlamlılık düzeyi .05 olarak kabul edilmiştir.

### 3. SONUÇLAR VE DEĞERLENDİRME

Bu başlık içerisinde katılımcıların etik kavramına ilişkin görüşlerinden, öğretmenlerin sahip olması gereken mesleki etik davranışlara yönelik görüşlerinden, öğretmenlerin karşılaştıkları etik dışı olaylardan ve etik davranışların geliştirilmesine yönelik önerilerinden yola çıkılarak elde edilen bulgulara yer verilmiştir. Ayrıca öğretmenlerin algıladıkları öğretmenlik meslek etiği ilkeleri ile okul türü, cinsiyet, yaş, mezun olduğu eğitim kurumu, lisansüstü eğitimi ve etik eğitimi değişkenleri tarafından farklılaşıp farklılaşmadığına yönelik bulgulara yer verilmiştir.

#### 3.1. Öğretmenlerin Meslek Etiği İle İlgili Görüşlerine Yönelik Bulgular

##### 3.1.1. Öğretmenlerin Etik Kavramına Yönelik Görüşleri

Bu bölümde öğretmenlerin etik kavramının kendilerine ne ifade ettiğinin sorulması sonucunda alınan yanıtlar doğrultusunda elde edilen bulgular sunulmuştur. Öğretmen görüşleri doğrultusunda oluşturulan kategorilere ilişkin frekans değerleri Çizelge 2'de yer almaktadır.

Çizelge 2. Öğretmenlerin Etik Kavramına Yönelik Görüşleri

Kategoriler	Frekans (f)	Yüzde (%)
Ahlak İlkeleri	41	57,7
Mesleki Ahlak	15	21,1
Doğru Davranışta Bulunma	6	8,5
Toplum Normlarına Uygun Olma	6	8,5
Diğer	3	4,2

Çizelge 2'de görüldüğü üzere öğretmenlerin etik kavramını mesleki ahlak, ahlak ilkeleri, doğru davranışta bulunma, toplum normlarına uygun olma ve diğer cevaplar durumu ile ilişkilendirmişlerdir. Etik kavramına yönelik olarak öğretmenler tarafından en sık (f:41) dile getirilen ifade ahlak ilkeleri olmuştur. Katılımcıların etiği mesleki ahlak olarak görenler

%21,1'ini, doğru davranışta bulunma ve toplum normlarına uygun olma diyenler %8.5'ini ve diğer cevaplarını verenler ise % 4,2'sini oluşturduğu görülmektedir. Diğer cevaplar içerisinde ise; günlük hayatta dengeyi sağlayan kavram, öğrencilere karşı sevgi ve saygı göstermek, insan onuruna yakışır hareket cevapları yer almaktadır.

### 3.1.2. Öğretmenlerin Sahip Olması Gereken Mesleki Etik Davranışlar Hakkındaki Görüşleri

Bu bölümde katılımcılara sorulan “bir öğretmenin sahip olması gereken mesleki etik davranışların neler olduğu” sorusuna katılımcıların verdiği cevaplardan elde edilen bulgulara yer verilmiştir. Katılımcıların görüşleri doğrultusunda oluşturulan kategoriler ile bunlara ilişkin frekans ve yüzde değerleri Çizelge 3'te yer almaktadır.

Çizelge 3. Öğretmenlerin Sahip Olması Gereken Mesleki Etik Davranışlarına İlişkin Görüşleri

Kategoriler	Frekans (f)	Yüzde (%)
Adalet	31	18,6
Dürüstlük	25	15
Eşitlik	23	13,8
Tarafsızlık	23	13,8
Sorumluluk	15	9
Saygı	11	6,6
Güven	9	5,4
Profesyonellik	9	5,4
Hoşgörü	8	4,8
Doğruluk	7	4,4
Sevgi	5	3,2

Çizelge 3'te görüldüğü üzere bir öğretmenin sahip olması gereken mesleki etik davranışlardan en sık cevap verileni “Adalet” (f:31) kavramı olmuştur. Ardından ise en çok cevap verilen kavram “Dürüstlük” (f:25) kavramı olmuştur. Öğretmenler arasında bu soruya en az cevap verilen kavram ise “Sevgi” (f:5) kavramı olmuştur.

### 3.1.3. Öğretmenlerin Karşılaştıkları Etik Dışı Davranışlara İlişkin Görüşleri

Katılımcılara meslektaşlarıyla ilgili olarak çalışma hayatlarında karşılaştıkları etik dışı olaylar sorulmuş ve katılımcıların yazdıkları olaylara ilişkin kategoriler oluşturulmuştur. Karşılaşılan etik dışı olaylara ilişkin oluşturulan kategorik bulgular Çizelge 4'te verilmiştir.

Çizelge 4. Öğretmenlerin Karşılaşmış Oldukları Etik Dışı Olaylar

Kategoriler	Frekans (f)	Yüzde (%)
Tarafsız olmama	25	53,2
Derse zamanında girmeme ve ders işlememe	12	25,5
Öğrenciye şiddet	10	21,3

Çizelge 4'te görüldüğü üzere öğretmenlerin çalışma hayatlarında karşılaştıkları etik dışı olaylardan en sık karşılaştıkları durum “Tarafsız olmama” (f:25) eylemi görülmektedir. İkinci en sık karşılaşılan etik dışı durum “Derse zamanında girmeme ve ders işlememe” (f:12) eylemi, daha sonra ise “Öğrenciye şiddet” (f:10) eylemi olarak görülmektedir. Bu cevaplar dışında

öğretmenler spesifik olarak “kişisel işleriyle uğraşmak, bencillik, maddi istekte bulunma” gibi etik dışı davranışlarla da karşılaştıklarını belirtmişlerdir.

### 3.1.4. Öğretmenlerin Etik Davranışlarının Geliştirilmesine İlişkin Önerileri

Öğretmenlerin etik davranışlarının geliştirilmesine ilişkin önerileri Çizelge 5’te sunulmuştur.

Çizelge 5. Öğretmenlerin Etik Davranışlarının Geliştirilmesine İlişkin Görüşleri

Kategoriler	Frekans (f)	Yüzde (%)
Mesleki etik eğitim verilmesi	30	75
Empati duygusu eğitimi verilmesi	10	25

Çizelge 5’te görüldüğü üzere öğretmenlerin etik davranışlarının geliştirilmesine ilişkin öneri olarak en sık “Mesleki Etik Eğitimi Verilmesi” (f:30) düşüncesini belirtmişlerdir. İkinci en çok belirttikleri durum ise “Empati Duygusu Eğitimi Verilmesi” (f:10) düşüncesidir. Bunlar dışında öğretmenler spesifik olarak; konu ile ilgili kitap okutulmasına teşvik edilmesi gerektiği, sendikal faaliyetlerin azaltılması gerektiği, huzur ortamının oluşturulması gerektiği, yasa ve yönetmeliklerin güncellenmesi gerektiği, topluma hizmet çalışmalarına katılımın sağlanması gerektiği vb. cevaplar vermişlerdir.

### 3.2. Öğretmenlerin Algılanan Mesleki Etik İlkelerine İlişkin Bulgular

#### 3.2.1. Algılanan Öğretmenlik Mesleki Etik İlkeler ve Cinsiyet

Öğretmenlerin algıladıkları mesleki etik ilkelerin cinsiyete göre dağılımları incelenmiştir. Çizelge 6’da Öğretmenlik Meslek Etik İlkeleri ortalamalarının cinsiyet değişkeni yönünden anlamlı bir farklılık olup olmadığı bağımsız örneklem t-Testi sonuçları verilmiştir.

Çizelge 6. Öğretmenlerin Mesleki Etik İlkeler Ölçeği Puanlarının Cinsiyete Göre Bağımsız Örneklem t-Testi Sonuçları

Cinsiyet Ortalama	N	$\bar{X}$	t testi		
			T	sd	p
Kadın	43	3,60	.113	.308	.910
Erkek	28	3,59	.113	.315	.910

Çizelge 6’yı incelediğimizde Kadın öğretmenlerin verdiği cevap ortalamaları ile erkek öğretmenlerin verdiği cevap ortalamaları birbirine oldukça yakındır (Kadın  $\bar{X}$ =3,60; Erkek  $\bar{X}$ =3,59). Öğretmenlerin Mesleki Etik İlkeler Ölçeğinden elde edilen puanların cinsiyete göre anlamlı olarak farklılaşmadığı sonucuna ulaşılmıştır ( $p>.05$ ;  $p=.910$ ).

#### 3.2.2. Algılanan Öğretmenlik Meslek Etik İlkeler ve Lisansüstü Eğitim

Öğretmenlerin algıladıkları mesleki etik ilkelerin lisansüstü eğitime göre dağılımları incelenmiştir. Aşağıda Çizelge 7’de Öğretmenlik Meslek Etik İlkeleri ortalamalarının lisansüstü eğitimi değişkeni yönünden anlamlı bir farklılık gösterip göstermediği bağımsız örneklem t-Testi sonuçları ile verilmiştir.

Çizelge 7. Öğretmenlerin Mesleki Etik İlkeler Ölçeği Puanlarının Lisansüstü Eğitime Göre Bağımsız Örneklem t-Testi Sonuçları

Lisansüstü Eğitim	N	$\bar{X}$	t testi		
			T	sd	p
Evet	19	3,58	-.318	.308	.751
Hayır	52	3,60	-.279	.315	

Çizelge 7’yi incelediğimizde Lisansüstü eğitim almış öğretmenlerin verdiği cevap ortalamaları ile Lisansüstü eğitim almamış öğretmenlerin verdiği cevap ortalamaları birbirine oldukça yakındır (Lisansüstü eğitim almış  $\bar{X}$ =3,58; Lisansüstü eğitim almamış  $\bar{X}$ =3,60). Öğretmenlerin Mesleki Etik İlkeler Ölçeğinden elde edilen puanların Lisansüstü eğitime göre anlamlı olarak farklılaşmadığı sonucuna ulaşılmıştır ( $p>.05$ ;  $p=.751$ ).

### 3.2.3. Algılanan Öğretmenlik Meslek Etik İlkeler ve Mesleki Etik Eğitimi

Öğretmenlerin algıladıkları mesleki etik ilkelerin mesleki etik eğitimi alıp almama durumuna göre dağılımları incelenmiştir. Çizelge 8’de Öğretmenlik Meslek Etik İlkeleri ortalamalarının mesleki etik eğitimi alıp almama değişkeni yönünden anlamlı bir farklılık gösterip göstermediği bağımsız örneklem t-Testi sonuçları ile verilmiştir.

Çizelge 8. Öğretmenlerin Mesleki Etik İlkeler Ölçeği Puanlarının Etik Eğitime Göre Bağımsız Örneklem t-Testi Sonuçları

Etik Eğitim	N	$\bar{X}$	t testi		
			T	sd	p
Evet	22	3,61	.239	.367	.812
Hayır	49	3,59	.216	.282	

Çizelge 8’i incelediğimizde etik eğitimi almış öğretmenlerin verdiği cevap ortalamaları ile etik eğitimi almamış öğretmenlerin verdiği cevap ortalamaları birbirine oldukça yakındır (etik eğitimi almış  $\bar{X}$ =3,61; etik eğitimi almamış  $\bar{X}$ =3,59). Öğretmenlerin Mesleki Etik İlkeler Ölçeğinden elde edilen puanların etik eğitimi alıp almama durumuna göre anlamlı olarak farklılaşmadığı sonucuna ulaşılmıştır ( $p>.05$ ;  $p=.812$ ).

### 3.2.4. Algılanan Öğretmenlik Meslek Etik İlkeler ve Görev Yaptığı Okul

Öğretmenlerin algıladıkları mesleki etik ilkelerin görev yaptığı okul türüne göre dağılımları incelenmiştir. Çizelge 9’de Öğretmenlik Meslek Etik İlkeleri ortalamalarının görev yaptığı okul türü değişkeni yönünden anlamlı bir farklılık gösterip göstermediği One Way ANOVA Testi sonuçları ile verilmiştir.



Çizelge 9. Öğretmenlerin Mesleki Etik İlkeler Ölçeği Puanlarının Görev Yaptığı Okul Türüne Göre One Way ANOVA Testi Sonuçları

Okul	SS	df	Mean Square	F	Sig. (p)
Gruplar arası	,237	2	,119	1,255	,292
Grup içi	6,434	68	,095		
Toplam	6,672	70			

Çizelge 9’da Öğretmenlik Meslek Etik İlkeleri ortalamalarının görev yaptığı okul türü değişkeni göre p(Sig.) değeri  $p=.292$  bulunmuştur. Bu değer  $p=.05$ ’ten büyük olduğu için Öğretmenlik Meslek Etik İlkeleri ortalamalarının görev yaptığı okul türü değişkeni açısından anlamlı bir değişim göstermediği görülmektedir ( $F=1,255$ ;  $p=.292$ ).

### 3.2.5. Algılanan Öğretmenlik Meslek Etik İlkeler ve Yaş

Öğretmenlerin algıladıkları mesleki etik ilkelerin öğretmenlerin yaşına göre dağılımları incelenmiştir. Çizelge 10’da Öğretmenlik Meslek Etik İlkeleri ortalamalarının yaş değişkeni yönünden anlamlı bir farklılık gösterip göstermediği One Way ANOVA Testi sonuçları ile verilmiştir.

Çizelge 10. Öğretmenlerin Mesleki Etik İlkeler Ölçeği Puanlarının Yaşa Göre One Way ANOVA Testi

Yaş	SS	df	Mean Square	F	Sig. (p)
Gruplar arası	,014	3	,005	,047	,986
Grup içi	6,658	67	,099		
Toplam	6,672	70			

Çizelge 10’da Öğretmenlik Meslek Etik İlkeleri ortalamalarının yaş değişkeni göre p(Sig.) değeri  $p=.986$  bulunmuştur. Bu değer  $p=.05$ ’ten büyük olduğu için Öğretmenlik Meslek Etik İlkeleri ortalamalarının yaş değişkeni parametresinde anlamlı bir değişim göstermediği görülmektedir ( $F=.047$ ;  $p=.986$ ).

### 3.2.6. Algılanan Öğretmenlik Meslek Etik İlkeler ve Mezuniyet

Öğretmenlerin algıladıkları mesleki etik ilkelerin öğretmenlerin mezun olduğu eğitim kurumuna göre dağılımları incelenmiştir. Çizelge 11’de Öğretmenlik Meslek Etik İlkeleri ortalamalarının mezun olduğu eğitim kurumu değişkeni yönünden anlamlı bir farklılık olup olmadığı One Way ANOVA Testi sonuçları ile verilmiştir.

Çizelge 11. Öğretmenlerin Mesleki Etik İlkeler Ölçeği Puanlarının Mezun Olduğu Eğitim Kurumuna Göre One Way ANOVA Testi Sonuçları

Mezuniyet	SS	df	Mean Square	F	Sig. (p)
Gruplar arası	,354	3	,118	1,252	,298
Grup içi	6,317	67	,094		
Toplam	6,672	70			

Çizelge 11’de Öğretmenlik Meslek Etik İlkeleri ortalamalarının mezun olduğu eğitim kurumu değişkeni göre p(Sig.) değeri  $p=.298$  bulunmuştur. Bu değer  $p=.05$ ’ten büyük olduğu için Öğretmenlik Meslek Etik İlkeleri ortalamalarının mezun olduğu eğitim kurumu değişkeni parametresinde anlamlı bir değişim olmadığı görülmektedir ( $F=1,252$ ;  $p=.298$ ).

### 3.2.7. Algılanan Öğretmenlik Meslek Etik İlkeler ve Görev Süresi

Öğretmenlerin algıladıkları mesleki etik ilkelerin öğretmenlerin görev sürelerine göre dağılımları incelenmiştir. Çizelge 12’de Öğretmenlik Meslek Etik İlkeleri ortalamalarının görev süresi değişkeni yönünden anlamlı bir farklılık gösterip göstermediği One Way ANOVA Testi sonuçları ile verilmiştir.

Çizelge 12. Öğretmenlerin Mesleki Etik İlkeler Ölçeği Puanlarının Görev Süresine Göre One Way ANOVA Testi Sonuçları

Görev Süresi	SS	df	Mean Square	F	Sig. (p)
Gruplar arası	,681	5	,136	1,478	,209
Grup içi	5,991	65	,092		
Toplam	6,672	70			

Çizelge 12’de Öğretmenlik Meslek Etik İlkeleri ortalamalarının görev süresi değişkenine göre p(Sig.) değeri  $p=.209$  bulunmuştur. Bu değer  $p=.05$ ’ten büyük olduğu için Öğretmenlik Meslek Etik İlkeleri ortalamalarının görev süresi değişkeni parametresinde anlamlı bir değişim göstermediği görülmektedir ( $F=1,478$ ;  $p=.209$ ).

## 4. GENEL DEĞERLENDİRME VE SONUÇLAR

Öğretmenlerin öğretmenlik meslek etiği hakkındaki görüşlerini ve algıladıkları öğretmenlik meslek etik ilkelerini çeşitli değişkenlere göre belirlemek amacıyla yapılmış olan bu araştırmada öğretmenlerin etik kavramı ile mesleki ahlak, ahlak ilkeleri ( doğru-yanlış, iyi-kötü) doğru davranışta bulunma ve toplum normlarına uygun olma, kavramlarını ilişkilendirdikleri görülmüştür. Öğretmenlerin en sık olarak etik ile ahlaki ilkeler ifadesini bir arada kullanmışlardır. Bu durumda Ahlaki ilkelere uygun olan, mesleki ahlaka uygun olan, doğru davranışta bulunan ve toplum normlarına uygun olan her şeyin öğretmenler tarafından etik bulunduğu anlaşılmaktadır. Aybek ve Karataş (2016) yaptıkları çalışmalarında öğretmen adaylarının etik ve mesleki etik hakkında görüşlerinde, etiği; kural, doğruluk-yanlışlık, saygı, ahlak, dürüstlük, evrensellik, mesleki sorumluluk, vicdanlı olmak, topluma uygunluk ve adalet kavramlarını ilişkilendirdikleri görülmüştür. Yurttaş (2022), Okul Öncesi Eğitimi Öğretmenlerinin Etik İle İlgili Görüşleri çalışmasında öğretmenlerin etiği, hayatın her yerinde karşımıza çıkan, ahlakla ve değerlerle ilişkili, doğruyu ve yanlış ayırt etmemize yardımcı kurallar bütünü olarak algıladıklarını tespit etmiştir. Şakar (2010) ise yaptığı İlköğretim Sınıf Öğretmenlerinin Etik Görüşlerinin Değerlendirilmesi ilgili çalışmasında öğretmenlerin etiği ahlak kavramı olarak ifade ettikleri sonucuna ulaşmıştır. Bu bulguların bu araştırma sonuçları ile paralellik gösterdiği söylenebilir.

Öğretmenlerin bir öğretilerde olması gereken etik davranışları ise dürüstlük, doğruluk, eşitlik, adalet, tarafsızlık, sevgi, saygı, sorumluluk, güven, hoşgörü, derse zamanında girmek ve profesyonellik kavramları ile ele almışlardır. Öğretmenlerin en sık olarak öğretilerde olması

gereken etik davranışlar için adalet ve dürüstlük ifadelerini kullandıkları saptanmıştır. En az ise sevgi ve derse zamanında girme kavramlarını ifade ettikleri görülmüştür. Bu durumda öğretmenler için meslek etiği olarak adaletli ve dürüst meslektaş olmanın en önemli kriterler olduğu söylenilebilir. Aybek ve Karataş (2016) yaptıkları çalışmalarında öğretmen adaylarının etik ve mesleki etik hakkında görüşlerinde, öğretmen adayları bir öğretmende olması gereken etik davranışlar olarak kişisel özellikler ve mesleki özellikleri iyi olan öğretmenler etik davranış sergileyen öğretmen olur sonucuna ulaşmışlardır. Karataş ve diğerleri (2019), yaptıkları Öğretmen Adaylarının Gözünden Etik Öğretmen ve Öğretmenlik Meslek Etiği Dersi ile ilgili çalışmalarında katılımcıların ayrımcılık yapmayan, kıyaslamayan, adil ve tarafsız davranan, mesleki ilkelere bağlı ve mesleğini içtenlikle yapan, davranışlarıyla model olan, giyimine, görünüşüne, konuşmasına dikkat eden ve iyi iletişim kuran, kendini alanıyla ilgili geliştirmeye çalışan, kendi fikirlerini dayatmayan ve farklı fikirlere saygılı, yönetmeliklere göre davranan öğretmenleri etik buldukları sonucuna ulaşmışlardır.

Öğretmenlerin meslek hayatlarında karşılaşmış oldukları etik dışı davranışlar ise; ise tarafsız olmama, öğrenciye şiddet ve derse zamanında girmeme olarak belirlenmiştir. Öğretmenler en sık olarak karşılaştıkları etik dışı davranışı ise tarafsız olmamak olarak ifade etmişlerdir. Öğretmenler tarafından en sık karşılaşılan olayın tarafsız olmama davranışı olduğu dikkate alındığında, öğretmenlerin meslek hayatlarında taraf tutan meslektaşlara maruz kaldıklarını göstermektedir. Aybek ve Karataş (2016) yaptıkları çalışmalarında öğretmen adaylarının etik ve mesleki etik hakkında görüşlerinde öğrencilik yıllarında öğretmen adaylarının en sık karşılaştığı etik dışı davranışın ayrımcılık olduğu sonucuna ulaşmışlardır. Altıncı ve Yılmaz (2011), “Öğretmen Adaylarının Öğretmenlerin Mesleki Etik Dışı Davranışlar İle İlgili Görüşleri” başlıklı çalışmalarında ise Öğretmen adaylarına göre öğretmenlerin en sık yaptığı etik dışı davranış “Başarı düzeyi düşük öğrencilerle yeterince ilgilenmemek”, en az yaptıkları etik dışı davranışın ise “Öğrencilere dini konularda baskı yapmak” davranışları olduğu sonucuna ulaşılmıştır. Ergin (2014) yaptığı İlköğretim Sınıf Öğretmenlerinin Öğretmenlik Mesleği İle İlgili Etik Olmayan Davranışlara İlişkin Algılamaları ilgili çalışmasında öğretmenler, öğretmenlik mesleği ile ilgili ankette verilen etik dışı davranışları büyük oranda, kısmen etik dışı veya tamamen etik dışı bulduklarını belirtmişlerdir.

Bu araştırmanın son görüşme sorusunda öğretmenlere mesleki etiğin geliştirilmesine yönelik öneriler sorulduğunda etik uygulamalar hakkında önerilerde buldukları görülmüştür. Öğretmenler en sık olarak empati duygusu ve mesleki etik eğitimleri verilmesi gerektiğini önermişlerdir. Bunlar dışında öğretmenler konu ile ilgili kitap okutulmasına teşvik edilmesi gerektiği, sendikal faaliyetlerin azaltılması gerektiği, huzur ortamının oluşturulması gerektiği, yasa ve yönetmeliklerin güncellenmesi gerektiği, topluma hizmet çalışmalarına katılımın sağlanması gerektiği gibi önerilerde de bulunmuşlardır. Öğretmenler en çok da mesleki etik eğitiminin önemli olduğunu vurgulamaktadırlar. Aybek ve Karataş (2016) yaptıkları çalışmalarında öğretmen adaylarının etik ve mesleki etik hakkında görüşlerinde, öğretmen adayları etiğin içselleştirilmesi gerektiğini, aile içinde etik eğitiminin verilmesini, ilkokuldan itibaren böyle bir ders verilmesi ve her mesleğin hatta her insanın bu eğitimi alması gerektiğini, meslekte etik dışı konularda bilgilendirmelerin yapılmasını ve her öğretmenin özeleştirisi yaparak kendini değerlendirmesini önermektedirler.

Bu araştırma kapsamında aynı zamanda öğretmenlerin Öğretmenlik Mesleki Etik İlkeler algılarının bağımsız değişkenlere (görev yaptığı okul, cinsiyet, yaş, mezun olduğu eğitim kurumu, lisansüstü eğitim, görev süresi ve etik eğitimi) göre farklılaşp farklılaşmadığı

incelenmiştir. Analiz sonuçlarına göre öğretmenlerin öğretmenlik meslek etik ilkeleri algılarının görev yaptığı okula göre farklılaşmadığı sonucuna ulaşılmıştır. Ergin (2014) yaptığı İlköğretim Sınıf Öğretmenlerinin Öğretmenlik Mesleği İle İlgili Etik Olmayan Davranışlara İlişkin Algılamaları konulu çalışmasında sınıf öğretmenlerinin meslektaşlarla ilişkiler boyutunda görev yaptığı okula göre etik algılamaları arasında anlamlı bir farklılık olmadığı sonucuna ulaşmıştır. Yine Kepenek (2008) öğretmenlik meslek etik ilkelerinin örgütsel vatandaşlık davranışına etkisi ile ilgili yaptığı çalışmada ilk ve ortaöğretim öğretmenlerinin okullardaki görevlerine göre öğretmenlik mesleki etik ilkeleri açısından istatistiksel olarak anlamlı bir farklılık olmadığı sonucuna ulaşmıştır.

Araştırmada diğer değişken olan cinsiyete göre öğretmenlerin öğretmenlik meslek etik ilkeleri algılarının anlamlı bir farklılık göstermediği bulunmuştur. Kepenek (2008) öğretmenlik meslek etik ilkelerinin örgütsel vatandaşlık davranışına etkisi ile ilgili yaptığı çalışmada öğretmenlerinin cinsiyete göre öğretmenlik meslek etik ilkeleri açısından istatistiksel olarak anlamlı bir farklılık olmadığı sonucuna ulaşmıştır. Yine Ergin (2014) yaptığı İlköğretim Sınıf Öğretmenlerinin Öğretmenlik Mesleği İle İlgili Etik Olmayan Davranışlara İlişkin Algılamaları ilgili çalışmasında sınıf öğretmenlerinin meslektaşlarla ilişkiler boyutunda cinsiyete göre etik algılamaları arasında anlamlı bir farklılık olmadığı sonucuna ulaşmıştır. Tezuçar (2019), Altınkurt ve Yılmaz (2011) ise yapmış oldukları etik ile ilgili çalışmalarında cinsiyet değişkeni yönünden anlamlı bir farklılık bulmuştur. Yine bu çalışmada, öğretmenlerin öğretmenlik meslek etik ilkeleri algılarının diğer bir değişken olan yaşa göre farklılaşmadığı sonucuna ulaşılmıştır. Tezuçar (2019), yapmış olduğu etik ile ilgili çalışmaya göre öğretmenlerin topluma, okula, mesleğe, öğrencilere ve velilere yönelik mesleki etik ilkeleri benimseme durumlarında yaşa göre anlamlı bir farklılık ortaya çıkmadığı sonucuna ulaşmıştır.

Aynı zamanda bu çalışmada araştırmanın değişkenlerinden biri olan mezun olduğu eğitim kurumuna göre öğretmenlerin öğretmenlik meslek etik ilkeleri algılarının anlamlı bir farklılık göstermediği bulunmuştur. Ergin (2014), Tezuçar (2019) ve Kepenek (2008) ise yaptıkları çalışmada mezun olunan eğitim kurumuna göre anlamlı farklılık olduğunu tespit etmişlerdir. Yine bu çalışmada diğer bir değişken olan lisansüstü eğitime göre öğretmenlerin öğretmenlik meslek etik ilkeleri algılarının anlamlı bir farklılık göstermediği sonucuna ulaşılmıştır. Bu sonuçtan yola çıkarak lisansüstü eğitim almış olan öğretmenler ile lisansüstü eğitim almamış öğretmenlerin meslek etik ilkeleri algılarının birbirine yakın olduğu söylenilebilir.

Araştırmada diğer bir değişken olan görev süresine göre öğretmenlerin öğretmenlik meslek etik ilkeleri algılarının anlamlı bir farklılık göstermediği bulunmuştur. Nitekim Tezuçar (2019)'ın da yapmış olduğu etik ile ilgili çalışmaya göre öğretmenlerin topluma, okula, mesleğe, öğrencilere ve velilere yönelik mesleki etik ilkeleri benimseme durumlarında öğretmenlerin hizmet yılına göre anlamlı bir farklılık ortaya çıkmadığı sonucuna ulaşılmıştır.

Son olarak bu çalışmada öğretmenlerin öğretmenlik meslek etik ilkeleri algılarının diğer bir değişken olan etik eğitimi alıp almama durumuna göre farklılaşmadığı sonucuna ulaşılmıştır. Bu sonuca bağlı olarak etik eğitimi almış öğretmenler ile etik eğitimi almamış öğretmenlerin algıladıkları öğretmenlik meslek etik ilkelerinin birbirine yakın olduğunu çıkarımı yapılabilir.

Yukarıdaki araştırma sonuçlarına bağlı olarak aşağıdaki önerilerde bulunulabilir:

- Öğretmenlerin mesleki etiğini içselleştirip uygulayabilmeleri için MEB tarafından öğretmenlere her yıl meslek etiği ve etik eğitimini konu alan uygulamalı hizmet içi eğitim seminerleri düzenlenebilir
- Mesleki etiğe uygun davranan öğretmenler farklı şekillerde ödüllendirilebilir.
- Eğitim fakültelerinde öğretmen yetiştirme programlarındaki “Eğitimde Ahlak ve Etik” dersi öğretmen adaylarına örnek olaylarla uygulamalı bir şekilde ve içselleştirilerek verilebilir.
- Öğretmenleri etik dışı davranışları yapmaya iten sebepleri bulmak için daha derinlemesine nitel araştırmalar yapılabilir.
- Bu araştırmada öğretmenlerin görüşlerine başvurulmuştur. Öğretmenlerin mesleki etik ilkelere uygun davranma durumları ve öğretmen olarak davranışlarının etkililiği öğrenci, veli ve yönetici algılarına dayalı olarak da araştırılabilir.
- Araştırma daha geniş bir evren ve örneklem grubu üzerinde yapılabilir.

## KAYNAKÇA

Aybek, B., & Karataş, T. (2016). Öğretmen adaylarının etik ve mesleki etik hakkındaki görüşlerinin incelenmesi. *Eğitim ve Öğretim Araştırmaları Dergisi*, 5(12), 96-108.

Altinkurt, Y., & Yılmaz, K. (2011). Öğretmen adaylarının öğretmenlerin mesleki etik dışı davranışlar ile ilgili görüşleri. *Mehmet Akif Ersoy Üniversitesi Eğitim Fakültesi Dergisi*, 1(22), 113-128.

Aydın, İ. (2022). *Eğitim Ve Öğretimde Etik*. Pegem Yayıncılık, Ankara.

Cevizci, A. (2002). *Etiğe giriş*. İstanbul: Engin Yayıncılık.

Coşkun, N. (2016). *Eğitim fakültesi öğrencilerinin ve öğretim elemanlarının öğretmenlik meslek etiği değerlerine ilişkin görüşleri: Mesleki etik değerlerin kazanımı sürecinde örtük program* (Aydın: Adnan Menderes Üniversitesi, Sosyal Bilimler Enstitüsü, Doktora Tezi).

Creswell, J. W. (2021). *Karma Yöntem Araştırmalarına Giriş (Çev. M. Sözbilir)*. Pegem Akademi. Ankara.

Doğanay, A. (2010). Üst Düzey Düşünme Becerilerinin Öğretimi. A. Doğanay (Ed.), *Öğretim İlke ve Yöntemleri içinde* (s. 304-352). Ankara: Pegema.

Durkheim, E. (1949). *Meslek Ahlâkı (Çev. Mehmet Karasan)*. MEB Basımevi, Ankara.

Erdem, A. R., & Şimşek, S. (2013). Öğretmenlik meslek etiğinin irdelenmesi. *Adıyaman Üniversitesi Sosyal Bilimler Enstitüsü Dergisi*, (15), 185-203.

Erden, G. (2014). Etiğin kavramsal açılımı, iletişim ve etik arasındaki ilişki. M. Işık (Ed.) *İletişim ve etik* (s.123- 138). Konya: Eğitim Yayınevi.

Ergin, Y. (2014). *İlköğretim sınıf öğretmenlerinin öğretmenlik mesleği ile ilgili etik olmayan davranışlara ilişkin algılamaları* (İzmir: Ege Üniversitesi, Sosyal Bilimler Enstitüsü, Yüksek Lisans Tezi,).

Fraenkel, J., Wallen, N. ve Hyun, H. (2012). *How to Design and Evaluate Research in Education*. 45 baskı . McGraw-Hill Eğitimi.

Karataş, S., Caner, M., Kahyaoğlu, R. B. ve Kâhya, S. (2019). Öğretmen adaylarının gözünden etik öğretmen ve öğretmenlik meslek etiği dersi. *Eğitimde Nitel Araştırmalar Dergisi – Journal of Qualitative Research in Education*, 7(1).

Kepenek, Ö. (2008). *Öğretmenlik meslek etik ilkelerinin örgütsel vatandaşlık davranışına etkisi (Kocaeli ili örneği)* (Sakarya: Sakarya Üniversitesi, Sosyal Bilimler Enstitüsü, Doktora Tezi).

Özkan, H. H., & Çelikten, M. (2018). Öğretmenlik meslek eğitimi ile ilgili etik olmayan durumlar. *Turkish Journal of Educational Studies*, 5(2), 76-84.

Şakar, M. C. (2010). *İlköğretim sınıf öğretmenlerinin etik görüşlerinin değerlendirilmesi* (Van: Yüzüncüyıl Üniversitesi, Sosyal Bilimler Enstitüsü, Yüksek Lisans Tezi).

Şentürk, C. (2009). “Öğretmenlik Mesleğinde Etik”, *Bilim ve Aklın Aydınlığında Eğitim*, 10 (111): 25-31.

Tezuçar, C. (2019). *Öğretmenlerin mesleki etik ilkeleri benimseme düzeyleri ile etkili öğretmen özellik ve davranışlarının incelenmesi* (Adana: Çukurova Üniversitesi, Sosyal Bilimler Enstitüsü, Yüksek Lisans Tezi).

Yurttaş, D. (2022). *Okul Öncesi Eğitimi Öğretmenlerinin Etik İle İlgili Görüşler* (Bolu: Abant İzzet Baysal Üniversitesi, Lisansüstü Eğitim Enstitüsü, Yüksek Lisans Tezi).

Yeşilyurt, E., & Kılıç, M. E. (2014). Ortaokul Öğrencilerinin Algılarına Göre Öğretmenlerin Etik Değerlere Uyuma Düzeylerinin Değerlendirilmesi. *Ekev Akademi Dergisi*, (60), 471-486.

Yılmaz, K. ve Altınkurt, Y. (2009). Öğretmen adaylarının mesleki etik dışı davranışlar ile ilgili görüşleri. *İş Ahlakı Dergisi*, 2(2), 71–88.

## TIPOGRAFİK İLETİŞİM VE TIPOGRAFİDE BİÇİM ANLAM İLİŞKİSİ

**Öğr. Gör. Gültekin ERDAL**

Bursa Uludağ Üniversitesi ORCID ID: 0000-0003-0425-6196

### ÖZET

Okumak iletişim kurmanın ve nasıl kurulacağını kavramını belirgin kuralıdır. Ancak yazılan her yazı, bu kadar anlaşılır ve net olmaya bilmiyor. Tipografinin çeşitlenmenin nedeni, anlaşılamayanı anlaşılır, okunamayanı okunur yapmaktır. Çünkü okunurluk (legibility), son kullanıcı tüketici ile kurulmaya çalışılan iletişimin sağlıklı olmasını sağlar. Tasarımcı, tipografik iletişim içinde sanat yapmadığının bilincinde olmalıdır. Tasarımlarda, renk, form, ritim, denge, kontrast, kompozisyon gibi sanatın temel öğeleri kullanıyor olsa da ortaya konulan iş sanat değil, iletişimdir. Tasarımcı yaratıcılığını sağlıklı iletişim için kullanmasını bilmeli ve yazıyı okunur kılmalıdır. Estetik açıdan hoşnut edici bir yazı karakteri yeterli değildir, okunur da olmalıdır. Tipografi, sözcük anlamının yanında daha fazlasını söyleyebiliyorsa iletişim gücünü önemli derecede artırır. Sözselsel anlatıma, resimsel nitelikler yüklendiğinde anlaşılabilirlik, akılda kalır bir şekilde kolaylaşır. Bu araştırmada sözcüklerin anlatım gücünü gösteren, mantık ve sezgi arasındaki denge, görüntü ile söz arasında belirli bir denklemin kurulmasını sağlayan sentax adı verilen sözdizimsel tasarımlar örneklendirilmiştir. Başarılı örneklerin, evrensel dili nasıl oluşturduğu anlatılmış ve gösterilmiştir.

**Anahtar Kelimeler :** Tipografi, iletişim, sentax, tipografik iletişim.

## TYPOGRAPHICAL COMMUNICATION AND FORM AND MEANING RELATIONSHIP IN TYPOGRAPHY

### ABSTRACT

Reading is a straightforward communication rule, and the concept of establishing it. However, not every article written can be this understandable and clear. The reason for diversity in typography is to make the incomprehensible understandable and the unreadable readable. Because legibility ensures that the communication attempted to be established with the end user is healthy. The designer should be aware that he is not making art within typographic communication. Although essential elements of art such as color, form, rhythm, balance, contrast, and composition are used in the designs, the work produced is not art but communication. The designer should know how to use his creativity for healthy communication and make the text readable. An aesthetically pleasing typeface is not enough; it must also be readable. If typography can say more than just the word's meaning, it significantly increases the power of communication. When pictorial qualities are added to verbal expression, comprehensibility becomes more accessible and memorable. This research exemplifies syntactic designs called syntax, which show the expressive power of words, ensure the balance between logic and intuition, and establish a specific equation between image and word. It explains and shows how successful examples create a universal language.

**Keywords:** Typography, communication, syntax, typographic communication.

## GİRİŞ

Tipografi, Yunanca typos (yazım) ve grafy (yazmak) sözcüklerinden gelmektedir. İlk kez tam bir metin oluşturulan baskı, Phaistos Disc üzerinde görülmüştür. Disc, 1850 ile 1600 yılları arasında Girit adasında, kil tablet üzerine yazılmıştır. Kral Minoan döneminde yazılan diskte aynı karakterler tekrarlanarak metin oluşturulmuş olmasına karşın, disc'in günlük veya bir katalog olduğuna inanılmaktadır. Phaistos Disc üzerindeki karakterlerin aralarındaki boşlukların düzenlenmiş olması (kerning) tipografik bulgu olarak yansıtılabilir. Ancak gerçek anlamda tipografiden bahsedebilmek için değişken harfler ile baskı yapılması gerekmektedir. Bunun için İtalyan Rönesans'ına ihtiyaç duyulacaktır. XIV. ve XV. yüzyıllarda İtalya'da başlayan kültürel yenilikçiliğin devamında, değişebilen harfleriyle baskı yöntemi geliştirilir, tipografi bulunmuştur (Georges, 2010:92).

En yaygın hatalardan biri tipografinin fontun kendisi olarak telaffuz edilmesidir. Tipografi fontun kendisi değil, fontun okunurluğunu artırmak için kullanılan yöntemlerdir. İkinci yaygın hata ise Gutenberg'in matbaayı bulduğu inancıdır. Ama Çinliler elle dizilen harfleri XI yüzyıldan beri biliyorlardı. Baskı makinesi de yüzyıllardan beri tanınıyordu ve Gutenberg'den de önce kullanılıyordu. Gutenberg tam olarak baskıyı mekanikleştirerek tipografiyi bulan kişidir.

Hareketli harflerin basımını sağlayan matbaanın bulunuşu, başlangıçta, köklü bir devrim amacı gütmemiştir. Sadece, el yazıcıları gibi pahalı olmayan ve daha hızlı baskılar elde etmek amaçlanmıştır. Bir nevi rekabet ortamında öne geçme hirsinden bahsedilebilir. Ancak durum hızla değişti. Tipografi, değişken harfler için yazılandan çok daha fazla şey anlatabilmesine olanak sağladı. Çünkü "tipografi, yazının mantık sınırlarını zorlamasını sağlar, dikkati diri tutar, insan ruhunu okşar, insana çileden çıkarır, insana heyecan verir" (Pektaş, E.T. 13.05.11). "Gutenberg'in seri baskıyı bulmasından bu yana uygulanan" (Bilak, 2008:74) tipografi, harflerin tasarlanması, dizilmesi, harf aralarındaki boşlukların ayarlanması ve çizgilerle yapılan düzenlemelerin tamamı içeren uzmanlık alanıdır. Bu alan Bauhaus'tan bağımsız olarak çalışan birçok tasarımcı da "Yeni Tipografi" (Bektaş, 1992:85) adı altında önemli gelişmelere zemin hazırlamıştır. Yerleşik tipografik geleneklerini eleştiren Tschichold, 1925'te yayınladığı "Temel Tipografi" başlıklı manifestosunda; "tipografinin iletişim amaçlı olması gerektiğini, bu iletişimin de ancak iyi düzenlenmiş içerik ve yöntemle kurulabileceğini savunmuştur (Becer, 2007:233). Görsel teori konusunda geliştirilmiş bu yeni anlayış, önce grafik tasarımda kendini göstermiş ve sonrasında tipografiye yansımıştır. Estetiğin, işlevden sonra gelmesi tipografide sadeliği, okunurluğu ve Tschichold'un deyimi ile iletişimi ön plana çıkartmıştır. Önce iletişim mantığı ile tasarlanan tipografilerde, işlevsellik, yalınlık ve berraklık, estetiği de yüceltmiş olacaktır.

### Tipogram, Tipografide Biçim Anlam İlişkisi

İletişim, İngilizce ve Fransızca'da "communication", Latince'de "communicare" yani "paylaşmak, bildirmek, birleştirmek" kelimesinden gelmektedir. İnsanların toplu halde yaşamaya başlamalarından itibaren, toplumsal etkileşimlerde rol oynayan, sembolik mesajların karşılıklı ulaştırılmasıyla bazı anlamları aralarında paylaşmaları sürecidir. İletişim esas olarak



Görsel 1. Phaistos Disc. 1850-1600. Girit Adası, Kral Minoan Dönemi.

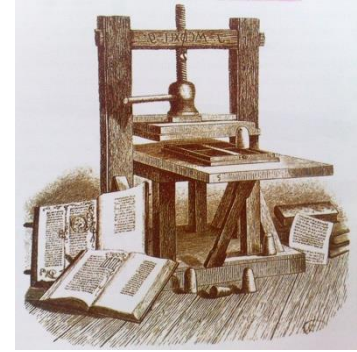

Görsel 2. Değişebilen harflerle baskı yapılan Gutenberg matbaasının birebir kopyası.



sosyal bir olgudur. İletişimin niteliği kültürün öğeleri olan sosyal değer ve normlar, sosyal ilişkiler, sosyal farklılaşmalar kısacası sosyal yapı tarafından belirlenir. Bu nedenle iletişim, toplumsaldır, toplumsal bilgilerin aktarılmasıdır. Tipografi ve iletişimin arasındaki köprüdür adı ise yazıdır. Yazının nasıl yazıldığı, nasıl okutulmak veya ne anlatması istendiği tipogram adı verilen görsel ifade tasarımı ilgilendirir.



Görsel 3. Fil Danışmanlık Ltd. Şti Logo Tasarımı. Tasarımcı, Cezir Aktaş.



Görsel 4. Kaligram. Tasarımcı Ji Lee.



Görsel 5. Kaligram. Tasarımcı Ji Lee.

Tipogram, bir düşünceyi görsel olarak ifade etmek için, sadece kelimeyi oluşturan harflerden daha fazlasını içerecek şekilde tipografinin bilinçli kullanımı (Ambrose, 2012:249) olarak tanımlanabilir. Tipogram sözsüz olabileceği gibi, bir kavramı da yansıtabilir. Yani biçim ile görüntüyü doğrudan veya dolaylı olarak kullanabilir. Tipografide biçim (görünüm), anlam (sentax) ile doğrudan bağlantılıdır. Tipogram, harf ya da kelime şeklinde tanımlanmanın ötesinde, etkisi ve potansiyeli çok yüksek resimsel nitelikler taşıyan görüntülerdir.

“Tipografik mesaj; sözsöz, görsel ve seslidir. Tipografik unsurlar okudukları ve sözle yorumlandıkları sırada izlenmekte, görsel olarak algılanmakta, duyulmakta ve işitsel olarak yorumlanabilmektedir. Tipogramlar, sözcük anlamlarından daha fazlasını söyleyebiliyorsa iletişim gücünü önemli derecede artırır. Sözsöz anlatıma, resimsel nitelikler yüklendiğinde anlaşılabilirlik, akılda kalır bir şekilde kolaylaşır.



Görsel 6. Sözlü tipogram. Tipografide biçim- anlam ilişkisini doğrudan vurgulayan resimsel nitelikli görüntü. Sözcüğün anlamı ile "R" harfinin "L" harfine attığı tekme, sözcüğün anlamına uygun görüntü oluşturularak, biçim- anlam ilişkisi doğru şekilde vurgulanmıştır. Tasarımcı, Gülşah Sağınç.



Görsel 7. Sözlü tipogram. G harfinin yay gibi açılmış hali, çenesi düşmüş birini özetlemektedir. Durmadan hareketli çene yapısını sembolize ederken, diğer harflerin dalgalı ve hiyerarşik büyüklük sıralaması, hiç bitmeyen anlamsız sözcükleri ifade etmektedir.



Görsel 8. Sözlü Tipogram. İçmek eylemi, harflerin dalgalı tasarımı ile görselleştirilmiştir. Harflerin sağ taraftan sola doğru eğimli açısı, bardağın konumunu oluştururken, harflerin dalgalı yapısı ise akışkan içeceği temsil etmektedir. Tasarımcı, Hakan Oğuz.

# Taşı omak

*Görsel 9. Sözlü Tipogram. Taşımak sözcüğü, görselleştirilirken, sözcüğe ait olmayan hiçbir obje kullanılmamıştır. Ş harfinin noktasının tekerlek gibi tasarlanması mak ekini çekici konumuna getirirken, taşı fiil kökünü ise dorse veya trey gibi çektiği anlaşabilmektedir. Taşı kökünün, sağa kalkmış konumu, çekiciye yüklenmiş bir yük gibi de algılanabilir. Tasarımcı Emir Kafı.*

# KURMAK

*Görsel 10. Sözlü Tipogram. Kurmak eylemi, zemberek hatırlatmasıyla görselleştirilmiştir. K harfi, zembereğin kurma kolunu temsil ederken, diğer harfler ise sıkıştırılan zemberek yayını resmetmektedir. Kurma işleminin U harfine kadar yapılmış olduğu, birbirine yaklaştırılmış harflerden anlaşılmaktadır. Tasarımcı Betül Çelik.*

# Dolaşmak

*Görsel 11. Sözlü Tipogram. Dolaşmak eylemi, l, a ve ş harflerinin karmaşa yaratacak şekilde birbirlerine girmesiyle resmedilmiştir. Tasarımcı, Aslan Murad.*

## Sonuç

Baeyens, her insanın yaşamında harflerin ve yazıların mutlaka bir yeri olduğundan bahseder (2002, E.T. 07.12.2013). Yazabiliyor olmamız, bunu görebilmemiz için yeterlidir. O halde tipografinin en büyük malzemesi olan yazının herkesçe biliniyor olması, grafik tasarımcıya sadece okuyucuyu şaşırtmak kaldığı anlamına gelebilir. Okuyucuyu şaşırtmak, ilgiyi çekmenin en iyi yoludur. İyi bir tipografide okuyucuyu şaşırtmak için beş önemli kural sayılabilir. Muhtemelen akla gelen ve körü körüne izlenen yüzlerce tipografik kurallar ve ana hatlar vardır; fakat grafik tasarımcıların bu önemsiz şeylerle zihinlerini karıştırmak yerine, sadece şu beş maddenin farkında olmaları yeterlidir:

1. Görsel İlişki (Visual Relationship),
2. Temiz Yapısı ( Clear Structure),
3. Bölümlendirme (Segmentation),
4. Cazip Başlıklar (Inviting Doors),
5. Fark edilebilirlik (Noticeability), (Cook, 1989:15).

Beş maddenin özümsemesi, iyi grafik tasarım anlamına gelebileceği gibi iyi tipografik iletişim anlamına da gelmektedir. Tipografi sözcük anlamının yanında daha fazlasını söyleyebiliyorsa tipografik iletişim gücünü önemli derecede artırır. Sözselsel anlatıma, resimsel nitelikler yüklendiğinde anlaşılabilirlik, akılda kalır bir şekilde kolaylaşır. Bu araştırmada sözcüklerin anlatım gücünü gösteren, mantık ve sezgi arasındaki denge, görüntü ile söz arasında belirli bir denklemin kurulmasını sağlayan sentax adı verilen sözdizimsel tasarımlar örneklendirilmiştir. Bursa Uludağ Üniversitesi TBMYO Grafik Tasarım Programı öğrencilerinin tipografi dersinde tasarladıkları tipogramlar, evrensel iletişime iyi irer örnek olarak seçilmiştir. Kullanıcı deneyimini geliştirmek için tipografinin doğru kullanımı göz ardı edilmemelidir.

### Kaynakça

- Ambrose, G., & Harris, P. (2012). Görsel Tipografi Sözlüğü. İstanbul: Çev. Bengisu Bayraktar, Litaratür Yayınları.
- Baeyens R., M. (2013, 12 07). Tipografi Üzerine. aed.org.tr: <http://www.aed.org.tr/tipografi.html> adresinden alındı
- Becer, E. (1997). İletişim ve Grafik Tasarım. İstanbul: Dost Kitabevi.
- Bektaş, D. ( 1992). Çağdaş Grafik Tasarımın Gelişimi. İstanbul: Yapı Kredi Yayınları.
- Cook, A., & Fleury, R. (1989). Taype & Color. United States of America: Bilimsel Eserler, Rockport Publishers, Inc.
- Jean, G. (2010). Yazı İnsanlığın Belleği. İstanbul: 6. Baskı, Yapı Kredi Yayınları.
- Pektaş, H. (2010, 05 10). İnternetteki Tipografi Sorunları ve Görsel Kirlenmeye Karşı Öneriler. fotografya: <http://www.fotografya.gen.tr> adresinden alındı

## AMBALAJDA RENK DİLİ VE PSİKOLOJİK ETKİSİ

**Öğr. Gör. Gültekin ERDAL**

Bursa Uludağ Üniversitesi ORCID ID: 0000-0003-0425-6196

### ÖZET

Ambalaj 5000 yıldan beri kullanılmaktadır. Hatta bazı kaynaklarda ambalajlama güdüsünün insanlıktan önce de var olduğu, diğer canlılar tarafından primitif kullanıldığı belirtilmektedir. M.Ö. 3000 yıllarında Mısırlılar, Fenikeliler, İranlılar ve Türkler camları üfleyerek şişeler yapabiliyor, sıvı gıdalar için küp ve kavanoz gibi kaplar ve ambalajlama için de bir tür papirüs kullandıkları bilinmektedir. İnsanlığın gelişmesi ve ihtiyaçların artmasıyla birlikte ambalaj türlerinde ve malzemesinde artmalar, değişmelerin olduğu, sanayileşmeyle birlikte ambalaj kavramının değiştiği görülür. Artan rekabetle birlikte ambalaj, formuyla, rengiyle, görselleri ve üzerindeki yazı çeşitliliğiyle konuşkanlığını arttırmıştır. Ambalajda tüketicileri etkileyen birçok görsel iletiler yer alsa da renk, tüketiciyi etkileyen önemli bir ayrıntıdır. Firmalar, rekabet ortamında logolarını daha da vurgulamak ve akılda kalırlığı kolaylaştırmak adına, bir renk veya birkaç rengin uyumu ile ambalajlarında ayırt edici bir özellik sağlamaya çalışırlar. Bu makale ile ambalajın önemli anlatım dilinden biri olan renk konu edilmiştir. Rengin günlük yaşantıdaki önemi, bir rengin tadı, duyguyu, etkinliği nasıl tanımladığı, rengin markayla nasıl özdeşleştiği ve hatta markayla birlikte neden anılabildiği anlatılmıştır. Rengin insanlar üzerindeki psikolojik etkisi, yarattığı güven duygusu başarılı ambalaj örnekleriyle anlatılmaya çalışılmıştır.

**Anahtar Kelimeler:** Ambalajlama, renk, psikolojik etki, tasarım.

## COLOR LANGUAGE IN PACKAGING AND ITS PSYCHOLOGICAL EFFECT

### ABSTRACT

Packaging has been used for over 5000 years. Some sources state that the packaging instinct existed before humanity and was used primitively by other living creatures. B.C. It is known that around 3000 Egyptians, Phoenicians, Iranians, and Turks were able to make bottles by blowing glass, used containers such as jars and cubes for liquid foods, and used a type of papyrus for packaging. It is seen that with the development of humanity and increasing needs, there are increases and changes in packaging types and materials, and the concept of packaging has changed with industrialization. With increasing competition, packaging has increased its expressiveness with its form, color, visuals, and variety of text. Although packaging contains many visual messages that affect consumers, color is an important detail that affects the consumer. Companies try to provide a distinctive feature in their packaging by using one color or the harmony of several colors to emphasize their logos further and facilitate memorability in a competitive environment. In this article, color, one of the essential expression languages of packaging, is discussed. The importance of color in daily life, how color defines taste, emotion, and activity, how it is identified with the brand, and even why it can be associated with the brand are explained. The psychological impact of color on people and the sense of trust it creates have been tried to be explained with successful packaging examples.

**Keywords:** Packaging, color, psychological effect, design.

## GİRİŞ

Genel bir tanımla ambalaj, üreticiden tüketiciye uzanan yolda ürünü toplamak, taşımak, saklamak, korumak, sergilemek ve tanıtmak için kullanılan malzemelerden her biridir. Bu anlamda ambalaj, “ürünleri gelecek yıllara taşımaktadır” (Karayalçın, 2005:65). Yapılan araştırmalar, ambalajın insanlık tarihiyle aynı yaşta olduğu yönündedir. Ancak ambalajlama eylemi daha eskidir. Günümüzde bile hayvanların, yiyeceklerini gömdüğü, hatta üzerine yaprak gibi bitkisel örtüler ile kapattığı görülebilmektedir. İç güdüsel yapılan bu eylem ambalajlama, kullanılan malzemeler ise ambalajdır. Ambalajın sadece koruma işleviyle başlamış olması, beklentilerin sınırlarıyla ilgilidir. Ancak gelişen sanayileşme ve artan rekabet ile ambalajdan beklentiler artmış, koruma işlevine ek olarak taşıma, depolama, tanıtmaya ve pazarlama işlevleri kaçınılmaz olmuştur. Ambalajda renk dili, pazarlama işlevlerinden sadece biridir. Artık ambalajlar, ürünlerin tüketiciye sunulduğu ilk izlenim oluşturduğu için pazarlama açısından da büyük bir öneme sahiptir.

Esasen ambalajın dört önemli anlatım dilinden bahsedilebilir. Form dili, ambalajın şekliyle ilgiliyken, metin dili etiket ve tüm yazıları, görsel dil ise illüstrasyonlardan sembollere kadar olan evrensel anlatımı kapsar. Renk dili ise tamamen hedef kitlenin psikoloji ve algıyla ilgilenen supliminal mesaj merkezidir. Antik çağlardan beri renklerin insanlar üzerindeki etkisini, içinde yaşadığımız doğanın renklerle dolu olmasına bağlayabiliriz. Öyle ki renkler canlı olmadıkları halde, “tüm duyguları ifade etmeyi sağlayan geniş aydınlık tonlama dizisi sunar” (Delamare, Guineau, 1999:15). Örneğin canlı ve sıcak renkler, mutluluk ve enerji ile ilişkilendirilir, ürünlerin olumlu bir algı oluşturmaya yardımcı olur. Sıcak renkler güneşin rengidir ve sıcaklığı ifade eder. “Sembolizmde ise zihnin rengidir. Yüksek sezgi, fikir ve akılcılığın rengidir” (Salt,2010:2879). Soğuk renkler, resmi bir hava yaratır. Buna karşın güvenilirlik ve sadelik hissi uyandırır, profesyonel bir imaj oluşturabilir. Tasarım dünyasında soğuk renkler, daha modern bir anlayışı sembolize edebilirken, dar, ince veya küçüklük hissi yaratır. Buna karşın ambalaj tasarımında renk pek çok anlama gelebilir. Örneğin bir markayı tanımlayabilir, tat, koku, kalite ve hatta diyet anlamına gelebilir. Bu nedenle renkler, tüketicilerin ürüne karşı algısını ve duygusal tepkilerini etkiler.

Şirketler, rekabet ortamında logolarını daha da vurgulamak ve dolayısı ile akılda kalırlığı kolaylaştırmak adına, bir renk veya birkaç rengin uyumu ile ambalajlarında ayırt edici bir özellik sağlamaya çalışırlar. Bunu başarabilen ve bazı renkleri kendi adlarıyla özdeşleştiren örnekler de bulunmaktadır. Fuji yeşili, Kodak sarısı, Bayer aspirin yeşili veya Coca-Cola'nın kırmızısı, son zamanlarda ise Bursa'nın Özdilek turuncusu herkesçe bilinen ve markalarını renkle güçlendirebilmiş önemli örneklerdir.



Görsel 1. Rengiyle markayı tanımlayan sarı renk, kodak sarısı olarak



Görsel 2. Bursa'nın yükselen markası Özdilek, kurumsal rengini markasıyla okutmayı başarmıştır.



Görsel 3. Qualitex Kuru Temizleme Şirketi Yıldızlı Yeşil Rengini Tescil

Renkler, isim veya logo gibi tescil edilebilir ve yasal yollarla başkalarının kullanımı engellenebilir. ABD de bulunan “Qualitex şirketi kuru temizleme ürünlerinde kullandıkları kendilerine ait ve tescil edilmiş yıldızlı yeşil rengin Jacobson Products Company tarafından

kullanılmasını mahkemeye verdi. Anayasa mahkemesi de Qualitex şirketini haklı buldu ve aldığı kararla “bir şirketin belli bir renge tescilli ticari markası olarak sahip olabileceğine karar verdi” (Mayers, Luniyer, 2004:204). Rengin insanlar üzerinde bu denli etkili olmasının birçok nedeni olabilir. “Renk, bir markayı tanımlayabilir; eğlence, zarafet, hareketlilik veya sıcaklık gibi bir ruh hali yaratmayı sağlayabilir. Renk, ürüne kişilik katarken, onu tüketicinin gözünde vazgeçilmez kılabılır. Bu nedenle bilinçli bir renk kullanımı satıcının piyasadaki performansını arttırabilir” (Kırdar, 2005:280).

### Ambalajın Renk Dili



Görsel 4. Ambalajda kullanılan renklerin ürünlerle özdeşleştikleri de görülmüştür. Yani bazı renkler, ürün çeşitleri ile tatları ayırt etmektedir. Görseldeki sosların, acı, tatlı veya ekşimsi tadını renklerin anlatabildiği görülebilir.

Rengin daha işlevsel bir kullanımı onun psikolojik ve hedef kitle tanımlamasıyla mümkündür. Çünkü renklerin şiddetleri, sıcaklık veya soğukluk dereceleri, insanlarda bazı duygusal etkileşimlere yol açabilmektedir. Bu etkileşim tüketicide alışkanlıklara neden olurken, bazı tatlar, cinsiyetler ve hatta kalite belirtileri dahi alışılmış bazı renklere karşılık gelmektedir.

#### Örneğin:

- Renk bir markayı tanımlayabilir.
- Renk, eğlence, zarafet, hareketlilik veya sıcaklık gibi bir “ruh hali” yaratabilir.
- Parlak renkler hafiflik, kutlama, rahatlık ve mutluluk duygusu verirken daha koyu yoğun renkler daha ciddi bir hava yaratabilir.
- Renk ambalajın içindeki ürünün rengini belirleyebilir.
- Renk ürünleri, ürün çeşitlerini ve tatlarını ayırt edebilir.
- Parlak canlı renkler genellikle sabah yenen tahıl gevreği kutularında kullanılır.
- Beyaz veya açık renkler diyet, hafif, tuzsuz veya düşük kalorili ürünlerde kullanılır.
- Koyu, yoğun renkler, diğer yandan, gurme yiyecekler ve şekerli-çikolatalı ürünlerde kullanılarak tat, lezzet ve iştah açıcılık verebilir.
- Fotoğraf makinesi ve kamera gibi elektronik ürünlerde siyah ve gri renk “ileri teknoloji” anlamına gelebilir.
- İlaç ambalajlarında beyaz zemin, reçeteli ürünlerin etkinliğini belli edebilir.
- Moda ve zarafet ile ilgili ambalajlarda pastel renkler, yıldız ve siyah kullanılabilir.

- Metal folyo, özellikle kozmetik, gurme yemek ve lüks ürünlerde koruma amaçlı değil de daha çok görsel amaçlı kullanıldığı zaman, yüksek kalite ile pahalılık imajını sağlayabilir.



Görsel 5. Daha önceleri tasarımcı ve üreticiler tarafından tercih edilmeyen yeşil, günümüzde sağlıklı ürünlerin tanımlayıcı işareti durumuna yükselmiştir. Renk bilimciler, bunun sebebini psikolojik nedenlere ve yeşilin ışık dalgalarına bağlamaktadır. Her renk için ayrı ışık dalgaların bulunduğunu ve her dalganın da farklı psikolojik etkiler yarattığı belirtilmektedir. Yunan ikonografyası da bu tezi doğrular şekilde, renklere anlamlar ve kutsallıklar vermiştir. Pringles, rengarenk ambalajlarıyla rafta fark edilebilirliğini artırmıştır. Tüm renklerde hafiflik, sağlık ve organik algısı verilmek istenirken tat algısı pek fazla önemsenmemiştir. Hedef kitlenin beğendiği tadı, ambalajının rengiyle özdeşleştirmesi hedeflenmiştir.



Görsel 6. Adonis ismi çiçeklerden gelmektedir. Basra Körfezi, Doğu Asya ve Avrupa'nın bir kısmına gül suyu ihracatı alanında saygın bir markadır. Matisse tasarım ekibinin tasarımıyla satışa sunulan Adonis çiçek suları, çiçek bahçesindeymiş gibi bir his uyandırmaktadır. Renklerin naif dünyası, ilk akışta dikkati toplamakla kalmamış, ürünün kokusunu yansıtmayı başarmıştır. Koklama isteği, sadece ambalajları elinize aldığınızda değil, onu gördüğünüzde de hissedilmektedir.



Görsel 7. Sıkılmış meyve suyu ambalajı, renklerin çekiciliğiyle organik bir ortam yaratmıştır. Ortada yer alan kadın figürü, sağlığı temsil ederken, renklerin oluşturduğu farklı bir dünyanın merkezini temsil etmektedir. Tüketicinin olmayı isteyebileceği çekicilikte olan merkezin organik dokusu, cezbedici olabilmektedir.



Görsel 8. Çilek, elma, ananas gibi meyve konsantreden üretilmiş meyve suları, ürünün renklerine uygun etiketleriyle dikkat çekmektedir. Logonun kıvrak yapısıyla algılanan sepet dolusu meyvenin, rengini bozmadan, organik yapısıyla satışa sunulduğu algısı oluşturulmaktadır. Çeşitli, dengeli bir beslenmenin ve sağlıklı bir yaşam tarzının parçası olabileceği algısı, raf seçiciliğinin artırılmış olmasıyla baskınlaştırılmıştır.



## Sonuç

Renkler enerjilerini güneşten almaktadır. Bu nedenledir ki yaşamımızın her alanına enerji doldurarak, psikolojik ve sosyolojik etkileşimler yaratır. Renklerde var olan potansiyel enerjinin, tasarımın her aşamasında kullanılmasından daha doğal bir şey olamaz. Özellikle de ambalaj tasarımında, form anlatımının destekleyici olarak renk dilini kullanmak doğru bir yaklaşımdır.

Renkler tarihten gelen bir etkileşimle günümüzde de insanları etkilemektedir: “Işık frekansının belli bir orandaki yoğunlaşması sonucunda ortaya çıkan renkler, içerdikleri düşük ya da yüksek titreşimli enerjileriyle insan psikolojisi ve davranışları üzerinde etkili olur. Renklerin psikolojik etkileri, insanın zihinsel aktivitelerini, fiziksel performansını, psiko-sosyal durumunu etkilemekte, insan-donanım-çevre sistemi içinde önemli bir rol üstlenmektedir” (Sağocak,2005:5). Parlak renklerin hafiflik (sıvı yağlar), kutlama, rahatlık ve mutluluk duygusu verdiği gözlemlenirken, koyu ve yoğun renklerin daha ciddi bir hava yarattığı bilinmektedir. Ambalaj renklerinde de psikolojik etki yadsınamaz bir olgudur. Bu nedenledir ki ambalajın renklerinin tasarlanması aşamasında, ürünün içeriğinin bilinmesi kadar renklerin psikolojik etkilerinin de biliniyor olması faydalı olacaktır: “Soğuk bir renk olan mavi, özgürlük ve huzur verir. Tansiyonu düşürdüğü söylenir. Sakinleştirici bir renktir. Mavi ve özellikle lacivert kozmik bir renk olarak kabul edilir; sonsuzluğu, otoriteyi ve verimliliği çağrıştırır. O yüzden dünyadaki firmaların yarısından fazlası logolarında maviyi kullanmaktadır. Mavi, yeme içgüdüsünü azaltan bir renktir. Fast-food zincirleri içerisinde mavi kullanılmaz. Süt ve süt ürünleri de sağlıklı fakat şişmanlatıcı olmadıklarını anlatmak için mavi ve yeşili tercih ederler. Tüm diyet ürünler mavi yazı ve logo kullanmaktadır” (Kırdar, 2005:281).

Renkler uygarlığın ilk çağlarından beri insanlara farklı duygular yaratmıştır. Çoğu zamanlarda insanlar, renklerin psikolojik etkileri ile kararlar almış ve hayatlarına yön vermişlerdir (Wills,?:79). Hatta günümüzde dahi bu etkileşimin devam ettiğini görebilmekteyiz. Örneğin: Trafik ışıklarına ve levhalarına sorgusuz ir şekilde can güvenliğimizi emanet ederiz. Renklerin mistik etkileri, her alanda yararlandığımız, kullandığımız birer güç ışınlarıdır. Bu mistisizm, tasarımlarda da kendini göstermektedir. Belki de bu nedenle güneş ışığının çok bulunduğu yerlerde sıcak ve canlı renkler popüler olurken, güneşin kendini az gösterdiği İskandinav ülkelerinde mavi ve yeşili, Latinler ise kırmızıyı tercih etmektedirler.

## Kaynakça:

Delamare, F. G. (1999). Renkler ve Malzemeleri. İstanbul: YKY.

Kırdar, Y. (2005). Gıda Sektöründe Ambalaj Renginin Seçilmesi Margarın Pazarında Uygulama Örneği. IV. Uluslararası Ambalaj Kongresi ve Sergisi (s. 280). İstanbul: MMOB Kimya Mühendisleri Odası Yayınları, Cilt 1.

Karayalçın, İ. (2005). Ambalaj Sektörünün Ülke Ekonomisine Katkı Boyutları ve Gelişim Dinamiğindeki Misyonu Ambalaj Ekonomisi Kavramına Geçiş. IV Uluslararası Ambalaj Kongresi ve Sergisi (s. 65). İstanbul: TMMOB Kimya Mühendisleri Odası Yayınları, Cilt 1.

Meyers, H. M. (2004). Başarılı Ambalaj Başarılı Pazarlama. İstanbul: Rota Yayınları, 2. Baskı.

Salt, A. (2010). Semboller. İstanbul: RM Yayınları.

## EDİRNELİ BENLİ HASAN AĞA’NIN RAST PEŞREVİ İSİMLİ ESERİNİN MÜZİK- KİMLİK ODAKLI ANALİZİ

**Doç. Dr. , GÜNSU YILMA ŞAKALAR**

Kahramanmaraş Sütçü İmam Üniversitesi ORCID ID: 0000-0002-6635-5010

**YL Öğrencisi, MEHMET KARACA**

Kahramanmaraş Sütçü İmam Üniversitesi ORCID ID: 0009-0002-0838-0741

### ÖZET

Kültür ve müzik ilişkisinin temeline inildiğinde; toplumların, yaşadıkları dönemlerde farklı unsurlardan etkilenerek oluşturdukları sözlü ve sözsüz gelenekleri, yapıları, maddi ve manevi değerleri içermekle birlikte bu değerlerin sonraki kuşaklara aktarılmasında önemli bir rol oynadığı görülmektedir. Müziği üreten ve dinleyenlerin, aynı zamanda birer kültürel miras temsilcileri olduğu söylenebilir. Müzik-kimlik, müzikal bir eserin, bestecisinin, icracısının veya dinleyicisinin kimliğini yansıtan veya etkileyen unsurları çalışma alanı içerisinde barındırmaktadır. Bu unsurlar, müzikal bir eserin makam, usul, form, melodi, armoni, ritim, sözler, tarihi, kültürel, sosyal, siyasi, dini, psikolojik vb. bağlamlar ile ilişkilendirilip incelenebilir. Bu araştırma, 17. Yüzyıl Türk Müziği bestecilerinden Edirne doğumlu Benli Hasan Ağa’nın Türkiye’deki arşivlerden elde edilen Rast Peşrevi isimli eserinin notalarını müzik kimlik özelinde tarihsel bir perspektifle incelemeyi amaçlamaktadır. Nitel araştırma desenlerinden doküman analizi ile elde edilen belgeler tarihi, kültürel ve sosyolojik bağlamda yorumlanmıştır. Elde edilen sonuçlar, Türk Müziği tarihine farklı bir perspektiften yaklaşarak alana özgün nitelikte katkı sağlayacaktır. Bu tür araştırmalar, Türk Müziği araştırmalarında daha yaygın ve sistematik bir şekilde kullanılmalıdır.

**Anahtar Kelimeler:** Türk Müziği, Benli Hasan Ağa, Rast Peşrevi, Müzik-Kimlik, Edirne

### MUSIC-IDENTITY FOCUSED ANALYSIS OF EDİRNELİ BENLİ HASAN AĞA’S WORK NAMED RAST PEŞREVİ

### ABSTRACT

When the relationship between culture and music is analysed, it is seen that societies play an important role in the transfer of these values to the next generations, as well as the verbal and

non-verbal traditions, structures, material and spiritual values they have created by being influenced by different elements in the periods they live in. It can be said that those who produce and listen to music are also cultural heritage representatives. Music-identity includes the elements that reflect or affect the identity of a musical work, its composer, performer or listener within the field of study. These elements can be associated and analysed in relation to the maqam, usul, form, melody, harmony, rhythm, lyrics, historical, cultural, social, political, religious, psychological, etc. contexts of a musical work. This research aims to analyse the scores of the Rast Peşrevi of Benli Hasan Ağa, a 17th century Turkish music composer born in Edirne, obtained from archives in Turkey, from a historical perspective in terms of music identity. The documents obtained through document analysis, one of the qualitative research designs, were interpreted in historical, cultural and sociological contexts. The results obtained will make a unique contribution to the field by approaching the history of Turkish Music from a different perspective. This type of research should be used more widely and systematically in Turkish Music research.

**Keywords :** Turkish Music, Benli Hasan Ağa, Rast Peşrevi, Music-Identity, Edirne

## 1. GİRİŞ

Kültür, toplulukların zaman içerisinde oluşturduğu yaşam biçimlerini, düşünce tarzlarını, inançlarını, değerlerini, sanatını kapsayan bir kavramdır.

Bayburtlu (2017, 79) kültürün; bir veya birden çok toplumun tarihsel süreçte ürettiği yeme, içme, giyinme, el sanatları, dil, din, edebiyat, geleneksel halk danslarının; gelenek ve göreneklerinin, maddi manevi değerlerinin nesilden nesile eksiksiz bir biçimde aktarılmasıyla oluştuğundan bahsetmiştir. Güngör ise kültürün ortaya çıkmasında, birlikte yaşayan insanların, hayatın çeşitli problemlere karşı buldukları çözüm yollarının etkili olduğu yönünde görüş bildirmiştir. Üretilen bu çözüm yolları, süreç içerisinde alışkanlık haline gelerek bu insan topluluğunun tamamına mal olmuş ve kültür oluşmuştur. (Güngör, 1989)

Kültür ve müzik ilişkisinin temeline inildiğinde; toplumların, yaşadıkları dönemlerde farklı unsurlardan etkilenecek oluşturdukları sözlü ve sözsüz gelenekleri, yapıları, maddi ve manevi değerleri içermekle birlikte bu değerlerin sonraki kuşaklara aktarılmasında önemli bir rol oynadığı görülmektedir. Kaplan (2005, 22), müziği bir eylem olarak tanımlamış ve sosyal yapıya dayalı bir davranış sonucu ortaya çıktığını belirtmiştir. Dolayısı ile müziği üreten ve dinleyenlerin, kültür içerisinde yer almasıyla müziğin yapısı, kültürel değerlere göre değişen bir olgu olup nesiller boyu aktarıldığı söylenebilir.

Müziğin farklı toplumlarda tamamen bağımsız şekillerde üretildiği gibi bir topluluk içerisinde birbirinden farklı kültüre ait müzik yapıtları da karşılaşılabılır bir durumdur. Bu konu ile ilgili Yılma Şakalar ve İlhan (2023) toplum içerisinde kültürel yapıların bir arada varlığını sürdürdürebilmesini çok kültürlülük olarak tanımlamışlardır. 1900'lü yıllardan itibaren Kuzey Amerika'da müzik eğitiminde belirmeye başlayarak yüzyıl boyunca değişen “kavramlar” ve “bakış açılarıyla” gelişen çok kültürlü müzik tanımı; asimilasyon, kültürel birleşim, etnik çalışmalar, çoklu etnik modeller ve çok kültürel müfredat reformu üzerinden tartışılmıştır. Özellikle A.B.D. başta olmak üzere batılı ülkelerin farklı demografik yapıları sonucu ortaya çıkan çok kültürlü toplum yapısının bir ihtiyaç haline gelmesi çok kültürlü müziği de beraberinde getirmiştir (Toksoy, 2014, 23).

Nar (2019), kimliğin; kültüre göre şekil alan, onun belirlediği farklılıkları ve benzerlikleri konu edinen, birey ya da toplumları birbirinden ayıran ve onları sınıflandıran kavram olduğunu savunmaktadır. Kültürel kimlik ise, bireyin farklı kültüre sahip toplumlarla ilişkisi sonucu ortaya çıkmıştır. Birey kendi iç dünyasını ve öteki olarak kabul ettiği topluluğun kültürel öğelerini ben ve öteki karşıtlığı içinde tanımlayarak kendini konumlandırır. Sağır ve Öztürk (2015, 151) müzik ve kimlik ilişkisine; müziğin, sosyal ağlardan ayrı düşünülemez olduğuna değinerek, müziğin yaratılmasında sosyo-kültürel yapıya dayalı bir sosyal davranışın sebep olduğunu belirtmiştir. Bu sebeple müzik sadece bir ses sistemini değil, kültürel yapının oluşturduğu herhangi bir davranışın sonucunu da kapsamaktadır. Kültür içinde yer alan sosyal bir kavram olan müzik, üreten ve dinleyeni de o kültürün içerisinde barındırmıştır.

Kimlik, bireyin kendini tanımladığı ve ait hissettiği kültürel özelliklerin bir bütünüdür. Kültür ise, bireyin yaşadığı toplumun ortak değerlerini, inançlarını, geleneklerini ve sanatını yansıtan bir olgudur. Müzik, kültürün önemli bir parçası olarak, bireyin kimliğini ifade etmesine, farklı kültürlerle etkileşime girmesine ve sosyal ağlarını genişletmesine olanak sağlar. Buradan hareketle müzikal kimliğin oluşumunda, bireyin veya topluluğun içinde bulunduğu kültürel yapının müzikal seçimler, beğeniler ve tarzlar için önem arz ettiği söylenebilir.

Kimlik terimi ile ortak paydada buluşan kültür, bellekten de bağımsız düşünülemez. Akın (2018, 4) kültürel belleği; genel anlamıyla toplumların geçmişlerine dair birikimleriyle olan bağlantılarını tekrarlamak suretiyle canlı tuttuğu ve bu birikimin kuşaklar arası aktarımını sağlayarak sürekli hale getirdiği kolektif kimliği oluşturan bellek türü olarak tanımlarken, Heller (2001, 139); bu tanıma «*Kültürel bellek kimliğin biçimlenmesi ve sürdürülmesidir. İnsanlar ortak bir kültürel belleği sürdürdükçe ve devam ettirdikçe var olurlar*» şeklinde yaklaşmıştır. Elde edilen bilgiler ışığında; kültürel belleğin, bir toplumun geçmişini ve kültürel mirasını koruyan ve gelecek nesillere aktaran bir kavram olduğunu söylemek mümkündür. Müzikal belleğe bakıldığında ise; işitilen, okunan, yazılan, görülen, dinlenen, söylenen, çalınan müzikleri ya da müziksel öğeleri, bıraktıkları izler yoluyla akılda tutma, saklama ve gerektiğinde hatırlama gücü olduğu görülmektedir. Algılamının ya da algılanan duyuların niteliğine göre işitsel, görsel, dokunsal, devinsel olmak üzere çeşitlilik gösterir (Uçak, 2019, 60).

Kültürel ve müzikal bellek, toplumların ve bireylerin kimliklerini şekillendiren ve sürdüren önemli unsurlardır. Bu bellek türleri, geçmişten gelen bilgi ve deneyimlerin korunmasını ve gelecek nesillere aktarılmasını sağlar, böylece toplumların ve bireylerin var olmalarını ve kimliklerini sürdürmelerini mümkün kılar.

Kültürün temel ilkelerinden olan tekrarlama, kültürel belleğe ait bilginin aktarımını sağlamaktadır. Böylelikle tekrarlama ilkesi sayesinde ortak kültürün unsurları olarak, tanınabilir ve hafızalara kazınabilir örneklere dönüşmesi sağlanır (Assmann, 2018, 23). Tekrarlama ilkesine bağlı şekilde gerçekleşen bir durum olarak karşımıza çıkan canlandırma; ritüeller, halk dansları, kutlamalar, sözlü edebi metinleri, tiyatro vb. gösteriler gibi birçok alanda müzik aracılığıyla gerçekleşmektedir. Dolayısıyla müzik üzerinde sosyokültürel bağlam da göz önünde bulundurulduğunda, kültürel belleğin tekrarlanabilir oluşunda ve sürdürülebilirliğini sağlamasında birden fazla alanda etkin olduğu söylenebilir (Akın, 2018, 101).

Kültürel bellek aktarımı, müzikal bağlamda sözlü ve yazılı aktarımla gerçekleştirilebilir. Paşaoğlu (2009, 147); usta-çırak ilişkisinin sıkı bir iletim zinciriyle bağlanarak sözlü kültürel aktarımda önemli rol oynadığını belirtmiştir. Bir eser tarihsel süreçte belli değişikliklere (gelenek ve görenek ilişkileri) uğrasa da temel halini korumuştur. Tarihsel süreç içerisinde belli değişiklikler olarak belirtilen bu aktarımda, yalnız eserin teknik içeriği değil dönem kültürünün içeriğini oluşturan materyaller de günümüze kadar ulaşmıştır. Sözlü aktarımda hafızanın çok önemli bir rolü olduğunu belirten Paşaoğlu, meşk ve cönk (kişiye özel küçük hatırlatma defteri) yoluyla da kültürel mirasın gelecek nesillere aktarıldığından bahsetmiştir.. Ayrıca 1436 yılında matbaanın bulunmasıyla, eserlerin kalıcılığını koruyarak bir bozulmaya uğramadan nesilden nesile aktarılmasında da yazılı aktarımın rol oynadığını vurgulamıştır.

Anadolu, tarih boyunca birçok medeniyete ev sahipliği yapmış ve bu topraklarda farklı kültürlerin izleri bulunmuştur. Eyüboğlu (1981)'na göre Anadolu, tek bir uygarlığa ait değil; aksine bu bölgede var olan tüm uygarlıkların bıraktığı kültür mirasının bir bütünüdür. Bu nedenle çok kültürlü bir yaşam biçimini yansıtmaktadır. Farklı etnik grupların bu bölgede uzun süreli olarak varlığını sürdürmesi, bu çok kültürlü yapıyı desteklemektedir. Bu durum müzik türlerine de yansımış, müzik kültürünü zenginleştirerek müzik literatürünü mozaik bir yapıya dönüştürmüştür (Kahvecioğlu, 2022, 14-15).

Ata (2021, 43) zenginleşen müzik kültürünün etnik kimlikle olan ilişkisine şu şekilde yaklaşmıştır: Müzik etnik grupların kendilerini görünür kılma taleplerini karşılamak için sıkça başvurduğu bir sanattır. Etnik kimlik inşasında, aidiyet hissi uyandırmada güçlü bir etkisi vardır. Her bir üye, müziğin o etnik grup için ifade ettiği anlamları anlar ve paylaşır. Bu, ortak bir düşünce yaratır. Kültürel farklılığın vazgeçilmez bir parçası olan müzik etnik kimliğin temsilinde önemli bir rol oynar.

Tan (2021, 144-159) Türk müziğine, zengin bir tarihe sahip ve kendine özgü bir karakteri olan bir müzik geleneği şeklinde yaklaşmıştır. Ona göre Türk müziği makam ve usül yapısıyla

kendine has bir gelişim göstermiştir. Orta Asya kökenli Türkler, Şaman inançlarına dayalı olarak vurmali çalgıları kullanmış ve bu geleneği Osmanlı İmparatorluğu'nun Mehter müziği olarak askeri müziğe aktarmışlardır. Geleneksel Türk müziği, Orta Asya'dan ve Osmanlı İmparatorluğu'nun yayıldığı bölgelerden etkilenmiştir. Bu etkiler, İslam dinine geçişle birlikte İran ve Arap sanatından da gelmiştir. Cumhuriyet dönemine baktığımızda ise, Türk müziğinin önemli bir evrim geçirdiği bir dönem olarak nitelendirilmiştir. Bu dönemde müziğin, Batı temelinde büyük değişimlere uğradığı ifade edilebilir. Batılılaşma süreci, Türkiye'nin "muasır medeniyet" seviyesine ulaşma hedefi olarak müziği de etkilediği söylenebilir.

Türkiye'deki ekonomik gelişmeler, modernleşme ve küreselleşme, müziği değiştirmekte ve Türk Müziğini kültür endüstrisi ürünlerinin özelliklerini taşıyan bir yapıya dönüştürmektedir. Bu süreçte, her dönemin kültürel özellikleri Türk müziğine de yansıdığı söylenebilir. Müzik-Kimlik bağlamında 17.yy Türk Müziği bestecilerinden Benli Hasan Ağa'nın hayatı ve müzikal yaşamı, onun bağlı olduğu kültürü ele almak, eserlerini anlamamıza yardımcı olacaktır.

Bu araştırma, 17.yy bestecilerinden Benli Hasan Ağa'nın Rast Peşrev isimli eserini tarihsel müzikoloji perspektifinden araştırılması temelinde yapılmıştır. Benli Hasan Ağa'nın hayatı ve eserleri ile ilgili yapılan çalışmaların azlığı dikkat çekicidir. Dolayısıyla bu araştırmada elde edilen bilgi, belgelerin incelenmesi ve yorumlanması müzik alanına önemli derecede katkı sağlayacağı düşünülmektedir. Araştırma nitel bir araştırma olup, doküman analizi deseni benimsenmiştir. Konu ile ilgili geniş bir literatür taramasından sonra elde edilen bilgi ve belgeler incelenip yorumlanmıştır.

## 2. BENLİ HASAN AĞA HAYATI VE ESERLERİ

Benli Hasan Ağa'nın H.1016 / M.1607 yılında Edirne'de dünyaya geldiği ve ailesiyle birlikte küçük yaşta İstanbul'a taşınmış olduğu bilinmektedir. On sekiz yaşına kadar babasının helvacı dükkanında çalışarak geçimini sağlamıştır, IV. Murad'ın ilgisini çeken Hasan Ağa "musâhib-i şehriyâr"<sup>1</sup> unvanını kazanmıştır. IV. Murad'ın ölümü ile birlikte saraydan ayrılmış, H.1073 / M.1662 yılında İstanbul'da hayatını kaybetmiştir. 1607-1662 yılları arasında yaşamış olan Hasan Ağa, sesi ve bestelerinin sayesinde döneminin önemli müzik insanlarından biri olmuştur. Babasından tanbura çalmayı öğrenmiş, saraya girdikten sonra tanbura çalmaya başlamış ve bu alanda beğeni toplamıştır. Yeteneği keşfedildikten sonra Enderun'a alınmıştır. IV. Murad'ın Hasan Ağa'dan sık sık tanbura ile birlikte icra ettiği Rumeli türkülerini dinlediği bilinmektedir. IV Murad'ın ölümünden sonra 1640 yılında saraydan çıkarılmıştır. Günümüze Ağır Sakil Rast Peşrevi, Rast Saz Semaisi, üç haneli Devr-i Kebir Rast Peşrevi ve Devr-i Kebir Pençgah Peşrevi gibi eserleri ulaşmıştır (Taşdelen, 2014).

Hasan Ağa sarayda düzenlenen fasıllarda sazı ve sesiyle görevler almıştır. Ancak asıl ününü, bestelediği saz eserleri sayesinde kazanmıştır. Cevrî, ondan usta bir tanburi ve hanende olarak bahsetmiştir. Ali Ufkî ve Kantemiroğlu'nun eserlerinde Hasan Ağa'nın adıyla kaydedilmiş

<sup>1</sup> Sanatçı kişiliği ve üstün yeteneği ile Padişaha dost olan, yarenlik eden sohbet ehli kimse (İpşirli, 2020, 230-231; Durmuş, 2017).

birer beste bulunmaktadır. Bu bestelerden biri Rast, diğeri Pençgah makamında olup, notalar karşılaştırıldığında aynı eserler olduğu anlaşılmaktadır. Bu peşrev, Rast makamında, Devrikebir usûlünde kaydedilmiştir. Kevserî'nin eserinde Hasan Ağa'nın bir bestesi, Kantemiroğlu Edvarı'nın 1806 tarihinde yazılmış ve yayınlanmamış Edvar-ı İlm-i Musiki adlı eserinde ise dört bestesi kaydedilmiştir. Bu eserde, Ali Ufkî, Kantemiroğlu ve Kevserî'nin eserlerinde bulunmayan üç bestesi daha bulunmaktadır. Bu besteler Irak, Uşşak ve Rehavî makamlarında, Sakil ve Darbifetih usûllerinde olup, notaları eserde yer almamaktadır. TRT Arşivinde, İsmail Hakkı Bey koleksiyonunda kayıtlı olan Irak makamında, Çenber usûlünde ve Irak makamında, Aksak Semai usûlündeki iki bestesi bulunmaktadır. Ayrıca TRT arşivlerinde, kaynaklarda belirtilmeyen iki bestesi daha kayıtlıdır. Bu besteler Rast makamında, Sakil Usûlünde ve Rast makamında, Aksak Semai Usûlünde bestelenmiş olup, meşk sistemi ile günümüze ulaşmıştır. Öztuna, Buselik makamında, Darbifetih usûlünde bir peşrevi ve Buselik makamında bir saz semaisi, Eviç makamında, Sakil usûlünde bir peşrevi ve saz semaisi ile Büzürg makamında, Berefşan Usûlünde bir bestesinin İsmail Hakkı Bey Koleksiyonunda kayıtlı olduğunu belirtmiştir. Öztuna'nın çalışmasında, Edvar-ı İlm-i Musiki'de kayıtlı olan Irak, Rehavî ve Uşşak makamlarında, Sakil ve Darbifetih usûllerindeki bestelerden bahsetmemiştir. Kevserî'nin eserinde Hüseyini makamında, Düyek usûlünde iki peşrevinin kaydedildiğini belirtse de, Kevserî'nin eserinde bu bestelere rastlanmamaktadır. Ayrıca Öztuna, Ali Ufkî'nin eserinde Rast makamında, Devrikebir usûlünde ve Kantemiroğlu'nun eserinde Pençgah makamında, Devrikebir usûlünde kaydedilmiş olan besteleri farklı eserler olarak yorumlamıştır. Ancak daha önce de belirtildiği gibi, iki eserde bulunan notalar karşılaştırıldığında, Öztuna'nın bahsettiği iki bestesinin aynı olduğu anlaşılmaktadır (Tetik, 2005, 21). Özcan (1997) Hasan Ağa'nın günümüze dek ulaşan 13 adet Peşrev ve Saz Semaisi olduğundan bahsetmiştir. Türk Müziği repertuarının en seçkin eserleri arasında özellikle iki adet Rast Peşrevi ve Rast makamındaki Saz Semaisi ile Pençgah Peşrevi yer almaktadır (Özcan, 1997, 285).

Benli Hasan Ağa'nın tanbur ve ses icrası ile bilinenler arasında; 1625-1640 yılları arasındaki kayıtlarda; saray sazendesi hakkında: "Hasan Ağa... Padişaha tanbura çalar Rumeli türküleri söylerdi." ibaresi bulunmaktadır (Soydaş, 2007, 25'ten akt. Yılma Şakalar ve Şakalar, 2018, 1119).

Cumhuriyet döneminde de Benli Hasan Ağa'nın yaşatıldığı, eserlerinden bazılarının yeniden düzenlenerek çok sesli seslendirildiği bilinmektedir. Dinçer (1981) bir araştırmasında İsmet İnönü'ye komşu olan Bursa Mebusu Rasim Ferit Talay'ın eşinin de ve kızının da müzik ile ilgilendiğinden bahsetmiştir. Eşinin piyano, kızının ise tanbur çalması ailece müzik ile ilgilendiğini göstermektedir. Her Pazar günü Klasik Batı Müziği icracısı dostlarıyla toplanan Rasim Ferit Talay, Halil Onayman tarafından armonize edilen bazı Türk müziği eserlerini flüt, klarnet, obua gibi çalgılar ile seslendirilmiştir. Yine bir Pazar günü bu toplantıya Mustafa Kemal Atatürk dinleyici olarak katılmış ve "Bazı şeyler çalıyormuşsunuz, size baskın yaptım, çalıştığımız şeyleri bana da dinletin" demesi üzerine Benli Hasan Ağa'nın Rast Peşrevi ve yine Benli Hasan Ağa'nın Saz Semaisi isimli eserleri armonize edilmiş haliyle icra edilmiştir. Bu bilgiden hareketle Benli Hasan Ağa'nın eserlerinin 20.yy'da icra edildiği anlaşılmakta ve



yaklaşık 300 yıl boyunca kültür aktarımının bir parçası olan müzikal belleğin aktarımı noktasında önemli bir rol oynadığı söylenebilir.

### 3. BULGULAR VE YORUM

Benli Hasan Ağa'nın ulaşabildiğimiz kadarıyla arşivlerde toplam 17 adet Sakil<sup>2</sup> usulünde Rast Peşrevi isimli eseri bulunmaktadır. Başbakanlık Osmanlı Arşivinde (BOA) ve Türkiye Diyanet Vakfı (TDV) İslam Araştırmaları Merkezi (İSAM) Kütüphanesi içerisindeki Cüneyd Kosal Türk Musikisi Arşivinde yer alan bu eser, günümüz Türk Müziği teorisi ile ilgili kitap ve metodlar içerisinde, nota yazım programları ile orijinalliğini korumak suretiyle yeniden yazılmış şekilde yer almaktadır. Arşiv kayıtlarında ise el yazması nüshalar bulunmaktadır. Bu bölümde elde edilen notaların ilk sayfaları yer alarak yorumlanmıştır.

#### 3.1.Rast Peşrevi İsimli Eserin Başbakanlık Osmanlı Arşivindeki Nüshaları

Aşağıda ilgili eserin Başbakanlık Osmanlı Arşivinden elde edilen nüshaları yer almaktadır. BOA'da Benli Hasan Ağa'ya ait Sakil Usulünde toplam 12 adet Rast Peşrevi ismiyle kayıtlı eser yer almaktadır. Bu eserlerden 4 tanesinin Hamparsum Notası ile yazıldığı görülmüştür. Bu bölümde yalnızca 6 tanesi incelenmiştir.

**Çizelge 1. Başbakanlık Osmanlı Arşivi'nde Kayıtlı Belgeler**

Arşiv No	Belge Tanımı	Besteci	Koleksiyon Adı	Repertuvar No	Belge Tarihi
TRT. MD. d / 18- 14-	Rast Peşrev, Sakil	Hasan Ağa, Benli	Muallim İsmail Hakkı Bey	E2460	01.01.1927
TRT. MD. d / 13 - 1 -	Rast Peşrev, Sakil	Hasan Ağa, Benli	Muallim İsmail Hakkı Bey	E2460	01.01.1927
TRT. MD. d / 96-1-	Rast Peşrev, Sakil	Hasan Ağa, Benli	Muallim İsmail Hakkı Bey	E2460	01.01.1927
TRT. MD. d / 15 -12-	Rast Peşrev, Sakil	Hasan Ağa, Benli	Muallim İsmail Hakkı Bey	E2460	01.01.1927
TRT. MD. d / 29 -1-	Rast Peşrev, Sakil	Hasan Ağa, Benli	Muallim İsmail Hakkı Bey	E2460	01.01.1927
TRT. MD. d / 321-15-	Rast Peşrev, Sakil,	Hasan Ağa, Benli	Muallim İsmail Hakkı Bey	E2460	01.01.1927

<sup>2</sup> Sakil. Türk müziğinde 48/4'lük veya 48/2'lik usuldür. Açık şekli: 4/4 + 6/4 +4/4 + 6/4 + 6/4 + 6/4 + 4/4 + 4/4 + 4/4 + 4/4 ( Sözer, 1964, 365).

TRT. MD. d / 373- 24-	Rast Peşrev, Sakil	Hasan Ağa, Benli	Muallim İsmail Hakkı Bey	E2460	01.01.1927
TRT. MD. d / 377- 4 -	Rast Peşrev, Sakil	Hasan Ağa, Benli	Muallim İsmail Hakkı Bey	E2460	01.01.1927
TRT. MD. d / 400 - 1 -	Rast Peşrev, Sakil	Hasan Ağa, Benli	Leon Hanciyan	E2460	01.01.1947
TRT. MD. d / 401 -5-	Rast Peşrev, Sakil	Hasan Ağa, Benli	Leon Hanciyan	E2460	01.01.1947
TRT. MD. d / 536-1-	Rast Peşrev, Sakil	Hasan Ağa, Benli	Leon Hanciyan	E2460	01.01.1947
TRT. MD. d / 594 – 49-	Saz Semaisi (Yapılan incelemelerde peşrev olduğu görülmemektedir)	Hasan Ağa, Benli	Vecihe Daryal	E2460	12.11.1970

Çizelge 1’de Rast Peşrevi isimli eserin Başbakanlık Osmanlı Arşivinde yer aldığına dair bilgiler bulunmaktadır. Vecihe Daryal koleksiyonu içerisinde yer alan belge bilgileri, arşivde Saz Semaisi olarak yer almaktadır. Yapılan incelemelerde, ilgili belgenin Peşrev olduğu anlaşılmaktadır. On iki adet kayıtlı belgeden sekiz tanesi günümüz notasyonu ile yazılmıştır. Bu belgelerden sekiz tanesi Muallim İsmail Hakkı Bey Koleksiyonunda, üç tanesi Leon Hanciyan Koleksiyonunda, bir tanesi ise Vecihe Daryal Koleksiyonunda bulunmaktadır.

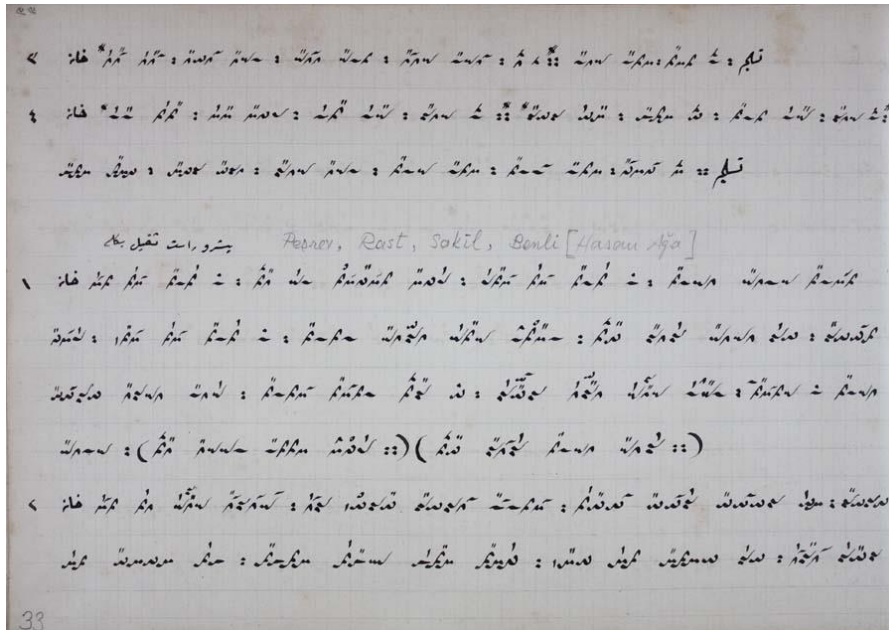

Görsel 1. Rast Peşrevi’nin Hamparsum Notası (1) (BOA. TRT\_MD\_d\_0373\_038)

Başbakanlık Osmanlı Arşivinde (BOA) E2460 Repertuar numarası ile kayıtlı olan eser Benli Hasan Ağa'ya ait olup TRT repertuarında ise besteci havuzunda Hasan Ağa (Benli) olarak kaydedilmiştir. BOA kayıtlarına göre eser 1 Ocak 1927 yılı tarihli olup Muallim İsmail Hakkı Bey koleksiyonu içerisinde yer almaktadır (BOA.TRT.MD.d/373-24). Eser 3 sayfadan oluşmakta olup Görsel 1'de ilk sayfası yer almaktadır. Görsel 2'de ise eserin aynı repertuar numarası ile aynı yıl kayıtlı yine Muallim İsmail Hakkı Bey koleksiyonunda yer alan bir başka versiyonu görülmektedir (BOA.TRT.MD.d/377-4).

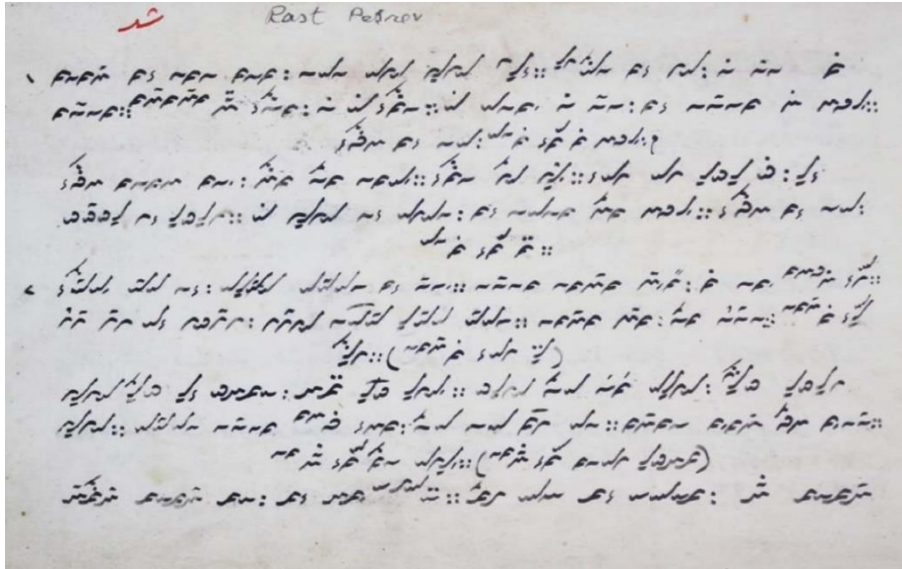

Görsel 2. Rast Peşrevi'nin Hamparsum Notası (2) (BOA. TRT\_MD\_d\_0377\_007)

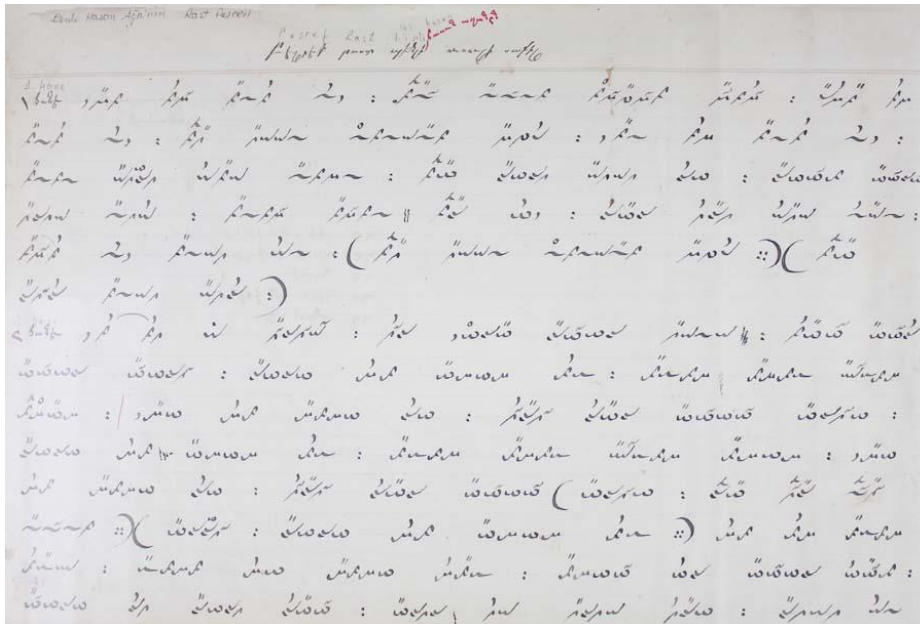

Görsel 3. Rast Peşrevi'nin Hamparsum Notası (3) (BOA. TRT\_MD\_d\_0400\_006)

Görsel 3'te eserin bir diğer Hamparsum Notası ile yazılmış hali görülmektedir. BOA kayıtlarında Leon Hancıyan<sup>3</sup> koleksiyonu içerisinde yer alan 1 Ocak 1947 tarihli 2 sayfalık eserin bulunduğu defterin iç kapağında gül motifleri ve süslemeler mevcut olup eser öncesinde Ermenice olarak 1-66. sayfaların indeksi de listelenmiştir (BOA. TRT\_MD\_d\_0400\_006).

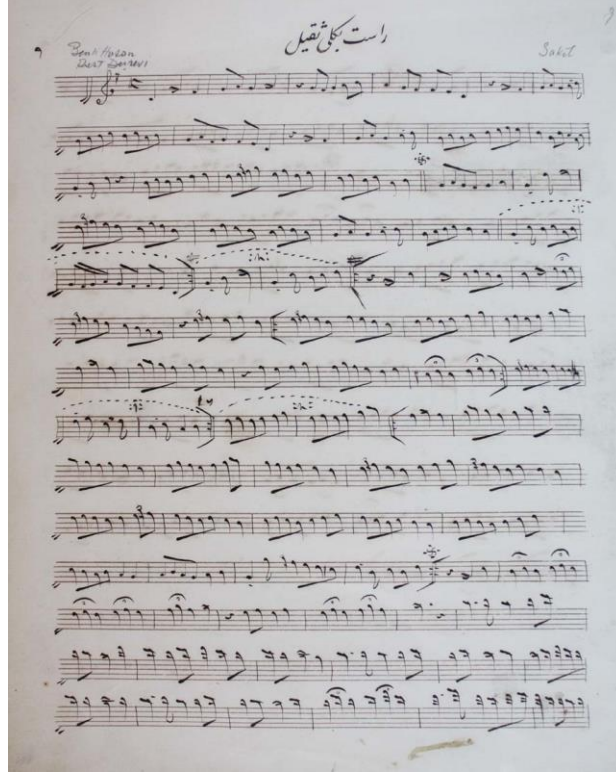

**Görsel 4. Rast Peşrevi'nin Notası (4) (BOA. TRT\_MD\_d\_0401\_014)**

Görsel 4'te eserin BOA'da Leon Hancıyan koleksiyonuna kayıtlı bir diğer günümüz notasyonu ile el yazması nüshası yer almaktadır. Leon Hancıyan koleksiyonunda Hamparsum Notası dışında günümüz nota yazım stilinde yer alan bu nüshada eserin adı Osmanlıca yazılmış olup, 1 Ocak 1947 tarihiyle kayıt altına alınmıştır (BOA. TRT\_MD\_d\_0401\_014).

<sup>3</sup> (1860-1947) yılları arasında yaşamış İstanbul doğumlu besteci, şancı, piyanist ve keman icracısı. Sarayda ve okullarda müzik öğretmenliği yapmış, Batı ve Uzak Doğu ülkelerinin müziklerini incelemiştir (Sözer, 1964, 170-171).

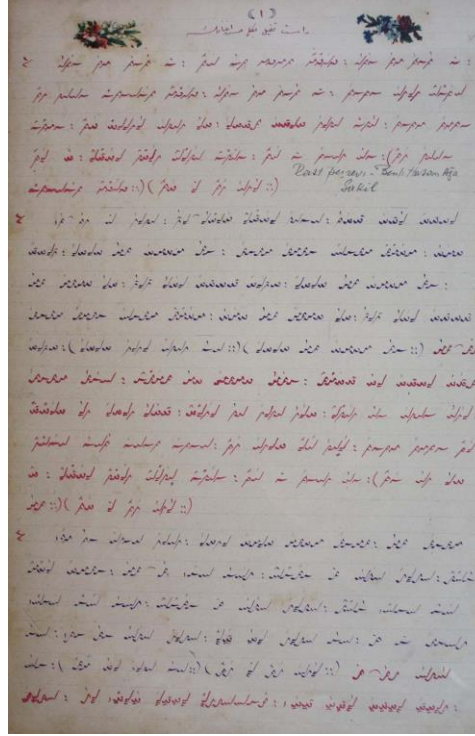

**Görsel 5. Rast Peşrevi'nin Hamparsum Notası (5) (BOA. TRT\_MD\_d\_0536\_006)**

Görsel 5'te eserin BOA'da Leon Hanciyan koleksiyonuna kayıtlı bir diğer Hamparsum Notası ile yazılmış nüshası bulunmaktadır. 1 Ocak 1947 tarihli 2 sayfadan oluşan eserin bulunduğu defterin girişinde, eserden önce eski harfli Türkçe bir indeks mevcuttur (BOA. TRT\_MD\_d\_0536\_006).

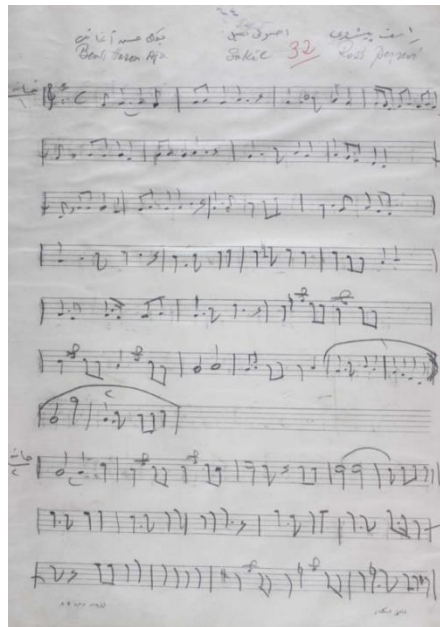

**Görsel 6. Rast Peşrevi'nin Notası (6) (BOA. TRT\_MD\_d\_0594\_063)**

Görsel 6'da eserin BOA'da Vecihe Daryal koleksiyonuna kayıtlı bir diğer nüshası yer almaktadır. Bu nüshada eserin adı hem Osmanlıca hem Türkçe yazılmış olup, 12 Kasım 1970 tarihiyle kayıt altına alınmıştır (BOA. TRT\_MD\_d\_0594\_063).

### 3.2 Rast Peşrevi İsimli Eserin İSAM Cüneyd Kosal Türk Musikisi Arşivindeki Nüshaları

Aşağıda ilgili eserin İSAM Cüneyd Kosal Türk Musikisi Arşivinden elde edilen nüshaları yer almaktadır. Arşivde Benli Hasan Ağa'ya ait Sakil Usulünde toplam 5 adet Rast Peşrevi ismiyle kayıtlı eser yer almaktadır. Bu bölümde yalnızca 2 tanesi incelenmiştir.

**Çizelge 2. Cüneyd Kosal Türk Musikisi Arşivinde Yer Alan Belgeler**

Arşiv No	Belge Tanımı	Besteci	Kaynak Kişi	Belge Tarihi
D-14/1- s. 1-2-3	Peşrev, Rast-Saz Eseri Sakil,	Hasan Ağa (Benli)	Ziya Akyiğit	09.10.1971
D-31/8- s. 15-16-17	Peşrev, Rast-Saz Eseri Sakil,	Hasan Ağa (Benli)	Ziya Akyiğit	Mayıs 1971
D-50/1- s. 2	Peşrev, Rast-Saz Eseri Sakil,	Hasan Ağa (Benli)	Ziya Akyiğit	Mayıs 1971
KD-12/6- s. 10	Peşrev, Rast-Saz Eseri Sakil,	Hasan Ağa (Benli)	-	Belirtilmemiş
KD-32/1- s. 1-2	Peşrev, Rast-Saz Eseri Sakil,	Hasan Ağa (Benli)	-	Belirtilmemiş

Çizelge 2’de Rast Peşrevi isimli eserin Cüneyd Kosal Türk Musikisi Arşivinde yer aldığı dair bilgiler bulunmaktadır. Yapılan incelemelerde. Beş adet kayıtlı belgeden üç tanesi günümüz notasyonu ile yazılmış diğer ikisi ise Farsça yazılmıştır. Arşivdeki belgelerin üç tanesinin Ziya Akyiğit’ten alındığı belirtilmiş olsa da iki tanesinin kimden alındığı belirtilmemiştir. KD-32/1-s.1-2 numaralı belge üzerindeki yazıların Nevres Bey’in el yazısına benziyor ibaresi yer almaktadır.

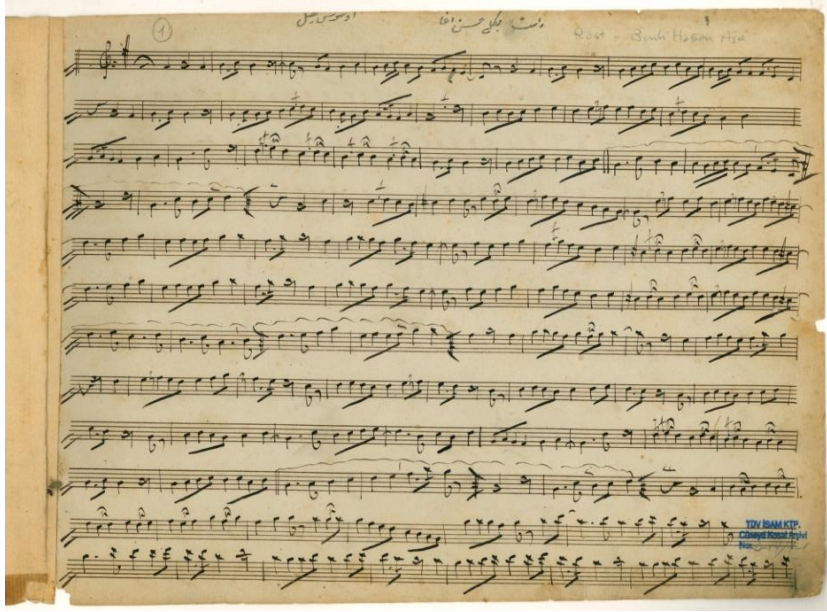

**Görsel 7. Rast Peşrevi'nin Notası (7) (Cüneyd Kosal TM Arşivi. D-14/1- s. 1)**

Görsel 7'de Cüneyd Kosal Türk Musikisi Arşivinde kayıtlı olan eser Benli Hasan Ağa'ya ait olup besteci havuzunda Hasan Ağa (Benli) olarak kaydedilmiştir. Eser 3 sayfadan oluşmakta olup Görsel 7'de ilk sayfası yer almaktadır. Belgenin bulunduğu defterin başında Ziya Akyığıttan alındığına dair ibare olduğu belirtilmiştir (Cüneyd Kosal TM Arşivi. D-14/1- s. 1).

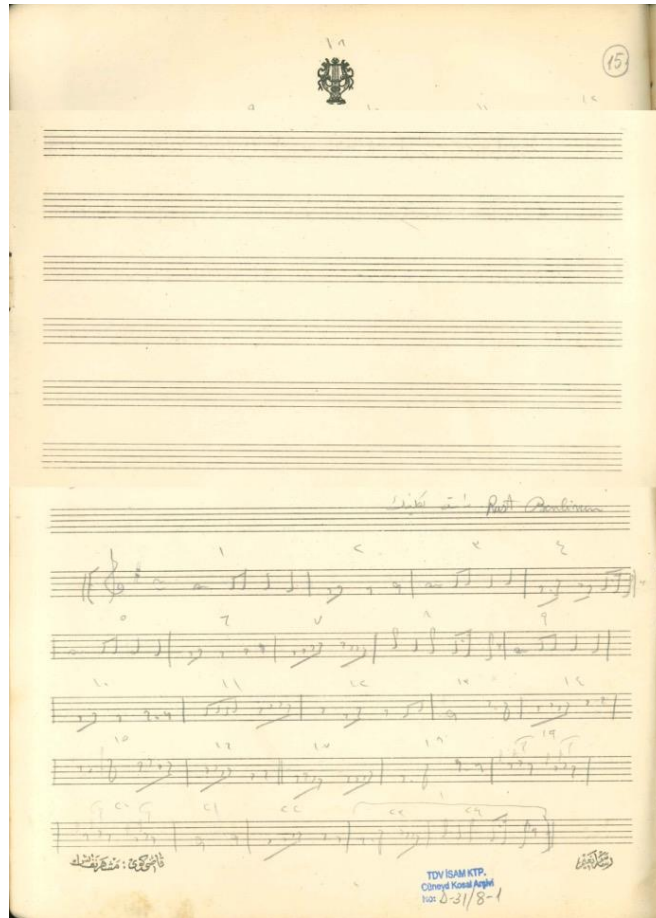

**Görsel 8. Rast Peşrevi'nin Notası (8) (Cüneyd Kosal TM Arşivi. D-31/8-s. 15)**

Görsel 8’de eserin Cüneyd Kosal Türk Musikisi Arşivinde kayıtlı bir diğer nüshası yer almaktadır. Belge başlığı itibari ile Farsça olup günümüz nota yazısı ile yazılmıştır. Belgenin bulunduğu defterin başında Mayıs 1971’de Ziya Akyığıt’ten alındığı ve nota yazısının Refik Fersan’ın yazısına benzediği ibaresi bulunduğu belirtilmiştir (Cüneyd Kosal TM Arşivi. D-31/8-s. 15).

#### 4. SONUÇ VE ÖNERİLER

17. yüzyılın önemli Türk Müziği bestecilerinden Edirneli Benli Hasan Ağa’nın Rast Peşrevi isimli eserinin farklı koleksiyonlarda farklı yazımları mevcuttur. Özellikle Hamparsum Notası ile yazılı eserleri ayrıca incelenmeli, çeviri yazımları yapılmalıdır. Dönemin gerekliliği ve neden Hamparsum ile yazıldığı da araştırılması gereken konulardandır.

Eserin icra temsillerinin sürdürülebilirliği sağlanmalıdır. Kültürel belleğin icra yolu ile aktarımı bestecinin eserleri incelenerek icra edilmesi ile mümkün olacaktır. Türk Müziğine önemli katkıları olan bu besteci ile ilgili daha çok araştırmaya ihtiyaç duyulmaktadır. Benli Hasan Ağa’nın Evliya Çelebi ile yakın dostluğundan yola çıkarak, Evliya Çelebi’nin eserleri incelenmeli, Benli Hasan Ağa ile olan ilişkisi araştırılmalıdır. Ayrıca 17. Yüzyıl minyatür sanatçılarının eserleri (özellikle düğün, davet, eğlence vb. minyatürler) incelenerek tanbur çalan figürler saptanmalı, minyatür kitapları incelenmelidir. Böylece kendisi ile ilgili literatüre katkı sağlayacak önemli bilgilere ulaşılabilir. Arşivlerde de ayrıca bestecinin yaşam aralığı baz alınarak tanbur ve tanbura ile ilgili araştırmaların yapılması, besteci ile ilgili ek bilgilere ulaşmaya imkan tanıyabilir.

Müziğin kimlik gelişiminde önemli bir yeri vardır ve çok güçlü bir araçtır. Notasyonlar incelendiğinde, Rast Peşrevi’nin müzikal yapısı ve eserin rahatça icra edilebilir oluşu, Enderun’da tanbur öğretmeni olarak yer almış olan Hasan Ağa’nın müzik öğretmenliği kimliğinin besteci kimliğini de beslediği göstermektedir.

Bireylerin kendilerini nasıl algıladıklarını, başkalarıyla nasıl bağlantı kurduklarını ve toplumdaki yerlerini nasıl belirlediklerini etkilediği söylenebilir. Hasan Ağa’nın kazandığı Musahib-i Şehriyari unvanı, müzikal yeteneği ve kişiliği ile dönemin padişahı IV. Murad’ın ilgi ve sevgisini kazanması ile kendisine verildiği saptanmıştır. Benli Hasan Ağa’nın, yaşadığı dönem itibariyle gerek besteci, gerek tanbur icracısı, gerekse öğretmenliği ile müzik kimlik aracılığı ile Osmanlı İmparatorluğu’nda toplum içerisinde kendisine bir yer edindiği saptanmıştır.

#### 5. KAYNAKÇA

Akın, B. (2018). Kültürel Bellek ve Müzik. *Eurasian Journal of Music and Dance*, sayı 13, 101-117.

Assmann, J. (2018). *Kültürel bellek eski yüksek kültürlerde yazı hatırlama ve politik kimlik*. Ayrıntı Yayınları.

Ata, Y (2021). Etnik kimlik inşasında müziğin rolü: kısa bir inceleme. *Sinop Üniversitesi*

Bayburtlu, A., S. (2017). Kültür, Etnomüzikoloji ve Müzikoloji ilişkisi. *International Journal of Cultural and Social Studies*, cilt 3, sayı 1, 77-87.

Dinçer, B., M. (1981). *Atatürk ve Türk Müsikisi*. 19 Şubat 2024 tarihinde <https://dergipark.org.tr/tr/download/article-file/101193> adresinden alınmıştır.

Durmuş, T., I. (2017). Osmanlı saray kültürünün bir parçası olarak sanatçı Nedim/Musâhipler, *Milli Folklor*, yıl 29, sayı 114, 16-27.



- Güngör, E. (1989). *Türk Kültürü ve Milliyetçilik*. Ötüken Yayıncılık.
- İpşirli, M. (2020). *Musâhib*. Türk İslam Ansiklopedisi, cilt 31, 230-231.
- Kahvecioğlu, O. (2022). *Müzik Öğretmeni Adaylarının Çok Kültürlü Eğitime Yönelik Tutumları* (Yayın No. 713326) [Yüksek Lisans Tezi, Uludağ Üniversitesi]. YÖKTEZ.
- Kaplan, A. (2005). *Kültürel Müzikoloji*, Bağlam Yayıncılık.
- Nar, M. Ş. (2019). Kültürel Kimlik Sorunsalı: Görecelik Mi, Evrenselcilik Mi? Yoksa Uzlaşım mı?. *Antropoloji*, sayı 37, 72-80.
- Özcan, N. (1997). *Hasan Ağa, Benli*. TDV İslam Ansiklopedisi, cilt 16, 285.
- Paşaoğlu, S. (2009). Müzik kültüründe sözlü ve yazılı aktarım. *Trakya Üniversitesi Sosyal Bilimler Dergisi*, cilt 11, sayı 2, 143-159.
- Sağır, A., & Öztürk, B. (2015). Sosyolojik Bağlamda Müzik ve Kimlik: Karabük Üniversitesi Örneği. *Uşak Üniversitesi Sosyal Bilimler Dergisi*, cilt 8, sayı 2, 121-154.
- Soydaş, E., M. (2007). Osmanlı Sarayında Çalgılar (Yayın No. 208752) [Doktora Tezi, İstanbul Teknik Üniversitesi]. YÖKTEZ.
- Sözer, V. (1964). *Müzik ve müzisyenler ansiklopedisi*. Rakım Çalapala (Ed.). Atlas Kitabevi.
- Tan, M. (2021). Kültür Endüstrisi Bağlamında Popüler Türk Müziği. *Avrasya Sosyal ve Ekonomi Araştırmaları Dergisi*, cilt 8, sayı 2, 144-159.
- Taşdelen, D (2014). *İstanbul Arkeoloji Müzeleri Kütüphanesi'nde Bulunan 1537 No'lu Hamparsum Nota Defterinin Tanıtımı ve İçerisindeki Eserlerin Çeviriyazımı* (Yayın No. 359980) [Yüksek Lisans Tezi, İstanbul Teknik Üniversitesi]. YÖKTEZ.
- Tetik, S. (2005). *IV. Murad'ın Sarayında Müzik ve Müzisyenler* (Yayın No. 175077) [Yüksek Lisans Tezi, İstanbul Teknik Üniversitesi]. YÖKTEZ.
- Toksoy, A. C. (2014). Çok Kültürlü Müzik Eğitimi. *Akademik Bakış Uluslararası Hakemli Sosyal Bilimler Dergisi*, sayı 40, 1-28.
- Uçak, D. (2019). Müziksel Bellek Geliştirmede Berard Metodu Kullanımının İncelenmesi. *Afyon Kocatepe Üniversitesi Akademik Müzik Araştırmaları Dergisi*, cilt 5, sayı 10, 53-71.
- Yılma Şakalar, G., İlhan, S. Y. (2023). *Türkiye'deki Ortaokul Müzik Ders Kitaplarındaki Müzik Türlerinin Çok Kültürlülük ile Sürdürülebilmesi*, Eğitim Yayınevi.
- Yılma Şakalar, G. & Şakalar, A. (2018). 17. Yüzyıldan 20. Yüzyıla Osmanlı İmparatorluğu'nda Halk Müziği, Adana, *Çukurova Uluslararası Multidisipliner Çalışmalar Kongresi*, 1117-1126.

## “VICTORIA AND ALBERT” MÜZESİNDE SERGİLENEN 3 ADET VICTORIA DÖNEMİ GEPIYERİNİN MODEL ÖZELLİKLERİ AÇISINDAN İNCELENMESİ

**Doç. Dr. SAFİYE SARI**

Atatürk Üniversitesi, - ORCID ID 0000-0001-8381-6934

**Arş. Gör. Alara Nur KESKİN**

Atatürk Üniversitesi, - ORCID ID 0009-0008-6041-4906

### ÖZET

Victoria Dönemi 1837 – 1901 yılları arasını kapsayan uzun bir tarihi dönemdir. Bu dönemde İngiltere’de hayat değişmeye başlamış ve bu değişim giysilerde de kendini hissettirmiştir. Kadın giyimi bu dönemde vücudu sıkan ve adeta bedeni belirli katı şekillere sokan nitelikleriyle ön plandadır. Kadın belini inceltmek, kalçayı ve göğsü ön plana çıkarmak için iç giyim çok önemli olmuştur. Bunun en büyük mimarlarından biri de giysi bedeninin estetik bir görüntüye kavuşturulması amacıyla giysinin içine giyilen ‘gepiyer’dir.

Çalışmada Victoria döneminde giyilmiş gepiyerlere genel bir bakış sağlanması amaçlanmıştır. Bu amaç çerçevesinde Londra’da zengin ürün çeşitliliğine sahip ”Victoria and Albert” müzesinde sergilenen ve Victoria dönemine ait 3 adet gepiyer incelenmek üzere örneklem olarak seçilmiştir. Seçilen gepiyerlerin model özellikleri; doku, süsleme, renk ve malzeme unsurları açısından ayrı ayrı incelenmiştir. Araştırma elde ettiği bulguları ile dönem gepiyerlerinin, Victoria dönemi kadın giyim tarihine ışık tuttuğu sonucuna varılmıştır.

**Anahtar Kelimeler:** Victoria Dönemi, gepiyer, giyim, tarih.

## ABSTRACT

The Victorian Era is a long historical period spanning from 1837 to 1901. During this period, life in England began to change, and this change was reflected in clothing as well. Women's clothing was prominent during this period with its qualities of constricting the body and shaping it into rigid forms. Slimming the waist, emphasizing the hips and bust became crucial, and underwear played a significant role. One of the chief architects of this was the 'corset,' worn underneath garments with the aim of achieving an aesthetic appearance for the body.

The aim of the study was to provide a general overview of the corsets worn during the Victorian era. Within this framework, three corsets from the Victorian era displayed at the 'Victoria and Albert' Museum in London, which has a rich variety of products, were selected as samples for examination. The model features of the selected corsets were analyzed separately in terms of texture, embellishment, color, and material elements. The research concluded that the corsets of the era shed light on the history of Victorian women's clothing based on the findings obtained.

**Keywords:** Victorian Era, corset, clothing, history.

## 1. GİRİŞ

Victoria dönemi 1837-1901 yılları arasında yaşanmış, Kraliçe Victoria'nın hüküm sürdüğü ve adını verdiği bir dönemdir. Dönemin giyim özellikleri toplumsal sınıf belirleyiciliği açısından oldukça önemlidir. Giysiler yalnızca üst kesim için değil aynı zamanda orta gelirli insanlar tarafından da kullanılmıştır. Kadın giyimi bu dönemde dikkat çekmesinin yanı sıra karmaşık detayları ile de bilinmektedir. Bunlardan biri de kadın giyimini içten destekleyerek giysinin vücuda göre form almasını sağlayan gepiyerlerdir. Gepiyer, bir iç giyim türüdür. Vücuda istenilen şekli vererek dış giyime form verme amacıyla kullanılmıştır. Tarihsel geçmişi oldukça eskilere dayanan gepiyer, özellikle 18. yy da kadın kıyafetlerinin en önemli parçalarından biri olmuştur. Tasarımında balina kemiği şeritler ya da çelik destekli düzenlemelerle sıkı bel ölçüsünde giysinin altına giyilmiştir. Dönemde görülen gepiyerler, sıkı beden formlarıyla sağlığı tehdit etmelerine rağmen kadın vücudunu yeniden şekillendirmiş, kadının klasik görünümünden kum saati silüetine geçişini sağlamıştır.

Çalışmada gepiyer kullanımının görüldüğü Victoria Dönemi incelenmiş bu bağlamda "Victoria And Albert" Müzesinde sergilenen 3 Adet Victoria Dönemi gepiyeri, model

özellikleri açısından incelenmiştir. Dönemin araştırma konusu olarak seçiminde, kadın giyiminin bu dönemde kısıtlayıcı öğeler barındırmış olması etkili olmuştur.

Araştırmaya konu olan dönem gepiyerleri üzerine literatür taraması yapılmış ve Victoria and Albert müzesinde sergilenmiş 3 adet gepiyer incelenmek tespit edilmiştir. Seçimi yapılan gepiyerler 1780 ile 1800 yılları arasında Büyük Britanya- Victoria Dönemine ait gepiyerlerdir. Gepiyerlerin bilgilerine Victoria And Albert müzesinden ulaşılmıştır. Elde edilen veriler tasarım tanımlama kartları ile değerlendirilmiş, tanımlarda geçen açıklamalar artistik ve teknik çizimlerle desteklenerek sunulmuştur.

## 2. VICTORIA DÖNEM GİYSİLERİ

Kraliçe Victoria Dönemi İngiltere'nin tüm dünyaya ekonomik üstünlük sağladığı bir dönemdir. Yüzyıldan fazla süren bu dönemde imparatorluk sömürgecilik faaliyetleriyle oldukça zenginleşmiş ve imparatorluk uluslararası dengeyi belirleyen ve gerektiğinde kendi çıkarlarından ödün vermeyen bir ülke olarak saygınlığını korumuştur.

Döneme adını veren Kraliçe Victoria, tahta çıkışından ölümüne kadar İngiltere'yi yönetmiş ve İngiliz monarşisinin eski prestijine kavuşmasını sağlamıştır. Bu dönemde din, kişisel yaşamda olduğu kadar kamusal alanda da önemli kabul edilmiş ve bu alanda yeni düzenlemelere gidilmiştir. Halkın Hristiyanlık temelinde yaşaması ve hayat sürmesi için gerekli tedbirler alınmış ve bu da dönemin giysi biçimselliğine yansımıştır. Bu dönemde kadınlar ikinci sınıf vatandaş olarak kabul görmüş, gücün bir kadının elinde olmasına rağmen, erkek egemen İngiliz toplumu kadının güç elde etmesi fikrini benimsememiş, kadını kontrol ederek erkek denetimi altına alan düşüncelerin ortaya çıkmasına neden olmuştur (Koca ve Taşdelen, 2015: 206).

Victoria Dönemi'nde kıyafetler kadının toplumdaki yerinin bir ifadesi olarak görülmüş, bu da toplumda sınıf farklılıklarına yol açmıştır. Üst sınıfa ait kadınlar, korse veya gepiyer ile birlikte bol katmanlı jüponların üzerine arkadan sıkı bağcıklarla tutturulmuş üzeri işlemeli elbiseler giyerlerdi. Orta sınıfa ait kadınlarda da durum farklı değildi. Ancak süslemelerde kullanılan nakış detayları üst sınıf giysiler kadar abartılı olmamıştır. Bol katmanlı bu giysiler ve hareketi kısıtlamaktaydı (Görsel 1). Korse ve gepiyerlerde kullanılan sert malzemeler insan sağlığını tehlikeye sokmakta ve gündün güne kullanım alanı daralmaktaydı. Buna karşın giysilerde kullanılan bol katmanlar ve pahalı kumaşlar zenginliğin simgesi olarak görülüyordu. 1850'lere gelindiğinde döneme damgası vuran gece elbiseleri, rahat olmamalarına rağmen kadınlar tarafından sıklıkla kullanılmıştır (Görsel 2).



**Görsel 1.** Victoria dönemi kadın günlük giyimi- 1840, <https://www.vintag.es/2020/07/victorian-evening-gowns.html>, 12.02.2024



**Görsel 2.** Victoria döneminde giyilen akşam elbiseleri- 1850, <https://www.vintag.es/2020/07/victorian-evening-gowns.html>, 13.02.2024

Victoria dönemi genel itibariyle sosyal ve ekonomik değişimlerin sıklıkla yaşandığı bir dönem olmuştur. Bu değişimler dönemin giyim modasında da kendini hissettirmiştir. Tek parça elbiselerin yüksek katmanlı görüntülerinin yanı sıra pahalı kumaşlarla yapılmış dantel ve nakışlarla süslü tek parça bluzlar kadınlar arasında kullanılmıştır (Görsel 3). Giysiler sıklıkla ipek, kadife ve satenden dikilmiştir. Üzeri nakış iplikler ya da diğer dekoratif malzemelerle süslenmiş abiye kumaşlar, sentetik kumaşlar icad edilene kadar kadınlar tarafından kullanılmıştır.

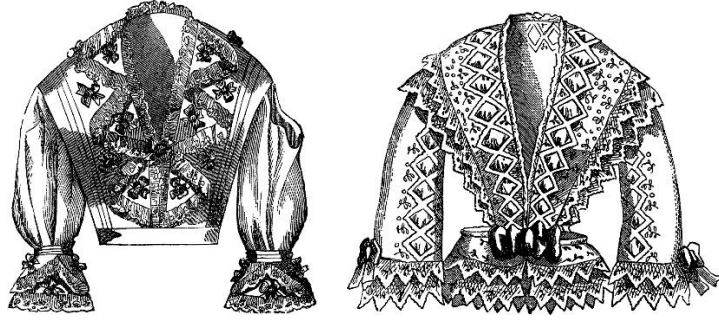

**Görsel 3.** Victoria döneminde giyilen bluzlar- 1850, <https://thegraphicsfairy.com/victorian-fashion-images/01.01.2024>

Yüzyılın ortasından itibaren uzun süredir kadınlar tarafından kullanılan korse ve gepiyerlerin insan sağlığına zarar verdiği kabulüyle birlikte giyside reform hareketine gidilmiş ve bu hareket İngiltere de çeşitli otoritelerce desteklenmiştir. Kıyafet Reformu ile birlikte konu ile ilgili ilk kurumsal çalışmalar, 1856 yılında Seneca Fall’da kurulan “National Dress Reform Association (Ulusal Kıyafet Reformu Kurumu)” olmuştur (Yavuz, 2013: 44).

Kıyafet Reformu doğrultusunda kadın iç çamaşırları ile ilgili olarak yeni düzenlemelere gidilmiştir. Bu düzenlemelerin başında iç etek sayısı azaltılmış korse ve gepiyer kullanımlarında sadeleşmeye gidilmiştir. Dönemin sonlarına doğru, kadınların spor aktivitelerinde daha fazla yer alabilmeleri için giysi detayları azaltılmış ve kadınların spor yapabilmelerine olanak sağlayan biraz daha basit kesimlere gidilmiştir (Görsel 4).

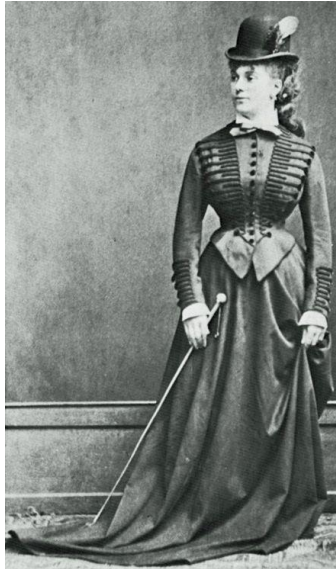

**Görsel 4.** Binici Ceketi- 1885-1886, <https://tr.pinterest.com/pin/293015519515853342/>, 28.12.2023

Bu giysiler bisiklete binemeyen, tenis oynayamayan veya jimnastik yapamayan kadınlar için umut olmuş, buna karşın spor aktivitelerinin vazgeçilmez bir parçası olan pantolon kullanımını 1900'lü yılları bulmuştur.

Sportif aktivitelerde var olmaya başlayan kadın, Victoria Dönemi'nin sonlarına doğru kamusal alana doğru hızlı bir geçiş yapmaya başlamış, bisiklete binme, jimnastik yapma, golf oynama ve diğer sporlar için kullanılmaya başlanan pantolon ve kısa kollu bluzlar, zaman içerisinde günlük kıyafet haline gelmeye başlamıştır (Görsel 5).

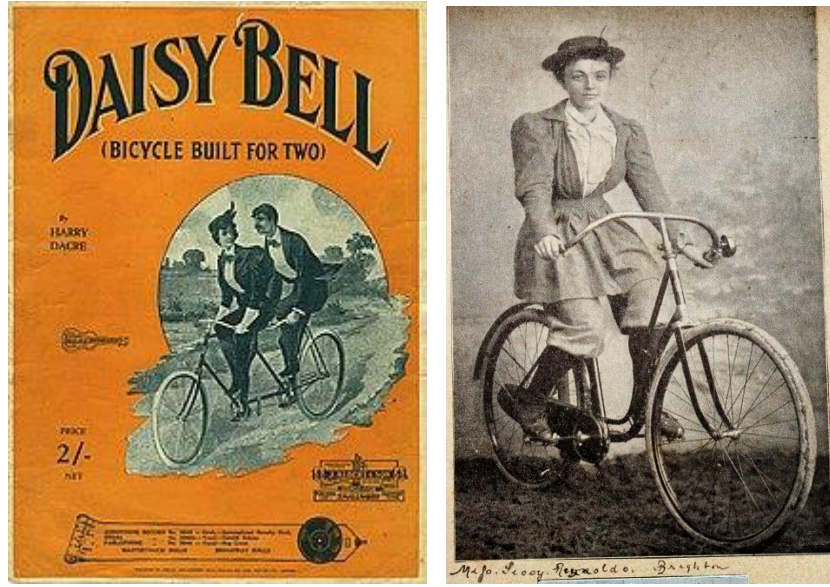

Görsel 5. Victoria dönemi günlük giysileri – 1890-93, <https://thevictoriantcyclist.wordpress.com/tag/rational-dress/>, 12.12.2023

## 2.1.Dönem Gepiyerleri

Victoria Döneminde kadın giyimini içten destekleyerek giysinin vücuda göre form almasını sağlayan parçalardan biri gepiyerdir. Gepiyer, bir iç giyim türüdür. İç giyim, insanların başlangıçta korunma amaçlı giydikleri zamanla da vücuda istenilen şekli vererek dış giysiye form verme amacıyla kullanmışlardır. Eski Yunan uygarlığında kadınlar destek takarak göğüslerini yukarıya kaldırmışlardır. Daha sonra eski Romalılar göğüslerini bol kıvrımlı, drapeli giysiler içine gizlemiş ve göğüslerini belirsiz hale sokmaya çalışmışlardır (Çileroğlu ve Gündüz, 1999: 69).

Destekli bir iç giyim olan gepiyer, 18. yy da kadın kıyafetlerinin en önemli parçalarından biri olmuştur. Aynı dönemlerde yapısal bir benzeri olan korseler de yüksek standartlara ulaşmıştır. Bunlar balina kemiği şeritler ya da çelik destekli düzenlemelerle korseye / gepiyere

tutturulup çok sıkı bel ölçülerinde bedene giyilmekteydi. Kadın silüetinde de belin inceliğini vurgulamak, göğüs ve kalça arasında yaratılan boşlukla sıkı bir beden formu yaratma arzusuyla geliştirilen korseler, zamanla insan sağlığını bozmuş hatta dönemin varlıklı kadınlarının bayılma ve baygınlıkları ünlenmiştir.

Sıkı beden formunda sağlıksız ve rahatsız edici boyutlarda olan gepiyerler, bu dönemde bir statü, saygınlık ve gençlik göstergesi olarak algılanmıştır. Dönem gepiyeleri kadın vücudunu yeniden şekillendirmiş, kadının klasik görünümünden kum saati silüetine geçişi sağlamıştır (Görsel 6).



**Görsel 6.** 18. yy. pamuk ve ipek karışımı kumaştan üretilmiş Büyük Britanya kökenli gepiyer (Okşak, 2018: 39).

### **3. VICTORIA AND ALBERT MÜZESİNDE SERGİLENEN VICTORIA DÖNEMİ GEPIYERLERİ ÜZERİNE DEĞERLENDİRMELER**

#### **3.1. I Nolu Gepiyer**





**Görsel.7** (Sol) Gepiyerin önden görüntüsü (Victoria and Albert Müzesi koleksiyonu), <https://collections.vam.ac.uk/item/O115752/stays-unknown/> , 02.03.2024

**Görsel.7** (Sağ) Gepiyerin yandan detay görüntüsü (Victoria and Albert Müzesi koleksiyonu), <https://collections.vam.ac.uk/item/O115752/stays-unknown/> , 02.03.2024

**Çizelge 1.** I No'lu dönem gepiyerinin tasarım tanımlama kartı

<b>KOLEKSİYONA AİT BİLGİLER</b>	Koleksiyon Numarası	T.172-1914
	Ait Olduğu Dönem	1780-1789, Büyük Britanya, Victoria Dönemi
	Koleksiyona Getiriliş Tarihi	1914
	Koleksiyona Getiriliş Şekli	Bayan Strachan tarafından müzeye teslim edilmiştir.
<b>FORM ÖZELLİĞİNE AİT BİLGİLER</b>	Ölçüleri	Arka uzunluk: 39,4cm Genişlik: 86,4 cm (en büyük)
	(Ölçüler; Giysi koruması üzerinden ölçülmüştür) <sup>1</sup>	
<b>MALZEME</b>	Kullanılan Kumaş	Keten, keten iplikle elle dikilmiş şerit ve Güderi
	Zemin Rengi	Soluk Pembe
	Destekleme Malzemesi	Balina Kemiği

<sup>1</sup> <https://collections.vam.ac.uk/item/O115752/stays-unknown/> , ölçülerde siteden alınan bilgiler kullanılmıştır.



**Görsel 8. (Sol)** Gepiyerin Artistik Çizimi (Çizim: Keskin, 2024)

**Görsel.8 (Sağ)** Gepiyerin Teknik Çizimi (Çizim: Keskin, 2024)

### 3.2. II Nolu Gepiyer



**Görsel.9 (Sol)** Gepiyerin önden görüntüsü (Victoria and Albert Müzesi koleksiyonu),  
<https://collections.vam.ac.uk/item/O13864/stays-unknown/02.03.2024>

**Görsel.9 (Sağ)** Gepiyerin arkadan görüntüsü (Victoria and Albert Müzesi koleksiyonu),  
<https://collections.vam.ac.uk/item/O13864/stays-unknown/02.03.2024>

Çizelge 2. II No'lu dönem gepiyerinin tasarım tanımlama kartı

<b>KOLEKSİYONA AİT BİLGİLER</b>	Koleksiyon Numarası	T.909- 1913
	Ait Olduğu Dönem	1780-1789, Büyük Britanya, Victoria Dönemi
	Koleksiyona Getiriliş Tarihi	1913
	Koleksiyona Getiriliş Şekli	Messrs Harrods Ltd. tarafından müzeye teslim edilmiştir.
<b>FORM ÖZELLİĞİNE AİT BİLGİLER</b>	Ölçüleri (Not: Giysi koruması üzerinden ölçülmüştür) <sup>2</sup>	Yükseklik: 31cm (yaklaşık) Genel olarak düz uzunluk: 59 cm (yaklaşık) Belin giysi çevresinin iç kısmından ölçümü: 60cm Genel olarak düz genişlik: 76,5 cm (yaklaşık) Göğsün iç çevresi ölçülmüştür: 84,5 cm (Not: Koruma Yöntemiyle Ölçülmüştür) Ense bel uzunluğu: 39cm
	Kapanma Özelliği	Arka ortasına açılan deliklerden bağcık geçirilerek kapanması sağlanmıştır.
<b>MALZEME</b>	Kullanılan Kumaş	İpek Şam Kumaş, Keten Astar
	Zemin Rengi	Koyu Kırmızı
	Destekleme Malzemesi	Balina Kemiği

<sup>2</sup> <https://collections.vam.ac.uk/item/O13864/stays-unknown/>, ölçülerde siteden alınan bilgiler kullanılmıştır.



Görsel 10. (sol) Gepiyerin Artistik Çizimi (Çizim: Keskin, 2024)

Görsel.10 (sağ) Gepiyerin Teknik Çizimi (Çizim: Keskin, 2024)

### 3.3.III No'lu Gepiyer



Görsel.11 (Sol) Gepiyerin önden görüntüsü (Victoria and Albert Müzesi koleksiyonu),  
<https://collections.vam.ac.uk/item/O138889/stays-unknown/>, 02.03.2024

Görsel.11 (Sağ) Gepiyerin arkadan görüntüsü (Victoria and Albert Müzesi koleksiyonu)  
<https://collections.vam.ac.uk/item/O138889/stays-unknown/>, 02.03.2024

**Çizelge 3. III No'lu dönem gepiyerinin tasarım tanımlama kartı**

<b>KOLEKSİYONA AİT BİLGİLER</b>	Koleksiyon Numarası	T.237- 1983
	Ait Olduğu Dönem	1795-1800, Büyük Britanya, Victoria Dönemi
	Koleksiyona Getiriliş Tarihi	1983
	Koleksiyona Getiriliş Şekli	Bilinmiyor.
<b>FORM ÖZELLİĞİNE AİT BİLGİLER</b>	Ölçüleri (Not: Giysi koruması üzerinden ölçülmüştür) <sup>3</sup>	Göğüs giysi çevresinin iç kısmından ölçülmüştür: 80cm Bel: 56 cm Ön yükseklik: 18cm Arka yükseklik: 27cm Göğüs altı giysi çevresinin iç kısmından ölçülmüştür: 57,5 cm Arka genişlik boyunca: 28cm Ense bel uzunluğu: 31cm Ense etek uzunluğu: 40cm
	Kapanma Özelliği	Arka ortasına açılan deliklerden bağcık geçirilerek kapanması sağlanmıştır.
<b>MALZEME</b>	Kullanılan Kumaş	Pamuk, keten, ipek, balen; el dokuması, elde dikilmiş
	Zemin Rengi	Krem Rengi
	Destekleme Malzemesi	Balina Kemiği

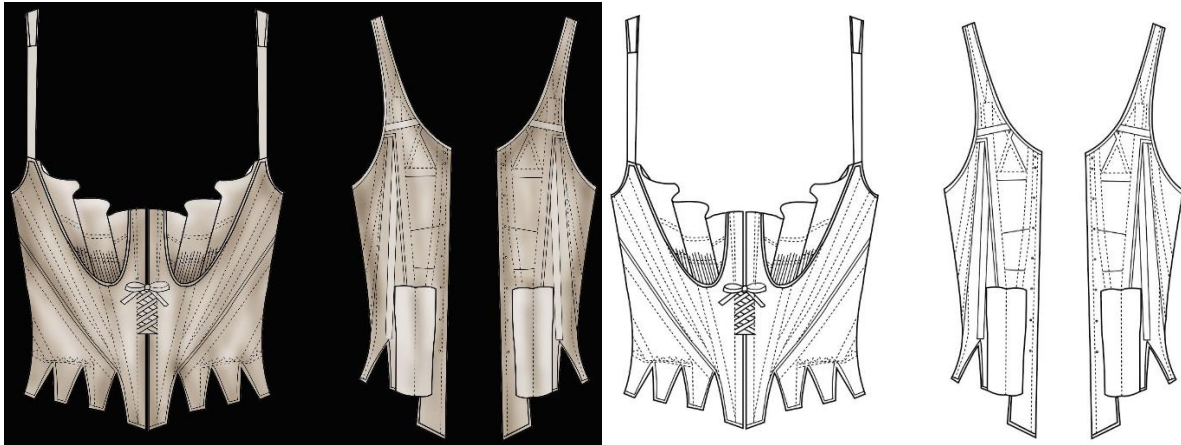

**Görsel 12. (sol)** Gepiyerin Artistik Çizimi (Çizim: Keskin, 2024)

**Görsel.12 (sağ)** Gepiyerin Teknik Çizimi (Çizim: Keskin, 2024)

<sup>3</sup> <https://collections.vam.ac.uk/item/O138889/stays-unknown/>, ölçülerde siteden alınan bilgiler kullanılmıştır.

#### 4. SONUÇ

Dönemin en karakteristik siyasi gelişmelerinden biri ‘kıyafet reformu’ olmuş ve bu doğrultuda kadınların giymiş olduğu kıyafetlerde yenilenmeye gidilmiştir. Vücut anatomisine uygun olmayan kıyafetlerin sağlık açısından zararlı olduğu düşüncesiyle bu dönemde, giysilerde bir reform hareketi başlatılmıştır.

Çalışmada, dönemin en önemli giysi simgelerinden olan gepiyer, incelenmek üzere seçilmiştir. Literatür taraması sonucu “Victoria And Albert” müzesinde sergilenen 3 adet gepiyer tespit edilmiş ve gepiyer görseli, tasarım tanıma kartı, artistik ve teknik özellikleri incelenmiştir. İnceleme sonucunda, giysi türüne, ekonomik sınıf, statü ve döneme göre gepiyerlerin farklılık gösterdiği tespit edilmiştir.

Çalışmanın bulgularından yansıyan önemli sonucu dönem gepiyerlerinin, Victoria dönemi kadın giyim tarihine ışık tutmuş olduğudur. Öte yandan gepiyerin bir iç giyim türü olmasına rağmen dönemde yüksek bir estetik form gösterdiği, modellerde ise çeşitlilik ve zenginlik yaratıldığı görülmüştür. Dikiş ve kalıp özellikleri açısından da dönem gepiyerlerinin oldukça komplike özellikler gösterdiği belirlenmiştir.

## KAYNAKLAR

Çileroğlu, B. & Gündüz, F. (1999). Geçmişten Günümüze Gepiyer (Büstiye) ve Bir Örnek Uygulama. *Tekstil ve Konfeksiyon Dergisi* 1(1) 69.

Koca, C., Taşdelen P. (2015), Viktorya Dönemi İngiltere’inde Kadın Bedeni Politikaları ve Kadınların Spora Katılımı, *Edebiyat Fakültesi Dergisi*, 32(1), 205-214

Okşak, M. (2018). İç Giyimden Dış Giyime “Korse” From Underwear To Outerwear “Corset”, *Sanat-Tasarım Dergisi* 2018, Sayı: 9 ISSN: 1309-2235 ss.37-43 DOI: 10.17490/Sanat.2018.25, 37-43.

Yavuz, Nihan, 2013. Victoria Dönemi Modasında Kadın Giyimi, Yüksek Lisans Tezi, Haliç Üniversitesi

<https://collections.vam.ac.uk/item/O115752/stays-unknown/> gepiyer 1, 02.03.2024

<https://collections.vam.ac.uk/item/O13864/stays-unknown/> gepiyer 2, 02.03.2024

<https://collections.vam.ac.uk/item/O138889/stays-unknown/> gepiyer 3. 02.03.2024

## ORTA ÇAĞ AVRUPASINDA GÖRÜLEN GİYSİ SEMBOLİZMİ ÜZERİNE GENEL BİR BAKIŞ

**Doç. SAFİYE SARI**

Atatürk Üniversitesi, - ORCID ID 0000-0001-8381-6934

**Arş. Gör. Alara Nur KESKİN**

Atatürk Üniversitesi, - ORCID ID 0009-0008-6041-4906

### ÖZET

Sembolizme önem verilen bir çağ olan Orta Çağ'da hanedan armaları başta olmak üzere birçok kullanım alanında sembolik işaretler göze çarpmaktadır. Reform dönemiyle birlikte her ne kadar sembolizme karşı bir tepki ortaya çıkmış olsa da insanlar zamanla sembolizmin/sembollerin önemini tekrar keşfetmişlerdir. Bu keşifte dini öğretilerin sosyal yaşamı etkilemesi ile savaşlarla gelişen şövalyelik kurumu etkili olmuştur. Renk ve biçimsel özellikleri bakımından geleneksel yapılara sahip olan bu armalar, kumaşlarda, zırhları kaplayan tekstil yüzeylerinde, miğferlerde ve kalkanlarda görülmüştür.

Çalışmada literatür tarama yöntemi kullanılmıştır. Çalışmalara ulaşmak için Atatürk Üniversitesi Kütüphanesi başta olmak üzere Google Akademik, YÖK Tez Tarama, Pubmed, Google Scholar, EBSCO Host, Web of Science veri tabanları taranmış, taramada Orta Çağ giyim tarihine yönelik sembol uygunluğu olan görseller incelenmiştir. Çalışmada dönem simgeselliğinin çoğunlukla hanedan armaları yoluyla giysilere ve kumaşlara aktarıldığı ve böylece tarihe kaynaklık eden armaların ait oldukları dönemin bilinirliğine katkı sunarak geleneğin yaşatılmasına önderlik ettikleri sonuçlarına ulaşılmıştır.

**Anahtar Kelimeler:** Sembol, Orta Çağ Avrupası, hanedan armaları, giysi sembolizmi.

### ABSTRACT

The Middle Ages were an age when symbolism was given importance. Symbolic signs stand out in many areas of use, especially in heraldry. Although a reaction against symbolism emerged with the Reformation period, people discovered the importance of symbolism/symbols over time. The institution of chivalry, which developed through wars as



religious teachings affected social life, was influential in this discovery. These coats of arms, which have traditional structures in terms of color and formal characteristics, have been seen on fabrics, textile surfaces covering armour, helmets and shields.

The literature review method used in the study. To access the studies, Atatürk University Library, Google Scholar, YÖK Thesis Scanning, Pubmed, Google Scholar, EBSCO Host, Web of Science databases were scanned. Examined in this scan are images that are suitable as symbols for the history of medieval clothing. It was concluded from the findings of the study that the symbolism of the period was transferred to clothes and fabrics through heraldry. From the research, the symbolic properties of the forms of the coats of arms used in the period and transferred to clothing and fabrics; It has been concluded that they are a source of history, contribute to the awareness of the period to which they belong, and lead the survival of the tradition.

**Key Words:** Symbol, Medieval Europe, heraldry, clothing symbolism.

## 1. GİRİŞ

Sembolizm 'in etkili olduğu Orta Çağ Avrupa'sında başta dini alanlar olmak üzere savaşçılar olarak bilinen şövalyelik kurumu öne çıkmaktadır. Reform dönemiyle birlikte sembolizme karşı bir tepki ortaya çıkmış olsa da Romantizm dönemiyle birlikte sembolizmin/sembollerin önemi tekrar artmıştır. Bu dönemde dinsel öğretilerde, temalarda ve askeri alanlarda dikkat çeken simge/semboller, hanedan armaları başta olmak üzere, savaşçı giysilerinde, miğferlerde, kalkanlarda, ya da kumaş dokumalarında kullanılmıştır.

Sembol sözcüğünün anlam tarihi incelendiğinde, onun geçmişte bütünü tanımayı sağlayan parçaların her birini ifade etmek için kullanıldığı görülmektedir (Kızıllı, 2018: 329). Örneğin, Hıristiyan dininin simgesi olan haç işareti, onun tarihi bir olayla sembolleşmesini sağlamış, zamanla köleler için kullanılan işkence aletinin işkence aleti olmaktan çıkarak çarınha germenin işareti olarak Hristiyanlığın sembolü olmuştur.

Etimolojik tarihi oldukça eskilere dayanan sembolizmin kökenine bakıldığında, dini temsiliyetlerin karşıya aktarılmasında yavaş ve yetersiz kalındığı durumlar için keşfedildiği görülmektedir. Böylece verilmek istenenin sembollerle daha hızlı ve daha kesin bir ifadeyle aktarımı amaçlanmıştır. Bu da sembolizmin gelişmesine ve uyarlanarak çeşitli alanlarda kullanımına imkân sunmuştur.

Bunlarda biri de dini değerlerin sosyal yaşamı etkilediği Orta Çağ Avrupa'sında kullanılan giysi sembolizmidir. Bu dönemde sıklıkla Hristiyanlığın etkisinde kalan dini semboller ile bu sembollerin hanedan armalarında ve giysi biçimselliğinde etkili olduğu formlar görülmektedir. Bu sembollerde; biçimsel semboller, renksel semboller, sayısal ve yazınsal semboller, hayvansal semboller kullanılmıştır.

Çalışmada literatür tarama yöntemi kullanılmıştır. Çalışmalara ulaşmak için Atatürk Üniversitesi Kütüphanesi başta olmak üzere Google Akademik, YÖK Tez Tarama, Pubmed, Google Scholar, EBSCO Host, Web of Science veri tabanları taranmıştır. Tarama yapılırken “sembol”, “Orta Çağ Avrupası”, “hanedan armaları”, “giysi sembolizmi” anahtar sözcükleri, Türkçe, Fransızca ve İngilizce olarak kullanılmıştır. Araştırma sürecinde literatür taramasında Orta Çağ giyim tarihine yönelik yüzlerce görsel incelenmiş, aralarından sembol uygunluğu olan görseller çalışma kapsamına alınmıştır. Araştırmada; dönem simgeselliğinin çoğunlukla bu armalar üzerinden sağlandığı aynı zamanda söz konusu bu armaların giysi ya da kumaşlar yoluyla anlam ağının genişletildiği bulgusuna ulaşılmıştır. Çalışmanın bulgularından yansıyan en önemli sonucu ise armaların kullanıldığı bu giysi ve kumaşlarla, dönem bilgilerinin okunabildiği aynı zamanda bir geleneğin sürdürülebilirliğine katkı sunduklarıdır.

## 2. SEMBOL (Simge)

İnsanlar sembolleri yaratır, kullanır ve anlamlandırdığı için sembol kullanımının kökeni oldukça eskidir. Bu da sembolü hayatın her alanında önemli ve etkili kılmaktadır. Bir ilişki kurma aracı olarak değerlendirilen sembol, işaret ettiği anlam bakımından nesnelere arasında kurduğu bağ oldukça yüksektir. Tarihi olaylar, herhangi bir inanç sisteminin ortaya çıktığı dönemler veya yayılma safhalarında yaşanan hadiseler, insan zihninde “sembol” haline gelebilmektedir. Bu da sembolleştirilen nesneyi, sözcükleri ya da görseli hafızada canlı tutmak için zamanla sembol haline getirmektedir.

Psikolojiden antropolojiye, edebiyattan sosyolojiye ve dinler tarihine kadar sembol, geçirdiği anlam itibarıyla birçok bilim dalı içerisinde incelenmiş ve tanımlanmaya çalışılmıştır. Ancak nesnenin sembol olma potansiyeli yüksek olduğu için her bilim dalında sembolü tanımlama karmaşık bir yapı haline gelmiştir.

Sembol, kullanım türlerine göre dini ve din dışı olarak çeşitlendirmek mümkündür. Bununla beraber hem dinî hem de din dışı semboller dış özellikleri bakımından yedi kategoride sınıflandırılabilir. Bunlar: Biçimsel semboller (daire, küre, insanın biçimi vs), renklerle ilgili

semboller, sayısal semboller, canlı sembolleri (hayvanlar, bitkiler), doğadaki cansız nesnelerin sembolleri, kişi ve karakterlerle ilgili semboller, olaylarla ilgili sembollerdir (Kızıl, 2018:335).

### 3. ORTA ÇAĞ AVRUPASINDA GÖRÜLEN GİYSİ SEMBOLİZMİ ÜZERİNE DEĞERLENDİRMELER

İlk çağlarda basit bir örtünme aracı olan giyim (Komsuoğlu vd., 1986: 1), zamanla kişilerin örtünme ihtiyacından çıkarak bugünkü biçimini almıştır. İnsanlık tarihinde görülen değişimler ve yaşanan teknolojik gelişmeler giyim tarihini şekillendirmiş ve bu şekillenme savaşlar, dinler, toplumsal ve ahlaki kurallar, sınıf farklılıkları gibi sebepler giyimin değişerek gelişimine hizmet etmiştir.

Orta Çağ, giyim tarihinde simgesel formların sıklıkla kullanıldığı bir çağdır. Dönem kıyafetleri giyen kişinin kimliğini ortaya koyması yönüyle dikkat çekicidir. Giysiler o dönemin simgelerini üzerinde toplamıştır. Örneğin; giyen kişinin savaşçı, asil ya da köylü olduğu giysi üzerinde bulunan simgelerden anlaşılmaktaydı. Bununla beraber dönemin dinsel işaretleri de bu simgeler üzerinde etkili olmuşlardır. Dini semboller dini bir amaç uğruna resmedilmiş ve simgenin evrenselliğine inanılmıştır.

Ortaçağ'da büyük kilise ve katedrallerinin ihtişamlı ve hayret verici yapıları dinsel sembollerin etkisini ortaya çıkarmış, dönemin ustaları Hıristiyanlığın teslise dair dinsel inançlarına dayanarak kiliseleri, üçlüğün ve başka derin manalar içeren şekillerin ahenkli kompozisyonları üzerine bina etmişlerdir (Schimmel, 1954: 67-68).

Mimarinin yanı sıra Orta Çağ'da arma kullanma geleneğinden doğan hanedan sembolleri de göze çarpan diğer semboller arasındadır. Armaların şekilleri ve üzerine yazılmış notlar bu sembolizmi güçlendiren unsurlardır. Orta Çağ'da hanedanlık armaları, aile armaları olarak renk ve biçimsel özellikleri bakımından geleneksel yapılara sahiptir. Bu armalar, giysiler üzerinde, brokar kumaşlarda (Komsuoğlu vd.1986: 164), askerlerin ya da şövalyelerin zırhlarının üzerinde, miğferlerin de ya da kalkanlarında kullanılmıştır. Bunlar babadan oğula geçen özel işaretlerdir (Görsel 1). Her soylu ailenin ve her şövalyenin Orta Çağ'da bir arması bulunurdu. Bu gelenek özellikle İngiltere'de bugün hala yaşatılmaktadır (Görsel 2).

## Coat of Arms

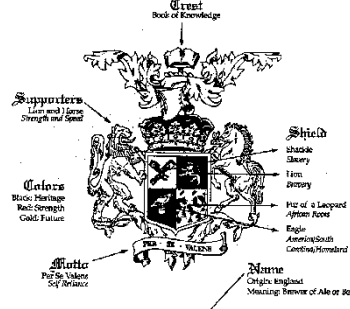

Bretuer

Görsel 1. Orta Çağ ceket arması,

<https://i.pinimg.com/originals/58/0b/6c/580b6cd5808320f17610f79e6a1fbff8.gif>, erişim tarihi:30.11.2023

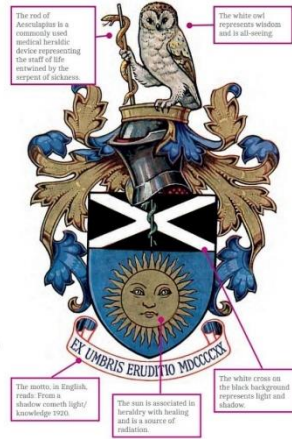

Görsel 2. Büyük Britanya ve İrlanda Kraliyet Arması,

<https://i.pinimg.com/originals/0a/3f/60/0a3f60fa1984274864d0fae31f4bf09a.jpg>, erişim tarihi: 21.03.2024

Erken Ortaçağ olarak bilinen ilk dönemde, feodal düzen diye bilinen ve kendisini toplumsal koşullarla yaratan bir düzen hâkim olmuştur. Bu düzen Batı Avrupa da XI. ve XII. yüzyıllar arasında etkili olmuştur (Ülgen, 2010: 3). Feodalite ile gelen yeni hiyerarşik düzen toplumsal tabakalaşmayı sağlarken aynı zamanda toplumsal hayatı belirleyen giyim formlarında da farklılıklar gözlemlenmiştir. Bu durum giysinin biçimselliğindeki simgesel kodları da etkilemiş, savaşlar ve dinsel baskılarla da giysi simgeselliğinin önü açılmıştır (Görsel 3).



**Görsel 3.** Ortaçağ şövalye giysisi, <https://tr.pinterest.com/pin/719942690447699859/>, erişim tarihi: 25.01.2024

Kutsal savaşçılar olarak adlandırılan haçlı seferleri, 1095 yılında başlamış iki yüzyıl sürmüştür. Haçlıların giyiminde görülen en büyük sembeler dini sembollerdir. Dinler Tarihi açısından bakıldığında da dini metinlerin, ibadetlerin ve öğretilerin hemen her dinin zengin bir sembolik içerik geliştirmesine sebep olduğu açıktır (Kızıl, 2018: 344). Bu nedenle Orta Çağ dönemi hem dini sembollerin sıklıkla kullanıldığı hem de savaşlar yoluyla yaygınlık kazandığı bir dönem olmuştur (Görsel 4).



**Görsel 4.** Haçlı giysileri, <https://www.worldhistory.org/article/1248/clothes-in-medieval-england/>, erişim tarihi: 29.01.2024

Öte yandan Avrupa Ortaçağ tarihi için şövalyelik ve şövalyeliğe bağlı simbolizm evrensel bir unsur durumunda olmuştur. Avrupalı milletler bu dönemde hanedan armalarını

savaş giysilerinde üstünlük ifadesi olarak kullanmışlardır. Hatta bu armalar zengin kumaşlar üzerine dokunarak atlı savaşlar da atın üzerine örtülürdü (Görsel 5).



**Görsel 5.** Ortaçağ savaşçısı, XII. yy. <https://tr.pinterest.com/pin/446630488062587132/>, erişim tarihi: 24.12.2023

Fransa da derebeylik ve şövalyelik sisteminin gelişmiş olduğu bu dönemde, Fransız savaşçıları hanedan armaları ile kaplı kalkanları ile giysiyi üstten zırhla saran, üzerinde kendi, eşi ya da üst soylarının yer aldığı armaları kullanmışlardır (Görsel 6).



**Görsel 6.** Fransız savaşçı (Yüzyıl savaşları) 14. yy. <https://tr.pinterest.com/pin/51650726967769198/>, erişim tarihi: 01.03.2024

Bu dönemde Danimarka'da Vikingler olarak bilinen kavim hüküm sürmüştür. Savaşçı bir ulus olan Danimarka, Estonya ile yaptığı savaşta kraliyet bayrağının renkleri (kırmızı-

beyaz) kalkan üzerinde simgeleştirmiştir (Görsel 7 Sol). Kalkanda ise hanedan armasının kullanıldığı görülmektedir.

Bu yüzyılda armalar babadan oğula geçen özel işaretler taşımaktaydı. Her soylu ailenin ve her şövalyenin bir arması bulunur (Gümüş, 2021: 86) ve savaşçının zırhının üzerinde tekstil yüzeyine tutturularak kullanılırdı (Görsel 7 Sağ).



**Görsel 7 (Sol).** Danimarka ve Estonya askerleri 13. yy. <https://tr.pinterest.com/pin/140806217983755/>, erişim tarihi: 19.01.2024

**Görsel 7 (Sağ).** İngiltere ve İrlanda Kralı V. Henry'nin zırhı 14. yy. <https://tr.pinterest.com/pin/8092474314398672/>, erişim tarihi: 29.12.2023

İngilterenin tarihi boyunca gurur, şiddet ve gücün bir işareti olarak kullandığı aslan simgesi, Ortaçağ İngiltere'sinde aslanlı rozetler olarak simgelenmiştir. Rozette üçlü aslan, Kral I. Henry, Geoffrey Plantagenet, Anjou Kontu ve Kral II. Henry'nin armalarında kullanmasından sonra kraliyet ailelerinin aslanı baş sembol olarak kullanma birliğinden doğmuştur. Plantagenetler; Fransa'da 1154'ten 1485'e kadar İngiliz tahtını elinde tutan bir kraliyet ailesidir. <https://www.majorligler.com/ingiltere-neden-uc-aslan-sembolunu-kullaniyor/>. 13. yy. da İngiltere'sinde görülen bu simgeler, Ortaçağ tarihinin en önemli simgeleri arasındadır (Görsel 8).



**Görsel 8.** İngiliz savaşçı giysileri, 13. yy. <https://tr.pinterest.com/pin/149955862576520628/>,

<https://i.pinimg.com/originals/6f/1c/0f/6f1c0fc520b377838133a9720a19f87c.jpg>, erişim tarihi: 18.01.2024

Şövalyelerin zırhları üzerinde kumaşa tutturulan aslan simgesi, XIV. yy. parlak ve renkli kumaşlar üzerine haç simgesiyle birlikte işlenerek tutturulmuştur (Görsel 9 Sol- Sağ).



**Görsel 9 (Sol).** Aslan figürlü hanedan armalı kumaş, XIV. yy. (Sağ). Galler Prensi Edward, hanedan armalı

kumaş, <https://tr.pinterest.com/pin/3659243438818986/>, erişim tarihi: 12.01.2024

Üzeri işlemeli kumaşlar Fransa'da Gotik dönem de devam etmiş ve adına cote-hardy denilen kadın giysilerinde benzer simgeler görülmüştür (Görsel 10).



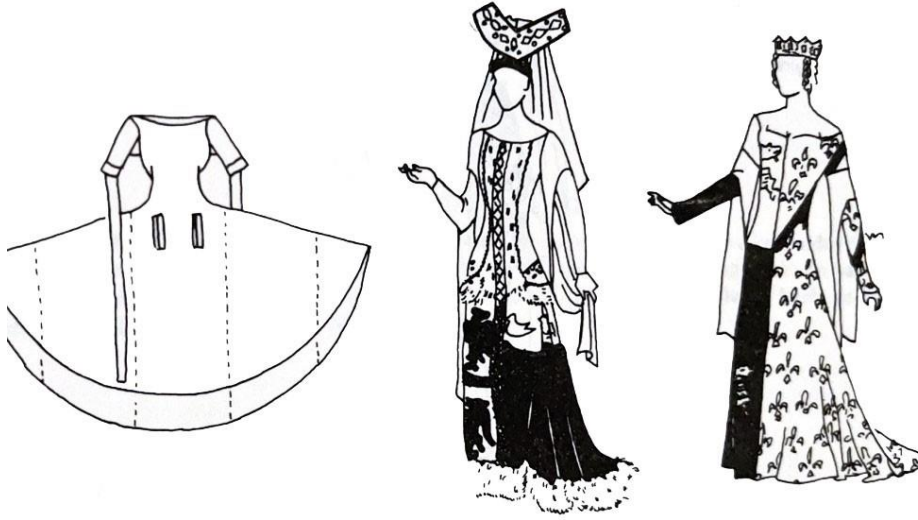

**Görsel 10.** Fransa Gotik dönem cote- hardy kadın giysisi, (Komsuoğu vd. 1986: 165).

#### 4. SONUÇ

Orta Çağ, giysi sembolizminin görüldüğü önemli dönemlerden biridir. Gerek dini öğretiler ve gerekse savaşçı bir sınıf olan şövalyelik kurumu, bu sembolizmin gelişimine önemli katkılar sunmuştur. Bu dönemde giysi sembolizminin görüldüğü en önemli araçlardan biri hanedan ya da aile armalarıdır.

Bu armaların giysi biçimselliğine yansıyan türevlerini, şövalyelerin zırhları üzerine giydikleri giysilerde ya da gücün ve ihtişamın simgesi atlı savaşçıların atları üzerinde görmekteyiz.

Dini simgelerin Orta Çağ gibi dinin baskın olduğu bir dönemde kullanımı, giysi sembolizminin de gelişiminde etkili olmuştur. Bu dönemde; Kutsal'ı ifade etmede ve onunla iletişim kurmada en etkili sembol "haç" olmuştur. Haçla birlikte dönemde görülen bir diğer kullanım ise hanedan armalarında olmuştur.

Bu çağ da kullanılan giysi sembolleri halkta bir kullanım pratiği geliştirirken aynı zamanda diri kalarak günümüze kadar gelmesine sebep olmuştur.

Üzerinde dinsel motifler, hanedanın üyeleri ile aile soy bağlarının yer aldığı bu armalar, giysi simgeselliği yolu ile soydan soya aktarılabilmiş ve böylece tarihe kaynaklık eden bu giysiler, ait olduğu dönemin okunurluğuna katkı sunmuşlardır.

## KAYNAKÇA

Comsan, Madeleine Pelter. *Costume-Western European*, Dictionary of the Middle Ages. Joseph R. Strayer (Ed.). New York: Charles Scribner's sons press. ss.621-626, 1988.

Kermen, Ö. *René Guénon'da Dinî Sembolizm*, Necmettin Erbakan Üniversitesi Sosyal Bilimler Enstitüsü Felsefe ve Din Bilimleri Anabilim Dalı Din Felsefesi Bilim Dalı, Yüksek Lisans Tezi, 2019.

Kızıllı, H. *Dinî Sembolizm Üzerine*, Şırnak Üniversitesi İlahiyat Fakültesi Dergisi Şırnak University Journal Of Divinity Faculty 2018/2 Cilt/Volume: IX Sayı/Number: 20, 2018.

Komsuoğlu, Ş, İmar, A., Seçkinöz, M. Alpaslan, S. Etike, S. Resim II Moda Resmi ve Giyim Tarihi, Devlet Kitapları, Ankara, 1986.

Schimmel, A. *Dinde sembolün fonksiyonu nedir?*, A.Ü İlahiyat Fak. Dergisi, C: III, S: 3, Ankara, 1954.

TDK, "Sembolün tanımı", 2024, <https://sozluk.gov.tr/>, erişim tarihi: 21.02.2024

Ülgeni P. *Ortaçağ Avrupa'sında Feodal Sisteme Genel Bir Bakış*, Mukaddime Sayı 1. 2010.

## ESTETİK VE TASARIM DEĞERİ İLE AKILLI KENT MOBİLYALARI

**Dr. Bengi POLAT**

İzmir Kâtip Çelebi Üniversitesi, ORCID ID 0000-0002-5901-0591

### ÖZET

Kent imajının dikkat çekici bir ögesi olan kent mobilyaları, gerek işlevsel gerekse estetik yönden kentsel tasarımda etkin bir rol oynamaktadır. Kent mobilyalarının her biri; işlevsellik, dayanıklılık, uzun ömürlülük, yere özgülük ve estetik değerlere sahiplik gibi birçok yönü bir arada barındırmaktadır. Yaşamın her alanında etkili olan teknolojik gelişmeler, kentin bir parçası olan kent mobilyalarının tasarımını da etkilemektedir. Çağın gereği olarak değişen ve teknolojik gelişmelerle yeni işlevler eklenen kent mobilyalarında işlevselliğin ön plana çıkması kimi zaman tasarımlarının göz ardı edilmesine neden olmaktadır. Günümüzde teknolojik yeniliklerle birlikte kent mobilyalarına ana işlevlerinin yanı sıra şarj istasyonu, kent haritası gibi ikincil işlevler de yüklenmekte ve bu kent mobilyaları akıllı kent mobilyaları olarak tanımlanmaktadır. Yenilenebilir enerji kaynaklarının her alanda kullanımının önemi ve gereği konusundaki farkındalık her geçen gün artmaktadır. Yenilenebilir enerji kaynaklarının kent mobilyalarında kullanımı hem sürdürülebilirlik hem yüklediği yeni işlevler nedeniyle olumlu yeniliklerdir. Akıllı kent mobilyalarını en yaygın şekilde kentlerde karşımıza çıkan örneği olan güneş panelleri ile donatılmış uygulamalardır. Çalışmada, akıllı kent mobilyalarının işlevselliği vurgulanırken, estetik değerleri ve tasarımlarının niteliğinin öneminden söz edilmektedir. Bu çalışmanın amacı kent mobilyalarının yenilenebilir enerji çözümleriyle donatılması sonucu yeni formlar alması incelemek ve bu yeni formlar, akıllı kent mobilyalarının estetik niteliklerini kaybetmemesi ve tasarım boyutunun göz ardı edilmemesinin gerekliliğinin vurgulanmasıdır. Kent mobilyaları, konfor ve kentsel estetiği birlikte sunmalı, bulunduğu çevre ile uyumlu olmalıdır. Bu kapsamda akıllı kent mobilyalarından oturma elemanı, aydınlatma elemanı, üst örtü, yer kaplaması gibi uygulamaların farklı örnekler anlatılmıştır.

**Anahtar Kelimeler :** Kent mobilyaları, kent estetiği, akıllı kent mobilyaları.

### SMART CITY FURNITURE WITH AESTHETIC AND DESIGN VALUE

#### ABSTRACT

Urban furniture, which is a remarkable element of the image of the city, plays an active role in urban design as both functionally and aesthetically. Each of the urban furniture includes many different aspects such as functionality, durability, longevity, place specificity and aesthetic values. Technological developments, which are effective in every field of life, also affect the design of urban furniture, which is a part of the city. Because the functionality has come to the fore in urban furniture, which has changed through the time and with the addition of new

technological developments, the designs of it have been ignored. Today, with the technological innovations, urban furniture, in addition to its main functions, has also secondary functions such as charging stations and city maps, and these kinds of urban furniture are defined as smart urban furniture. Awareness of the importance and necessity of using renewable energy resources in every field is increasing day by day. The use of renewable energy sources in urban furniture is a positive innovation due to both sustainability and the new functions provided by it. The most common examples of smart urban furniture in the cities are applications equipped with solar panels. In the paper, while the functionality of smart urban furniture is emphasized, the importance of the aesthetic values and quality of their designs is mentioned, too. The aim of this paper is to investigate how urban furniture takes new forms as a result of being equipped with renewable energy solutions, and these new formations emphasize the necessity of not ignoring the aesthetic qualities and the design dimension of smart urban furniture. Urban furniture should offer comfort and urban aesthetics and be compatible with its environment. In this context, different examples of smart urban furniture applications such as seating elements, lighting elements, top covers and floor coverings are explained.

**Keywords:** Urban furniture, urban aesthetics, smart urban furniture.

## 1. GİRİŞ

Sürekli gelişim ve değişim halinde bulunan kentler, farklı parçaların bir araya gelmesiyle oluşmuş bir bütündür. Bu bütünün parçalarından biri olan kent mobilyaları, kamusal alanda mekânı oluşturan öğeler arasındadır. Kent mobilyalarının, kullanım amaçlarına uygun olarak ana işlevlerini yerine getirmesinin yanı sıra taşınması gereken başka nitelikler de bulunduğu göz ardı edilmemelidir. Kent mobilyasının malzemesi, rengi ve dokusu ve buna benzer biyolojik ve psikolojik açıdan insana mutluluk ve huzur veren birçok unsur mekânların kalitesini artırmaktadırlar (Aksu, 2012; Suher, Ocağcı ve Karabay, 2020). Oturma üniteleri, çöp kutuları, tabelalar, aydınlatma üniteleri ve diğer kent mobilyaları uyumlu bir şekilde tasarlanıp bir araya getirildiğinde kentsel alanda olumlu bir görsel etki yaratmaktadır (Bolkaner, İnançoğlu ve Asilsoy, 2019). Bir kenti yansıtan veya tamamlayan iyi tasarlanmış kent mobilyaları aynı zamanda kentin simgesi de olabilmektedir (Ghorab ve Caymaz, 2015). Kent mobilyaları işlevselliğin yanı sıra psikolojik, entelektüel ihtiyaçları da karşılayan estetik nitelikler taşınmalıdır. Kent mobilyaları, kentsel konfor ve kentsel estetiği birlikte sunmalı, bulunduğu çevre ile uyumlu olmalıdır. Bu çalışmanın amacı gelişen teknolojilerle kent mobilyalarının yenilenebilir enerji kaynakları ile donatılması sonucu yeni formlar alması incelemek ve bu yeni formlar alan akıllı kent mobilyalarının estetik niteliklerini kaybetmemesi ve tasarım boyutunun göz ardı edilmemesinin gerekliliğinin vurgulanmasıdır.

## 2. KENT MOBİLYALARI VE ESTETİK

Kamusal mekânların ve kent mobilyalarının tarihinin başlangıç noktası, modern kent planlamasının başlangıcı sayılan Sanayi Devrimi dönemi olarak kabul edilmektedir. 19. yüzyılın sonlarında motorlu taşıtların ortaya çıkışı şehirlerdeki trafik organizasyonunun değişmesine yol açarken demiryollarındaki gelişmeler yeni istasyonların inşasını neden olmuştur. Yine aynı dönemde sokak aydınlatması olarak kullanılan gaz lambalarının yerini

sokak lambaları almış, gazete ve posterlerin ortaya çıkışı ise reklam panolarının inşasını zorunlu kılmıştır (Grabiec, Łacka ve Wiza, 2022; Feyizoğlu, 2008). Bayrakçı'ya (1991) göre bu kentsel donatılar, kent dokusu içerisinde kullanıcıların kişisel ve sosyal yaşamını kolaylaştıran, bireyler arası iletişimi sağlayan, mekânlara işlevsel ve estetik anlam kazandıran farklı nicelik ve niteliklere sahip unsurlardır. Kent Mobilyaları, belirli hizmetleri sağlayan ve çeşitli kamusal işlevleri yerine getiren kamusal alanlardaki özel veya kamusal mobilyalar olarak tanımlanmaktadır (Grabiec, Łacka ve Wiza, 2022 s. 2). Genel olarak kent mobilyaları; ergonomik açıdan ve çeşitli fiziksel özellikleri bakımından belirli standartlara uygun olmalıdır. Tasarımları fonksiyonel olmayı ve estetik özellikler barındırmalı, olabildiğince özgün olmalıdır (Şişman, Yetim, 2004; Ghorab ve Caymaz, 2015). Özgünlükleri sayesinde pek çok kent mobilyası parçası, hem mekânla uyum sağlayabilen hem de estetik yönüyle ön plana çıkan, dikkati çevredeki daha az çekici nesnelere uzaklaştıran kentsel heykeller gibi davranan sanatsal nesnelere (Grabiec, Łacka ve Wiza, 2022). Kent mobilyalarından bazıları; aydınlatma elemanları, oturma elemanları, sınırlayıcılar, tabelalar, panolar, çöp kutuları zemin kaplamaları, heykeller, su öğeleri olarak sıralanabilir. Ulaşım ile bağlantılı olarak park sayaçları, bisiklet park yerleri, otobüs durakları gibi donatılar da kent mobilyalarıdır. Bu donatılar uyumlu bir şekilde tasarlanıp bir araya getirildiğinde kentsel mekânda olumlu bir görsel etki yaratmaktadır (Bolkaner, İnançoğlu ve Asilsoy, 2019).

Kent mobilyaları gibi donatı elemanları için gerekli bazı tasarım kriterleri bulunmaktadır. Bu kriterler uygun ve doğru olarak uygulandığında yaşam kalitesi ve kent konforunu artıran tasarımlar ortaya çıkmaktadır. Tasarım sürecinde oluşturulan kent mobilyaları kentlerin kimliğini, mimari yapıyla uyumunu ve de imgesel özelliklerini bünyesinde bulundurmaktadır (Aksu 2012). Kentsel mekânların bulunan kent mobilyalarının işlevsel özellikleri kadar biçim, boyut, malzeme, taşıyıcı sistemleri, sayıları ve de buldukları mekânda yarattıkları gece ve gündüz etkileri de öneme sahiptir (Bayramoğlu ve Özdemir, 2012). Kentin imajını ve kimliğini belirleyen bir unsur olan kent mobilyaları, hem işlevleri hem de estetik değerleri açısından bir bütün olarak kentsel tasarımda etkin rol oynamaktadır (Bolkaner, İnançoğlu ve Asilsoy, 2019). Kent mobilyaları, tekdüze, sıradan yalnızca işlevsel öğeler değil aynı zamanda buldukları mekânlarda görsel kaliteyi artıran ve estetik değere sahip öğeler olmalarıyla da önemlidir (Aksu 2012). Kent mobilyalarının mekânın mimari özellikleriyle bütünleşmesi ve kent mobilyalarının kullanıcılar tarafından kabul görmesi oldukça önemlidir (Bolkaner, İnançoğlu ve Asilsoy, 2019). Kent mobilyaları kent sakinlerinin bütünleşmesi açısından önemlidir. Yeni kullanıcıların ilgisini çekerek sosyalleşecek bir alan sağlar, şehrin bir topluluk olarak birleşmesini sağlar ve insanların bir araya gelebileceği, paylaşabileceği, hayatı birlikte deneyimleyebileceği, aynı zamanda yalnızlığı da deneyimleyebileceği alanlar yaratır (Grabiec, Łacka ve Wiza, 2022, s. 2). Kentsel çevreyi yansıtan veya tamamlayan iyi tasarlanmış kent mobilyaları, zamanla o kent kimliğini yansıtan bir simge haline gelir (Bolkaner, İnançoğlu ve Asilsoy, 2019). Bu nedenle kent mobilyaları yalnızca işlevselliği ile değerlendirilmemeli estetik değeri ve tasarımıyla da ele alınmalıdır.

Estetik, Yunanca'da duyu, algı anlamındaki aisthetikos, aisthesis kelimelerinden gelmektedir. Estetik; algı, duyum ve duyu yoluyla insanın güzel olanı kavramasıdır ve güzelliğin insanın

zihninde ve duygularındaki etkisidir. Estetik, güzelin algılanmasıyla ilgili şey olarak tanımlanmaktadır (Erdoğan, 2006). Bell'e (2012) göre estetik kriterler üç kategoriye ayrılmaktadır. Birincisi, motive edici duyguları, hayal gücünü, coşkuyu ve zevki doğuran bir faktördür. İkincisi kompozisyon hem doğada hem de sanat eserlerinde estetik yaratıcılardan biri olarak kabul edilmektedir. Üçüncüsü ise doğadaki ve sanat eserlerindeki algılama özelliklerinden biri olan ve duygularda metafor, sembol ya da belirsizlik gibi çeşitlilik yaratan belirsizliktir. Estetik değerler, farklı kültürlerde farklı dönemlerde değişkenlik gösterse de yere özgü olma niteliğini kaybetmemelidir.

Kent mobilyaları kent kimliğini oluşturur ve insanlar için pek çok değer yaratmaktadır. Kent mobilyaları konfor, ulaşım, dinlenme, eğlence ve dış etkilerden korunma amacıyla yapılmaktadır. Kent mobilyaları dinlenme, oturma, yemek yeme ve başkalarıyla sosyal karşılaşma ortamları yaratarak toplum yaşamını ve sosyal ilişkileri güçlendirir (Yücel, 2013). Kent mobilyaları çevreden soyutlayarak bağımsız bir öge olarak değerlendirmek olanaksızdır. Kent sisteminin bir unsuru olarak ve kent kimliğine dayalı olarak, kentsel donatılar hem estetik hem de işlevsel bakımdan süreklilik göstermek zorundadır (Bayramoğlu, Özdemir, 2012).

### 3. YENİLENEBİLİR ENERJİ KAYNAKLARININ KULLANIMININ ÖNEMİ

Var olduğu günden bu yana doğayla etkileşim içinde olan insanın, yaşamını sürdürebilme kaygısı zamanla doğaya hâkim olma ve yaşadığı çevreyi şekillendirme çabasına dönüşmüştür. Sonsuz bir kaynak olarak görülen doğa günümüzde iklim değişikliği, sıcaklıkların artması, buzulların erimesi, doğal bitki örtüsün bozulması gibi birçok çevre sorunuyla karşı karşıya kalmış durumdadır. Günümüz toplumları için çevre sorunları, insanoğlunun doğa üzerinde yarattığı yıkımın boyutlarının artmasıyla ilgilidir ve çevre sorunlarının insan hayatını tehdit etmektedir. 1960'lı yıllardan itibaren çevre sorunları ve insanların kendi yarattıkları toplumsal düzenlerin doğa üzerindeki etkileri hem düşünsel, hem de toplumsal hareketler bağlamında sorgulanmaya başlanmıştır. 1970'li yıllarda, çevre ve doğal kaynaklar üzerinde olumsuz etkilere neden olmayan yenilenebilir enerjiler, enerji yelpazelerinde yer almaya başlamıştır. Dünyada enerji kaynakları azalırken nüfus hızla artmakta, çevre kirliliği yayılırken yeşil alanlar yetersiz kalmaktadır. Ekolojik anlayışın ve çevre bilincinin yaygınlaşması, güçlenmesi gerekmektedir (Günerhan, Erdem ve Günerhan, 2010). Yenilenebilir enerji kaynaklarının kullanımının artması insanlık için yaşamsal bir öneme sahiptir. Küresel ısınmayla birlikte ortaya çıkan sıcaklık artışı, ikliminin değişmesine, buzulların erimesine ve deniz seviyelerinin yükselmesine dolayısıyla birçok bölgede verimli tarım topraklarının ise su altında kalmasına sebep olacaktır. Bu tablo karşısında küresel ısı artışı için öncelikle fosil yakıt kullanımını azaltılmalı, enerji gereksinimi için yenilenebilir enerji kaynaklarını kullanılmalıdır (Keleş ve Hamamcı, 2002; Çukurçayır ve Sağır, 2008). Yenilenebilir enerji kaynaklarını; rüzgâr, güneş, biyokütle, hidrojen ve hidrolik, jeotermal, füzyon ve dalga enerjilerinden oluşan su gücü enerjisi başlıkları altında toplanabilir (Seydioğulları, 2013, s. 24). Yenilenebilir enerji kaynaklarından güneş enerjisinin en yaygın kullanımı güneş kolektörleri ve güneş pilleri ile olmaktadır. Rüzgâr enerjisi ise rüzgâr tribünleri ve yapıların tasarımına dâhil edilmiş tribünler şeklinde kullanılmaktadır. Gelişen teknoloji ile yenilenebilir enerji kaynakları kentlerde farklı formlar ve farklı işlevlerle karşımıza çıkmaktadır. Günümüzde yenilenebilir enerji kaynaklarından güneş enerjisi ve rüzgâr enerjisinden yararlanılan birçok uygulama ile

karşılaşmaktayız. Güneş panelleri, rüzgâr tribünleri sağladığı enerjinin çevre dostu olmasının yanı sıra kent mobilyası olarak bir tasarım unsuru olması da önemlidir. Taşıdığı teknolojik anlam ve doğa ile uyumu çoğu zaman yenilenebilir enerjinin kentlerdeki uygulamalarının estetik yönünün irdelenmemesine sebep olmaktadır. Kentlerde karşılaştığımız uygulamalardan biri de kent mobilyalarıdır. Kent mobilyalarında yenilenebilir enerji kaynaklarından güneş enerjisinin kullanıldığı güneş panelleri sıklıkla uygulanmaya başlanmıştır. Bu uygulamalar akıllı kent mobilyası başlığı altına değerlendirilmektedir.

#### 4. AKILLI KENT MOBİLYALARI UYGULAMALARI

Kentlerde kullanıcıların yaşam konforunu sağlayan kent mobilyaları birçok yönü ile öneme sahiptir. Teknolojik gelişmelerin ve yeniliklerin sağladığı imkânlarla donatılmış akıllı kent mobilyaları yaşam konforunu daha çok artırmaktadır. Teknolojik gelişmeler kentsel mekânlara dâhil edilmesi, ekolojik yaklaşımlar bakımından kentlerde yeni bir bakış açısını ortaya koymaktadır. Kent mobilyaları, sürdürülebilir kentsel mekânların oluşturulmasında ve kentsel çevre kalitesinin iyileştirilmesinde de rol oynamaktadır. Bu bağlamda kent mobilyalarının hem malzeme seçiminde hem de üretim ve tasarım aşamalarında sürdürülebilir tasarım yaklaşımlarının benimsenmesi önemlidir (Yaşar, 2023, s.74).

Yenilenebilir enerjinin üretimine ve kullanımına yönelik teknolojilerin kent mobilyalarında kullanımı ile akıllı kent mobilyaları farklı işlevleri bir arada yerine getirirken farklı formlarla karşımıza çıkmaktadır. En sık olarak yapılan uygulamalar güneş panellerinin tasarıma dâhil edildiği kent mobilyaları uygulamalardır. Aydınlatma elemanları, oturma elemanları, çöp kutuları, işaret levhaları, panolar, üst örtüler, otobüs durakları ve yer kaplamaları güneş panellerinin entegre edildiği kent mobilyalarından bazılarıdır. Bu örneklerden oturma elemanlarında güneş panelleri, kimi zaman üst örtüsünü kimi zaman oturma yüzeyinin oluşturmaktadır. Dünya ölçeğinde birçok farklı kentte akıllı kent mobilyaları çalışmaları bulunmaktadır. Bu çalışmalardan tasarım ve estetik değeri ile öne çıkan örnekler bulunmaktadır. Görsel 1'de güneş paneli bütünleşik oturma elemanı örneği yer almaktadır. Oturma elemanını üst örtüsü güneş panelleriyle kaplanmıştır. Otobüs durakları, bekleme alanları, otoparklar, kent mobilyalarında güneş panellerinin üst örtü olarak kullanıldığı diğer alanlardır.



**Görsel 1. Güneş paneli entegre oturma elemanı (Eichler, 2022)**

Reklam tabelaları, çöp kutuları, aydınlatma elemanları ve daha birçok kent mobilyası, güneş panelleri ile donatılarak birincil kullanımın amacının yanında ikincil bir işlev yüklenerek kentlerdeki yerlerini hızla almaktadırlar. Örneğin duraklar üst örtüsünde bulunan güneş panellerinden elde edilen elektrikle aydınlatılabilmekte, oturma elemanlarının üzerinde bulunan paneller aydınlatma için elektrik sağlamasının yanı sıra örtü görevi görerek oturma elemanını kullananlar için koruyucu olarak işlev görmektedir (Eichler, 2022). Güneş panellerinin kentte yer aldığı uygulamalardan bir diğeri olan yer döşemeleri yürüme yollarında, bisiklet ve araç yollarında uygulanabilmektedir. Görsel 2’de Kazakistan’ın başkenti Astana’da uygulanmış olan yaya yürüyüş yolu yer almaktadır. Yol, bölgede yer alan bir alışveriş merkezinin girişinde konumlandırılmıştır ve yaklaşık 80 m2 alanı kaplayan yürüyüş yolundaki güneş panelleriyle üretilen enerji alışveriş merkezinin elektrik ihtiyacını karşılamak için kullanılmaktadır (Bozkurt, 2017).



**Görsel 2. Yürüyüş yollarında güneş paneli örneği (Bozkurt, 2017)**



Kentsel mekânlarda görsel çevrenin kalitesinin arttırmak ve daha yaşanabilir mekânlar oluşturabilmek için yenilenebilir enerji kaynağı olarak çevremizde yer alan güneş panellerinin entegre edildiği örnekler estetik özellikleriyle de değerlendirilmelidir. Her geçen gün teknolojik ilerlemeler doğrultusunda güneş panelleri daha ince ve birbirinden farklı formlarda imal edilebilmektedir. Bu teknolojik gelişmeler güneş panellerinin entegre edildiği akıllı kent mobilyalarının tasarımını da etkilemektedir. Çöpü elde ettiği enerji ile öğüten çöp kutusu, güneş paneli ile aydınlatılan reklam panosu gibi akıllı kent mobilyaları farklı formlarla karşımıza çıkmaktadır.

Bütüncül bir tasarım unsuru olarak değerlendirilen örneklerden biri Singapur'un "Supertrees" olarak adlandırılan bölgesinde bulunan peyzaj tasarımı projesidir. 101 hektarlık alanda boyları ve 25 ila 520 metre arasında değişen 18 yapay ağaçtan 11'i güneş panelleri ile donatılmıştır. Dikey bahçeler şeklinde tasarlanan ve gövdeleri tropik sarmaşık türleriyle kaplanan ağaçlar bulunmaktadır (Temiz, 2016). Güneş panelleri diğer yapı malzemeleri gibi tasarımın bir parçası olarak ele alınmış eklektik bir görüntüye neden olmamıştır (Görsel 3).



**Görsel 3. Singapur Supertrees (Temiz, 2016)**

Kent mobilyalarının kullanımındaki amaç; dayanıklılık, dokusal zenginlik, görsel zenginlik sağlamasıdır. Bu etkilerin yanı sıra kentsel donatılar, plastik değerlere de sahiptir. Yenilenebilir enerji ve tasarımın birlikte düşünüldüğü kimi yarışmalar bulunmaktadır. Yenilenebilir enerji üreten donatıların aynı zamanda sanat eseri de olabileceği düşüncesiyle projeler hazırlayan "Land Art Generator" girişimi bu konuda yarışmalar düzenlemektedir. "LAGI 2016 Santa Monica" adlı yarışması bu çalışmalardan biridir Yarışmada rüzgâr ve güneş enerjisinin yanı sıra gelgit, dalga gibi diğer enerji kaynakları da projelerde yer almaktadır. Rüzgâr ve sudan faydalanılarak enerji elde edilen projelerden biri olan Regetta H20'nin tasarımı Şili'de bulunan Atacama çölünün kurak bölgelerinde tatlı su sağlamak için 1960'lardan bu yana su toplamak amacıyla uygulanan, sis hasadı olarak bilinen bir sürece dayanmaktadır (Lagi, 2022). "Land Art Generator" girişiminin düzenlediği son yarışma ise LAGI 2022 Mannheim'dır. Görsel 4'de LAGI 2022 yarışmasına katılan çalışmalardan biri bulunmaktadır.



**Görsel 4. Energiebaum adlı proje (Tasarımcılar; Minu Joshi, Unmesh Lele, Ajay Vaidya) (Lagi, 2022)**

Girişim tarafından düzenlenen yarışmalarla sanatsal değeri ve estetik yönüyle öne çıkan birçok proje üretilmektedir. Benzer birçok çalışma deneysel olmasının yanı sıra kent mobilyası olarak seri üretimle üretilen örneklere ilham vermesi açısından da oldukça önemlidir.

#### 4. SONUÇ

Yenilenebilir enerji elde etme ve kullanımına yönelik tasarımları içeren akıllı kent mobilyalarının sayısı ve çeşidi hızla artmaktadır. Bazı uygulamalarda kent mobilyalarının kentin bir parçası olduğu unutulmakta ve ikincil işlevi olan yenilenebilir enerji kaynaklarından enerji elde etme, birincil işlevi olan kent mobilyasının önüne geçmektedir. Kent mobilyaları, kamusal ve mekânsal düzenleme unsurları içinde öneme sahiptir. Yenilenebilir enerji kaynaklarının kullanıldığı akıllı kent mobilyaları kentle ortak dili sahip olmalı ve estetik yönü göz ardı edilmemelidir. Kentlerde görsel çevrenin kalitesinin arttırmak ve daha yaşanabilir mekânlar oluşturabilmek için yenilenebilir enerji kaynağı olarak çevremizde yer alan kent mobilyaları estetik özellikleriyle de değerlendirilmelidirler.

Sembolik anlamları ve enerji üretme fonksiyonları ön planda olan örnekler estetik değerlerden yoksun örnekler olarak kentlerde yerlerini almaktadırlar. Tasarımlar yeniliklere uyum sağlarken, bulunduğu çevre ile uyumlu ve yerine uygun tasarımlar olmalıdır. Dünya ölçeğinde baktığımızda, çalışmada değinildiği üzere, görsel çevrenin kalitesinin arttıran tasarımlara sahip akıllı kent mobilyaları da karşımıza çıkmaktadır. Yarışmalar, estetik ve tasarım değeri ile öne çıkan örnekleri barındırmaktadır. Bu alanda yarışmaları arttırmak akıllı kent mobilyalarının çeşitliliği ve estetik değerine katkı sağlayacaktır.

#### KAYNAKÇA

Aksu, Ö. V. (2012), Kent Mobilyaları Tasarımında Özgün Yaklaşımlar. *İnönü Üniversitesi Sanat ve Tasarım Dergisi*, 2(6), s. 373-386.

Bayrakçı, O. (1991). Kent Mobilyaları Tasarımında Kimlik Sorunu ve Kent Kimliği İçindeki Yeri. 1. Kentsel Tasarım ve Uygulamalar Sempozyumu Bildiri Kitabı, İstanbul: M.S.Ü.- ŞBPB Yayını, s.75-79.

- Bayramođlu, E., ve Özdemir, B. (2012). Trabzon Kent Merkezi, Uzun Sokak Kentsel Donatı Elemanlarının Kent Kimliđi Açısından Deđerlendirilmesi. *Kastamonu Üniversitesi Orman Fakültesi Dergisi*, 12(2), s. 182-191.
- Bell, S. (2012). *Landscape: Pattern, Perception and Process*. İngiltere: Routledge.
- Bolkaner, M. K., İnançođlu, S., ve Asilsoy, B. (2019). A Study on Urban furniture: Nicosia Old City. *European Journal of Sustainable Development*, 8(2), s. 1-1, <https://doi.org/10.14207/ejsd.2019.v8n2p1>
- Bozkurt, E. (2017). Güneş Enerjisi Üreten Kent Mobilyaları. <https://www.arkitera.com/haber/gunes-enerjisi-ureten-kent-mobilyalari/> (Erişim Tarihi: 06.10.2023).
- Çukurçayır, M. A., ve Sađır, H. (2008). Enerji Sorunu, Çevre ve Alternatif Enerji Kaynakları. *Selçuk Üniversitesi Sosyal Bilimler Enstitüsü Dergisi*, (20), 257-278.
- Eichler, K. (2022). Tonsley Smart Street Furniture Manufacturer Eyes Expansion. <https://indaily.com.au/news/business/2022/09/26/tonsley-smart-street-furniture-manufacturer-eyes-expansion/>. (Erişim Tarihi: 01.09.2023).
- Erdođan, E. (2006). Çevre ve Kent Estetiđi. *Bartın Orman Fakültesi Dergisi*, 8(9), s. 68-77.
- Feyizođlu, S. (2008). Kent Mobilyalarının Kentsel Mekânlarda Yeri ve Oluşum Süreçlerinin İrdelenerek Sınıflandırılması (Yüksek Lisans Tezi). Mimar Sinan Güzel Sanatlar Üniversitesi, Fen Bilimleri Enstitüsü, İstanbul.
- Ghorab, P., ve Caymaz, G. (2015). Evaluation of Street Furniture According to Basic Design Principles. *International Journal of Electronics, Mechanical and Mechatronics Engineering*, 4(3), s. 757-772.
- Grabiec, A. M., Łacka, A., ve Wiza, W. (2022). Material, Functional, and Aesthetic Solutions for Urban Furniture in Public Spaces. *Sustainability*, 14(23), s. 1-24. <https://doi.org/10.3390/su142316211>
- Günerhan, S. A., Erdem, Ü., ve Günerhan, H. (2010). Çevre ve Enerji Açısından Yavaş Şehir Hareketinin Gelişimi. *Tesisat Mühendisliđi Dergisi*, 118(4), s. 32-37.
- Karşiyaka Belediyesi (2015). Karşiyaka Sokaklarında Ücretsiz İnternet Dönemi. <http://www.karsiyaka.bel.tr/tr/haberler/karsiyaka-sokaklarinda-%E2%80%98uccretsiz-internet-donemi> (Erişim Tarihi: 06.11.2019).
- Keleş, R., ve Hamamcı, C. (2002). Çevrebilim. Ankara: İmge Kitabevi.
- Lagi. (2016). Regatta H2O. <https://landartgenerator.org/LAGI-2016/rscs1212/> (Erişim Tarihi: 06.10.2023).
- Lagi. (2022). Energiebaum. <https://landartgenerator.org/LAGI-2022/2023/03/02/energiebaum/> (Erişim Tarihi: 06.10.2023).
- Seydiođulları, H. S. (2013). Sürdürülebilir kalkınma için yenilenebilir enerji. *Planlama Dergisi*, 23(1), s. 19-25.
- Suher, H., Ocakçı M., ve Karabay, H. (2020). 'İstanbul Metropolitan Kent Planlama Sürecinde Kent Kimliđi ve Kent İmgesi', *Habitata Doğru İstanbul 2020 Sempozyumu*, İstanbul, s.57-60.
- Şişman, E. E., ve Yetim, L. (2004). Tekirdađ Kentinde Donatı Elemanlarının Peyzaj Mimarlıđı Açısından İrdelenmesi. *Trakya Üniversitesi Fen Bilimleri Dergisi*, 5(1),s. 43-51.

Temiz, P. (2016). Ekolojik Yapılardan Örnekler/Gardens By The Bay. <https://www.icmimarlikdergisi.com/2016/04/05/ekolojik-yapilardan-orneklergardens-by-the-bay/> (Erişim Tarihi: 01.09.2023).

Yaşar, D. (2023). Urban Furniture in the Framework of Economic, Social, and Environmental Sustainability. *SAUC-Street Art and Urban Creativity*, 9(1), 74-80. <https://doi.org/10.25765/sauc.v9i1.696>

Yücel, G. F. (2013). Street Furniture and Amenities: Designing the User-Oriented Urban Landscape. M. Özyavuz (Ed.), *Advances in Landscape Architecture* (s. 623-644). Londra: InTech.

## TASARIM İŞLEV İLİŞKİSİ BAĞLAMINDA SERAMİK DUVAR UYGULAMALARI

**Lisansüstü Öğrencisi, ZÜMRÜT YEŞİL**

Dumlupınar Üniversitesi, - 0000-0001-9027-247X

**Doç. OYA AŞAN YÜKSEL**

Dumlupınar Üniversitesi, - 0000-0001-5810-6439

### ÖZET

Tasarım ve işlevsellik, insan ihtiyaçlarını karşılamaya yönelik çözümler geliştirirken, estetik bir tatmin de sağlamaktadır. Bu iki unsur, kullanıcıların hem pratik hem de duygusal gereksinimlerini tatmin ederken, yaşam alanlarının kalitesini artırma potansiyeline de sahiptir. Tasarım; form ve işlevin birleştiği bir süreç olarak, kullanıcı deneyimini zenginleştirirken, mekanların daha işlevsel ve estetik hale gelmesini sağlamaktadır. Bu bağlamda seramik duvar uygulamaları, hem pratik kullanım avantajları hem de görsel zenginlikleri ile yaşam alanlarını dönüştürme potansiyeline sahiptir. Seramik duvar uygulamaları yenilikçi tasarımları ile, mekanlara işlevsellik kazandırırken estetik bir boyut da katmaktadır. İşlevsel seramik duvar uygulamalarının incelenmesi, tasarımcıların ve sanatçıların mekanları nasıl dönüştürdüğünü ve kullanıcı ihtiyaçlarını nasıl karşıladığını ortaya koymaktadır. Seramik tasarımında estetik ile işlevsellik arasındaki bu entegrasyon, seramik sanatının sadece görsel bir zenginlik sunmakla kalmayıp, aynı zamanda günlük yaşamı kolaylaştırıcı bir rol oynadığını da göstermektedir.

Bu çalışmanın amacı, seramik duvar uygulamalarının işlevsel yönlerini vurgulayarak, tasarım ve estetiğin kullanım deneyimi üzerindeki etkisini incelemektir. Araştırma, tasarımın insan hayatındaki yerini daha iyi anlamayı ve seramik tasarımının işlevsel ve estetik yönlerini entegre ederek nasıl bir katkı sağlayabileceğini göstermeyi hedeflemektedir. Bu sayede, tasarımın sadece estetik bir değer taşımakla kalmayıp, aynı zamanda pratik bir kullanım sunarak yaşam alanlarını nasıl dönüştürebileceği de ortaya konulacaktır. Ayrıca, bu çalışmada, seramik duvar uygulamalarını farklı bir boyutta ele alarak tasarım sürecine yeni bir soluk getiren tasarımcıların örnek uygulamalarına yer verilecek ve bu kişilerin eserleri üzerinden seramik tasarımının sınırlarını nasıl zorladıkları ve mekanlara nasıl yeni işlevler kazandırdıkları incelenecektir.

**Anahtar Kelimeler :** Tasarım, İşlev, Seramik Duvar Uygulamaları

## CERAMIC WALL APPLICATIONS IN THE CONTEXT OF DESIGN-FUNCTION RELATIONSHIP

### ABSTRACT

While design and functionality develop solutions to meet human needs, they also provide aesthetic satisfaction. These two elements have the potential to improve the quality of living spaces while satisfying both the practical and emotional needs of users. Design, as a process in which form and function are combined, enriches the user experience and makes spaces more functional and aesthetic. In this context, ceramic wall applications have the potential to transform living spaces by offering both practical usage advantages and visual richness. Ceramic wall applications add an aesthetic dimension while innovative designs add functionality to spaces. The study of functional ceramic wall applications reveals how designers and artists transform spaces and meet user needs. This integration between aesthetics and functionality in ceramic design shows that ceramic art not only offers a visual richness, but also plays a facilitating role in daily life.

The aim of this study is to examine the effect of design and aesthetics on the experience of use by emphasizing the functional aspects of ceramic wall applications. The research aims to better understand the place of design in human life and to show how ceramic design can contribute by integrating functional and aesthetic aspects. In this way, it will be revealed how design can transform living spaces by not only having an aesthetic value, but also offering a practical use. In addition, in this study, exemplary practices of designers who bring a new breath to the design process by considering ceramic wall applications in a different dimension will be included, and how these people push the boundaries of ceramic design and bring new functions to spaces through their works will be examined.

**Keywords:** Design, Function, Ceramic Wall Applications

### GİRİŞ

Günümüzde tasarım kavramı her alanda varlığını gösteren ve modern yaşam için insana hizmet eden bir gereklilik haline gelmiştir. Mimari alanında sıkça tercih edilen seramik duvar karoları, çeşitli tasarım yaklaşımlarıyla hem sanatsal bir ifade aracı, hem de işlevsel bir unsur olarak öne çıkmaktadır. Duvar seramiklerinin, mimari uygulamalardaki bu çift yönlü rolü, onları hem estetik hem de pratik açıdan değerli kılmaktadır. Antik dönemlerden itibaren tasarımlarda işlevsel kullanıma bağlı ihtiyaçlar, insanları sürekli yeni olanaklar aramaya yöneltmiştir. Günümüzde duvar seramikleri bir mekanın genel atmosferini iyileştiren ve estetik değer katan önemli tasarım anlayışlarından biridir. Bu tasarım anlayışı, estetik ve kişiselleştirilmiş bir şekilde ele alınan, işlevsel bir tasarım yaklaşımıyla geliştirilebilmektedir. Duvar uygulamalarında bütüncü bir unsur haline gelmiş olan seramik malzemenin tasarım

açısından mekana estetik katkı sağladığı ve kullanıcı deneyimine odaklı bir tasarım malzemesi olarak geliştirilebildiği görülmektedir. Duvar seramikleri, tasarımcıların bu yöndeki çalışmalarıyla modern yaşamda mekanı görsel olarak zenginleştirmenin yanı sıra işlevsel bir bakış açısıyla kullanıcıya farklı deneyimler sunabilmektedir. Bu araştırma seramik, tasarım, mimarlık alanlarına fayda sağlayabilecek ve bu kavramlara dayalı bilgi birikimi sağlayan, işlevsel duvar seramikleri tasarımlarını içeren bir yapıya sahiptir. Bu nedenle, tasarım ve işlevsellik üzerine yapılan bu araştırma, duvar seramik uygulamaları ile ilgilenen ve tasarım, mimari, iç mimari alanlarında faaliyet gösteren kişiler için önemli bir boşluğu doldurma potansiyeline sahiptir.

## TASARIM VE İŞLEV İLİŞKİSİ NEDİR?

Tasarım kavramı 20. yüzyıla kadarki süreçte genellikle pratik işleviyle varlığını sürdürmüştür. Ancak tasarım süreci, sanayi devrimi ve beraberinde gelişen ilerlemelerle birlikte hızlı üretim fikri ve teknolojik atılımlarla çoğalan üretim yaratıcılığın yönünü değiştirerek farklı arayışlara yönelmiştir. Bu süreçte tasarımcıların ve sanatçıların estetik kaygılardan uzak ya da süslemeci tarzın ötesinde tasarımlara yönelmesi, Art and Crafts ve Bauhaus gibi çeşitli akımların ortaya çıkmasına neden olmuştur. Bu akımlar sonucu gelişen değişimlerle tasarım artık sadece estetikle ilgili olmayarak tasarımın ve sanatın daha farklı anlamlara sahip olmasına sebep olmuştur. Bauhaus hareketi tasarımın ana yapısını oluşturan işlevleri sorgulamış ve pratik, estetik, sembolik işlevler olarak gruplandırmıştır. Endüstri Devrimi sonrası dönemde öncü sanat akımları tarafından yeniden değerlendirilen işlev, temel olarak pratik, sembolik ve estetik olmak üzere üç ana kategoriye ayrılmıştır. Pratik işlev, temel ihtiyaçları karşılama; sembolik işlev, birey ile nesne arasındaki ilişkiyi ifade etme; ve estetik işlev ise, beğeni ve tercihlerle ilgili rol oynama açısından önem kazanmıştır (Zümrüt ve Aygün, 2020, s.360).

Tasarımda, işlev bir nesnenin üstlendiği görevler, ondan beklenen, istenen ya da önceden belirlenen eylemler şeklinde tanımlanır. Bu kapsamda, işlev; bir nesnenin gereksinimleri ve amaçları doğrultusunda, bu hedeflerle olan ilişkisi içerisinde nasıl performans gösterdiği ve bunları nasıl yerine getirdiği anlamında kullanılır (Bayazıt, 2011, s.93).

Bu tanımların ışığında, tasarım ve işlevsellik kavramları bir nesnenin veya sistemin beklenen görevleri yerine getirme kapasitesi üzerinden ele alınırken, günlük dildeki kullanımı da bu temel ilkeyi yansıtır.

Günlük dilde, eğer bir araç, makine ya da genel anlamda bir sistem çalışıyor, belirli bir işi yerine getiriyor ve kendisinden beklenen görevi başarıyla tamamlıyorsa, bu durumda o sistemin bir işlevi yerine getirdiği veya işlevsel olduğu ifade edilir. Buna karşılık, sistemin varlığına ya da çalışmasına katkıda bulunmayan unsurlar ise işlevsel olarak kabul edilmez (Doğan, 1984, s.30).

Tasarımda amaçlanan pratikliğin artırılması, tasarımcıların sıklıkla geliştirmeye çalıştığı bir yaklaşımdır. Bu nedenle tasarımcılardan dönemin ihtiyaçlarına elverişli olabilecek tasarımlar ortaya koymaları beklenmektedir. Dolayısıyla bazı durumlarda tasarımcıda mevcut

olan yetenek ve deneyimlerin tasarımın işlevlerine uygun sonuçlanabilmesi için, disiplinlerarası bir yaklaşım yürütmesi gerekebilir. Bu süreç tasarımın işlevini yerine getirebilmesinde daha olumlu sonuçlar doğurabilmektedir. İşlev odaklı bir tasarımda ürünün bahsi geçen alanda kullanılabilir olması ya da bulunduğu ortamda herhangi bir işlevi yerine getirmesi beklenmektedir. Bu doğrultuda meydana gelen kaliteli bir tasarım hizmet bakımından kullanıcıya mükemmel bir çözüm ve deneyim sunabilmektedir. İşlev kavramı, tasarım oluşturma aşamasında önemli bir etkidir. Çünkü bir ürün tasarımı meydana getirileceği zaman, ürünün yalnızca estetik oluşu önemli değildir. Bununla beraber sağlayacağı kullanılabilirlik ve işlevsellik de göz önünde bulundurulması gereken faktörlerdendir. Bu ilkeler doğrultusunda hazırlanmış bir tasarım veya ürün kullanıcıya kolaylık sağlayabilen işlevsel özelliklerdir. Bu sayede, kullanıcı için işlevsel bir tasarımı deneyimlemek oldukça konforlu olabilmektedir.

Tasarımda ana işlevin yanı sıra, farklı işlevlere de cevap vermesi beklenmektedir. Pile (1994)' nin de belirttiği gibi, tasarımın ana işlevinin beraberinde birçok ikincil işlevleri de yerine getirmesi gerekmektedir. Örneğin, kullanılan bir sandalyenin taşınması ya da oturma eylemini gerçekleştirilmesi, sağlamlığı, bakımı ve temizliğinin kolaylığıyla birlikte üretim maliyetinin de kullanım amacına uygun bir şekilde olması (s.34) gerekmektedir.

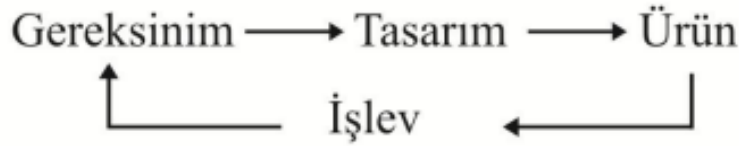

**Görsel 1.** İşlev şeması

Yukarıdaki şemaya göre işlevin tasarımda tamamlayıcı bir unsur olduğu görülmektedir. Tasarımın amacına hizmet edebilmesi için, tasarlanan nesnenin ya da ürünün işlevlerini yerine getirebilmesinin beraberinde estetiği ve kullanıma uygunluğu çerçevesinde ihtiyaçlara yönelik karşılıklar verebilmesi dikkate alınmaktadır. Tasarım ancak bu çerçeve içerisinde oluşturulduğunda kullanıcıya daha yararlı ve tatmin edici sonuçlar verebilmektedir.

Tasarım ve işlev ilişkisi, nesnelerin ve sistemlerin insan ihtiyaçlarına yönelik olarak şekillendirilmesi sürecinde temel bir yönlendirici olmuştur. Bu ilişki, bir yandan estetik ve görsel tatmini önemserken, diğer yandan da kullanım kolaylığı, ergonomi ve pratiklik gibi faktörleri dikkate almaktadır. Tasarımın başarısı, bu iki unsuru; yani işlevi ve estetiği, kullanıcıların gereksinimlerini en iyi şekilde karşılayacak biçimde entegre etmesiyle ölçüldüğü gerçeğine vurgu yapmaktadır. Dolayısıyla, tasarım ve işlev ilişkisi, sadece bir nesnenin göze hoş görünmesini değil, aynı zamanda amacına uygun şekilde işlev görmesini de sağlayarak, kullanıcı deneyimini zenginleştirerek, yaşam kalitesini artırmaktadır.

## SERAMİK DUVAR UYGULAMALARI VE İŞLEV İLİŞKİSİ



Günümüzde, duvar kaplamalarında sıklıkla seramik karolar tercih edilmektedir. İnorganik malzemelerden üretilen ve çeşitli hammaddeler kullanılarak oluşturulan seramik, kaplama malzemesi olarak popüler bir seçenektir. Duvar seramikleri, iç ve dış mekanlarda hem estetik hem de işlevsel bir kullanım sunar; kullanım amacına göre farklı işlevsellikler sağlayabilir. Dayanıklılığı, kolay temizlenmesi, suya direnci ve mekana kattığı dekoratif ve estetik değer ile duvar karoları çok yönlü bir malzeme olarak öne çıkar. Duvar için kullanılan seramikler, yer karolarına göre daha düşük sıcaklıklarda pişirildiği için, daha hafif olup daha yüksek su emme kapasitesine sahiptir. Bu özellikleri, onları özellikle iç mekan duvar yüzeyleri için uygun, ancak darbe dayanımı daha düşük bir karo türü yapar (Kafadar, 2012, s.4).

Geçmişten günümüze kadar seramik duvar karoları, mimarlık alanında önemli bir yere sahiptir. Yapıların estetik yönünü ve işlevselliğini artıran oldukça önemli bir yapı malzemesi olmuştur. Karolar, birbirinden farklı renk, boyut, yüzey ve desen seçenekleri sunarak işlevinin yanı sıra tasarımıyla da kişisel zevklerin tercihlerini yansıtmakta bir ifade aracı haline gelmiştir. Öncelikle seramik duvar karoları, bulunduğu yapının yüzeyini kaplayarak alana ve yapıya yönelik bir bütünlük oluşturmada destekleyici bir malzemedir. Çünkü yüzeyleri dış etkenlere karşı koruyucu bir dayanıklılığa sahiptirler. Özellikle su ve nem alan ortamlarda örneğin; mutfak ve banyo gibi kullanılarak suya karşı dayanıklılığı sayesinde duvar yüzeylerinde zamanla oluşabilecek çürümelerin karşısına geçerek koruyuculuk sağlamaktadırlar. Ayrıca, temizlenebilir bir malzeme olarak birçok alanda rahatlıkla tercih edilmektedir. Bu donanımları ve özellikleri sayesinde genellikle de sağlık kuruluşları ve restoran gibi gıda kuruluşlarının vazgeçilmez malzemesi haline gelmiştir. Camsı yüzeyi sayesinde dışarıdan gelebilecek lekeler ve sıvılara karşı duruşu hijyenik bir alan oluşturmayı stabil hale getirerek kullanımı kolaylaştırmaktadır. Bunlarla beraber, seramik duvar karoları ısı sıcaklığı muhafaza ederek ısı yalıtımı sağlayabildiği için maliyeti düşürmekte fayda sağlamaktadır.

Savaş (2013, s.124), karoların endüstriyel kullanım amacının yanı sıra asıl amacının hijyenik yüzeyler sağlamasıdır. Estetik yapısını oluşturan desen ve renk oluşumu ikinci plandadır. Ancak son zamanlarda karolar bu özelliklerinden sıyrılıp iç ve dış dekorasyon unsuru haline gelmiştir gibi ifadeler yer vermektedir.

Seramik duvar kaplamaları arasında, özellikle estetik ve görsel zenginlik katmak amacıyla tasarlanmış olanlar, dekoratif duvar kaplamaları olarak bilinir. Toydemir'in 1976 yılında belirttiği üzere, bu kaplamalar, diğer seramik duvar kaplamalarından farklı olarak daha çok süsleme amacı ile üretilmektedir (s.151).

Seramik duvar tasarımı ve işlevsellik, modern mimari ve iç mekan tasarımının temel taşlarından birini oluşturmaktadır. Bu alandaki yenilikler ve çeşitlilik, seramik duvar karolarının sadece estetik bir unsur olarak değil, aynı zamanda pratik ve işlevsel ihtiyaçları karşılayan bir materyal olarak da öne çıkmasını sağlamıştır. Seramiklerin suya ve neme karşı dayanıklılığı, kolay temizlenebilirliği ve uzun ömürlülüğü gibi özellikleri, onları mutfaklardan banyolara, halka açık alanlardan ev içlerine kadar geniş bir kullanım alanına sahip kılmaktadır. Ayrıca, seramik duvar karolarının tasarım açısından sunduğu esneklik, her türlü mekanın ruhuna uyum sağlayabilmesine olanak tanırken, geleneksel ve modern estetik arasında köprüler kurmaktadır. Sonuç olarak, seramik duvar tasarımı ve işlevsellik, kullanıcıların hem estetik

beklentilerini hem de pratik gereksinimlerini karşılayarak yaşam alanlarını zenginleştiren, dönüştüren ve kişiselleştiren önemli bir rol oynamaktadır.

Günümüzde seramik malzeme tasarımcılar tarafından sıklıkla tercih edilmektedir. Tasarımcıların seramik karolarla ilgili tasarımlarına farklı işlevsel özelliklerle ele aldığı görülmektedir. Karolarda tasarım ve işlev yaklaşımını benimseyerek üretim yapan Hollandalı üç endüstri tasarımcısı Arnout Visser, Peter van der Jagt, Eric Jan Kwakkel’in kurmuş olduğu ‘DTile’ fabrikasındaki üretimlerinde, işlevsel karoların gerekliliği inancıyla çarpıcı tasarımlar ortaya koydukları görülmektedir (DTile, t.y.).

Tasarımcılar, seramik karo ve işlevsellik arasındaki ilişkiyi, havalandırma ızgaralarını tamamen seramik malzeme kullanarak tasarlayıp, duvarda estetik bir bütünlük sağlayabilecek örneklerle sergilemektedirler. Görsel 2’de bu yaklaşım net bir şekilde görülebilmektedir. Ayrıca, Görsel 3’de işlevsellik ve tasarımın zarif bir şekilde entegre edildiği bir seramik karo örneği görülmektedir. Karoda yer alan bölüm, bir havlu askısı işlevi görerek ve bu sayede mutfakta ya da banyoda pratik bir kullanım sunmaktadır. Bu tasarım, duvarın estetik bütünlüğünü korurken ekstra bir işlev ile geleneksel karolara yenilikçi bir dokunuş katmaktadır. Tasarımın basitliği, havluyu asmak için ekstra bir askı veya kancaya ihtiyaç duymadan, mevcut alanı maksimize eden akıllı bir çözüm olarak ön plana çıkmaktadır.



**Görsel 2.** ‘‘Havalandırma’’ seramik karo



**Görsel 3.** ‘‘Havlü askısı’’ seramik karo

Görsel 4’te yine işlevsellik ve tasarımın entegre edildiği bir seramik karo uygulaması görülmektedir. Duvara monte edilmiş bu beyaz seramik karo, üzerine monte edilmiş bir diş fırçası tutacağı özelliği taşımaktadır. Karo, basit ve şık bir tasarımla hem mekana estetik bir katkıda bulunurken hem de pratik bir kullanım sunmaktadır. Duvara monte edilme şekli, alanı verimli kullanmayı sağlamakta ve ekstra bir üniteye ihtiyaç duymadan duvar alanını işlevsel hale getirmektedir. Tasarımın minimalizmi ve kullanılabilirliği, modern banyo tasarımları için ideal bir seçenek sunmaktadır.



**Görsel 4.** “Entegre Diş Fırçası Tutuculu” seramik karo

Görsel 5’deki tasarım, yaratıcı bir duvar kaplaması olarak seramik karoların estetik ve işlevsel potansiyelini harmanlayan bir örneği temsil etmektedir. Karolar, organik ve akıcı bir formda, birbiriyle bağlantılı yarım kürelerden oluşmakta ve bu yapılar içerisine çeşitli renk ve türlerde bitkilerin yetişmesine imkan sağlamaktadır. Bu bitki cepleri, duvarı canlı bir yüzeye dönüştürerek, iç mekana doğal bir öge katarak aynı zamanda görsel bir çekicilik sağlamaktadır. Bu tasarım hem fonksiyonel bir duvar kaplaması hem de bir iç mekan bahçesi olarak işlev görebilmektedir. Bu tür bir tasarım, mekanlara yenilikçi ve sürdürülebilir bir estetik sunarken, kullanıcıların mekanlarına kişisel dokunuşlar eklemelerine olanak tanıyan esnek bir çözüm olabilmektedir. Tasarımın modüler yapısı, farklı alan ve düzenlemelere uyum sağlayabilirliği sayesinde de oldukça uygulanabilir ve uyarlanabilir bir nitelik taşımaktadır.



**Görsel 5.** Maruja Fuentes “Duvar saksısı”

Görsel 6’da görülen tasarım, modern ve işlevsel bir duvar kaplamasının mükemmel bir örneğini sunmaktadır. Geometrik ve üç boyutlu seramik formlar, hem görsel bir derinlik hem de içlerine yerleştirilen bitkilerle yeşil bir alan oluşturmaktadır. Kullanıcının bitki bakımını yaparken rahat erişebileceği bir yapıda olması, bu tasarımın hem estetik hem de kullanıcı dostu olduğunu göstermektedir. Her bir modül, duvara modern bir estetik katmanın yanı sıra, iç mekana doğal bir dokunuş ekleyerek, mekana canlılık ve ferahlık getirmektedir. Bu tür tasarımlar, mekanları kişiselleştirmeye ve dinamik bir atmosfer yaratmaya olanak tanıyarak, geleneksel duvar dekorasyonlarına yenilikçi bir alternatif sunmaktadır. Zarif bir duvar saksısı biçimindeki bu tasarım “Uygulamalı Tasarım” temasıyla, Tasarım Trienali için tasarlanmıştır. Ürün

tasarımının geliştiricisi Stijn Vernailen ve D&M Depot üreticisi işbirliğinde hayata geçirilmiştir (K!-design,ty).



**Görsel 6.** Stijn Vernailen "Mozz" Duvar saksısı

Tasarımcı Per Backström'e ait "Confetti" raf sistemi, tasarımcının belki de en dikkat çeken ürünlerinden biri olarak 2009 yılında yılın en iyi İsveç tasarımlarından biri seçilmiştir (archiproducts, t.y.). "Confetti" tasarımı İsveç'te tasarlanarak üretilmiştir. Çarpıcı ve çok yönlü duvar uygulaması olan bir raf sistemidir. Sıradışı kombinasyonu ile üç parçadan kolayca oluşturulabilmektedir. Tasarım, arkası için plaka, karolar ve raflar için levhadan oluşmaktadır. Görsel 7'de canlı renklerle desenlenmiş seramik karolardan yapılmış modüler bir duvar rafı görülmektedir. Geometrik düzeni ve renk kombinasyonları, göz alıcı bir estetik oluştururken, rafların yerleşimi de tasarıma fonksiyonellik katmaktadır. Kitaplar, süs eşyaları ve diğer dekoratif objeler için ayrılmış özel bölümler, bu tasarımın sadece bir duvar dekorasyon ürünü olmadığını, aynı zamanda kullanışlı bir depolama çözümü olduğunu göstermektedir.



**Görsel 7.** "Confetti" raf tasarımı

"Unknown Untitled" adıyla Paris merkezli bir yaratıcı tasarım stüdyosu olan UU Tiles, işlevsel karolar üzerine odaklanan bir tasarım projesi başlatmıştır. Bu proje kapsamında, iç tasarımlarda karoların mekan işlevine uygun şekilde entegre edilebilmesini araştıran stüdyo, alışılmadık ve yenilikçi ürünler geliştirmiştir. Seramik karoları sadece dekoratif amaçlarla sınırlamayan UU Tiles, Görsel 8'de aydınlatma elemanları ile entegre edilen lambalara ve Görsel 9'da askı olarak

kullanılabilecek minimal tasarımlı karolara hayat vermiştir. Bu sayede, nesne ve mekan arasındaki sınırları belirsizleştiren, mimari ve yaşam alanlarında fiziksel bir arayüz olarak işlev gören tasarımlar sunmuştur (UUtiles, t.y.).



**Görsel 8.** UU Tiles lamba işlevli karo

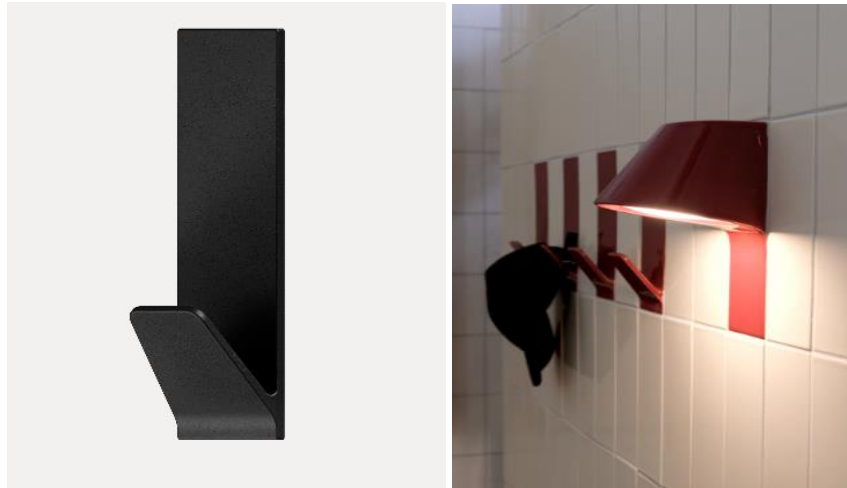

**Görsel 9.** UU Tiles askı işlevli karo

**Görsel 10.** UU Tiles lamba ve askılı karo

Seramik karo tasarımlarına işlevsel açıdan farklı yaklaşımların olduğu bir başka tasarım da Japon mimar ve profesör Kengo Kuma'nın çalışmalarında görülmektedir. Mimar Barselona'da bulunan "Camper" isimli bir ayakkabı mağazasına, ayakkabıların o bölgedeki nemden etkilenmesini engelleyebilmek için, ayakkabı mağazasının iç tasarımını tamamıyla seramik karolardan oluşan tonoz biçiminde yapıyla dizayn etmiştir (Görsel 11). Mimar, mağazanın tasarımında Katalan mimarisinden ve özellikle Antoni Gaudi eserlerinden esinlenerek sırsız seramikler kullanmıştır (Arapoğlu ve Hakan, 2023, s.155).

Karolar, 2012'den bu yana Kengo Kuma ekibi ile temas halinde olan yerel merkezli Ceràmica Cumella tarafından üretilmiştir (Gülgönül, 2019, s.y.).

İçbükey seramik karolar, mağazanın etrafını çevreleyen duvarlarla ve arka kısımda yükselen üst bölümün ön yüzünü kaplamakta ve Camper'ın çeşitli ayakkabı seçkisine ev sahipliği yapmak üzere depolama alanı olarak işlev görmektedir. Bazı karo bölmeleri, özellikle uzun

çizimler veya büyük aksesuarları alabilecek şekilde daha geniş bir tasarıma sahip olarak ayarlanmıştır (Levy, 2019, s.y.).



**Görsel 11.** Kengo Kuma "Camper" 2018, Barselona.

Tasarımcıların duvar seramiklerini işlevsellik açısından çeşitli yaklaşımlarla ele alması, tasarımlarının gücünü artırmaktadır. Bu perspektiften yola çıkarak ve tasarımcıların bakış açılarından ilham alarak, seramik duvar karoları üzerinde yeni tasarım denemeleri gerçekleştirilmiştir. Bu denemelerden (Görsel 12) modellenmesi yapılan bir karodan yola çıkarak, belli bölümleri askı gibi kullanılabilir hale getirilecek şekilde düzenlemeler yapılmıştır. Görsel 13'de mutfak tezgahı arasında veya banyo gibi alanlarda kullanıma uygun olarak düşünülmüştür.



**Görsel 12.** Askı işlevli karo

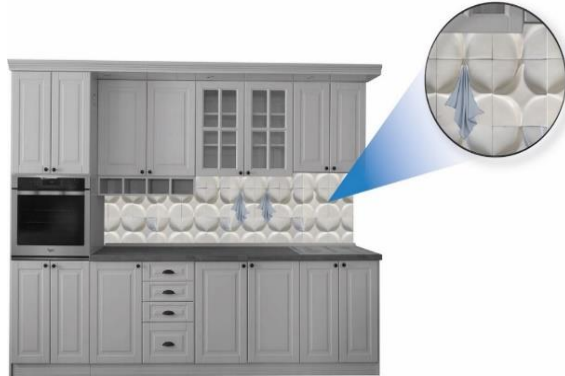

**Görsel 13.** Askı işlevli karo tezgah arası uygulama örneği

Duvar seramiklerinde piramit formunun modüler nitelikleri, mekan düzenlemelerine sıklıkla yenilikçi bir dokunuş eklemektedir. Tasarım ve işlevsellik dikkate alınarak, estetik bir yaklaşımla ilham alınarak oluşturulan piramit şekilli model, Görsel 14’te gösterildiği gibi, çeşitli bölmeler barındırmaktadır. Bu tasarım, yalnızca görsel estetik değer sunmakla kalmamakta, aynı zamanda farklı işlevler ekleyerek tasarımı daha da zenginleştirmektedir. Duvara yerleştirildiğinde, piramit şeklindeki karolar sade bir görünümün ötesine geçerek, dekoratif bitkiler için ayrılan özel alanlar ile çarpıcı bir görünüm kazandırmayı amaçlamaktadır. Bu şekilde, geometrik formlarla zenginleştirilmiş karolar, mekana hem dekoratif hem de estetik açıdan farklı bir boyut katma potansiyeline sahiptir (Görsel 15).



**Görsel 14.** Dekoratif cepli karo



**Görsel 15.** Dekoratif cepli karo uygulama örneği

Duvar seramiklerine hem pratik hem de estetik işlev katmak amacıyla oluşturulan (Görsel 16)’de yapılan çalışmanın kullanıma uygunluk faktörleriyle tasarımı hayata geçirmek için (Görsel 17)’de detaylı görselinde su çıkış özelliği gösterilmektedir. Yapılan çalışma karo modelinin iç hacminden faydalanılarak boşluklar oluşturan ceplere diş fırçası ve macunu gibi lavaboda kullanılacak malzemeler için tasarlanmıştır.



**Görsel 16.** İşlevsel bölmeli karo



**Görsel 17.** Detay

Görsel 18’deki tasarım, fonksiyonelliği ve modern estetiği birleştiren bir banyo dekorasyonunu göstermektedir. Bej tonlarındaki geometrik desenli seramik karolar, duvara üç boyutlu bir efekt vererek görsel ilgi noktası oluşturmuştur. İki detay görüntüsü ise, bu seramiklerin pratik bir işlevi de gördüğünü ortaya koymaktadır. Bazı karoların tasarımı, diş macununu ya da fırçasını tutacak şekilde özelleştirilmiştir. Bu, hem estetik bir tutarlılık hem de fonksiyonel bir yenilik sunmaktadır (Görsel 18).



**Görsel 18.** Uygulama örneđi

## SONUÇ

Duvar uygulamalarında sergilenen karo tasarımları, tasarım ve işlevsellik perspektifinden incelendiğinde, bu alanda öncü ve yenilikçi bir dönüşümün işaretlerini vermektedir. Tasarımcılar, fonksiyonellik ve estetiđi öncelikli hedefler olarak belirleyip, bu iki temel unsuru bir araya getirerek, kullanıcının günlük hayatını kolaylaştıracak ve mekanın estetik kalitesini yükseltecek yenilikçi çözümler üretmek için insan odaklı bir yaklaşımı benimsemişlerdir. Seramik duvar uygulamalarında işlevsellik, sadece pratik kullanım veya süsleme deđil, aynı zamanda mekanın dinamik yapısını destekleyen ve içinde bulunan mekanla kullanıcı arasındaki etkileşimi artıran bir araç olarak ortaya çıkmaktadır.

Tasarımcıların yaratıcılığı, mekanın sınırlarını genişleten, karoların basit yüzey kaplamalarından çok daha fazlasını ifade ettiđi tasarımları doğurmuştur. Gelişen teknoloji ve malzeme biliminin de etkisiyle, seramik karolar artık ısı yalıtımından ses emilimine, hava temizlemeden enerji üretimine kadar çeşitli işlevlere hizmet edebilecek şekilde yeniden tasarlanmaktadır. Bu işlevsel yenilikler, aynı zamanda, sürdürülebilirlik ve çevre dostu tasarım ilkelerini de ön plana çıkararak, yeşil binalar ve ekolojik yaşam alanları için de vazgeçilmez birer element haline gelmiştir.

Bu derinlemesine entegrasyon, seramik sanatını bir yüzey işleme yönteminden öteye, mekanın fonksiyonel ve estetik kalitesini artıran, aynı zamanda bireyin günlük yaşam pratiklerini zenginleştiren bir medyuma dönüştürmüştür. Kullanıcının hayatındaki her anı kolaylaştırma ve güzelleştirme potansiyeliyle, seramik duvar uygulamaları, tasarım dünyasında devamlı bir evrimi ve yenilikçi adımları temsil etmektedir. Bu, tasarımın sadece günlük yaşamın pratik yönlerine cevap vermekle kalmayıp, aynı zamanda insanların ruhunu okşayan estetik bir diyalog kurmasının önemini vurgulamaktadır.

## KAYNAKÇA

Arapođlu, İ.& Hakan, E. Seramik ürün tasarımında çevreci çözümler ve uygulama örneđi. Bodrum Journal of Art and Design, 2(1), 149-161. 2023.



Bayazıt, N. *Endüstri Tasarımı Temel Kavramları*, İdeal Kültür ve Yayıncılık, (1. Baskı), İstanbul. 2011.

Doğan, N. (1984). Endüstri Ürünleri Tasarımında Ürün-İşlev İlişkileri, *Yapı Endüstri Dergisi*, (55). İstanbul.

Gülgönül, R. (2019, Ocak 30). Barcelona’da Kengo Kuma imzalı bir mağaza tasarımı ‘Camper’ İç Mimarlık Dergisi. <https://www.icmimarlikdergisi.com/2019/01/31/barselonada-kengo-kuma-imzali-bir-magaza-tasarimi-camper/> (07.03.2024).

Kafadar, A. *Seramik Kaplama Sanayinde Desen Teknolojileri Ve Uygulamaları*. Yüksek Lisans Tezi, Dokuz Eylül Üniversitesi Güzel Sanatlar Enstitüsü, İzmir, 2012.

Levy, N. (2019, Ocak 30). Terracotta tiles create shelves in Kengo Kuma-designed Camper store in Barcelona. *Dezeen*. <https://www.dezeen.com/2019/01/30/barcelona-camper-store-kengo-kuma-interiors/> (07.03.2024).

Pile, J.F. *Interior Design*, Harry N. Abrams, İkinci baskı, 1994.

Savaş, F. *Türkiye’de Çağdaş Karo Tasarımında Geleneksel Motiflerin Kullanımı Ve Örnek Uygulamalar*. Yüksek Lisans Tezi, Çanakkale Onsekiz Mart Üniversitesi Sosyal Bilimler Enstitüsü, Çanakkale, 2013.

Toydemir, N. *Seramik Yapı Malzemeleri*, İTÜ Mimarlık Fakültesi Baskı Atölyesi, İstanbul, 1976.

Zümrüt, Y. & Aygün, S. Çağdaş Seramik Sanatında İşlev, *Journal Of Social, Humanities and Administrative Sciences*, 6(24): 359-368. (<http://dx.doi.org/10.31589/JOSHAS.267>). (2020).

<https://www.dtile.nl/over-ons/> DTile. (t.y). over ons. (06.04.2024).

<https://katjavanbreedam.be/nl/nieuws/mozz-in-samenwerking-met-dm-depot/> K!-design. (t.y.). Mozz in samenwerking met D&M depot. (12.03.2024).

<https://www.archiproducts.com/en/designers/per-backstrom> Per Bäckström. Archiproducts. (18.02.2024).

<https://www.uutils.com/waiting-page> UU Tiles. Unknown, Untitled design studio. (20.03.2024).

### Görsel Kaynakçası

Görsel 1: Asatekin, M. (1997). Endüstri Tasarımında Ürün-Kullanıcı İlişkileri, ODTÜ Mimarlık Fakültesi Yayını, Ankara (s.44).

Görsel 2: DTile ‘‘Havalandırma’’ seramik karo <https://www.dtile.nl/ventilatie-tegel/>

Görsel 3: DTile ‘‘Havlu askısı’’ seramik karo <https://www.dtile.nl/handdoekhaak/>

Görsel 4: DTile “Entegre dış fırçası tutuculu” seramik karo <https://www.dtile.nl/betegel-objecten-met-driedimensionale-tegel-beker/>

Görsel 5: Maruja Fuantes “Duvar saksısı” <https://dornob.com/interactive-wall-tiles-serve-as-planters-shelving-seating/>

Görsel 6: <https://katjavanbreedam.be/en/portfolio/collaborations/mozz/> Stijn Vernailen “Mozz” Duvar saksısı

Görsel 7: Per Backström “Confetti” raf tasarımı. <https://dornob.com/colorful-creative-customizable-tile-shelving-system/>

Görsel 8: UU Tiles lamba işlevli karo <https://unknown-untitled.com/en/work/uu07r18ge>

Görsel 9: UU Tiles askı işlevli karo <https://unknown-untitled.com/en/work/uu07r18ge>

Görsel 10: UU Tiles lamba ve askılı karo <https://www.galaxus.ch/en/page/revival-of-a-70s-trend-that-i-didnt-expect-30043>

Görsel 11. Kengo Kuma “Camper” <https://www.dezeen.com/2019/01/30/barcelona-camper-store-kengo-kuma-interiors/>

Görsel 12: Askı işlevli karo, 2024. Yazarın Kişisel Arşivi.

Görsel 13: Askı işlevli karo tezgah arası uygulama örneği, 2024. Yazarın Kişisel Arşivi.

Görsel 14: Dekoratif cepli karo, 2024. Yazarın Kişisel Arşivi.

Görsel 15: Dekoratif cepli karo uygulama örneği, 2024. Yazarın Kişisel Arşivi.

Görsel 16: İşlevsel bölmeli karo, 2024. Yazarın Kişisel Arşivi.

Görsel 17: Detay, 2024. Yazarın Kişisel Arşivi.

Görsel 18: Uygulama örneği, 2024. Yazarın Kişisel Arşivi.

## BASKİRESİM SANATINDA ÇUKUR BASKI TEKNİĞİ

**EBRU ALKIŞLIOĞLU**

Yıldız Teknik Üniversitesi, ORCID ID 0009-0000-1818-5822

**Doç. SERDAR DARTAR**

Yıldız Teknik Üniversitesi, ORCID ID 0000-0002-5944-8331

### ÖZET

Resim, plastik sanatlar alanında yüzeyde çeşitli sanatsal öge ve ilkelerin kullanımı yoluyla görünüşe kavuşan ifade türlerinden biridir. Bu ifade türleri, kuramsal ve pratik bağlamlarda farklı açılardan değerlendirilebilir. Sanatın bu geniş bağlamsal yapısı, sanatçıların ve izleyicilerin farklı konumlanabildiği ve farklı üretim ve etkileşim olanakları bulduğu alanlar yaratmıştır. Bu alanlardan biri de sanatçıların çeşitli sebeplerle tarih boyunca kullanageldikleri temel türlerden biri olan özgün baskiresim sanatıdır. Baskiresim, kâğıt veya benzeri malzemelerden farklı araç ve malzemeler kullanılarak veya doğrudan elde edilen basılı kitap ve diğer materyallere uygulanan bir terimdir. Baskiresim kendi içinde pek çok tekniği barındıran bir sanat dalı olarak bilinmektedir. Yüksek baskı, çukur baskı, düz baskı, elek baskı gibi pek çok tekniği içermektedir. Sözü edilen teknikler içerisinde çukur baskı tekniği, çalışmanın oluşturulması hususunda gerek teknik bakımdan ilgi çekici yönüyle gerekse sanat tarihi içerisinde çoğu sanatçının kullandığı bir teknik olarak eserlerinde kullanması çalışmanın konusunu oluşturmuştur.

Çukur baskı tekniğinin ele alındığı bu çalışmada, geleneksel baskı yöntemlerinden biri olan bu teknik üzerine odaklanılmaktadır. Çalışmada, çukur baskı tekniğinin tarihçesinden başlayarak, nasıl uygulandığını ve günümüzdeki kullanım alanları ele alınmaktadır. Yüksek kaliteli ve detaylı baskılar elde etmek için kullanılan bir yöntem olan bu yöntemin nasıl uygulandığı ve hangi sanatçılar tarafından kullanıldığı örneklerle anlatılmıştır. Çalışmada yöntem olarak literatür taraması uygulanırken, örnek baskılar üzerinde de eser analizi yöntemi uygulanarak hem ele alınan baskıların hangi teknikte üretildiği, hangi sanatçı tarafından gerçekleştirildiği gibi bilgilere yer verilmiştir. Çalışmada baskiresim nedir, baskiresimde uygulanan teknikler nelerdir, çukur baskı tekniği nasıl uygulanmaktadır, sanat tarihi içerisinde bu tekniği kullanan sanatçılar kimlerdir gibi daha pek çok soruya cevap aranmış ve elde edilen bulgular görsel ve örneklerle zenginleştirilerek çalışmaya dahil edilmiştir. Elde edilen veriler ışığında çukur baskı tekniğinin baskiresim sanatında bir teknik olduğu ve çoğu sanatçının eserlerinde önemli bir yer bulduğu gözlemlenmiştir.

**Anahtar Kelimeler:** Baskiresim, Çukur baskı, Baskı tekniği, Baskı sanatı, Resim

## 1. ÇUKUR BASKI

Ağaç baskı tekniğinden geliştirilen bu gravür baskı teknolojisinde, hazırlanan kalıpların aşınması ve yıpranması nedeniyle birçok baskı basılamamış ve son baskının etkisi ilk baskı kadar iyi çıkmamış, bu da gravür baskı teknolojisinin gelişmesine yol açmıştır. Bu teknik, herhangi bir zanaat becerisi gerektirmemesi, daha rahat çizim yapılmasına olanak sağlaması ve çok sayıda yüksek kaliteli baskı yapılmasına olanak sağlaması nedeniyle sanatçılar tarafından sıklıkla tercih edilmektedir. Tarih boyunca metalleri işlemek için gravür, gravür, gravür, kuru gravür, gravür, yumuşak taşlama, kaldırma taşlama ve metal serigrafı baskı gibi farklı teknikler geliştirilmiştir. Bu tekniklerin yanı sıra kolaj, silisyum karbür ve epoksi baskı gibi çağdaş teknikler de kullanılmaktadır. Bu tekniğe dilimizde "hollow baskı" veya "düşük baskı", İngilizce 'de gravür baskı, Almanca 'da "Tiefdruck" adı verilmektedir (Tekcan, 1997).

Tifdruk sistem ise kalıp hazırlamanın pahalı bir işlem olmasından dolayı ancak yüksek tonajlı ve kaliteli işler için uygundur.

En eski çukur baskı çalışmaları 15. yüzyılda Avrupalı metal ustaları arasında ortaya çıktı. Metale eser veren kuyumcular, zırh ve silah yapan ustalar eserlerini öncelikle kağıt üzerine basmışlardır. Bu baskılar takı ve silahların arşivlenmesi amacıyla üretilmiş olup arşiv niteliğindedir. 20. yüzyıla kadar Dürer gibi çoğu sanatçı kendi baskı tasarımlarını hazırlamış ancak kalıp oyma ve baskı işleri başka ustalar tarafından yapılmıştır. Ancak Ekspresyonist sanatçılardan sonra bu gelenek bozuldu ve orijinal baskının tüm bu aşamaları sanatçı tarafından tamamlanmıştır.

Çukur baskı tekniğinde, yüksek konumlu baskıdan farklı olarak gravür veya gravür yapılan alan mürekkebi alır ve baskı, deboss çizgilerinde kalır. Baskıya özel baskı kağıdını önce ıslatıp baskı makinesinin tezgahına yerleştirip önce kalıptan sonra kâğıttan geçirilir ve baskı işlemi tamamlanır.



**Görsel.1. Küçük Mezarı Vaaz Eden Mesih, c. 1652.**

Rembrandt'ın İncil'le ilgili konuları içeren baskıları genellikle İsa'nın sıradan insanlarla olan ilişkilerine odaklanır. Burada, İsa'nın mütevazı bir köyde dikkati dağılmış çocuklardan türbanlı tüccarlara kadar izleyicilerin arasında vaaz verdiğini tasvir etmiştir. Rembrandt gravür konusunda kendisinden önceki tüm sanatçılardan daha verimli çalışmış ve bunu yaklaşık 300 baskıda kullanmıştır. Bu çalışma, arka planda dramatik gölgeler yaratmak için baskı sırasında mürekkebin plakanın yüzeyinde kalmasına izin vererek, Mesih'ten yayılan ışığın ruhsal parlaklığıyla bir kontrast oluşturmuş durumdadır.

Rembrandt, küçük siyah beyaz bir baskının kapsamı içinde, İsa'nın sesinin büyüleyici gücünü bir grup Kudüs kasaba halkına aktarmış; söylenen sözlere o kadar odaklanmıştır ki kimse konuşmacıya bakmıyor görünümündedir. Ustalıkla karakterize edilen her yaşta yirmi sekiz kişiden (ayakları sağ alt köşeye çıkan biri dahil), yalnızca koldaki bir bebek ve toza karalama yapan yeni yürümeye başlayan bir çocuk, İsa'nın karizmatik varlığından etkilenmediği gözlemlenir. Rembrandt'ın chiaroscuro (karanlık ve ışığın dramatik etkileşimi) ustalığı bu baskıda özellikle etkilidir; bu baskıda kâğıdın rengi, seyircilerin bazılarını aydınlatırken diğerlerini koyu mürekkepli gölgelerle sarmalayan kutsal ışığı tasvir etmek için kullanmıştır.

## 2. ÇUKUR BASKI UYGULAMALARI

### 2.1 Soğuk Kazı

Soğuk kazıda, metal plaka yüzeyi öncelikle zımpara ile iyice temizlenmelidir. Metal plakaların üzerine desen çizmek için sivri uçlu çelik veya sert metal kazıma aleti kullanılmaktadır.

Kazınan yüzeyde çizgi etrafında aşınmadan dolayı çapaklar oluşabilmektedir. Basım sürecinden hemen önce uygulanan mürekkep bu çapak ve oyuklara yapışarak sanatçının baskıda amaçladığı görüntüyü ortaya çıkarır. Bu teknolojinin önemli yanı yüzeyde herhangi bir kimyasal işlem gerektirmemesidir. Metal yüzeyde oluşan çukurlu çizgi ve dokular üzerine boya uygulanıp temizlenerek nemlendirilmiş özel kâğıt üzerine baskı yapılır (Görsel 2).

Görselin, baskı plakasının ya da yüzeyinin altında olduğu baskı tekniklerinin hepsine “intaglio” ya da diğer ismiyle “çukur baskı” adı verilir. Çukur baskı birkaç farklı şekillerde yapılabilir. Birinci yöntem, kuru kazıdır. Kuru kazı, metal plakanın üzerinin kazınmasını ya da malzemenin metal plaka üzerinde hareket ettirilmesini içeren tekniktir.

Kuru kazı metal plakanın üzerinin kazanmasını ya da malzemenin metal plaka üzerinde hareket ettirilmesini içeren bir tekniktir. Kazıma aracı ile plakanın yüzeyini kazınır, böylece çizgi boyunca metal plaka her iki yana yığılma yapar ve ortaya çatlaklar çıkar. Kuru kazıda amaç yapılan kazı sonucu çizginin kenarlara yayılmasını sağlayıp ortaya çıkan çatlakların mürekkep tutmasıdır. Çizgilerde tutunan mürekkep, her çizgi derinliğinde farklı etki yaratır. Bu da kuru kazıma tekniğinin en önemli özelliklerinden biridir. Plaka yüzeyinin farklı kazıma gereçleri ile kazanması esasına dayanan ‘çizgisel dağlama’ yöntemi de uygulanabilmektedir.

Bu yöntemde plaka cilalanıp temizlenerek plaka yüzeyinde sanatçının çizimiyle karışacak çizgi ve çatlaklar olmaması sağlanır. Daha sonra aside dayanıklı malzemeler ile bir zemin eklenir. Yüzeydeki çizimin tamamlanması üzerine işleme ve aside daldırma yöntemleri ile çalışma basılmaya hazır hale getirilir. Çukur Baskının diğer önemli özelliği ise orijinalinin hiç bozulmadan çoğaltılabilmesidir.

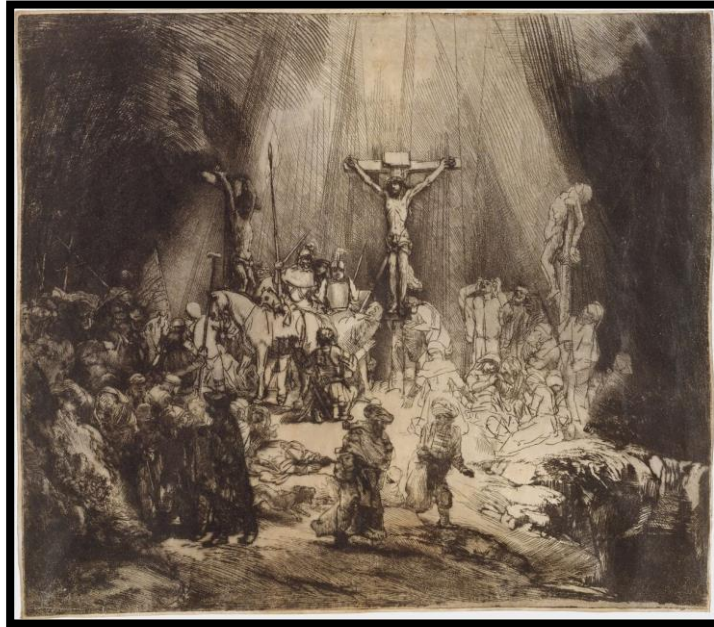

**Görsel 2. Rembrandt van Rijn, Mesih İki Hırsız arasında çarmıha gerildi: Üç Haç, Soğuk Kazıma, 1653.**

*Kaynak: <https://www.metmuseum.org/de/art/collection/search/354631>*

Rembrandt'ın en iyi işlerinden olan üç haç bir baskı resimci olarak ustalığının doruk noktasını gözler önüne seriyor. Tamamını bakır levha üzerine asitsiz hakkak kalemiyle çizmiştir. Böylelikle bakırı keserken hakkak kalamının oluşturduğu yumuşak pürüzlü alanları tamamıyla kullanabilmiştir. Rembrandt bu baskıyı yaptığında baskı levhasında bilerek mürekkep bırakmıştır. Haçın sağ üst tarafında duran figürleri hafifçe saklamıştır. Daha kalın bir tabaka sağ köşedeki çalılarını neredeyse tamamen örtmüştür. Rembrandt bakır levhayı yaratıcı bir şekilde mürekkeple işleyerek bir bakıma her bir baskıyı boyamıştır. Bakır levhayı her baskılayışında eşsiz bir sere yaratmıştır. Baskıları farklı yüzeylere uygulayarak çeşitlendirmiştir. Bu baskı parşömen üzerine basılmıştır. Böylece kompozisyon canlı bir ışıkla dolmuştur. Kâğıttan daha az emici bir özelliğe sahip olan parşömen mürekkebi yüzeyde tutarak hatları yumuşatır ve resmin etkisi zenginleştirir.

## 2.2.Leke Baskı

"Aquatint" olarak da bilinen bu teknikte, dokulu ve boyayı tutan bir yüzey elde etmek için metal bir plaka üzerine reçine tozu serpilir ve bu tozların yüzeye yapışması için metal hafifçe nemlendirilir; daha sonra metal dağlanır. Bu nedenle esere farklı tonlar da verilebilir. (Görsel 3) (Tekcan, 1997).



Görsel 3. Charles Turner, Kâğıt üzerine Mezzotint ve Suluboya, 59x85.1 cm, TATE

Kaynak: [https://fr.wikipedia.org/wiki/Fichier:Charles\\_Turner\\_-\\_Shipwreck.jpg](https://fr.wikipedia.org/wiki/Fichier:Charles_Turner_-_Shipwreck.jpg)

Bu teknikte plaka yüzeyi tamamen zımparalanır. Pürüzsüz bir yüzey elde edilene kadar zımparalama işlemine devam edilebilir. Plakanın her iki yüzeyi siyah şase boya ile kaplanıp çizim yüzeye geçirilir. Yüzeyde asit kalmaması için tinerle silinir ve reçine ile tüm yüzey kaplanır. Reçine boya görevi görür çünkü reçine doğal olarak aside dayanıklı bir malzemedir. Beyazdan siyaha kadar tüm tonları asitle işler. Tonal değerinin ihtiyacına göre kalıp asitli suya konular, bu aşamada her aşamanın belirli alanları kapatılarak düzenli tutulur. En koyu leke oluşana kadar bu işleme devam edilir.

İşlem tamamlandıktan sonra tiner ile tamamen temizlenen içi boş yüzeye boya sürülür ve baskı işlemine başlanır (Görsel 4).



**Görsel 4. Kiki Smith, Mücevher, 2004, Kâğıt Üzerine Aquatint ve Aşındırma**

Kaynak: <http://conflictofinteresttx.com/2018/09/qa-with-kiki-smith/>



**Görsel.5 “Fond Marin II” (Deniz Tabanı II), Renkli Aquatint, 1963, Joan Miro**

<https://www.masterworksfineart.com/artists/joan-miro/aquatint/fond-marin-ii-seabed-ii-1963/id/W-5494>

### 2.3 Mezzotint



Boya tutucu çukurlar, metal yüzeye ince dişli bir aletle doku verilerek elde edilir. Bu küçük çukurları dolduran boya, bir yüzeye uygulandığında baskıda yoğun bir siyah renk oluşturur (Şekil 18) (Tekcan, 1997).

“Baskıda siyah kadife izlenimini veren zengin koyu alanlar elde etmek için levha üzerinde bol miktarda mürekkebin kalmasını sağlayacak noktacıklar, dişli bıçak (mezzotint) aleti ile uygulanır. Bu nokta dizilerini meydana getiren dişli bıçağın ucunda birbirine yakın yiv ve setler bulunur. Alet dik tutulup bastırılarak ileri geri sallandığında, bıçak ucunda yiv ve setlerin bitimi ile oluşan dişlerin izi, noktacıklar halinde bakır yüzeyine yayılır. Nokta kenarlarında oluşan yığıntı zerrecikleri mürekkebi tutarak yoğun ve zengin koyu alanlar elde edilmesini sağlar. Bu teknikte bakır levha dişli bıçak aleti ile önce belli bir yönde olmak üzere sık nokta sıraları ile kaplanır. Daha sonra zıt yönde ikinci nokta örtüsü levhayı kaplar. Bu işlem dik, yatay, yan olmak üzere değişik yönlerde sekiz kere tekrarlanır. Böylece levhanın tüm yüzeyi çok sık nokta dokusu ile örtülmüş olur. Beyaz veya çeşitli tonlar elde etmek için de sıyırıcı veya miskala yardımcı ile noktacıklar yok edilir ya da hafifletilir. Çalışma sırasında 55 İstenmeden yok edilen noktacıklar, dişli makara ile tekrar konabilir.” Gölbünü, (1979: 21).



**Görsel.5 Charles Turner, Kâğıt üzerine Mezzotint ve Suluboya, 59x85.1 cm, TATE**

*Kaynak: [https://fr.wikipedia.org/wiki/Fichier:Charles\\_Turner\\_-\\_Shipwreck.jpg](https://fr.wikipedia.org/wiki/Fichier:Charles_Turner_-_Shipwreck.jpg)*

#### **2.4 Aside Yedirme Baskı**

Bu teknikte ("Ofort" da denir) metal, aside dayanıklı bir vernik veya özel bir bitümlü karışımla kaplanır. Daha sonra deseni çizmek için ince uçlu bir kalem kullanılır. Bu teknikte çukurcuklar mekanik kazıma yerine asitte bekletilerek elde edilir (Tekcan, 1997). Gravür baskı ile gravür

baskı arasındaki farkı anlamının tek yolu çizgilerin özelliklerini incelemektir (Gombrich, 2004). Aside Yedirme, (Etching), bakır, çinko veya pirinç plakayı doğrudan oymak yerine sanatçı aside dayanıklı bir vernikle plakanın zemin kaplanır. Plakanın üzerine desen, verniği sıyırarak çizilir. Daha sonra plaka asit banyosuna batırılır. Desen olarak sıyrılmış yerlerdeki metali asit yemeye başlar, çukurlar oluşur. Çukurların derinliği aside yedirme zamanı ile ayarlanır ve gravür gibi basılır.



**Görsel.6 Georg Baselitz, Untitled (Adler), 2010**

<https://auction.van-ham.com/en/georg-baselitz-untitled-adler--id-47835-item.html>

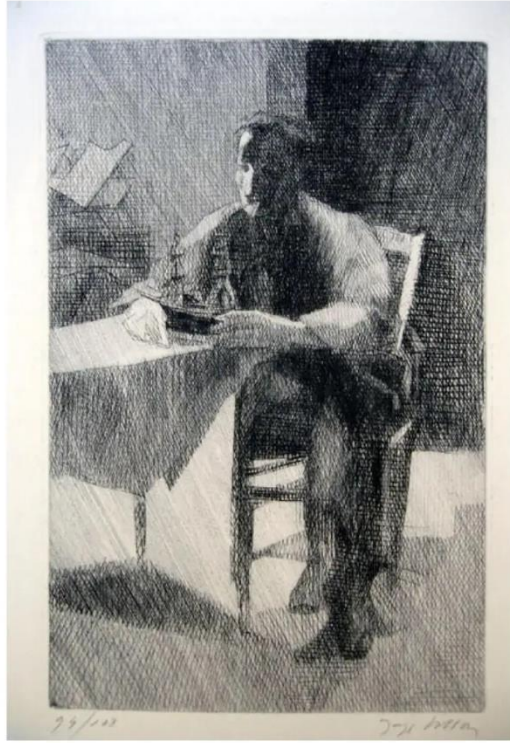

### Görsel.7 L'Aventure 1930s - Jacques Villon - Etching - Modern 1935

<https://www.chairish.com/product/3881581/laventure-1930s-jacques-villon-etching-modern-1935>

## 4.GENEL DEĞERLENDİRME VE SONUÇLAR

Çalışmada baskiresim nedir, baskiresimde uygulanan teknikler nelerdir, çukur baskı tekniği nasıl uygulanmaktadır, sanat tarihi içerisinde bu tekniği kullanan sanatçılar kimlerdir gibi daha pek çok soruya cevap aranmış ve elde edilen bulgular görsel ve örneklerle zenginleştirilerek çalışmaya dahil edilerek, bu sorulara cevap bulunmuştur. Çukur baskı tekniğinin ele alındığı bu çalışmada, geleneksel baskı yöntemlerinden biri olan çukur baskı yöntemlerinin günümüzde gelişen teknoloji ile sürekli yenilendiği gözlemlenmiştir. Geleneksel baskı resimde tarihsel sürecine bakıldığı zaman dönemin elverişliliği, baskı resim yöntemlerinin çeşitliliğini etkilediği gözlemlenmiştir. Elde edilen veriler ışığında çukur baskı tekniğinin baskiresim sanatında bir teknik olduğu ve çoğu sanatçının eserlerinde önemli bir yer bulduğu gözlemlenmiştir.

### KAYNAKÇA

- [1] Tansuğ, S. (2005). Çağdaş Türk Sanatı. Remzi Kitabevi.
- Tekcan, S. S. (1997). Özgün Baskı. Eczacıbaşı Sanat Ansiklopedisi 3. Yem.
- [2] Erhat, A. (1993). Mitooloji Sözlüğü. Remzi Kitabevi.
- [3] Gombrich, E. H. (2004). Sanatın Öyküsü. Remzi Kitabevi.

- [4] Beriş Y., Kaplanoğlu A. (2018). Dijital Baskı Teknolojisi ve Günümüz Baskı Resim Sanatına Etkileri. Yıldız Journal of Art and Design, 5(1), 48-62.
- [5] Ross, J., Clare, R., & Ross, T. (1990). The Complete Printmaker. The Free Press.
- [6] Elvan Tekcan, Dizar Ercivan Zencirci, Özgün Baskıresim Sanatı
- [7] Gündüz, Gölbünü. (1979): Kazı Resim, İ.D.G.S. A. , Yayınları, Yayın No: 68
- [8] Kılıçkan, Hüseyin – Kılıçkan, Hayrettin. (1994):Okullarda Resim, İstanbul: Taş Yayınevi
- [9] <http://conflictofinteresttx.com/2018/09/qa-with-kiki-smith/>
- [10] [https://fr.wikipedia.org/wiki/Fichier:Charles\\_Turner\\_-\\_Shipwreck.jpg](https://fr.wikipedia.org/wiki/Fichier:Charles_Turner_-_Shipwreck.jpg)
- [11] <https://www.metmuseum.org/de/art/collection/search/354631>
- [12] <https://www.idildergisi.com/makale/pdf/1551090098.pdf>
- [13] <https://www.artnet.com/artists/georg-baselitz/17>

## CUMHURİYET DÖNEMİ LİSE DERS KİTAPLARINDA BALKAN PAKTI

**Prof. Dr. Bayram Akça**

Muğla Sıtkı Koçman Üniversitesi Orcid:0000-0001-7396-3498

### ÖZET

Milli Mücadele döneminin en önemli amacı, Misak-Milli çerçevesinde tam bağımsız bir Türk devlet kurmaktır. 24 Temmuz 1923 tarihinde imzalanan Lozan Barış Antlaşması ile Mustafa Kemal Atatürk bu amaca ulaşmıştır. Lozan Barış Antlaşmasından sonra Mustafa Kemal Atatürk bir yandan Lozan Barış Antlaşması'ndan kalan sorunları çözmek ve diğer yandan da bölgesel güvenlik başta olmak üzere dünya barışına katkı sağlamak için komşu ülkeler ve diğer devletlerle antlaşmalar imzalamıştır. İşte bu antlaşmalardan birisi de bölgesel güvenliğin sağlanması amacıyla 9 Şubat 1934 tarihinde Atina'da imzalanan Balkan Pakti'dir.

Bu bildiriye, Demokrat Parti Hükümeti döneminde yani 1958 yılında Fahriye Yazgan ve Neriman Serdarlar tarafından hazırlanan “ Yeni lise Kitapları, Türkiye Cumhuriyeti Tarihi” ders kitabında, 1973 yılında Mükerrer Kamil Su ve Kamil Su tarafından hazırlanan “Türkiye Cumhuriyeti Tarihi” ders kitabında, 1976 yılında Enver Behnan Şapolyo tarafından hazırlanan “Liseler için Türkiye Cumhuriyeti Tarihi” ders kitabında ve son olarak 1995 yılından Mükerrer K. Su ve Prof.Dr.Ahmet Mumcu tarafından hazırlanan “Lise ve Dengi Okullar İçin, Türkiye Cumhuriyeti Tarihi ve Atatürkçülük” ders kitabında 9 Şubat 1934 tarihinde imzalana Balkan Pakti konusunun nasıl işlendiği, yıllar içinde kitaplardaki konu benzerlik ve farklılıklarının ne olduğu ve bu paktın Türk dış politikasına ne kattığı ayrıntılı bir şekilde ortaya konulacaktır.

**Anahtar Kelimeler:** Atatürk Dönemi, Balkan Pakti, Ders Kitapları

### Giriş:

Milli Mücadele döneminin en önemli amacı Misak-ı Milli çerçevesinde tam bağımsız bir devlet kurmak olmuştur. Türkiye bu maçına 24 Temmuz 1923 tarihinde imzalanan Lozan Antlaşması ile ulaşmıştır. Lozan Antlaşması ile her alanda olduğu gibi dış politikada da bazı temel değişiklikler olmuştur. Cumhuriyet dönemi dış politikası olarak değerlendirilen 1923-1938 arasındaki gelişmeler daha çok Atatürk'ün dış politika benimsediği bağımsızlık, barışçılık, güvenlik gibi temel ilkeler üzerine inşa edilmiştir. Bu bağlamda milli bir dış politika izleyen Atatürk Lozan Antlaşması'ndan sonra Türk dış politikasını iki yönde şekillendirmiştir. Bunlardan birincisi; Lozan Antlaşmasından arda kalan sorunları Türkiye lehine çözmektir. İkincisi ise; Bölgesel güvenlik başta olmak üzere dünya barışına katkı için komşu ve diğer devletler ile anlaşmalar imzalamaktı (Atatürk'ün tamim, Telgraf ve Beyannameleri IV,1991:608, Atatürk'ün Söylev ve Demeçleri, 1997:128, Eroğlu, 1990: 310-320, Kurtcephe-Beden,2007:413-415).

İşte bu bağlamda Lozan Antlaşması sonrası Türkiye ile Balkan Devletleri arasındaki sorunlar büyük ölçüde çözülmüştü. Balkan Devletleri ile geniş çaplı ilişkileri geliştirme fikri ilk olarak Türkiye tarafından ortaya atılmıştır. Bu bağlamda Bükreş Büyükelçisi Hüseyin Ragıp Baydur

Romanya Dışişleri Bakanı'na altı Balkan Devleti'nden oluşacak bir pakt önermiştir. Bunu takip eden Yıllarda Türk Dışişleri Bakanı Tevfik Rüştü Aras Balkanlar, “*Balkan halklarınınındır*” sloganı ile Balkan Paketi'nin kurulmasını savunmuştur. 1928 yılında Yunanistan'da iktidara gelen Venizelos bu fikre sıcak bakmıştır. 1929 Dünya ekonomik buhranı işbirliği için bir fırsat olmuş ve 1930 yılında Türkiye ile Yunanistan arasında Atina'da ekonomi konulu bir konferans toplanmıştır. Bu konferans daha sonraki yıllarda sırasıyla İstanbul, Bükreş ve Selanik'te devam etmiştir. Bu konferanslar sonucu Balkan Ticaret ve Sanayi Odası, balkan Ziraat Odası gibi örgütler kurulmuştur (Armaoğlu,1999:338, Menekşe,2021:276-290).

Balkan Paketi'nin kuruluşu ile ilgili olarak ilk girişim 14 Eylül 1933 tarihinde imzalanan Türk-Yunan Dostluk Antlaşması ile başlamıştır. Bu pakt Romanya'yı harekete geçirmiş ve 17 Ekim 1933 tarihinde Türkiye ile Romanya arasında Dostluk, Saldırmazlık, Hakemlik ve Uzlaştırma Antlaşması imzalanmıştır. Bu kez Yugoslavya İtalyan yayılcılığında çekindiği için 27 Kasım 1933 tarihinde Türkiye ile Dostluk, Saldırmazlık, Hakemlik ve Uzlaştırma Antlaşması imzalanmıştır. Türkiye'nin yaptığı bu ikili antlaşmalar ile dört Balkan Devleti dolaylı olarak anlaşmış oluyorlardı. Bu gelişmeler aynı zamanda Balkan Paketi'nin temelini oluşturmuştu. Nitekim 9 Şubat 1934 tarihinde Türkiye, Yunanistan, Romanya ve Yugoslavya arasında Atina'da Balkan Paketi imzalanmıştır. Bu antlaşma, Balkan Devletlerinin birbirlerinin sınırlarını tanımayı, Balkanlarda statükoyu değiştirmek isteyen devlete karşı önlem almayı ve her bir devletin birbirlerine karşı haber vermeden siyasi bir hareket içine girmemesi taahhüt ediyordu. Ancak, yapılan tüm ısrarlara rağmen Bulgaristan bu paktın dışında kalmayı tercih etmiştir (Türkiye Cumhuriyeti Tarihi, 2002:442-445, Menekşe,2023:281-300)

### **Cumhuriyet Dönemi Lise Ders Kitaplarında Balkan Paketi:**

Bu çalışmada 1950 ile 2000 yılları arasında farklı tarihlerde ve farklı kişilerce yazılan ve Millî Eğitim Bakanlığı tarafından Liselerde okutulan tarih ders kitaplarında Mustafa Kemal Atatürk'ün dış politika vizyonu çerçevesinde imzalamış olduğu Balkan Paketi'nin nasıl yazıldığına ortaya konulmuştur. Bu bağlamda;

1958 yılında İstanbul Kız Lisesi Tarih öğretmeni Fahriye Yazgan ve Devlet Konservatuarı Tarih Öğretmeni Neriman Serdarlar tarafından yazılan, İstanbul'da İnkılap Kitabevi tarafından basılan “Yeni lise Kitapları Türkiye Cumhuriyeti Tarihi” adlı ders kitabında “Balkan Antantı (9 Şubat 1934)” adlı konu şu şekilde yazılmıştır.

*“Balkan Antantı (9 Şubat 1934)*

Birinci Cihan Harbi sonunda sınırların en fazla değişikliğe uğradığı yer Doğu ve Güneydoğu Avrupa idi. Buradaki devletlerden bir kısmı harp sonunda düştükleri durumdan memnun değillerdi. Bulgaristan, Nöyyi Muahdesiyle Yugoslavya, Romanya, Yunanistan'a terk ettiği yerleri geri istiyordu. Ayrıca 1932 yılından beri de Avrupa için için kaynamağa başlamıştı. Bu vaziyet Türkiye dâhil, Balkan Devletlerini kendi emniyetlerini koruyacak tedbirler almağa zorladı. Türkiye, Yugoslavya, Yunanistan ve Romanya arasında cereyan eden görüşmelerden sonra Balkan Antantı imzalandı (9 Şubat 1934). Anlaşmanın müzakeresi sırasında Bulgar Hükümeti de davet edilmiş, fakat bu antanta Bulgaristan girmemiştir.

Balkan Antantının hedefi, Balkanlardaki toprak statüsünün bir Balkan Devleti tarafından bozulmasına engel olmaktır. Üç maddeden ibaret olan bu anlaşmanı şu esasları ihtiva eder:

1-Türkiye, Yugoslavya, Yunanistan ve Romanya kendi Balkan hudutlarının emniyetini karşılıklı olarak tekellüf ederler.

2-Dört Balkan Devleti birbirine haber vermeden başka bir Balkan Devleti ile anlaşma yapmamağa, menfaatlerini bozabilecek ihtimaller karşısında birlikte tedbir almayı taahhüt ederler.

3-Her Balkan Devleti bu anlaşmaya katılabilecektir” (Yazgan- Serdarlar,1958: 156-157).

1958 yılında yani Demokrat parti iktidar döneminde Fahriye Yazgan ve Neriman serdarların hazırladığı bu kitapta Balkan Paktı konusu işlenirken önce I. Dünya savaşı sonrası Balkanların genel durumundan, Balkan Devletleri arasındaki siyasi ilişkilerden, Balkan Devletlerinin kendi güvenliğini garanti altına almak için yaptıkları girişimlerden, Balkan Antantının imzalanması ve son olarak da bu antantın maddeleri sırayla

1973 yılında Mükerrerrem Kamil Su ve Kamil Su tarafından yazılan, İstanbul’da Kanaat Yayınları tarafından basılan “Türkiye Cumhuriyeti Tarihi” adlı ders kitabında “Balkan Antantı” adlı konu şu şekilde aktarılmıştır:

#### *“Balkan Antantı*

Türkiye İngiltere ile samimi ilişkiler kurmuş, İtalya ile dostluk paktı imzalamıştı. Bu arada İran’la 1926, Türkiye’yi ziyaret eden Afgan kralı ile 1928’de dostluk anlaşmaları yapmıştı. Bu suretle siyaset alanında büyük başarılar elde etmiş oluyordu. Mübadele sorunu yüzünden Yunanistan ile anlaşamıyordu. Bu sorunun 1931 yılında çözümlenmesi üzerine bu devlet ile bir dostluk anlaşması imzalandı. 1933 yılında bu anlaşmaya diğer iki Balkan devletinin-Yugoslavya, Romanya- katılması ile dördü bir bağlaşma meydana geldi. Dört devletin delegeleri 1934 yılında Atina’da toplanarak Balkan Paktı’nı imzaladılar (9 Şubat 1934). Bu pakt ile bu devletlere ait Balkan sınırlarının güvenliği karşılık olarak garanti altına alınıyordu. Balkan Paktı’nın imzasından sonra özellikle Yunanistan ile Türkiye arasındaki dostluk ilişkileri, kardeşlik anlayışı içinde her gün biraz daha gelişmiştir” (Su-Su,1973: s.151-152.)

1973 yılında Mükerrerrem Kamil Su ve Kamil Su tarafından hazırlana yukarıda adı geçen lise ders kitabında Balkan Antantı lise öğrencilerine aktarılırken önce Türkiye’nin komşu ve bölge ülkeleri ile yaptığı dostluk anlaşmalarına değinilmiş ve sonra da Türkiye’nin dört Balkan Devleti ile imzaladığı Balkan Antantı aktarılmıştır. Daha sonra da Balkan Antantı’ nın Türkiye ve bölge barışına yaptığı katkıya yer verilmiştir.

1976 yılında Enver Behnan Şapolyo tarafından yazılan, İstanbul’da Rafet Zaimler Kitabevi tarafından basılan “Liseler İçin Türkiye Cumhuriyeti Tarihi” adlı ders kitabında “Balkan Anlaşması (9 Şubat 1934)” adlı konu şu şekilde kaleme alınmıştır;

#### *“Balkan Antantı*

Avrupa’da 1933 senesinden itibaren bir huzursuzluk baş göstermeye başladı. Atatürk, ileride çıkacak bir savaşı önceden karşılamak üzere komşu devletlerle genel barış nizamını kurmak için siyasi münasebetlere girişti. Önce Balkan Devletleri ile bir pakt yapmak üzere Romanya, Yugoslavya ve Yunanistan’la temaslara geçildi. Bu devletlerle 9 Şubat’ta bir pakt imzalandı. Bulgaristan, Birinci Dünya Savaşı sonunda imzalamış olduğu Nöyyi anlaşması hükümlerinden memnun olmadığını bildirerek bu anlaşmaya girmedi. Anlaşmayı imza eden devletler, Balkanların herhangi bir emperyalist devlet tarafından istilaya uğraması takdirinde işbirliği yapmayı ve Balkan hudutlarının emniyetini de tekeffül etmeyi kararlaştırdılar. Balkan anlaşmasının maddeleri:

1-Türkiye, Yugoslavya Yunanistan ve Romanya bütün kendi Balkan hudutlarının emniyetini karşılıklı olarak tekeffül ederler.

2-Paktı imza eden devletler, bu anlaşmada tayin edilmiş olan menfaatlerini bozabilecek ihtimaller karşısında alınacak tedbirler hakkında birbiriyle görüşmeyi taahhüt ederler. Onlar, bu misak-ı imzalamamış olan diğer herhangi bir Balkan memleketine karşı, birbirine önceden haber vermeksizin siyasi hiçbir harekette bulunmamayı ve diğer akitlerin muvafakati olmaksızın diğer herhangi bir Balkan memleketine karşı siyasi hiçbir vecibe altına girmemeyi taahhüt eylerler.

3-Bu anlaşma bütün akit devletlerince imzalanır imzalanmaz yürürlüğe girecek ve mümkün olduğu kadar çabuk tasdik edilecektir. Anlaşmaya iltihakı akitler tarafından müsait bir tetkike mevzu teşkil edecek olan her Balkan memleketine açık bulunacak, bu katılma keyfiyeti, diğer imza sahibi memleketlerin muvafakatlerini bildirmeleriyle beraber hüküm ifade eder.

Balkan anlaşmasını, Türkiye Dışişleri Bakanı Tefvik Rüştü Aras, Yugoslavya Kralı ve Dışişleri Vekili, Yunanistan Cumhurbaşkanı ve Dışişleri Vekili, Romanya Kralı ve Dışişleri Vekili imza ettiler (Şapolyo,1976: s.151-152)

Yukarıda adı geçen 1976 yılında Enver Behnan Şapolyo tarafında lise öğrencileri için hazırlanan eserde, 1933 yılından sonra Balkanlarda baş gösteren huzursuzluklardan, bu huzursuzluk sonucu Balkanlarda Türkiye, Yunanistan, Romanya ve Yugoslavya arasında yapılan dostluk antlaşmalarından, bu anlaşmaların daha sonra 9 Şubat 1934 tarihinde Balkan Paktı’na dönüşmesinden ve son olarak da Balkan Paktı Anlaşması’nın maddelerinden bahsedilmiştir.

1995 yılında Mükerrerem K. Su ve Ahmet Mumcu tarafından kaleme alınan, İstanbul’da Milli Eğitim Basımevi tarafından basılan “Liseler ve Dendi okullar İçin Türkiye Cumhuriyeti İnkılap Tarihi ve Atatürkçülük” adlı ders kitabında “Balkan Anlaşması (9 Şubat 1934” adlı konu şu şekilde yazılmıştır:

*“Balkan Antantı*

Türkiye 1921 yılından beri Fransa ile iyi ilişkiler içindeydi. Musul sorunu çözümlendikten sonra İngiltere ile de dostça ilişkiler kurdu. Bu arada İtalya ile de dostluk paktı imzaladı. Yunanistan ile olan anlaşmazlıklara çözüm bulduktan sonra bu devletle de aramızda bir



anlaşma oldu. Bu yakınlaşma Balkanlardaki öteki devletler üzerinde olumlu etkiler yaptı. Balkanlı milletler birlikte hareket ettikleri zaman büyük güçlere karşı koyabilmişlerdir. 1933 yılından sonra Faşist İtalya ile Nazi Almanya'sının güçlenmeye başlaması, Balkan Devletleri arasında anlaşma eğilimini doğurdu. Çünkü İtalya'nın Balkanlarda, Almanya'nın da Doğu'da çıkarları ve gözleri vardı. Bu nedenle, Balkan Devletleri arasındaki ufak tefek anlaşmazlıkları bir yana bırakarak birbiriyle anlaşmış olan Türkiye ve Yunanistan'ın yanında yer almaya karar verdiler (1933). Türkiye, Yunanistan, Yugoslavya ve Romanya delegeleri Atina'da toplanarak Balkan Paketi'nı imzaladılar (9 Şubat 1934). Böylece dördü bir bağlaşma, meydana gelmiş oldu. Bu pakt ile bu devletlere ait Balkan sınırları, karşılıklı olarak güvenlik altına alınıyordu. Balkan Paketi'nın imzasından sonra özellikle Yunanistan ile Türkiye arasındaki dostluk ilişkileri kardeşlik anlayışı içinde gelişti. S.257-258).

1995 yılında Mükerrerrem Kamil Su ve Ahmet Mumcu tarafından kaleme alınan ve Liselerde okutulmak üzere Milli Eğitim Bakanlığına tavsiye edilen bu eserde; Türkiye'nin, Cumhuriyetin ilk yıllarından itibaren Balkan ülkeleri ile ilişkilerini geliştirmeye çalıştığından, 1933 yılında Faşist İtalya ile Nazi Almanya'sının güçlenmeye başlaması üzerine Balkan ülkelerinin güvenlik kaygısı ile ittifak yapma eğilimine girmelerinden ve son olarak da 9 Şubat 1934 tarihinde Atina'da dört devlet arasında Balkan Paketi'nın imzalanmasından bahsedilmiştir.

### Sonuç:

Cumhuriyet tarihi boyunca liselerde okutulmak üzere hazırlanan ders kitaplarında her zaman ulusal sınırlar içinde tam bağımsız ve ulusal iradeye dayalı Türkiye Cumhuriyeti Devleti'nin kuruluş süreci ve daha sonra Atatürk dönemi olarak bilinen 1923-1938 yılları arasında yaşanan iç ve dış gelişmeler önemli bir ağırlık teşkil etmiştir. Bu dış gelişmeler arasında Türkiye'nin güvenliğini yakından etkileyen Balkan Paketi gibi bölgesel paktları ve uluslararası barışa katkı sağlamayı amaçlayan Cemiyeti Akvam'a üye olmayı sayabiliriz (Akça, 2023: 151).

Biz bu bildiriye, 1923-1938 yılları arasında Türk dış politikasında önemli bir yere sahip olan, Türkiye, Yunanistan, Yugoslavya ve Romanya delegeleri arasında 9 Şubat 1934 tarihinde Atina'da imzalanan ve lise ders kitaplarının hepsinde kendine yer bulan Balkan Paketi'nı ele almış bulunuyoruz. Balkan Paketi konusu lise ders kitaplarında işlenirken yıllara göre içerik ve biçimsel farklılıklar arz etmiştir. Bunlar şöyle sıralayabiliriz;

1- Bu konu, 1958 yılında Fahriye Yazgan ve Neriman Serdarlar tarafından yazılan *Yeni Lise Kitapları Türkiye Cumhuriyeti Tarihi*, adlı ders kitabında, Mükerrerrem Kamil Su ve Kamil Su tarafından 1973 yılında kaleme alınan *Türkiye Cumhuriyeti Tarihi* adlı ders kitabında ve Mükerrerrem K. Su ve Ahmet Mumcu tarafından 1995 yılında hazırlanan *Lise ve Dengi* okullar için *Türkiye Cumhuriyeti İnkılap Tarihi ve Atatürkçülük*, adlı ders kitabında "Balkan Antantı" başlığı altında verilirken 1976 yılında Enver Behnan, Şapolyo tarafından hazırlanan *Liseler İçin Türkiye Cumhuriyeti Tarihi* ders kitabında "Balkan Anlaşması" başlığı ile verilmiştir.

2- Bu konu, her dört kaynaktan da yarım sayfa ile bir sayfa arasında kendine yer bulmuştur. Burada amaç konuyu öğrencilere sade ve basit bir şekilde aktarabilmek olmuştur.

3- Bu bildiride kullanılan dört ders kitabında da konu verilirken görsel malzeme kullanılmamıştır.

4-Bildiride kullanılan ders kitaplarının dili 1950’de günümüze doğru gelirken sadeleşmeye gitmiştir. Örneğin; 1958 yılında Fahriye Yazgan ve Neriman Serdarlar tarafından yazılan *Yeni Lise Kitapları Türkiye Cumhuriyeti Tarihi*, adlı ders kitabında “hudutlar” kelimesi kullanılırken 1995 yılında hazırlanan *Lise ve Dengi okullar İçin Türkiye Cumhuriyeti İnkılap Tarihi ve Atatürkçülük*, adlı ders kitabında hudut kelimesinin yerine “sınır” kelimesi kullanılmıştır.

5. 1995 yılında Mükerrerem K. Su ve Ahmet Mumcu tarafından kaleme alınan, İstanbul’da Milli Eğitim Basımevi tarafından basılan “Liseler ve Dengi okullar İçin Türkiye Cumhuriyeti İnkılap Tarihi ve Atatürkçülük” adlı kitaba, 1980 Askeri Darbesi’nden sonra hazırlandığı ve Atatürk devrimlerini öğrencilere daha iyi benimsetmek adına Atatürkçülük başlığı da eklenmiştir. 1980 öncesi hazırlanan kitaplar ise “Türkiye Cumhuriyeti Tarihi” olarak yazılarak okutulmuştur.

6- Bildirimize konu olan dört kitapta da Mustafa Kemal Atatürk’ün ve dolayısıyla Türkiye’nin yaklaşan İkinci Dünya Savaşı öncesi batı sınırlarını güvence altına almak için bu anlaşmayı yaptığı belirtilmiştir.

### **Kaynakça:**

Akça, Seher, “Cumhuriyet Dönemi Lise Tarih ders Kitaplarında Cumhuriyetin İlanı”, *Near East Historical Review*, 13/1, Ocak 2023, s.151-161.

Armaoğlu, Fahir, 20.Yüzyıl Siyasi Tarihi, (Cilt 1-2), Ankara,1999.

*Atatürk’ün Tamim, telgraf ve Beyannameleri IV*. Atatürk Araştırma Merkezi Yayınları, Ankara,1991.

*Atatürk’ün Söylev ve Demeçleri (3.Cilt)*, Atatürk Araştırma Merkezi Yayınları, Ankara, 1997.

Eroğlu, Hamza, *Türk İnkılap tarihi*, Savaş Yayınları, Ankara,1990.

Kurtcephe, İsrail-Beden, Aydın, *Türkiye Cumhuriyeti Tarihi*, Alp Yayınevi, Ankara,2007.

Menekşe, Metin, “Osmanlı’da Balkan Göçlerinin Sosyo-Psikolojik Boyutu Üzerine Bir İnceleme: “Bir Ayrılık, Bir Yoksulluk, Bir Ölüm””, *Uluslararası Göç Çalışmaları Kongresi (20-22 Mayıs 2021, Ankara/Turkey) Tam Metin Kitabı*, (Ed. Meryem Bulut vd.), Bidge Publications, Ankara 2021, s.276- 294.

Menekşe, Metin, "Anadolu’dan Balkanlara Uzanan Gönül Bağını Sözle Resmetmek: “Biz Sende Olmasak Bile Sen Bizdesin Gene”, *Cumhuriyetin 100. Yılı Anı Kitabı Atatürk ve Balkanlar*, Editörler: Nadim Macit ve M. Fatih Sansar, Ege Üniversitesi Yayınevi, İzmir 2023, s. 281-305.

Su, Mükerrerem Kamil- Su, Kamil, *Türkiye Cumhuriyeti Tarihi*, Kanaat Yayınları, İstanbul, 1973.



Su, Mükerrerem K.-Mumcu, Ahmet, *Lise Dengi okullar İçin Türkiye Cumhuriyeti İnkılap Tarihi ve Atatürkçülük*, Milli Eğitim Basımevi, İstanbul, 1995.

Şapolyo, Enver Behnan, *Liseler İçin Türkiye Cumhuriyeti Tarihi*, Rafet Zaimler Kitabevi, İstanbul, 1976

*Türkiye Cumhuriyeti Tarihi*, Hazırlayan: Durmuş Yılmaz v.d, Atatürk Araştırma Merkezi Yayınları, Ankara,2002

Yazgan, Fahriye-Serdarlar, Neriman, *Yeni Lise Kitapları Türkiye Cumhuriyeti Tarihi, 1918-1955*, İnkılap Kitabevi, İstanbul, 1958

## CUMHURİYET DÖNEMİ LİSE TARİH DERS KİTAPLARINDA SADABAT PAKTI

**Prof. Dr. Bayram Akça**

Muğla Sıtkı Koçman Üniversitesi Orcid:0000-0001-7396-3498

### ÖZET

Mustafa Kemal Atatürk'ün başlattığı Millî Mücadele'nin amacı, Misak-Milli çerçevesinde tam bağımsız bir Türk devlet kurmaktır. 24 Temmuz 1923 tarihinde imzalanan Lozan Barış Antlaşması ile Mustafa Kemal Atatürk bu amaca ulaşmıştır. Lozan Barış Antlaşmasından sonra Mustafa Kemal Atatürk bir yandan Lozan Barış Antlaşması'ndan kalan sorunları çözmek ve diğer yandan da bölgesel güvenlik başta olmak üzere dünya barışına katkı sağlamak için komşu ülkeler ve diğer devletlerle antlaşmalar imzalamıştır. İşte bu antlaşmalardan birisi de bölgesel güvenliğin sağlanması amacıyla 8 Temmuz 1937 tarihinde Tahran'da imzalanan Sadabat Pakti'dir.

Bu bildiriye, Demokrat Parti Hükümeti döneminde yani 1958 yılında Fahriye Yazgan ve Neriman Serdarlar tarafından hazırlanan “ Yeni lise Kitapları, Türkiye Cumhuriyeti Tarihi” ders kitabında, 1973 yılında Mükerrrem Kamil Su ve Kamil Su tarafından hazırlanan “Türkiye Cumhuriyeti Tarihi” ders kitabında, 1976 yılında Enver Behnan Şapolyo tarafından hazırlanan “Liseler için Türkiye Cumhuriyeti Tarihi” ders kitabında ve son olarak 1995 yılından Mükerrrem K. Su ve Prof.Dr. Ahmet Mumcu tarafından hazırlanan “Lise ve Dengi Okullar İçin, Türkiye Cumhuriyeti Tarihi ve Atatürkçülük” ders kitabında 8 Temmuz 1937 tarihinde imzalana Sadabat Pakti konusunun nasıl işlendiği, yıllar içinde kitaplardaki konu benzerlik ve farklılıklarının ne olduğu ve bu paktın Türk dış politikasına ne kattığı ayrıntılı bir şekilde ortaya konulacaktır.

**Anahtar Kelimeler:** Atatürk Dönemi, Sadabat Pakti, Ders Kitapları

### Giriş:

Türkiye'nin İslam ülkeleri ile ilişkileri Lozan Antlaşması öncesinde başlamıştı. Nitekim 1 Mart 1921 tarihinde TBMM Hükümeti ile Afganistan arasında bir Dostluk Antlaşması imzalanmıştı. 1928 yılında Afgan Kralı Amanullah Ankara'yı ziyaret ettiğinde 25 Mayıs 1928 tarihinde yeni bir “Türk-Afgan Dostluk Antlaşması” imzalanmıştır (Kurtcephe-Belen,2007:441).

Cumhuriyet döneminde İran ile ilk esaslı ilişki 1926 yılında yapılan “Güvenlik ve Dostluk Antlaşması” ile başlamıştır. 1934 yılında İran şahı Rıza Pehlevi'nin Türkiye'yi ziyareti iki ülke ilişkilerini daha da geliştirmiştir (Kurtcephe-Belen,2007:442).

Türkiye'nin bir başka komşusu olan Irak ile ilişkileri “1926 Ankara Antlaşması” ile Musul meselesinin çözülmesi sonucu normal rayına girmiştir. 1932 yılında iki ülke arasında “Suçluların İadesi, İkamet ve Ticaret Antlaşması”nın imzalanması ile daha da gelişmiştir (Canatan,1996:36-48).

Türkiye'yi Ortadoğu Devletler ile bir pakt çerçevesinde ilişki kurmaya sevk eden en önemli olay, İtalya'nın Milletler Cemiyeti sistemini ihlal ederek Habeşistan'a saldırması olmuştur. Bu

durum karşısında 2 Ekim 1935 tarihinde Türkiye, İran ve Irak Cenevre’de üçlü bir Dostluk Paktı paraf edilmiştir. Bu grubu daha sonra Afganistan da katılmıştır. Cenevre’de temelleri atılan bu Doğu Paktı’nın gerçekleşmesi uzun zaman almıştır. Bunun başlıca nedeni İran ile Irak arasındaki sınır sorunları idi. Bu arada Türkiye, İran ve Irak ile ticaret, sınır güvenliği, gümrük, suçluların iadesi gibi çeşitli anlaşmalar imzalamıştır. Bu antlaşmalar hem Türkiye’nin doğulu devletlerle ilişkilerini yakınlaştırmış hem de bu devletlerin kendileri arasındaki sorunların çözümünü hızlandırmıştır. Bu bağlamda 4 Temmuz 1937 tarihinde imzalanan bir antlaşma ile İran-ı Irak sınır uyuşmazlığı halledilmiştir (Gönlübol-Sarı,1997:108, Armaoğlu,1992: 346).

1935 yılında Cenevre’de İran, Irak, Türkiye ve Afganistan arasında paraf edilen Dostluk Paktı’nın hayata geçmesi için 8 Temmuz 1937 tarihinde Tahran’da Sadabat Sarayı’nda “Sadabat Paktı” imzalanmıştır. Türkiye’nin yanı sıra İran, Irak ve Afganistan’ın da yer aldığı ve Türkiye’nin doğu sınırlarını güvenlik altına aldığı bu pakt ile devleteler, sınırların dokunulmazlığına uyacaklar, birbirlerini ilgilendiren konularda istişarede bulunacaklar ve birbirlerine karşı tecavüzü hareketlerde bulunmayacaklardı (Soysal, 1999:328-332, Canatan, 1996:35-50)

Sadabat Paktı’nın imzalanması basında ve resmi çevrelerde olumlu karşılanmıştır. Dört devlet başkanı arasında yapılan teati edilen telgraflarda paktın Ortadoğu’da barışın devamı için zorunlu olduğu belirtilmiştir. Hukuksal olarak İkinci Dünya Savaşı sonrasında da varlığını koruyan bu pakt 1955 yılında Bağdat Paktı’nın imzalanması üzerine değerini yitirmiştir (Türkiye Cumhuriyeti Tarihi, 2002:447, Atatürk’ün Söylev ve Demeçleri,2006:873).

### **Cumhuriyet Dönemi Lise Tarih Ders Kitaplarında Sadabat Paktı**

Bu çalışmada 1950 ile 2000 yılları arasında farklı tarihlerde ve farklı kişiler tarafından yazılan ve Milli Eğitim Bakanlığına bağlı Liselerde okutulan tarih ders kitaplarında Mustafa Kemal Atatürk’ün dış politika vizyonu çerçevesinde imzalanmış olan “Sadabat Paktı”nın öğretmenler tarafından öğrencilere nasıl aktarıldığı ortaya konulmuştur. Bu bağlamda;

1958 yılında İstanbul Kız Lisesi Tarih öğretmeni Fahriye Yazgan ve Devlet Konservatuvarı Tarih Öğretmeni Neriman Serdarlar tarafından yazılan, İstanbul’da İnkılap Kitabevi tarafından basılan “Yeni Lise Kitapları Türkiye Cumhuriyeti Tarihi ” adlı ders kitabında “ Sadabat Paktı (8 Temmuz 1937)” adlı konu şu şekilde yazılmıştır:

“Sadabat Paktı (8 Temmuz 1937)

Türkiye Balkanlarda barışın sağlanması ile meşgul olurken Orta Doğudaki komşularıyla da samimi münasebetler kurmağa çalıştı. Doğu’da Türkiye ile alakalı üç devlet vardı. İran, Irak, Afganistan. Bu devletler için Türkiye bir örnek ve kuvvetli bir dayanaktı. Türkiye’nin bu komşularının gaye ve hedefi hür ve bağımsız yaşamak, yabancıların istismarından kurtularak kalkınmaktı. Bu gaye ve hedeflerinin gerçekleşmesi bir barış cephesinin kurulması ile mümkündü. Atatürk’ün bu yoldaki çalışmaları neticesinde Tahran’da Sadabat Sarayı’nda Türkiye, İran, Irak ve Afganistan’ı birbirine bağlayan Sadabat Paktı imzalandı (8 Temmuz 1937)” (Yazgan-Serdarlar, 1958:158).

1958 yılında yani Türkiye’de Demokrat Parti iktidarının son yıllarında Fahriye Yazgan ve Neriman Serdarlar tarafından yazılan bu lise tarih ders kitabında Türkiye’nin, Balkan Paktı ile batı sınırını güvence altına aldıktan sonra doğu sınırını da güvence altına almak için Atatürk’ün “*Yurtta Sulh, Cihanda Sulh*” ilkesi çerçevesinde İran, Irak ve Afganistan ile de “Tahran’da Sadabat Paktı”nı imzaladığı ve böylece Türkiye’nin doğu ve güneydoğu sınırlarını da bir barış cephesinin kurulduğu belirtilmiştir.

1973 yılında Mükerrerem Kâmil Su ve Kâmil Su tarafından hazırlanan, İstanbul Kanaat Yayınları tarafından basılan “Türkiye Cumhuriyeti Tarihi” adlı lise ders kitabında “Sadabat Paktı (8 Temmuz 1937)” adlı Türk dış politikasını ilgilendiren konu aşağıdaki şekilde aktarılmıştır;

#### *“Sadabat Paktı*

Türkiye ile İran arasındaki ilişkiler 1934 yılında İran Şahı Rıza Pehlevi’nin Türkiye’yi ziyaret etmesi ile bir kat daha gelişmiştir. Bu gelişme Sadabat Paktı’nın yapılmasına yol açmıştır.9 Temmuz 1937 tarihinde Türkiye, İran, Irak ve Afganistan arasında imzalanan Sadabat Paktı’nın barışçı bir amacı vardı. Paktı imzalayan devletler Yakın Doğu’da barış ve güvenliği sağlamak suretiyle dünya barışına hizmet etmeyi kabul ediyorlardı” (Su-Su,1973:152).

1973 yılında Mükerrerem Kâmil Su ile Kâmil Su tarafından yazılan ve liselerde okutulan bu kitapta, Sadabat Paktı’ndan Türkiye’nin İslam Ülkeleri ile ilişkilerini geliştirdiği, bu yakınlaşmalar sonucu 1937 yılında İran, Irak, Afganistan ve Türkiye arasında Sadabat Paktı’nın imzalandığı ve bu pakt ile hem bölgesel hem de dünya barışına katkı sağlandığı vurgulanmıştır.

1976 yılında Enver Behnan Şapolyo tarafından hazırlanan, İstanbul’da Rafet Zaimler Kitabevi tarafından basılan ve liselerde okutulan “Lise Kitapları Türkiye Cumhuriyeti tarihi” adlı eserde “Sadabat Paktı (9 Temmuz 1937)” adlı parça şu şekilde verilmiştir:

#### *“Sadabat Paktı (9 Temmuz 1937)*

Atatürk, Balkan hudutlarının emniyetini sağladıktan sonra doğu hudutlarının da emniyetini sağlamak üzere Türkiye, Irak, İran ve Afganistan devletleriyle temasa geçti. Bu devletlerle bir antlaşma imzalanmasına karar verdi. Siyasi temaslar neticesinde Tahran’da bulunan Sadabat Sarayı’nda, Türkiye, İran, Irak ve Afganistan Müslüman devletleri arasında 9 Temmuz 1937 tarihinde Sadabat Paktı imza edildi. Bu suretle Yakın Doğu’ nun da barışı ve emniyeti sağlanmış oldu. Sadabat Paktı’nın maddeleri:

1-Paktı imza eden devletler, birbirlerinin işlerine her türlü müdahaleden mutlak surette çekinme siyaseti takip etmeyi taahhüt eder.

2- Yüksek akit taraflar, müşterek hudutların dokunulmazlığına kati surette uymayı taahhüt eder.

3-Akitler, ortak menfaatlerini alakadar eden uluslararası mahiyette ve her türlü anlaşmazlıklarda birbirleriyle danışmalarda bulunmak hususunda mutabıktırlar.

4- Akit taraflardan biri, diğere karşı, hiçbir halde gerek tek başına gerek bir veya birden fazla üç devletle birlikte, diğerk akitlerden birine karşı hiçbir tecavüz hareketinde bulunmamayı taahhüt ederler.

Sadabat Paktı'nı, Türkiye Cumhurbaşkanı ve Dışışleri Bakanı, Afganistan Kralı ve Dışışleri Bakanı, Irak Kralı ve Dışışleri Bakanı ve İran Şahı ve Dışışleri Bakanı imza ettiler (Şapolyo, 1976:153-154).

1976 yılında Enver Behnan Şapolyo tarafından hazırlanan ve liselerde okutulmak üzere Milli eğitim Bakanlığı'na tavsiye edilen bu kitapta, Mustafa Kemal Atatürk'ün yaklaşan İkinci Dünya Savaşı öncesi Balkan sınırlarını Balkan Paktı ile güvence altına aldıktan sonra doğu ve güneydoğu sınırlarını da güvence altına almak için önce İslam ülkeleri ile ilişkilerini geliştirdiği sonra da dört İslam ülkesi olan İran, Irak, Afganistan ve Türkiye arasında Sadabat Paktı'nın imzalandığı ve böylece Ortadoğu'nun barış ve emniyetinin sağlandığı belirtilmiştir. Ayrıca bu paktın maddeleri de ayrıntılı açıklanmıştır.

1995 yılında Mükerrerem K. Su ve Ahmet Mumcu tarafından yazılan, İstanbul'da Milli Eğitim Basımevi tarafından basılan ve liselerde okutulan "Liseler İçin Türkiye Cumhuriyeti İnkılap Tarih ve Atatürkçülük" adlı kitapta "Sadabat Paktı" adlı konu öğrenciye şöyle aktarılmıştır:

#### *"Sadabat Paktı*

Türkiye ile İran arasındaki ilişkiler 1934 yılında İran Şahı Rıza Pehlevi'nin Türkiye'yi ziyaret etmesi ile bir kat daha gelişmiştir. Bu gelişmeler Sadabat Paktı'nın yapılmasına yol açmıştır (8 Temmuz 1937). Türkiye, İran, Irak ve Afganistan arasında imzalanan Sadabat Paktı'nın barışçı bir amacı vardır. Paktı imzalayan devletler Yakın Doğu'da Barış ve güvenliği sağlamak suretiyle dünya barışına hizmet etmeyi kabul ediyorlardı. Bu anlaşma ile Türkiye aynı zamanda Doğu sınırını güvenlik altına almış oluyordu (Su-Mumcu,1995:258-259).

1995 yılında Mükerrerem K. Su ve Ahmet Mumcu tarafından yazılan, "Liseler İçin Türkiye Cumhuriyeti İnkılap Tarih ve Atatürkçülük" adlı kitapta "Sadabat Paktı" adlı konu öğrenciye şöyle aktarılırken, önce Türkiye'nin Yakındoğu ülkeleri ile ilişkilerini geliştirdiği sonra 1937 tarihinde İran, Irak, Afganistan ve Türkiye arasında "Tahran'da Sadabat Paktı" nın imzalandığı, bu pakt ile hem Türkiye'nin doğu sınırını güvence altına aldığı hem de dünya barış ve güvenliğine katkı verildiği belirtilmiştir.

#### **Sonuç:**

Cumhuriyet dönemi Türk dış politikası her zaman Atatürk'ün "Yurtta Sulh Cihanda Sulh" ilkesi çerçevesinde şekillenmiştir. İşte bu bağlamda Türkiye Mustafa Kemal Atatürk'ün dış politikayı yönlendirdiği 1923-1938 yılları arasında bir yandan "Sadabat Paktı" gibi antlaşmalarla yaklaşan ikinci Dünya Savaşı öncesi sınır güvenliğini korumaya çalışırken diğerk yandan da Cemiyet-i Akvam gibi kuruluşlara girerek dünya barışına katkı sağlamaya çalışmıştır (Akça, 2023:151)

Biz bu bildiriye, 1923-1938 yılları arasında Türk dış politikasında önemli bir yere sahip olan, Türkiye, İran, Irak ve Afganistan delegeleri arasında 9 Temmuz 1937 tarihinde Tahran’da imzalanan ve lise ders kitaplarının hepsinde kendine yer bulan Sadabat Paktı’nı ele almış bulunuyoruz. Sadabat Paktı konusu lise ders kitaplarında işlenirken yıllara göre içerik ve biçimsel farklılıklar arz etmiştir. Bunlar şöyle sıralayabiliriz;

1-Bu konu, bildiriye kaynaklık eden dört kitapta da Sadabat Paktı başlığı ile verilmiştir.

2- Bu konu, bildiriye kullanılan her bir kaynak kitapta yarım sayfa ile bir sayfa arasında kendine yer bulmuştur. Burada amaç pedagojik açıdan konuyu öğrencilere sade ve basit bir şekilde aktarabilmek olmuştur.

3- Bu bildiriye kullanılan dört ders kitabında da konu verilirken görsel malzeme kullanılmıştır.

4-Bildiriye kullanılan ders kitaplarının dili, 1950’de 2000 yıllara gelirken Türkçedeki sadeleşmeye ayak uydurmuştur. Örneğin, 1976 yılında Enver Behnan Şapolyo tarafından yazılan “Türkiye Cumhuriyeti Tarihi” kitabında “Akit” kelimesi kullanılırken daha sonraki yıllarda bu kelime yerine “Sözleşme” kelimesi kullanılmıştır.

6- Bildirimize konu olan dört kitapta da Mustafa Kemal Atatürk’ün ve dolayısıyla Türkiye’nin yaklaşan İkinci Dünya Savaşı öncesi hem Ortadoğu sınırlarını güvence altına almak hem de dünya barışına katkı vermek için bu anlaşmayı yaptığı belirtilmiştir.

7-Bu paktla, Türkiye Cumhuriyeti kurulduktan kısa bir süre sonra Orta Doğu’da önemli bir barış unsuru olduğunu ispatlamıştır. İşte bu bağlamda İran Şahı Rıza Pehlevi’den Afgan Kralı Amanullah’a kadar birçok devlet başkanı Türkiye’yi ziyaret etmiştir.

### **Kaynaklar:**

Akça, Seher, “Cumhuriyet Dönemi Lise Tarih Ders Kitaplarında Cumhuriyetin İlanı”, *Near East Historical Review*, 13/1, Ocak 2023,s.151-161.

Armaoğlu, Fahir, *20.Yüzyıl Siyasi Tarihi (1919-1938), Cilt.I. 1914-1980*, Türkiye İş Bankası Yayınları, Ankara, 1992.

*Atatürk’ün Söylev ve Demeçleri*, Yayına Hazırlayanlar: Ali sevim v.d, Atatürk Araştırma Merkezi Yayınları, Ankara, 2006.

Canatan, Yaşar, *Türk-Irak Münasebetleri (1926-1958)*,Kültür Bakanlığı Yayınları, Ankara, 1996.

Gönlübol, Mehmet-Sarı, Cem, *Atatürk ve Türkiye’nin Dış Politikası (1919-1938)*, Atatürk Araştırma Merkezi Yayınları, Ankara, 1997.

Kurtcephe, İsrail-Beden, Aydın, *Türkiye Cumhuriyeti Tarihi*, Alp Yayınevi, Ankara,2007.

Su, Mükerrerem Kamil- Su, Kamil, *Türkiye Cumhuriyeti Tarihi*, Kanaat Yayınları, İstanbul, 1973.



Su, Mükerrerem K.-Mumcu, Ahmet, *Lise Dengi okullar İçin Türkiye Cumhuriyeti İnkılap Tarihi ve Atatürkçülük*, Milli Eğitim Basımevi, İstanbul, 1995.

Şapolyo, Enver Behnan, *Liseler İçin Türkiye Cumhuriyeti Tarihi*, Rafet Zaimler Kitabevi, İstanbul, 1976

Soysal, İsmail, 1937 Sadabat Paktı”, *Çağdaş Türk Diplomasisi: 20 Yıllık Süreç (Ankara, 15-17 Ekim 1997, Sempozyuma Sunulan Bildiri*, Türk Tarihi Yayınları, Ankara, 1999, s.300-350.

*Türkiye Cumhuriyeti Tarihi*, Hazırlayan: Durmuş Yılmaz v.d, Atatürk Araştırma Merkezi Yayınları, Ankara, 2002

Yazgan, Fahriye-Serdarlar, Neriman, *Yeni Lise Kitapları Türkiye Cumhuriyeti Tarihi, 1918-1955*, İnkılap Kitabevi, İstanbul, 1958

**EK:** Mükerrerem Kamil Su-Kamil Su, *Türkiye Cumhuriyeti Tarihi*, İstanbul,1973,s.152.



## OSMANLI TARİHİ DEMOGRAFİ ÇALIŞMALARINDA KATSAYI SORUNU

**Dr. Öğr. Üyesi YAHYA AYYILDIZ**

Malatya Turgut Özal Üniversitesi, 0000-0003-1898-9518

### ÖZET

Ömer Lütfi Barkan'la başlayan Osmanlı tarihî demografi çalışmaları, belli bir yetkinlik düzeyine ulaştıysa da henüz Osmanlı nüfusunun tarihî gelişim sürecindeki seyri, bütünüyle tespit edilebilmiş değildir. Bu alandaki önemli bir sorun, Osmanlı hane mevcudunun sayısına ilişkin tatmin edici bir sonuca ulaşılamayıdır. Katsayı sorunu diye adlandırılan bu konu hakkında çeşitli görüşler ortaya konulmakla birlikte katsayı tahminleri esaslı zaafarla maluldür. Bu tebliğin amacı, katsayı sorununu ortaya koymak ve bu sorunun çözümü önündeki engelleri ve yetersizlikleri tespit etmektir. Osmanlı hane mevcuduna ilişkin en önemli kaynak, cizye defterlerinin yanı sıra tereke defterleridir. Ancak tereke defterlerindeki hane, olgunluğa ulaşmamış veya tamamlanmamış ailelere aittir. Tamamlanmış ailenin hane mevcudunun, tamamlanmamış olanlardan yüksek olduğu açıktır, ama ne kadar yüksek olduğuna dair elimizde güvenilir veriler bulunmamaktadır. Tereke defterlerindeki veriler genellikle şehirli ailelere aittir ve Osmanlı toplumunun klasik dönemde yaklaşık yüzde yirmisinin şehirlerde yaşadığı bilinmektedir. Kırsaldaki hane mevcudu, şehirlere göre daha yüksektir ve buradan hareketle düzeltici hesaplar yapılabilir. Oldukça düşük bir orana sahip olsa da kölelerin de hane mevcuduna dâhil edilmesi gerekir. Osmanlı tarihî demografi çalışmaları, ağırlıkla tereke defterleri üzerinden işlemektedir, ancak kapsayıcı tahminler için cizye defterlerinin daha fazla ön plana alınması aydınlatıcı olacaktır. Hane mevcuduna ilişkin tarihî verilerin değerlendirilmesinde ilgili dönemdeki salgın, kıtlık, kuraklık gibi doğal felaketlerin ve savaş, isyan gibi toplumsal-siyasi sorunların dikkate alınması gerektiği de açıktır. Çünkü bu olaylar sadece nüfusun azalmasına yol açmamakta, aynı zamanda doğurganlık oranlarını da düşürmektedir.

**Anahtar Kelimeler:** Osmanlı, Tarihî Demografi, Katsayı Sorunu, Tereke Defterleri

### ABSTRACT

Ottoman historical demography studies, which started with Ömer Lütfi Barkan, have reached a certain level of competence. However, the course of the Ottoman population in the historical development process has not yet been fully determined. An important problem in this area is the inability to reach a satisfactory conclusion regarding the number of Ottoman households. Although various opinions have been put forward on this issue, which is called the coefficient problem, coefficient estimates suffer from fundamental weaknesses. The purpose of this paper is to reveal the coefficient problem and to identify the obstacles and inadequacies in solving this problem. The most important source regarding the Ottoman household population is the tereke books as well as the cizye books. However, the households in the estate books belong to families that have not reached maturity or have not been completed. It is clear that the

household size of the complete family is higher than that of the incomplete family, but we do not have reliable data on how high it is. The data in the Tereke books generally belong to urban families, and it is known that approximately twenty percent of the Ottoman society lived in cities in the classical period. Household size in rural areas is higher than in cities and corrective calculations can be made based on this. Slaves should also be included in the household, although it has a very low rate. Ottoman historical demography studies are mainly based on tereke books, but it would be enlightening to give more importance to cizye books for comprehensive estimates. It is also clear that natural disasters such as epidemics, famine, drought, and social-political problems such as war and rebellion should be taken into account when evaluating historical data on household size. Because these events not only lead to a decrease in population, but also reduce fertility rates.

**Keywords:** Ottoman, Historical Demography, Coefficient Problem, Tereke Books

## Giriş

Osmanlı tarihiyle ilgili henüz netliğe kavuşmamış önemli başlıklardan biri de nüfustur. Bu konuda tahrir defterleri üzerine yapılan çalışmalar, Osmanlı'daki toplam hane sayısının tespitine büyük ölçüde imkân vermektedir. Ancak nüfusun tespiti için hanenin kaç kişiden oluştuğunun, yani hane mevcudunun da bilinmesi gerekir ki Osmanlı tarihî demografi çalışmalarının belki de tıkandığı nokta burasıdır.

Ortalama hane mevcudunun ne olduğu veya toplam nüfusa ulaşabilmek için hane sayısının hangi rakamla çarpılması gerektiği hususunda farklı görüşler bulunmaktadır. Hane mevcudu veya katsayı farklılığı, nüfusun farklı miktarlarda tahmin edilmesine yol açacağı için büyük önem arz etmektedir. Örneğin yüz hanelik bir köyün nüfusu, katsayı beş olarak alınırsa beş yüz olacak, üç olarak belirlenirse üç yüz olarak tahmin edilecektir.

Ö.L. Barkan'la başlayan Osmanlı tarihî demografi çalışmaları, belli bir yetkinlik düzeyine ulaştıysa da henüz Osmanlı nüfusunun tarihî gelişim sürecindeki seyri tespit edilebilmiş değildir. Bu alandaki önemli bir sorun, Osmanlı nüfusunun doğrusal bir çizgi izlediği, iniş ve çıkışlarının olmadığı şeklindeki zımnî kabuldür. Bununla yakından ilişkili bir başka sorun da Osmanlı hane mevcuduna ilişkin tatmin edici bir sonuca ulaşamayışıdır. Katsayı sorunu diye adlandırılan bu konu hakkında çeşitli görüşler ortaya konulmakla birlikte katsayı tahminleri esaslı zaafarla maluldür. Bu tebliğin amacı, katsayı sorununu ortaya koyarak bu sorunun çözümü önündeki engelleri ve yetersizlikleri tespit etmektir.

## Tarihî Demografi ve Osmanlı Çalışmaları

Osmanlı'da ilk nüfus sayımı, 1831 yılında yapılmıştır ve daha sonraki sayımlarla birlikte 19. yüzyıl Osmanlı nüfusuna ilişkin temel bilgilere bu sayede ulaşılabilir (Karal, 1995). Bu tarihten önceki nüfus bilgileri ise birtakım tahminlere dayanmaktadır. Nüfus sayımlarından önceki dönemlere ilişkin birtakım verilerden hareketle nüfusu tahmin etmeye yönelik çalışmalar, tarihî demografiyi ortaya çıkarmıştır.

Tarihî demografi, demografik tekniklerin tarihî verilere uygulanmasıdır. Ayrı bir disiplin olarak tarihî demografi, İkinci Dünya Savaşı'ndan sonra bir yandan gelişmiş ülkelerdeki *baby boom* diye adlandırılan doğurganlıktaki ani yükselişi, diğer yandan gelişmekte olan ülkelerdeki

hızlı nüfus artışını açıklama çabasıyla başlamış, ancak esas olarak sayım öncesindeki dönemlere ilişkin nüfus meselelerini gündemine almıştır (Day, 2018: 11; Gutmann, 2006: 669). Nüfus sayımının olmadığı dönemlerde hane mevcudunun tespiti, ancak birtakım dolaylı kaynaklardan elde edilebilmektedir. Örneğin Avrupa’da kiliselerin vaftiz, evlilik ve ölüm kayıtları ile Osmanlı’daki mahkeme kayıtları olan kadı sicilleri ve bunlar içerisinde ayrı bir bölümü oluşturan tereke defterleri, söz konusu dolaylı kaynakların başında gelmektedir. Tarihî demografinin kurucusu olarak kabul edilen Louis Henry, kilise kayıtları ve aile şecereleri üzerinde çalışarak hane mevcudunun, dolayısıyla toplam nüfusun tespiti noktasında önemli sonuçlara ulaşmıştır (Alter, 2020: 330).

Tarihî demografi her ne kadar 20. yüzyılın ikinci yarısında başladıysa da 17. yüzyılda yapılan çalışmalar da bulunmaktadır. John Graunt, Londra Ölüm Listeleri’ndeki haftalık ölüm istatistiklerini kullanarak yaşam tabloları oluşturmuş ve buradan hareketle genel ölüm oranını ve salgın hastalıkların etkisini tahmin etmeye çalışmıştır (Gutmann, 2006: 671).

Türkiye’de ise Barkan’ın tereke defterlerini incelemesi, tarihî demografi çalışmaları için bir başlangıç olmuştur. Hane sayısının tespitinde temel kaynak olan tahrir defterlerinin yanı sıra hane mevcudunun tahmininde başlıca kaynaklar olan tereke ve cizye defterleri de ilk önce Barkan tarafından incelenmiş ve demografik açıdan değerlendirilmiştir. Barkan’ın “Tarihî Demografi Araştırmaları ve Osmanlı Tarihi” adlı makalesi, bu alanda öncü bir çalışmadır. Bunun yanı sıra M.A. Cook (1972), R. Jennings (1976), H. İslamoğlu (2010), M. Öz (1999), O. Gümüüşü (2001), N. Göyünç (1969), F. Emecen’in (2013) çalışmaları, Osmanlı tarihî demografisine yönelik başlıca eserler arasında yer almaktadır.

Bu çalışmalardaki nüfus tahminleri, tahrir defterlerine dayandığı için vergilendirilebilir hane sayısını vermektedir ve bu sayı konusunda fazla bir tartışma bulunmamaktadır. Ancak hane mevcuduna ilişkin katsayı tartışması, bu çalışmaların çoğunda yer almaktadır ve ilgili yazarlar, farklı bir tercihte bulunarak kendi nüfus tahminlerini ortaya koymaktadır. Bu noktada bakılması gereken kaynaklar, cizye ve tereke defterleri olmaktadır.

Osmanlı’daki gayrimüslim nüfusuna ilişkin başlıca kaynaklardan biri cizye defterleridir. Gayrimüslimlerden alınan cizye vergisi, şeri bir vergi olması nedeniyle İslam dünyasında genel olarak uygulanmıştır. Osmanlı’da ise kuruluşundan itibaren uygulanmakla birlikte bu vergiye ilişkin kayıtlar, asıl olarak 17. ve 18. yüzyıllarda tutulmuştur. Bu defterler ilk kez Barkan tarafından incelenmiş ve Balkanlı tarihçiler de gayrimüslim nüfusun hesaplanması amacıyla cizye defterleri üzerinde çalışmıştır (Özel, 2006: 54).

Daha öncesinde İnalçık’ın tereke defterleri üzerine bir çalışması bulunmakla birlikte konuyu tarihî demografik açıdan ele alan ilk çalışma, Barkan’ın 1966 yılında yayınlanan “Edirne Askerî Kassamına Ait Tereke Defterleri” adlı makalesidir. Tereke defterleri, 1970’lerden itibaren Bulgaristan, Almanya, Fransa ve Suriye’de çeşitli araştırmalara konu olmuştur. Bu ülkelerde tereke defterlerini çalışanlar arasında Todorov, Liebe-Harkort, Raymond, Rafik gibi isimler yer almış ve bunlar, çeşitli konuları Sofya, Rusçuk, Kahire ve Şam terekeleri üzerinden incelemiştir (Canbakal, 2011). Türkiye’de ise Hüseyin Özdeğer (1982; 1988), Said Öztürk (1995) ve Zeynel Özlü’nün (2004) eserlerinin yanı sıra çok sayıda çalışma yapılmıştır.

## Genel Göstergeler

Katsayı sorunuyla ilgili olarak tereke defterlerinin analizine geçmeden önce nüfus eğilimiyle ilişkili birtakım temel göstergeleri göz önünde bulundurmak, ilgili defterlerin yorumunda yol gösterici olacaktır.

Hane mevcudu ile nüfusun değişim oranı, bir madalyonun farklı yüzleri gibidir. Ortalama hane mevcudunun yüksek olması, nüfus artışının yüksek olduğu anlamına geleceği gibi nüfus artışının yüksek olması da hane mevcudunun yüksek olduğunun delili olacaktır. Bu nedenle nüfusun değişim oranından hane mevcudunu çıkarma imkânı olduğu gibi hane mevcudundan nüfus artış oranını tahmin etme imkânı da bulunmaktadır.

Nüfusun yenilenmesinin sağlanabilmesi, yani nüfusun değişmeden varlığını koruyabilmesi için her ebeveynin iki çocuk veya evlenmeyenlerin de hesaba katılması durumunda 2,1 çocuk doğurması gerekir (Poston-Bouvier, 2010: 59). Nüfusun artmış olması, hane mevcudunun 4,1 kişiden fazla olduğu anlamına gelecektir. Tabii bu rakam, evlenme çağına gelen çocuk sayısını ifade eder. Nüfusun varlığını koruyabilmesi için bu 2,1 çocuğun evlenme yaşına gelmesi ve onların da 2,1 çocuk doğurması demektir ve ölen çocuklar, bu sayının dışındadır. Dolayısıyla uzun vadede katsayı olarak 4 rakamının alınması, teknik olarak doğru değildir. Çünkü 4 rakamı, küçük bir oranda da olsa, nüfusun azaldığına işaret etmektedir. Nüfusun azaldığı dönemler için 4,1 katsayısının altındaki değerler elbette doğrudur ama nüfusun sabit kaldığı veya arttığı dönemler için en az 4,1 olacağı açıktır.

Her ne kadar bazı eleştirilere uğrasa da demografik geçiş teorisi (Poston-Bouvier, 2010: 57), nüfus olgusunu açıklamada önemini korumaktadır ve bu teoriden, hane mevcuduna ilişkin kimi sonuçlar çıkarmak mümkündür. Bu teoriye göre modernleşmenin ilk aşamasında ölüm oranları düşmekte, ancak doğum oranları eski düzeyini sürdürmektedir. Bu ise ilk planda yüksek nüfus artışına neden olmaktadır. Yüksek nüfus artışının yaşandığı modern dönemdeki doğum oranları, pekâlâ zirai toplumun doğum oranı olarak alınabilir. Zira modernleşmenin ilk dönemlerinde doğum oranlarında değil sadece ölüm oranlarında belirgin bir düşüş olmaktadır. Daha sonra doğum oranları da düşmekte ve nüfus belirli bir dengeye oturmaktadır.

Genel olarak zirai toplumlarda doğum oranı yüzde 4-5, ölüm oranı ise 3-4 civarındadır ve net nüfus artışı, normal zamanlarda yüzde bir düzeyindedir. Ancak olağanüstü fakat sıklıkla yinelenen salgın, kıtlık, savaş gibi doğal felaketler ve savaş, isyan gibi toplumsal olaylar, nüfus fazlalığını ortadan kaldırmaktadır (Cipolla, 1992: 74). Avrupa'da 14. yüzyıldaki kara vebanın nüfus üzerindeki etkisi bilinmektedir. Ayrıca ekonomik zenginleşme, nüfus artışını sağlarken daralma dönemlerinde nüfus azalmaktadır (Clark, 2013: 8). Dolayısıyla bu tür doğal ve toplumsal olaylar, nüfusun veya hane mevcudunun değişimini etkilemektedir. Olumsuz dönemlerde sadece nüfus azalmamakta, aynı zamanda doğurganlık oranları da düşmektedir. Bu nedenle herhangi bir zamandaki hane mevcudunun olağan mı yoksa olağanüstü dönemlere mi ait olduğu dikkate alınmalıdır.

## Tereke Defterleri ve Katsayı Sorunu

Osmanlı hane mevcudunun tespitine ilişkin asıl kaynaklar tereke defterleridir. Tereke ile aynı anlamda kullanılan muhallefât ve metrukât kelimeleri de ölen kişinin geride bıraktığı mirası ifade etmektedir. Terekeden farklı olarak muhallefât kelimesi, malları müsadereyle devlet tarafından zapt edilen kişiler için kullanılmıştır. Miras davalarına kadı mahkemeleri bakmakla birlikte İstanbul, Bursa, Edirne gibi büyük şehirlerde bunlardan ayrı ve uzmanlık alanı olarak

kassamlık mahkemeleri kurulmuştur ve ölen kişinin askerî veya reaya olmasına göre askerî kassamlar ya da beledi kassamlar davaya bakmıştır (Bozkurt, 2013: 197).

Tereke defterleri, “ölen kişilerin vârislerine terk ettiği her türlü mal, eşya ve diğer servet kalemlerinin ayrıntılı dökümünü ve tereke toplamından çeşitli masraf ve harcamalar düşüldükten sonra kalan metrukâtın mirasçılar arasında İslâm Miras Hukuku’na göre taksimini içeren” (Bozkurt, 2011: 94) belgelerdir.

Bu belgelerde ölen kişinin kimliği ile varisler hakkında çeşitli bilgiler bulunur ve varislerin mirastan ne kadarlık bir pay alacağı belirtilirdi. “İslâm hukukuna göre kız ve erkek çocuklar, kız ve erkek kardeşler ya da üvey kız ve üvey erkek kardeşler mirastan farklı oranlarda pay aldıkları için” (Çakır, 2012: 47) bu hususlar kaydedilirdi. Kayıtlardaki varis bilgilerinden, murisin çocukları yanında kardeşleri ve üst-soy hakkında da bilgi sahibi olunmaktadır (Barkan, 1966: 20).

Tereke defterleri, Osmanlı’daki toplumsal hayata yönelik önemli bilgiler vermektedir. Servetin farklı kesimler arasındaki dağılımı, refah düzeyi, tüketim kalıpları, imalathane ve zirai işletmelerin yapısı, ticari usul ve alışkanlıklar, kredi biçimleri, fiyat düzeyi, akrabalık ilişkileri, tereke defterlerine yansıyan bilgiler arasındadır (Barkan, 1966: 2). Bunların yanı sıra birtakım boşluklar olmakla birlikte Osmanlı’daki hane mevcudunun tespiti noktasında da en güvenilir ve temel kaynak niteliğindedir. Bu belgeler, öncelikle ölüm kaydını tutmaktadır ama aynı zamanda, mirasın kimler arasında paylaşılacağına ilişkin bilgisini de içermektedir. Bu defterlere dayanarak aylık, mevsimlik ve yıllık ölüm dağılımına ilişkin çıkarımlarda bulunulduğu gibi mirasçı listesinden hareketle çocuk sayısına da ulaşılabilmektedir (Bozkurt, 2011: 95).

Tereke defterlerinden hane mevcudunu çıkarabilmek için öncelikle kaynaklarda yer alan hane kavramının ne anlama geldiğinin belirlenmesi gerekir. Farsçadan Türkçeye geçen hane kavramı, Osmanlı kanunnamelerinde ev, aile, vergi birimi anlamlarında kullanılmıştır ve 16. yüzyıla kadar gerçek bir haneye tekabül etmektedir (Göyünç, 1979: 331). Ancak 17. yüzyıldan itibaren yoğunluk kazanan avarızhane kavramının kaç gerçek haneyi ifade ettiği tam olarak belli değildir ve Sahillioğlu’na göre dört ile elli gerçek hane, bir avarızhaneyi oluşturmaktadır (Sahillioğlu, 1991: 109). Avarızhanenin kaç gerçek haneyi kapsadığı, sadece mufassal avarız defterlerinden, dolaylı olarak çıkarılabilmektedir (Özel, 2006: 57).

Hane mevcudu veya hane katsayısı üzerinde genel bir uzlaşma bulunmamaktadır. Barkan (1953: 12), 16. yüzyıl nüfusunu hesaplarken bir haneyi beş kişi olarak kabul eder ama bunun bilimsel temelleri olmadığını da belirtir. Barkan’ın önerdiği katsayıyı aynı tarihler için benimseyenler arasında Sam White (2011: 54), Faroqhi (2000: 13), Göyünç (1969: 86) gibi isimler yer almaktadır. Buna karşın Braudel (1989: 283) ve İnalçık (2009: 202) dört, J.C. Russell (1960: 265) üç buçuk, Faruk Sümer yedi, Raymond sekiz katsayısını önermektedir (Göyünç, 1979: 86).

### **Tereke Defterlerinin Kaynak Değeri**

Hane mevcudunun tespitinde tereke defterlerinin kaynak değeri, üç başlık altında sorgulanabilir. Bozkurt’un (2011: 105) da vurguladığı gibi öncelikle hangi terekelerin mahkemeye intikal ettiğinin bilinmesi gerekir. Çünkü bütün miras taksimleri mahkeme huzuruna gelmiyor, hepsinin tereke kaydı tutulmuyordu. Hangi terekelerin mahkemeye geleceğine ilişkin kanuna göre varislerin hepsinin reşit ve hazır olmaması (aynı mahalde ikamet etmemesi) durumunda çocukların ve gaipilerin haklarını korumak amacıyla ilgili tereke,

mahkemeye intikal etmek zorundaydı. Bununla birlikte varislerden birinin miras taksimini herhangi bir nedenle mahkemeye intikal ettirmesi de söz konusuydu. Dolayısıyla varislerin reşit ve hazır olmasının yanı sıra aralarında bir uyuşmazlığın olmaması durumunda tereke konusu mahkemeye intikal etmezdi veya mahkeme olaya müdahale edemezdi (Barkan, 1966: 2).

Konunun mahkemeye intikal etmesi, uyuşmazlık hariç, ancak varisler arasında çocuk ve gaiplerin bulunması durumunda söz konusuydu. Bu ise tereke kayıtlarının, Osmanlı toplumunu bütünüyle temsil etmediği anlamına gelmektedir. Tereke kayıtlarının yansıttığı toplum kesimi, tamamlanmamış, yani ebeveynlerden birinin öldüğü ve gelişiminin yarım kaldığı ailelere aittir (Bozkurt, 2011: 109). Nitekim tereke defterlerinde mirasçı olarak yer alan çocukların hepsi ya yetim ya öksüz ya da ebeveynlerinin her ikisini de kaybetmiş durumdadır. Osmanlı toplumundaki bütün çocukların bu durumda olamayacağı açıktır. Her ne kadar bu durumda olanlar varsa da ebeveynlerinin hayatta olduğu çocuklar da bulunmaktadır. Ebeveynleri hayatta olanlar ile tereke kayıtlarında yer alan çocukların oranı, hane mevcudunun tespitinde önemli bir karine olacaktır.

Tereke defterleri mahkemede tutulur ve mahkemeler de çoğunlukla en küçük biriminin kaza olduğu şehirlerde yer alır. Tereke defterlerinden anlaşıldığı gibi mahkemeye intikal eden davaların önemli bir kısmı şehirlerde yaşayanlardan kaynaklanmıştır (Demirel vd., 1993: 100). Dolayısıyla tereke defterleri, toplumun bütününe değil, ağırlıkla şehirli nüfusu temsil etmektedir. Şehirli ile köylü hane mevcudları arasında fark bulunmaktadır ve katsayı tespitinde bu farkın dikkate alınması gerekir. Aynı durum, göçebe topluluklar için de söz konusudur ve göçebe ailelerdeki hane mevcudunun hesap edilmesi önem arz etmektedir.

Tereke defterlerine yönelik çalışmaların gösterdiği gibi Müslümanlar ile gayrimüslimler arasındaki çocuk sayısı, gayrimüslimler lehine değişmektedir (Demirel vd., 1993: 101). Osmanlı tarihî demografi çalışmalarındaki veriler ise ağırlıkla Müslümanlara yöneliktir ve bu durum, Osmanlı genelini temsil etmekten uzaktır.

Bu çalışmalarda hane mevcuduna çocuk sayısı hesaplanarak ulaşılmaktadır, hâlbuki eş sayısının da dikkate alınması gerekir. Her ne kadar ağırlıkla tek eşli olursa da birden fazla eş sahip olanlar da bulunmaktadır ve hane sayısına diğer eşlerin de eklenmesi gerekmektedir.

Demografik çalışmalarda hane; anne-baba ve çocuklar olarak kabul edilmiş ve köleler miras listesi içerisinde gösterilmiştir. Hâlbuki hane mevcuduna köleleri de eklemek gerekir. Nitekim köleler de işgücünü oluşturmakta ve hem tüketim hem de üretim birimini teşkil etmektedir. Kölelerin toplam nüfus içerisindeki payı düşük olmakla birlikte yine de hesaba katılması gerekir.

Sadece farklı dönemler arasında değil, aynı dönemde ama farklı şehirlerdeki haneler arasında da katsayı değişebilmektedir. Örneğin B. McGowan, “XVI. yüzyılın ikinci yarısında Semendire sancağında 3,57, Segedin'de 4,59, D'Ula'da 5,26, Srem'de 6 katsayısını” önermektedir (Göyünç, 1979: 332). Dolayısıyla tek bir bölgeden hareketle genel sonuçlara ulaşılamaz. İlgili bölgenin, genel durumu ne kadar temsil ettiği, farklı bölgelerden elde edilecek verilerle test edilmelidir.

Ayrıca sadece “tamamlanmış aile” değil aynı zamanda “normal aile” de dikkate alınmalıdır. Örneğin 19. yüzyılda Anadolu'ya Balkanlar, Kafkaslar, Karadeniz'in kuzeyi ve diğer bölgelerden gelen göçmenlerde ortalama hane sayısı 4,17 olarak çıkmaktadır (Göyünç, 1979:



345). Ancak bu göçmenlerin normal haneyi temsil etmediği açıktır, çünkü zamanın koşullarında zorunlu göçe tabi tutulan ve yüzlerce kilometreyi katedenler arasında ölüm oranının, özellikle çocuklarda yüksek olacağı anlaşılabilir. Bu nedenle ölüm oranının yüksek çıkması kuvvetle muhtemel olan göç eden ailelerin yanı sıra doğal afetler ve toplumsal sıkıntılara maruz kalan ailelerin de normal olmadığı ve geneli temsil etmediği kabul edilebilir.

### **Sonuç**

Barkan'dan sonra tereke defterleri üzerine çok sayıda araştırma yapılmış ve toplumsal hayatın pek çok alanına ilişkin önemli verilere ulaşılmıştır. Fakat bu verilerden hane mevcuduna ilişkin sağlıklı sonuçlar çıkarılamamıştır. Çünkü tereke defterleri, hane mevcudunun sayımı değil, mirasın paylaşımı amacıyla düzenlenmiştir ve bütün ölen kişilerin değil, sadece mahkemeye intikal edenlerin kayıtları tutulmuştur. Bu nedenle mahkemeye intikal etmiş olan tereke kayıtlarındaki çocuk sayısını genelleştirerek Osmanlı'daki bütün hanelerin ortalama mevcudu olarak kabul etmek, yanlış bir çıkarım olacaktır. Üstelik belirli bir dönemdeki hane mevcudunu, herhangi bir nüfus artış veya azalışı yokmuş gibi bütün dönemlerdeki hane mevcudu olarak kabul etmek de isabetli olmayacaktır. Yapılması gereken, tereke kayıtlarını ham veriler olarak kabul edip bunları birtakım işlemlere tabi tutmaktır. Hane mevcudunun tespitinde tereke kayıtlarının eksikliklerini tespit etmek ve bunlardan kaynaklanan çıkarım hatalarını telafi edebilmek için birtakım karinelere dayanarak düzelticiler kullanmaktır.

Öncelikle tereke defterlerindeki hane, tamamlanmamış ailelere aittir. Tamamlanmış ailenin hane mevcudunun, tamamlanmamış olanlardan yüksek olduğu açıktır ama ne kadar yüksek olduğuna dair elimizde güvenilir veriler bulunmamaktadır. Tereke defterlerindeki veriler genellikle şehirlere aittir ve Osmanlı toplumunun klasik dönemde yaklaşık yüzde sekseninin kırsalda yaşadığı bilinmektedir. Kırsaldaki hane mevcudu, şehirlere göre daha yüksektir ve buradan hareketle düzeltici hesaplar yapılabilir. Oldukça düşük oranlara sahiplerse de ikinci eşlerin ve kölelerin de hane mevcuduna dâhil edilmesi gerekir. Osmanlı tarihî demografi çalışmaları, ağırlıklı tereke defterleri üzerinden işlemektedir, ancak kapsayıcı tahminler için cizye defterlerinin daha fazla ön plana alınması önemlidir. Hane mevcuduna ilişkin verilerin değerlendirilmesinde ilgili dönemdeki kıtlık, salgın, kuraklık gibi doğal felaketlerin ve savaş, isyan gibi toplumsal-siyasi sorunların dikkate alınması gerektiği açıktır.

### **Kaynakça**

Alter, G.C. The Evolution of Models in Historical Demography *Journal of Interdisciplinary History*, 3, 2020, ss. 325-362.

Barkan, Ömer L. "Tarihî Demografi Araştırmaları ve Osmanlı Tarihi". *Türkiyat Mecmuası*. 1953, ss. 1-25.

Barkan, Ö. Edirne Askerî Kassamı'na Ât Tereke Defterleri, *Türk Tarih Belgeler Dergisi*, 3 (5-6), 1966, ss. 1-479.

Bozkurt, F. Tereke Defterleri ve Osmanlı Demografi Araştırmaları, *Tarih Dergisi*, 54, 2011, ss. 91-120.

Bozkurt, F. Osmanlı Dönemi Tereke Defterleri ve Tereke Çalışmaları, *Türkiye Araştırmaları Literatür Dergisi*, 11 (22), 2013, ss. 193-229.

Braudel, F. Akdeniz, C. 1, İstanbul: Eren Yayıncılık, 1989.

- Canbakal, H. (2011) Barkan'dan Bu Yana Tereke Çalışmaları, İçinde: Ömer Lütfi Barkan: Türk Tarihçiliğine Katkıları ve Etkileri Sempozyumu.
- Cipolla, C.M. Dünya Nüfusunun İktisat Tarihi. (Çev. Mehmet Sırrı Gezgin), İstanbul: Ötüken Neşriyat, 1992.
- Clark, G. (2013). Fukaralığa Veda, İstanbul: Bilgi Üniversitesi Yayınları.
- Cook, M.A. Population Pressure in Rural Anatolia 1450-1600. London: Oxford University Press, 1972.
- Çakır, İ.E. Osmanlı Toplumunda Eş ve Çocuk Sayısı, Statü, Servet: 1671-1678 Sofya Örneği, OTAM, 31, 2012, ss. 41-60.
- Day, C. Historical Demography, Beginning Population Studies, 2018, ss. 1-19.
- Demirel, Ö., Gürbüz, A. ve Tuş, M. Osmanlılarda Ailenin Demografik Yapısı, Sosyo-Kültürel Değişme Sürecinde Türk Ailesi içinde, Ankara: Başbakanlık Aile Araştırma Kurumu, 1993.
- Emecen, F.M. XVI. Asırda Manisa Kazâsı, Ankara: TTK Yayınları, 2013.
- Faroqhi, S. Osmanlı'da Kentler ve Kentliler, İstanbul: Tarih Vakfı Yurt Yayınları, 2000.
- Göyünç, N. XVI. Yüzyılda Mardin Sancağı, İstanbul: İ.Ü. Edebiyat Fakültesi Basımevi, 1969.
- Göyünç, N. Hane Deyimi Hakkında, Tarih Dergisi, 1979, 32, ss. 331-348.
- Gutmann, M.P. and Merchant, E.K. Historical Demography, (ed.) D.L. Poston, Handbook of Population, İsviçre: Springer Cham, 2006, ss. 669-695.
- Gümüşçü, O. (2001). 16. Asırda Larende (Karaman) Kazasında Yerleşme ve Nüfus, Ankara: TTK Yayınları.
- İnalcık, H. Devlet-i Aliyye, C. 1, İstanbul: İş Bankası Kültür Yayınları, 2009.
- İslamoğlu, H. Devlet ve Köylü, İstanbul: İletişim Yayınları, 2010.
- Jennings, R.C. Urban Population in Anatolia in The Sixteenth Century: A Study of Kayseri, Karaman, Amasya, Trabzon and Erzurum, International Journal of Middle East Studies, VII(1), 1976, ss. 21-57.
- Karal, E.Z. Osmanlı İmparatorluğunda İlk Nüfus Sayımı 1831, Ankara: Başbakanlık Devlet İstatistik Enstitüsü, 1995.
- Koç, Y. Ömer Lütfi Barkan'ın Tarihsel Demografi Çalışmalarına Katkısı ve Klasik Dönem Osmanlı Nüfus Tarihinin Sorunları, bilig, 2013, 65, ss. 177-202.
- Öz, M. XV-XVI. Yüzyıllarda Canik Sancağı, Ankara: Türk Tarih Kurumu Basımevi, 1999.
- Özdeğer, H. XVI. Yüzyıl Tahrir Defterlerine Göre Antep'in Sosyal ve Ekonomik Durumu, İstanbul: Türk Dünyası Araştırmaları Vakfı, 1982.
- Özdeğer, H. 1463-1640 Yılları Bursa Şehri Tereke Defterleri, İstanbul: İstanbul Üniversitesi İktisat Fakültesi Yayınları, 1988.
- Özel, O. (2000). Avarız ve Cizye Defterleri, (Ed.) H. İnalcık ve Ş. Pamuk, Osmanlı Devleti'nde Bilgi ve İstatistik, Ankara: DİE Yayınları, 33-50.
- Özel, O. Population Changes in Ottoman Anatolia, International Journal of Middle East Studies, 36, 2004, ss. 183-205.
- Özel, O. Osmanlı Demografi Tarihi ve Osmanlı Arşivleri, Uluslararası Türk Arşivleri Sempozyumu, 17-19 November 2005, İstanbul, Ankara: Devlet Arşivleri Genel Müdürlüğü, 2006, ss. 52-63.
- Özel, O. The Collapse of Rural Order in Ottoman Anatolia, Leiden: Brill, 2016.
- Özlu, Z. XVIII. Yüzyılın İkinci Yarısında Gaziantep, Gaziantep B.Ş.B., 2004.



Öztürk, S. Askeri Kassama Ait Onyedinci Asır İstanbul Tereke Defterleri, İstanbul: Türk Dünyası Araştırmaları Vakfı, 1995.

Poston, D.L. ve Bouvier, L.F. Population And Society, Cambridge University Press, 2010.

Russell, J.C. Late Medieval Balkan and Asia Minor Population, Journal of the Economic and Social History of the Orient, 1960, 3 (3), ss. 265-274.

Sahillioğlu, H. Avârız, TDVİA, 1991, 4, ss. 108-109.

White, S. The Climate of Rebellion in the Early Modern Ottoman Empire, Cambridge: Cambridge University Press, 2011.

## XVIII. YÜZYILIN İLK YARISINDA RUMELİ'DEN İSTANBUL'A ARNAVUT GÖÇÜ<sup>1</sup>

**Nihal Metin\***

Dr., bağımsız, orcid: 0000-0002-4757-9078.

### Özet

XVIII. yüzyılda reayanın toprağını bırakarak taşradan İstanbul'a göçü, Osmanlı Devleti için önlenmesi gereken en önemli sorunlardan biri olarak karşımıza çıkmaktadır. Öyle ki kontrolsüz nüfus artışının yol açtığı problemler padişahın tahtını tehdit eder boyuta ulaşmıştır. Nitekim 1730 Patrona Halil İsyanı ve 1740 İsyanı ile artık İstanbul'daki göçmen meselesine karşı daha sert tedbirler alınması gerektiği anlaşılmıştır. Bu isyanlarla birlikte İstanbul'da değişen demografik yapının ve artan nüfusun yol açtığı sosyo-ekonomik problemler gözle görülür hâle gelmiştir. Bu dönemde hem Anadolu'dan hem de Rumeli'den gelen göçmenler söz konusuysen bahsi geçen iki isyanda da Arnavutların başrolde olduğu görülmüştür. Rumeli'den iş bulma umuduyla yoğun bir şekilde İstanbul'a göç eden Arnavutlar için devlet, Edirne ve Tekirdağ civarında önlemler almaya çalışsa da bu konuda başarılı olunamamıştır. Alınan tedbirlerin ve kontrollerin sıklaşmasına bakıldığında bu göçlerin yoğunluğunun zaman zaman değiştiği görülmektedir. Şehre bir şekilde gelebilen göçmen gruplarından Arnavutlar, burada belli bölgelerde, belli meslek gruplarında yığılarak ya kayıtsız, kefilsiz bir şekilde çalışıyor ya da işsiz güçsüz dolaşıyorlardı. Dolayısıyla devlet bir süre sonra şehrin tahliyesine varan tedbirler almaya başlamıştı. Bu çalışmada XVIII. yüzyılın ilk yarısında Rumeli'den Arnavut göçünün nedenleri, İstanbul halkının ve yöneticilerinin bu duruma tepkileri, yığıldıkları bölgeler, meslekler ile şehirde neden oldukları problemler ve devletin Arnavut göçüne karşı aldığı tedbirler arşiv belgelerine dayalı olarak ele alınmaktadır.

**Anahtar Kelimeler:** Osmanlı Devleti, İstanbul, Rumeli, Arnavut, göç, göçmen, isyan

<sup>1</sup> Bu bildiri, yazar tarafından 2021 yılında Marmara Üniversitesi Türkiyat Araştırmaları Enstitüsü'nde hazırlanmış olan "*İstanbul'a Göç (1703-1754)*" adlı tezden yola çıkılarak yazılmıştır.

\* Dr., bağımsız, Türkiye [nihalmetin@marun.edu.tr](mailto:nihalmetin@marun.edu.tr) orcid: 0000-0002-4757-9078.

## ALBANIAN MIGRATION FROM RUMELIA TO ISTANBUL IN THE FIRST HALF OF THE EIGHTEENTH CENTURY

### ABSTRACT

In the 18th century, the migration of the *reaya* from the rural areas to Istanbul, leaving their lands, emerged as one of the most serious problems for the Ottoman Empire to prevent. So much so that the uncontrolled population growth caused such problems that the sultan's sovereignty was jeopardized. Indeed, with the Patrona Halil Rebellion of 1730 and the Revolt of 1740, it became clear that harsher measures had to be taken against the immigrant problem in Istanbul. With these revolts, the socio-economic problems caused by the changing demographic structure and increasing population in Istanbul became visible. During this period, there were immigrants from both Anatolia and Rumelia, and Albanians played a leading role in both of these rebellions. Although the government tried to take measures in the vicinity of Edirne and Tekirdag for Albanians from Rumelia who migrated to Istanbul in hopes of securing employment, it was not successful in this regard. Considering the frequency of the measures and controls taken, it is seen that the intensity of these migrations changes from time to time. Albanians, one of the immigrant groups that somehow made it to the city, were clustered in certain areas, in certain professions, either working without registration, without sureties, or wandering around without a job. Therefore, after a while, the government began adopting measures, even including the evacuation of the city. This study examines the causes of Albanian migration from Rumelia in the first half of the eighteenth century, the reactions of the people and authorities of Istanbul to this issue, the problems they caused in the city with the regions and professions where they clustered, and the measures taken by the government against Albanian migration, based on archival documents.

**Keywords:** Ottoman State, Istanbul, Rumelia, migration, immigrant, rebellion

### Giriş

XVIII. yüzyılda Rumeli eyaleti Köstendil, Tırhala, Yanya, Delvine, İlbasan, İskenderiye, Avlonya, Ohri, Alacahisar, Selanik, Dukakin, Prizren, Üsküp ve Semendire sancaklarından müteşekkildir (Sivridağ vd., 2019). Eyalet sınırları içerisindeki Avlonya, Delvine, İşkodra, İskenderiye, İlbasan ve Yanya Arnavutluk bölgesinin önemli sancakları olarak sayılabilir.

Bölgeden İstanbul'a yönelik göçleri engelleme girişimleri daha XVI. yüzyılda başlamış ancak XVII. yüzyılda da bu göçler artarak sürmüştür. Bu dönemde konuyla ilgili olarak İstanbul'un çevre kazalarından olan Kocaeli'ye dair de pek çok kayda rastlanması dikkat çekicidir. Bölgedeki bağ ve bahçelerde ırgat olarak çalışmaya gelen Arnavutlar için her yıl bini aşkın bir sayıdan bahsedilmektedir. Bunların çevreye rahatsızlık vermemeleri, huzursuzluk çıkarmamaları için yerliden kefilleri olmasına dikkat edilmeye çalışılmıştır (BOA, ADVNS.MHM.d. 92, h. 67; 7, h. 130;).

Alınan tüm önlemlere rağmen İstanbul'a yönelik göçler ilerleyen süreçte de devam etti. XVIII. yüzyılda artık İstanbul halkı ve yöneticiler için en büyük problemlerden biri, şehirdeki göçmen nüfusun sürekli artmasıydı (Özkaya, 2008).

Bu çalışmada daha önce müstakil olarak ele alınmamış olan ve İstanbul'da ciddi bir nüfusu oluşturan Arnavut göçmenlerin XVIII. yüzyılın ilk yarısında Rumeli'den İstanbul'a göç etme nedenleri, İstanbul halkının ve yöneticilerinin bu duruma tepkileri, yığıldıkları bölgeler, meslekler ile şehirde neden oldukları problemler ve devletin Arnavut göçüne karşı aldığı tedbirler ele alınmaktadır. Bu doğrultuda asıl kaynağımızı oluşturan arşiv belgelerinden *Mühimme Defterleri*, *Şikâyet Defterleri* ve *Rumeli Ahkâm Defterleri* kullanılacaktır.

### **Rumeli'den İstanbul'a Göçün Nedenleri**

XVIII. yüzyılda İstanbul'a gerçekleşen göçlere dair yaptığımız araştırma sırasında taşrada yaşayan halkın pek çok sıkıntılarla karşı karşıya kaldığını tespit ettik. Rumeli'den göçün nedenlerine dair mevcut literatür, dönemin ıslahat layihâları ve devletin merkezden gönderdiği emirlere bakıldığında, Arnavutların yurtlarını terk etme kararı alabilmelerinde etkili olan faktör olarak işsizliğin ön plana çıktığı görülmektedir (Aktepe, 1958; Berker, 1942; BOA.ADVNS.MHM.d. nr.140, s. 212). Zira bugün dahi Arnavutluk olarak adlandırılan bölgenin büyük bölümünün dağlık olmasından dolayı sadece %17'sinde ziraat yapılabildiğinden bahsedilmektedir. Bu durum halkın geçim ve iş imkânlarını oldukça kısıtlamakta, daha çok hayvancılığa yönelmelerine neden olmaktadır (Bilge, 1991; Berker, 1942).

İş bulma umuduyla doğuya doğru göç etmeye başlayan Arnavutlar için başkent İstanbul çok sayıda iş imkânı sunmaktaydı. Dönemin belgelerinde de bu amaçla vatanlarını terk edip

peyderpey, üçer beşer hatta yirmişer kişilik gruplar halinde İstanbul'a geldiklerinden bahsedilmektedir.<sup>2</sup>

XVIII. yüzyıl Ahkâm ve Şikâyet Defterleri incelendiğinde bu dönemde reyanın taşradaki göç hareketlerinin en önemli nedeni olarak vergi meselesi karşımıza çıkmaktadır. Hem Anadolu hem de Rumeli topraklarında yaşayan reyanın vergi ödemelerinde zorlandıkları ve bunun toprağını terk etmesine neden olduğu görülmektedir.

Bahsedilen vergi meselesini halkın vergi yükündeki artış ve halktan haksız vergi talepleri olarak iki kısımda ele alabiliriz. Vergi yükündeki artış ile özellikle bu yüzyılda genel bir vergiye dönüşen imdadiyeler ile halkın sefer dönemlerinde ödemek zorunda olduğu vergiler kastedilmektedir (BOA.ADVNS.MHM.d. 147, s. 92; E.ŞS. 140, s. 93a). Vergi yükü artışı, kimi zaman göç veren bir bölgede gidenlerin vergi yükünü üstlenmek zorunda kalan halk için de söz konusudur. Bu da göç veren bir bölgede domino etkisi yaratarak zincirleme göçlerin yaşanmasına sebep olmaktadır (BOA.ADVNS.MHM.d. 140, s. 212).

Haksız vergi taleplerini ise ehl-i örfün zulmü olarak değerlendirebiliriz. Ehl-i örf, padişahın icraî, idarî ve askerî yetkilerini temsil eden ulemâ dışındaki görevlilere denmekteydi (İpşirli, 1994). Taşrada bu görevlere gelen bazı kişiler kanunsuz şekilde halktan ya kayıtlı olan miktardan fazla vergi talep ediyorlar ya vergiden muaf olan kişilerden vergi talebinde bulunuyorlar ya da topladıkları vergiye kanaat etmeyerek çeşitli adlar altında kanunsuz talepleriyle (*tekâlif-i şakka/salgun*) halkı soymaya kalkıyorlardı. Bu nedenle merkezden gönderilen fermanlarda, adâletnâmelerde sürekli olarak uyarılmışlardır (BOA.ADVNS.ŞKT.d. 65, s. 2; 106, s. 226; 151, s. 53; BOA.ADVNS.MHM.d. 155, s. 117; 136, s. 268).

Bir diğer sorun, değişen toprak idare sistemiyle birlikte bu durumun sosyo-ekonomik olarak halkın aleyhine doğurduğu sonuçlardır. XVIII. yüzyılda iltizam ve malikâne uygulamalarının yaygınlaşmasıyla birlikte devlet, taşradaki merkezi otoritesini yerel unsurlara devretmeye başlamış ve bu toprakları ele geçiren güçlü âyan ailelerin kurduğu büyük çiftlikler ortaya çıkmıştı (Batmaz, 1995; 1996; Cezar, 1986; Genç, 2003; İnalçık, 2010).

<sup>2</sup> [...] Rumeli cânibinden ba'zı vilâyet nizâ'ı ve kendü musâlahaları rü'yet için yedlerinde arz ve i'lâm ve makbûl senedler ile gelen birer ikişer nefer kimesnelerden mâ'adâ Arnavud tâifesi ve sâir ecnâs-ı muhtelif-i merkümeden mutlak mevsim i'tibâriyle Mart ve Rûz-ı Hızır duhûli esnâlarında kesb ü kâr ve tahsîl-i menfa'at ve sâir için üçer, beşer ve onar, yirmişer Âsitâne-i sa'âdetime gelmek sevdâsında olacakları zâhir ve âşikâr olup ol-makûle müslim ve keferi Arnavud ve Laz ve sâir etrak tâifesinin ve ber-vech-i muharrer vilâyet nizâ'ı ve kendü musâlahaları rü'yet için gelenlerin dahi birer ikişer neferden gayrısının Âsitâne-i sa'âdetime vürûd ve vusûllerine mümâna'at ile ber-karâr-ı sâbık men' ve icrâ olunarak gerü vilâyetlerine i'âde ve tesyîrlere ihtimâm u dikkat olunmak akdem umûr-ı devlet-i aliyemden olmağla [...] [BOA, ADVNS.MHM.d. nr.150, s. 212 (H.1157)]

Rumeli Ahkâm Defterleri'nde, Anadolu'daki eyaletlerin ahkâm defterlerinden farklı olarak çiftlikler ve tefecilerle ilgili merkeze yansıyan şikâyetlerin fazlalığı dikkat çekmektedir (Bkz. BOA.ADVNS.AHK.R.d. 2, h. 1266; 2, h. 80). Nitekim XVIII. yüzyılda bahsi geçen büyük çiftliklerin özellikle Batı Anadolu ve Balkanlardaki eyaletlerde yaygın oldukları bilinmektedir (Batmaz, 1995). Bu çiftliklerin ortaya çıkmasındaki bir etken de üretim devamlılığı, alet- edevat ve tohum temini, hasattan önce vergi talebi gibi nedenlerle tefecilere borçlanan köylülerin faiz nedeniyle borç sarmalına düşüp sonunda toprağını terk etmeleridir. Âyânın eline geçen bu topraklar mülk edinilerek çiftliklere dönüştürülüyordu (Batmaz, 1995; İnalçık, 2010; 1988). Dolayısıyla bu durum köylülerin mülksüzleştirilmesine, yerel güçlerin nüfuzunun, reaya üzerindeki baskısının ve kanunsuz taleplerinin artmasına neden olmaktaydı (Bkz. BOA.ADVNS.AHK.R.d. 2, h. 1266; 2, h. 80).

Yine Rumeli Ahkâm Defterleri'nde yoğun olarak karşılaşılan bir diğer şikâyet konusu da müşterek timar ve zeamet tasarrufudur. Sayıları kimi zaman onu geçen dirlik sahiplerinin kendi hisselerini düşene kanaat etmeyerek fazlasını talep etmesinin reyanın toprağını terk etmesine neden olduğuna dair şikâyetler merkeze ulaşmaktaydı (Bkz. BOA.ADVNS.AHK.R.d. 2, h. 471).

Hemen her dönemde olduğu gibi eşkıyalık faaliyetleri de taşradaki halkın önemli sorunları arasındaydı. Rumeli özelinde bakılacak olursa, belgelerde Arnavut sekban ve levendatın bölgedeki eşkıyalık faaliyetlerinden sıkça bahsedilmektedir. Bu dönemde çift-bozan olarak anılan toprağını terk etmiş çiftçiler levent taifelerini oluştururken, sekbanlar ise daha önce bir paşa maiyetinde paralı asker olarak alınan ancak daha sonra işsiz kalan gençlerdi (Akdağ, 1975). Zaman zaman kalabalık gruplar halinde hareket eden Arnavut eşkıyasına dair kimi belgelerde oldukça yüksek rakamlar da zikredilmektedir.<sup>3</sup>

### **İstanbul'da Karşılaşılan Durum, Halkın ve Yöneticilerin Tepkileri**

İstanbul, başkent olmasından dolayı padişahın yakın ilgisine mâtuftu. Onun mutlak vekili sadrazam da şehrin idaresinden halkın refahına, iâşe temininden, asayişin sağlanmasına kadar pek çok konudan sorumluydu. Şehrin yönetiminden doğrudan sorumlu olan kişi ise İstanbul kadısıydı. Asayişinden ise yeniçeri ağası, bostancıbaşı, subaşı ve asesbaşı sorumluydu (İpşirli, 2015). Şehrin bu dönemdeki nüfusuna dair ise verilerin yetersiz olmasından dolayı net bir

<sup>3</sup> Örneğin 1722'de Tırhala ve civarındaki bazı kazarlarda martoloslara birlikte hareket eden 800'den fazla Arnavut eşkıyasından bahsedilmektedir. [BOA.ADVNS.MHM.d. 130, s. 343]



rakam söylenememektedir. Ancak Anadolu ve Rumeli'den gelen yoğun göçmenlerin de etkisiyle nüfusunun 500.000 geçtiği tahmin edilmektedir (Öz, 2015).

Şehir nüfusu bu kadar artınca insanların iaşesinin temini konusu da elbette yöneticiler için endişe yaratmaktaydı. Zira İstanbul hem su kaynağı hem gıda hem de yakacak konusunda dışa bağımlı bir şehirdi. Üstelik artan talep karşısında yaşanan darlık, fiyat istikrarını da zorluyordu. Yüzyılın sonuna doğru konut sıkıntısı da bu problemler arasına eklenmişti (BOA, C.ZB, 9/428). Bu durumun halkta bir isyana yol açma ihtimalinin olması, padişahın saltanatını tehdit ediyordu (Ü.ŞS. 440 s. 89a; BOA, ADVNS.MHM.d. 153, s. 283). Dolayısıyla yöneticiler tarafından bu kontrolsüz nüfus artışı engellenmeye çalışılıyordu (ADVNS.MHM.d. 147, h. 334).

Adı sanı bilinmeyen göçmenler konusunda yerel ahali de bir o kadar endişeliydi. Göçmenlerin çoğu vasıfsız işçi olarak geçici işlerde çalışırken bir kısmı da işsiz güçsüz dolaşıyor, “serserilik” yapıyordu. Gelen bekârlar genellikle toplu olarak bekâr odalarında ya da dükkânlarda kalıyorlardı. Bu durum da mahalleye müdahil olduklarında mahalle sakinleri arasında huzursuzluğa neden oluyordu. Burada kalanlar fuhuşla ve salgın hastalıklara neden olmak ve yaymakla suçlanıyorlardı (BOA.ADVNS.MHM.d. 136, h. 1054-1056; Ü.ŞS. 396, s.71b). Kimi asayiş olaylarına karışmaları da bu kişilerin potansiyel suçlu olarak görülmelerine ve kaldıkları yerlerin devamlı teftiş edilmesine neden olmaktaydı (Yılmaz, 2014; BOA.ADVNS.ŞKT.d. nr.135, s. 160). Ayrıca evlerinin çoğu ahşaptan olan şehir halkının en büyük korkularından biri olan yangınlara sebep olduklarına dair de şikâyetler geliyordu (BOA.ADVNS.MHM.d. 140, s. 413, 414). Bununla beraber şehirde uzun süre ikamet edenlerin bir şekilde esnafın arasına karışarak nizamlarını bozduklarına dair şikâyetler de vardı (BOA.C.DH. 220.10999).

### **Arnavutların İstanbul'da Çıkan İsyanlardaki Roller ve Devletin Arnavut Göçüne Dair Aldığı Tedbirler**

Rumeli'den İstanbul'a gelenler için en önemli geçiş noktası Edirne kazasıydı. Bu nedenle Edirne'de sıkı tedbirler alınıyor, burada görevli zabıt ve idarecilere göçmenler konusunda sürekli uyarılar yapılıyordu. Edirne'nin bu anlamda geçişler konusunda sıkı korunduğu, burada göçmen sanılarak durdurulduğunu bildirip İstanbul'a ailesiyle birlikte geçmek için izin isteyen İstanbul sakinlerinin başvurularındaki artıştan da anlaşılmaktadır (BOA.ADVNS.ŞKT.d.172, s. 360). Buna karşın göçmenler de Edirne merkezine uğramayarak

ya şehrin güneyinden Gümölcine, Tekfurdağı (Tekirdağ) hattından ya da kuzeyinden Kırkkilise (Kırklareli) tarafından geçmeye çalışıyorlardı (BOA.ADVNS.MHM.d. 147, s. 324).

XVIII. yüzyılda İstanbul'a göçe dair özellikle Arnavutlara yönelik alınan tedbirler, 1730'da yaşanan Patrona Halil İsyanı ile had safhaya ulaşmıştır. Bu isyanı hazırlayan süreçte de şehirdeki göçmenlerin etkisi açıkça görülmektedir. Zira yoğun göçlerle birlikte her geçen gün İstanbul'da dolaşan işsiz güçsüz sayısı da artmaktaydı. İşsizlerin memnuniyetsizliği bir yana yerli halk ve esnaf da daha önce saydığımız sebeplerden dolayı bu durumdan oldukça rahatsızdı. (Aktepe, 1958; Baykal, 1962).

Mevcut gelişmeler karşısında duyulan öfkenin birikimi sonucunda başkentte 28 Eylül 1730'da Patrona Halil'in başını çektiği bir isyan vukuu buldu ve isyan I. Mahmud'un tahtta geçmesi ile neticelendi. İsyancıların çoğunluğunu Arnavutların oluşturduğu düşünülmektedir. Zira İstanbul'da ne kadar hamam dellakı, sebzeçi, kaldırımçı Arnavut varsa fırsattan istifade Yeniçeri Ocağı'na kaydolmuş ve isyanın ardından şehirde terör havası estirmeye devam etmiş, yağma faaliyetlerinde bulunmuşlardı<sup>4</sup> (Çolak, 2002; Unat, 1999).

İstanbul'da bu isyanın etkileri devam ederken, 26 Mart 1731'de Arnavutların başını çektiği göçmenlerin girişimiyle bir isyan daha çıkmıştır. Dolayısıyla pek çok Arnavut cezalandırılmış, şehirden ihraç edilmişlerdir. Bundan sonra gelenlere izin verilmemesi, iş ve dava için geleceklerin dahi davalarının Rumeli valisi huzurunda görülmesi emredilmiştir (BOA.ADVNS.MHM.d. 136, h.1677; Çolak, 2002). İsyanı karışık kaçanlar takip edilerek gittikleri İskenderiye, Ohri, İlbasan, Avlonya, Yanya, Dukakin gibi Rumeli kazalarında yakalanmaya çalışılmıştır. Bosna Valisi Osman Paşa bu kişileri yakalamak ve cezalandırmakla görevlendirilmiştir (BOA.ADVNS.MHM.d. 136, h. 1679, 1738, 1748, 1746, 1747). Aynı yıl İstanbul'da zahire, et, kömür sıkıntısı yaşandığı gönderilen fermanlardan anlaşılmaktadır (BOA.ADVNS.MHM.d. 136, h. 1177, 1199, 1125).

İsyandan sonra özellikle Rumeli'den İstanbul'a Arnavutların göçüne dair sıkı tedbirler alınmıştır (BOA.ADVNS.ŞKT.d. 135, s. 164). Rumeli'de tüm kollarda bulunan vezirler, beylerbeyiler, beyler, mevali, kadılar, mütesellimler, voyvodalar, kethüdayerleri, yeniçeri serdarları, diğer zabitan, âyân ve iş erlerine gönderilen emirde İstanbul'a gelip hanlarda,

---

<sup>4</sup> Bu tarihte Yeniçeri Ağası ve diğer zabitanlara gönderilen bir emirde, neferlerin kışla ve odaları dışında mahalle odaları, han ve hamamlarda yatıp kalkmaya başladıklarından dolayı aralarına askeri kıyafet giyenlerin karıştığından ve ahalinin malını yağmaladıklarından yeniçeri neferlerinin kendi yerlerinde kalmaları emredilmiştir. [BOA.ADVNS.MHM.d. 136, h.1675]

hamamlarda kalan Arnavut taifesinin şehirdeki eşkıyalığından bahsedilerek elebaşlarının bulunup cezalandırılarak büyük kısmının İstanbul'dan çıkartıldığı ancak kalanların ikinci kez isyan çıkarmaları nedeniyle bu kişilerin dağıtıldıktan sonra Rumeli tarafına kaçanların da takip edilip cezalarının verilmesi emredilmiştir (BOA.ADVNS.MHM.d. 136, h. 3371).

Bir diğer önemli olay da 1740 yılında göçlerin yanı sıra o yıl seferler nedeniyle gelen askerlerin de nüfusu arttırmış olmasından dolayı şehirde kıtlık yaşanması ve bu durumun bir isyana yol açmasıydı (G.ŞS. 295, s. 89a; BOA.ADVNS.MHM.d. 147, h. 44). Bu isyanda da Arnavutların rolü olduğu öğrenildiğinden dolayı suçlular bulunarak idam edildikten sonra göçmenlere karşı sıkı tedbirler alındı. Şehre girişler zorlaştırılırken bir yandan da şehirden tahliyeler gerçekleştirildi. Göçmenlerin kaldıkları yerlere teftişler yapıldı (BOA.ADVNS.ŞKT.d. 164, s. 398).

Aynı yıl Galata kadı sicilindeki bir kayda göre 3-4 seneden beri devam eden seferler dolayısıyla Anadolu ve Rumeli'den, Karadeniz, Akdeniz ve Cezayir-i Bahr-i Sefid'den (Akdeniz-Ege Adaları) iş için İstanbul'a gelip yerleşenler ne kadar ise bir kişiyi bile ayırt etmeksizin mahalle imamları tarafından tamamının isimlerinin, eşkâllerinin ve vilayet bilgilerinin kaydedilip bundan sonra gelen her kim olursa mahallelerinden ihraç ederek memleketlerine gönderilmeleri emredilmiştir (G.ŞS. 295, s. 91a; Bab ŞS. 173, s. 70b).

Tekfurdağı ve İstanbul'dan Edirne'ye gelinceye kadar, bu bölgedeki tüm kaza yöneticilerine gönderilen emirde İstanbul'daki han, dükkân, hamam ve mahalleler teftiş edilerek İstanbul'da Müslüman veya Hıristiyan Arnavutlar ve sair serserilerin darlık ve sıkıntı verdiklerinden bahsedilmiştir. Şimdiye kadar tekrar tekrar Rumeli'den gelenlerin Tekfurdağı ve Gelibolu tarafına gönderilmesine ve yeni gelenlerin tahrir ve kefile bağlanmaları gerçekleştirilmesine rağmen ihmaller nedeniyle bu taraftan ve Edirne'den bir şekilde İstanbul'a geldikleri bildirilerek ikide bir nizamları konusunda zorluk yaşandığından ve zararlarından dolayı bu konuya dikkat etmeleri ve geçişlerine izin vermemeleri emredilmiştir (BOA.ADVNS.MHM.d. 147, h. 1141).

Bir diğer hükümde İstanbul'da darlığa neden olduklarından dolayı gelen serseri ve kimliği meçhul, Kürt ya da Türk, Müslüman ya da Hıristiyan Arnavutlardan her kim olursa olsun hanlarda, dükkânlarda, hamamlarda, bostanlarda ve bazı yerlerde oturanlar ihraç edilip kara ve deniz yoluyla memleketlerine gönderilmeleri, bundan sonra gelmek niyetinde olanları engellenmek için yolda olanları, bazı geçit ve mağaralarda bekleyenleri cezalandırmaları için hükkam ve zabıtana emir verildiği hatırlatılmıştır. Ancak göçlerin devam ettiği, bu nedenle

kıtlık yaşandığı, Rumeli'den Arnavut taifesi vs. kişilerin iş için üçer beşer hatta yirmi beşer gruplar halinde İstanbul'a gelip sıkıntı yarattıklarından bahsedilmiştir. Geri gönderilmeleri için Ocak tarafından Tekfurdağı'nda ikamet edip yollara, geçitlere vâkıf olunarak buraya karadan ya da denizden gelmek isteyenlere engel olunması emredilmiştir. Bundan sonra dikkatsizliklerinden, ihmallerinden dolayı Tekfurdağı'na bir şekilde gelip kaçmayı başaranlar olursa, İstanbul'a bir bahaneyle gelen Arnavut ve diğer göçmenlerden soruşturularak hangi mahalden geldiyse o bölgedeki görevlilerin cezalandırılacağı bildirilmiştir (BOA.ADVNS.MHM.d. 147, h. 1219).

Üsküdar naib ve zabıtlarına gönderilen emirde ise Anadolu ve Rumeli'den devamlı suretle gelen göçler nedeniyle İstanbul'da bu meçhul kişilerin darlığa neden oldukları, bu nedenle gelmeleri yasaklanmışken birkaç seneden beri seferler nedeniyle bu konuya zabıt ve hükkamın gerekli ehemmiyeti göstermediklerini, bu göçler nedeniyle hem taşranın harap olduğu hem de İstanbul ahalesinin sıkıntı çektiği belirtilmiş, bu duruma engel olunması emredilmiştir (BOA.ADVNS.MHM.d. 147, h. 334).

Bostancıbaşına gönderilen emirde ise Arnavut taifesinin ve bazı başıboş kişilerin İstanbul'a gelmek kastıyla Eyüp, Üsküdar, Boğaziçi ve havalilerindeki çiftlik, bahçe, bostan, medrese ve sair yerlerde kalıklarını, İstanbul'daki eşkıyadan dahi bazılarının gidip buralarda bulduklarının haber alındığından bahsedilerek teftiş etmesi emredilmiştir (Ü.ŞS. 400, s. 80a).

Kocaeli'ne gönderilen hükümde ise İstanbul'da nüfus kalabalığından dolayı zahire sıkıntısı yaşandığından ve Anadolu ve Rumeli'den göçlerin engellenmesi gerektiğinden bahsedilmiştir. Daha önce dava ve iş için geleceklerden en fazla 2 kişiye izin verilirken şimdi ona dahi izin verilmediğinin haber alındığı bildirilmiştir (BOA.ADVNS.MHM.d. 147, h. 446). Dolayısıyla bu dönemde şehirdeki göçmen etkisinin daha fazla hissedilmesinin gerek şehir içinde gerek şehre giriş yapılan çevre kazalarda gerekse taşrada aldığı tedbirleri, teftişleri sıkılaştırılmasına neden olduğu anlaşılmaktadır (Aydiner, 2007; Olson, 1977).

Bir yıl sonra İstanbul'dan Çekmeceler, Silivri, Çorlu, Tekfurdağı ve bu havalideki kadılara gönderilen benzer bir emirde yine bu taifenin hamamlarda ve bostanlarda zuhur ettiklerinden ve zararlarından bahsedilerek kara yoluyla ya da deniz yoluyla geçişlerine müsaade edilmemesi, kaldıkları hanların bekâr odalarının teftiş edilerek gereksiz bir şekilde burada kalanların vilayetlerine gönderilmesi emredilmiştir (Ü.ŞS. 405, s. 92a).

Bir başka hükümde Rumeli'den ve Arnavutluk'tan gelen başıboş Arnavutların ve diğer taifelerin İstanbul'da hamamlarda, bostanlarda, hanlarda ve bekâr odalarında kaldıkları ve İstanbul'da çarşıda ve mahalle aralarında küfecilik yaparak ya da dilencilik yaparak kaldıkları, şehre gelişi yasak olan bu kişilerin araştırılarak yeni gelip defterde kaydı olmayanların memleketlerine iadesi, Çekmeceler, Silivri Çorlu, Tekfurdağı tarafından geçmelerine müsaade edilmemesi, hükkam zabitan iskele emini ve sefine reislerinin bu konuda uyarılması emredilmiştir (BOA.ADVNS.MHM.d. 148, s. 158).

Rumeli'den Arnavut göçü ilerleyen zamanda da -hükümlerde görevlilerin “kerraren” uyarıldıkları belirtildiği halde- devam etmiş, yeniden hamamlara, bostanlara yerleştiğinden bahsedilmiştir. Bunun için Edirne yeniçeri zabitanının dahi “kendi halinde olmayanları” tutuklayarak memleketlerine iade edilmek üzere Tekirdağ'a göndermesi emredilmiştir. Tekirdağ (Tekfurdağı) yeniçeri zabitanına ise daha önce şehirden tahliyeler yapılsa da yeni gelenlerin kontrol altına alınmadığından dolayı karadan ve denizden gizlice, rüşvetle geçirilmelerine engel olunması emredilmiştir (BOA.ADVNS.MHM.d. 151, s. 125).

1748'de Edirne kadısı ve bostancıbaşısına birkaç senedir seferleri bahane ederek hem Anadolu'dan hem Rumeli'den gelenlerin İstanbul ahalisinin malına dahi göz diktiklerinden bahsedilerek iş için gelse dahi evraksız olanların ve ticaret dışında herhangi bir iş için gelmeyen Arnavutların geri vilayetlerine iadesi emredilmiştir (BOA.ADVNS.MHM.d. 153, s. 288; HH.ŞS. 140, s. 93a).

Aynı şekilde Kocaeli mutasarrıfına, buradaki çiftlik mandıra, bostan ve kiremithanelerde çobanlık, bekçilik ve rençperdik bahanesiyle Arnavutların gelip toplandıklarını, fırsat buldukça gelip geçen yolculara saldırdıklarından dolayı buralardaki eşkiyanın ihraç edilip bundan sonra kefilsiz Arnavutların istihdam edilmemesi emredilmiştir (BOA.ADVNS.MHM.d. 163, s. 179). Ancak bu durumun daha sonraki dönemlerde de devam ettiği zaman zaman tekrar eden hükümden anlaşılmaktadır (BOA.ADVNS.MHM.d. 164, s. 447; C.DH. 179-8906).

### **İstanbul'da Arnavut Göçmenlerin Yığıldıkları Bölgeler ve Meslekler**

Arnavutların İstanbul'da yerleştikleri bölgelere dair, hemşehrilik bağları ile genellikle aynı bölgeleri tercih ettikleri söylenebilir. 1743-1745 yılları arasında Üsküdar, Eyüp ve Ahi Çelebi kadı sicillerine dayalı olarak bu bölgede ikamet eden göçmenlerin 2 yıl içerisindeki (Şubat 1743-Şubat 1745) dava kayıtlarına dair yaptığımız araştırma neticesinde; Üsküdar'da

dava taraflarının %86'sının Anadolu kökenli iken, Eyüp'te %93'ünün Rumeli kökenli olduğunu tespit ettik. Sur içi bölgesini kapsayan Ahi Çelebi Mahkemesi sınırlarında ikamet eden davalı göçmenlerden ise %29'u Rumeli, %69'u Anadolu kökenliydi. Dolayısıyla sur içi için daha karmaşık bir nüfus söz konusuysen bahsettiğimiz yığılma sur dışında belirgin bir şekilde kendini göstermektedir (Metin, 2021).

Günümüzde göçe dair yapılan çalışmalarda da vurgulanmaktadır ki göçmenler için hemşehrilik bağlarının önemi büyüktür (Gurak, Caces 2004). Zira kendisinden önce bölgeye gelen kişi, barınmadan iş bulmaya kadar çok çeşitli kolaylıklar sunmaktadır.

İstanbul'a gelen Arnavutların meslekleri konusunda da bazı yığılmaların olduğu tespit edilmiştir. Bunun en bâriz örneği İstanbul'daki hamamlardır. 1731'de suriçindeki 109 hamamda 1.488 çalışmakta olup bunların 849'u, 1732-35 arasında 1.644 çalışandan 999'u Arnavut'tu. Bu kişiler genellikle hamam külhanlarında barınıyorlardı. Ancak özellikle Patrona Halil İsyanı'ndan sonra hamamlara Arnavut çalışan alınmaması konusunda zaman zaman emirler verilmiş, sıkı tedbirler alınmıştır (Yaşar, 2014).

Hamalar dışında bir diğer çalışma ve barınma mekânları bahçeler ve bostanlardı. Bu nedenle devlet buradaki göçmenlerin de tahririne, kefillerinin olmasına, yeni istihdamların yapılmamasına özellikle dikkat etmiştir (Ü.Ş.S. 390, s. 75b). Eyüp kadı sicillerine dayalı olarak yapılan bir çalışmaya göre bahçıvanlık buradaki Arnavutlar arasında yaygın bir meslekti (Faroqhi, 1998). 1726'da İstanbul Galata, Gebze, Yoros'tan Kavak'a kadar olan bölgede bağçıvanların kethüdasının gelip kefilsiz Arnavutların bahçelerde hizmetli olup eşkıyalık faaliyetinde bulunduğunu nizamlarının verilmesini istemiş, bunun üzerine Üsküdar kadısına, kefillerinin kaydedilip zararlarının def edilmesi emredilmiştir (BOA.ADVNS.ŞKT.d. 106, s. 277).

1734'te İstanbul, Eyüp, Üsküdar, Galata ve Boğaziçi'nde hamamlardaki dellak vs. görevliler ile bahçe ve bostanlarda kiracı ve amele tairesi bundan önce yeniçeri ağası tarafından yazıcılar ve mübaşirler vasıtasıyla kaydedilmişken bundan sonra Arnavut tairesinden dellak olunmamak şartı getirilmişti. Ancak bazı hamamcıların rüşvetle bu kuralı bozdukları bildirildiğinden dolayı İstanbul dâhilinde yeniçeri ağası tarafından daha önce ayıklanıp deftere kaydedilenlere karşılaştırılıp kayıt dışı olanlar isimleri, eşkâlleri ve memleketleriyle yazılıp Üsküdar, Eyüp, Galata ve havalileri ile boğazın iki tarafındaki mahallerde yeniden yoklama yapılması bostancıbaşıya emredilmiştir (Ü.Ş.S. 390, s. 75b).

Aynı tarihli bir fermanla daha önce Anadolu ve Rumeli'den toprağını bırakıp gelen göçmenlerin İstanbul'da hanlarda, bekâr odalarında, manav ve sebze dükkanlarında oturduklarından kimisinin tablakâr (bir nevi işportacı) olduğundan bahsedilerek tahrir edilip kefile bağlandıkları belirtilmektedir. Ancak sayıları 7-8 bini bulan bu göçmenlerin vereceği zararlara binaen sırtlarında küfe ile sokak sokak dolaşarak satış yapmalarına gerek olmadığından geri gönderilmeleri emredilmiştir (BOA.ADVNS.MHM.d. 140, s. 128; C.ZB. 31-1544).

Aynı şekilde bakkallık da yine buraya gelen Balkan göçmenleri arasında rağbet gören bir meslekti (Faroqhi, 1998). Bahsettiğimiz kadı sicilleri araştırmamıza göre de özellikle de Eyüp'teki Rumeli kökenli göçmenlerin birçoğu geçimini bu meslekle sağlıyordu (Örnek belge. HH.ŞS. 147, s.6b; Faroqhi, 1998).

Bir diğer meslek grubu fırıncılardır. Yapılan bir araştırmaya göre İstanbul'daki Müslüman fırıncıların %60'ı Arnavut'tu (Aynural, 2002). Fırınlarda yatıp kalkan göçmen sayısı da bir hayli fazlaydı (Çokuğraş, 2016).

### Sonuç

XVI. yüzyıldan itibaren engellenmeye çalışılan ve XVIII. yüzyılda da artarak devam eden Rumeli'den İstanbul'a yönelik göçlerde Arnavutlar önemli bir kesimi oluşturuyorlardı. Arşiv belgelerine yansıyan şikâyetlere ve merkezden gönderilen emirlere bakıldığında işsizlik, vergi yükündeki artış ve ehl-i örfün haksız vergi talepleri, âyânın reaya üzerindeki baskısı ve tefecilere borçlanan çiftçilerin topraklarını kaybetmesi ile eşkıyalık faaliyetleri gibi başlıca sayılabilecek nedenlerden dolayı yerlerini yurtlarını terk ediyorlardı. Hayatlarına devam edecekleri yer olarak ise öncelikli tercihleri, kendilerine diğer kentlere kıyasla çok daha fazla iş imkânı sunan başkent İstanbul'du.

Merkezden gönderilen Rumeli'den göç konulu emirlere bakıldığında da başkentte önemli bir nüfusa ulaştıkları anlaşılan Arnavutların, yapılan araştırmalar neticesinde hemşehrilik bağları ile Eyüp gibi şehrin belli bölgelerinde yığıldıkları görülmüştür. Yine çoğunluğunun hamamlar, bahçeler, bostanlar, manavlar gibi belli mekânlarda kaldığı ve dellaklık, bahçıvanlık, bakkallık gibi belli işlerle meşgul olduğu tespit edilmiştir.

Devam eden göçler, taşrada vergi gelirlerinin ve üretiminin azalmasına yol açarken İstanbul'da ise kontrolsüz bir nüfus artışına yol açıyordu. Bu da şehir halkının iâşe teminini zorlaştırıyor, fiyat istikrarını bozuyordu. Gelen göçmenler bir yandan şehrin aktif iş gücü ihtiyacını karşılarken bir yandan da çoğunluğu kayıt dışı işsiz kitleler olarak şehirde

istenmeyen kişilerdi. Toplu olarak kaldıkları hanlar, bekâr odaları, dükkânlar ve bostanlar mahalleli tarafından sık sık şikâyet konusu olduğundan teftişe tabi tutuluyorlardı. Asayiş bozmakla, ahlâk kurallarına uymamakla, yangınlara ve salgın hastalıklara sebebiyet vermekle suçlanıyorlardı. Ancak devlet için önemli bir tehdit oluşturduklarını, 1730, 1731 ve 1740 yıllarında başı çektikleri isyanlar ile göstermişlerdi. Bir padişah değişikliğine yol açan ve şehirde terör ortamı oluşturan bu isyanların ardından Arnavut göçmenler devlet yönetiminin daha da dikkatini çekmişlerdi. Bu nedenle bir taraftan şehirde gerekli teftişler yapılarak yakalananlar memleketlerine gönderilirken diğer taraftan da Edirne gibi çevre kazalarda gelenlere karşı alınan tedbirler sıkılaştırılıyordu. Alınan tedbirlerle kısmî bir başarı elde edilse de Rumeli'den İstanbul'a Arnavut göçü XVIII. yüzyıl boyunca bir şekilde devam etmişti.

## KAYNAKÇA

### 1. Arşiv Belgeleri

Osmanlı Arşivi (BOA), *Mühimme Defterleri [ADVNS.MHM.d]*, No. 92, 130, 136, 140, 147, 148, 150, 151, 153, 155, 163, 164.

BOA, *Atik Şikâyet Defterleri [ADVNS.ŞKT.d]*, No. 65, 106, 135, 164, 172.

BOA, *Rumeli Ahkâm Defterleri [ADVNS.AHK.R.d]*, No. 2.

BOA, *Cevdet Zabtiye (C.ZB)*, No. 31/1544; 9/428.

BOA, *Cevdet Dahiliye (C.DH)*, No. 220/10999; 179-8906.

### 2. Şer'iyeye Sicilleri

Türkiye Diyanet Vakfı İslam Araştırmaları Merkezi (İSAM), *Üsküdar Şer'iyeye Sicilleri (Ü.ŞS.)*, No. 390, 396, 400, 405, 440.

İSAM, *Havas-ı Hümayun Şer'iyeye Sicilleri (HH,ŞS.)*, No. 147.

İSAM, *Edirne Şer'iyeye Sicilleri (E,ŞS.)*, No. 140

İSAM, *Galata Şer'iyeye Sicilleri (G.ŞS.)*, No. 295.

İSAM, *Bab Şer'iyeye Sicilleri (B.ŞS.)*, No. 173.

### 3. Araştırma-İnceleme vd. Eserler

Akdağ, M. (1975). *Türk Halkının Dirlik ve Düzenlik Kavgası "Celali İsyanları"*. Ankara: Bilgi Yayınları.



- Aktepe, M. (1958). *Patrona İsyanı (1730)*. İstanbul: İÜ Edebiyat Fakültesi Yayınları.
- Aydiner, M. (Yay.). (2007). *Subhî Tarihi-Sâmi Şâkir Tarihleri ile Birlikte*. İstanbul: Kitabevi.
- Aynural, S. (2002). *İstanbul Değirmenleri ve Fırınları- Zahire Ticareti (1740-1840)*. İstanbul: Türkiye Ekonomik ve Toplumsal Tarih Vakfı.
- Batmaz, E. (1996). İltizam Sisteminin XVIII. yüzyıldaki Boyutları. *Tarih Araştırmaları Dergisi*, 18, 29.
- ..... (1995). XVIII. Yüzyıldaki Mali Uygulamaların Osmanlı Taşra Yönetimi Üzerindeki Etkileri Hakkında Bir Araştırma, (Doktora Tezi). Ankara Üniversitesi Sosyal Bilimler Enstitüsü, Doktora Tezi, Ankara.
- Baykal, B. S. (Yay.). (1962). *Destarî Sâlih Tarihi*. Ankara: AÜDTCF Yayınları.
- Berker, A. (1942). Mora İhtilali Tarihçesi veya Penah Efendi Mecmuası. *Tarih Vesikaları*, 2(9), 239-240.
- Bilge M. L. (1991). Arnavutluk. *Diyanet İslam Ansiklopedisi*, 3, 383-390.
- Cezar, Y. (1986). *Osmanlı Maliyesinde Bunalım ve Değişim Dönemi*. İstanbul: Alan Yayıncılık.
- Çokuğraş, I. (2016). *Bekâr Odaları ve Meyhaneler-Osmanlı İstanbulu'nda Marjinalite ve Mekân (1789-1839)*. İstanbul: İstanbul Araştırmaları Enstitüsü.
- Çolak, S. (2002). Patrona Halil Ayaklanmasını Hazırlayan Şartlar ve İsyanın Pây-ı Taht'taki Etkileri. *Türkler Ansiklopedisi*, 11, 525-530.
- Faroqhi, S. (1998). Eyüp Kadı Sicillerine Yansıdığı Şekliyle 18. Yüzyıl 'Büyük İstanbul'una Göç. (çev. Ahmet Fethi), *18. Yüzyıl Kadı Sicilleri Işığında Eyüp'te Sosyal Yaşam*, (ed. Tülay Artan), (s. 33-48), İstanbul:Türkiye Vakfı Yurt Yayınları.
- Genç, M. (2003). Malikâne. *Diyanet İslam Ansiklopedisi*, (27), 516-518.
- Gurak D. T., Caces F. (1992). Migration Networks and The Shaping of Migration Systems. in M. Kritz, et al. (eds): *International Migration Systems. A Global Approach*. 153-154.
- İnalçık, H. (1998). Çiftliklerin Doğusu: Devlet, Toprak Sahipleri ve Kiracılar. *Osmanlı'da Toprak Mülkiyeti ve Ticari Tarım*, (çev. Zeynep Altok), (s.17-35). İstanbul: Tarih Vakfı Yurt Yayınları.
- ..... (2010). *Devlet-i Aliye I*. İstanbul: İş Bankası Kültür Yayınları.

- İpşirli, M. (1994). Ehl-i Örf. *Diyanet İslam Ansiklopedisi*, 10, 519-520.
- ..... (2015). Payitaht İstanbul'un İdaresi. *Antik Çağ'dan XXI. Yüzyıla Büyük İstanbul Tarihi*, 3, 58-76.
- Metin, N. (2021). İstanbul'a Göç (1703-1754), (Yayınlanmamış Doktora Tezi). Marmara Üniversitesi Türkiyat Araştırmaları Enstitüsü, İstanbul.
- Olson, R. E. (1977). Jews, Janissaries, Esnaf and The Revolt of 1740 in Istanbul. *Journal of the Economic and Social History of the Orient*, 2 (20), 185-207.
- Öz, M. (2015). İstanbul Nüfusu: Fetihden XVIII. Yüzyıl Sonuna Kadar. *Antik Çağ'dan XXI. Yüzyıla Büyük İstanbul Tarihi*, 3, 468-486.
- Özkaya, Y. (2008). *18. Yüzyılda Osmanlı Toplumunu*. İstanbul: Yapı Kredi Yayınları.
- Refik, A. (1988). *On Altıncı Asırda İstanbul Hayatı (1553-1591)*. İstanbul: Enderun Kitabevi.
- Sivridağ, A., Karaca Y., Kırca E. vd. (2019). XVIII. Yüzyılda Osmanlı Bürokrasisi-Merkez ve Taşra Yöneticileri 1756-1792 (16 Numaralı Tahvil Defteri) (Proje Yönt: Uğur Ünal), İstanbul: Devlet Arşivleri Genel Müdürlüğü.
- Unat, F.R. (Yay.). (1999). *Abdi Tarihi*. Ankara: Türk Tarih Kurumu.
- Yalçın, C. (2004). *Göç Sosyolojisi*. Ankara: Anı Yayıncılık.
- Yaşar, A. (2014). İstanbul Hamamları: 1731-1766. *II. Uluslararası Osmanlı İstanbullu Sempozyumu Bildirileri (27-29 Mayıs 2014)*, 553-585.
- Yılmaz, İ. (2014). *Serseri, Anarşist ve Fesadın Peşinde – II. Abdülhamid Döneminde Güvenlik Politikaları Ekseninde Mürur Tezkereleri, Pasaportlar ve Otel Kayıtları*. İstanbul: Tarih Vakfı Yurt Yayınları.

## BİZANS SANATINDA ÜZÜM YİYEN TAVŞAN FİĞÜRÜ<sup>1</sup>

**Melek AKER**

Çanakkale Onsekiz Mart Üniversitesi, Sosyal Bilimler Enstitüsü Sanat Tarihi Anabilim Dalı,

ORCID ID: <https://orcid.org/0009-0001-6247-4602>

### ÖZET

Antik kültürlerde doğurganlığın, bereketin ve yenilenmenin sembolü olan tavşan figürü, Bizans sanatına diriliş, ölümden sonra yaşam, şefaet, doğurganlık ve vaftizin sembolü olarak girmiştir. Üzüm yiyen tavşan figürü, ökaristi ile ilgili kompozisyonlarda yer almış ve dirilişi simgeleyen diğer hayvan figürleri ve bitki motifleriyle birlikte tasvir edilmiştir. Üzüm yiyen tavşan figürüne Bizans sanatının farklı dönemlerinde, imparatorluğun yayıldığı coğrafyalarda, farklı eser türlerinde, mezar yapılarında, lahitlerde, taban mozaiklerinde, kil kandillerde diriliş ve ökaristi ile ilişkilendirilen sahnelerde sıklıkla rastlanmıştır. Antik Roma'nın diğer pagan sembollerinde olduğu gibi tavşan figürü de Hristiyanlık ikonografisinde sembolik anlamına uyan değişimi göstermiştir. Bu çalışmada, üzüm yiyen tavşan figürünün Bizans sanatındaki yeri ve önemi, tavşan figürünün ve üzüm motifinin antik kültürlerdeki önemi de göz önünde bulundurularak, İmparatorluğun farklı dönem ve bölgelerinden, farklı malzemelerden oluşan eserler üzerinden analiz edilmekte ve figürün ortak sembolik dili hakkında bir değerlendirme yapılmaktadır.

**Anahtar Kelimeler:** Tavşan, Üzüm, Bizans, Sanat, Figür

**The Figure of The Grape-Eating Hare in Byzantine Art**

### ABSTRACT

A symbol of fertility, fertility and renewal in ancient cultures, the hare figure entered Byzantine art as a symbol of resurrection, life after death, intercession, fertility and baptism. The figure of the hare eating grapes was included in compositions related to the eucharist and depicted together with other animal figures and plant motifs symbolizing resurrection. The figure of the hare eating grapes was frequently encountered in different periods of Byzantine art, in the geographies where the empire spread, in different types of artifacts, tomb structures, sarcophagi, floor mosaics, and clay lamps in scenes associated with resurrection and eucharist. As with other pagan symbols of ancient Rome, the hare figure has changed in accordance with its symbolic meaning in Christian iconography. In this study, the place and importance of the

<sup>1</sup> Bu çalışma ,2024 yılında Çanakkale Onsekiz Mart Üniversitesi Sosyal Bilimler Enstitüsü Sanat Tarihi Anabilim dalında yapılan Yüksek Lisans tezinden üretilmiştir.

figure of the hare eating grapes in Byzantine art is analyzed through artifacts from different periods and regions of the Empire, composed of different materials, taking into account the importance of the hare figure and the grape motif in ancient cultures, and an evaluation is made about the common symbolic language of the figure.

**Key Words:** Hare, Grape, Byzantine, Art, Figure

## GİRİŞ

Kronolojik açıdan M.S.330 yılından 1453 yılına kadar olan yaklaşık 11 yüzyıllık bir tarihsel süreci kapsayan Bizans İmparatorluğu dönemine sanat “Bizans Sanatı” olarak adlandırılmaktadır. Erken Hıristiyanlık dönemine ait bazı sahneler, antikçağdan gelen etkilerle inşa edilmiş figürler ve bu figürleri çevreleyen hem geometrik hem bitkisel motifler, antik resimde kullanılan motiflerdir ve üslup olarak da antik sanattaki gibi natüralisttir. Bizans sanatında, dini temalar işlerken, bitki ve hayvan sembolleri yoğun bir şekilde kullanılmıştır. Bu bağlamda, üzüm yiyen tavşan figürü de Bizans sanatında önemli bir sembol olarak ortaya çıkmaktadır. Üzüm yiyen tavşan figürü; Bizans mozaiklerinde, fresklerinde ve diğer sanat eserlerinde, dini ve dini olmayan sembolik anlamlar taşıyan bir kompozisyon olarak öne çıkmaktadır.

Tavşan figürü antik kültürlerde ay hayvanı ve bereket sembolü olarak kabul edilmektedir. Hızlı çoğalması, doğurganlık özellikleri ve baharda tüylerini değiştirmesinden dolayı Hristiyanlıkta yeniden diriliş ve vaftizin sembollerinden biri olmuştur. Ayrıca korkaklığı, ürkekliği, sürekli kaçan ve sığınan davranış biçimleriyle günahkâr, tövbe eden, imanı zayıf olan Hristiyanların Rab ’be dönüşünü simgelemektedir. Bu makalede, ulaşılabilir yayınlar yoluyla elde edilen, farklı dönem ve bölgelere ait olan, farklı malzeme ve tekniğe sahip eserler üzerinde bulunan “üzüm yiyen tavşan figürü” nün Bizans sanatındaki kullanımı, sembolizmi ve önemi üzerine bir değerlendirme yapılmaya çalışılmıştır.

## I. ÜZÜM VE TAVŞAN

Antik kültürler de bitki motifleri ve hayvan figürleri sadece dekoratif ve estetik oldukları için değil aynı zamanda sembolik bir amaca da hizmet ettikleri için tercih ediliyordu. Üzüm meyvesinin yetiştiği bitki olan Asma (*vitis vinefera* L.) birçok Avrupa-Akdeniz kültüründe kültürel bir kilit taşıdır ve birçok kültürde tanrılarla ve ritüellerle ilişkilendirilmiş ve eserlerde sıklıkla tasvir edilmiştir. Asmanın tek meyvesi olan üzüm, yuvarlak şekilli, etlidir ve birden fazla tohum taşımaktadır. Bu özelliklerinden dolayı doğurganlık ve refah fikirleriyle bağlantılıdır. Kışın yapraksız kalan ve ölü gibi görünen bitki baharda yeniden canlanır ki bu nedenle yaşam, yeniden diriliş, canlılık kavramları ile bağlantılıdır (Savo, 2016:192). Üzüm suyunun şaraba dönüşmesi inanılmaz bir dönüşüm süreci olarak kabul edilmektedir. Yaşamdan ölüme geçişi metamorfoz fikri ile ilişkilidir. Ayrıca şarabın rengi kanın rengi ve yaşamın özünü de simgelemektedir (McGovern vd.,2005). Asma, üzüm ve şarap, Mısır’da ölümden sonraki yaşamın ve tarımın tanrısı olan Osiris, Yunan mitolojisinde iki kere doğan tanrı olarak bilinen; şarap, bağ, bereket ve ilham tanrısı olan Dionysos, Roma’da ise Bacchus ‘un simgesidir (Gezgin, 2022; Okon, 2012). Mısır ‘da şarap ölü insanlara öbür dünyaya yolculuklarında sunulan cenaze sunusu olarak ölüm ritüelinde yer almış ve mezar resimlerinde tasvir edilmiştir. Anadolu’da Hitit (M.Ö.1650-1200), Frig (M.Ö 1200’ler) ve Urartuların (M.Ö. 900-600)

bağcılık yaptığı arkeo botanik buluntulardan anlaşılmaktadır (Altier, 2022:83). Yine Bizans İmparatorluğu çağdaşı Sasani-İran coğrafyasında da yeni bulunan arkeolojik verilere göre eski İran kültür bölgesi ve Mezopotamya'nın asma ve şarabın menşei olabileceğini doğrulamaktadır (In Sung, 2018:110). İbrani ve Yahudilik kültüründe de asma ve şarap doğurganlığın, refahın, geçişin sembolü olarak kullanılmıştır (Wulkan, 1998:217).

Asma ve üzüm kompozisyonları erken Hıristiyanlık döneminde sembolik bir anlam yüklenerek kullanılmaya devam etmiştir. Dionysos kültü çerçevesinde birçok varyasyonda ve farklı bağlamlarda karşımıza çıkan bu kompozisyon daha da zenginleştirilecek anlatılarla oluşturulmuştur (Kitzinger,1963; Weitzmann, 1960). Asma ve üzümün ve şarabın İsa'nın kanını temsil etmesinden hareketle Bizans sanatında ökaristin sembolizmi haline getirmiştir. Hıristiyanlığın temel ayin töreni olan Ökaristi, Bizans kullanımında *Liturji* ya da *İlahi Liturji* olarak adlandırılır. İsa'nın Son Akşam Yemeği'nde yaptıklarının anısına tekrarlanmasını emredilmesine (Luka 22:14-19) dayanan Ökaristi, ilk olarak ekmek ve şarabın, İsa'nın bedeni ve kanı olarak sunulduğu ve kutsandığı, İsa'nın kurtarıcı niteliği, özellikle de kurban olarak ölümünün anısına (I Kor.10:26) yapılan ayinsel bir yemek olarak görülür (Kazdhan,1991:737). Yine asma ve üzümle ilgili İsa'nın "*ben gerçek asmayım ve babamda bahçıvanım*" (Yuhanna, 15:1) ve "*Bu kâse sizin uğrunuzda dökülen kanımla yapılan yeni antlaşmadır*" (Matta, 26:17-30; Markos, 14:12-26) sözleri özellikle ökaristi ayininin temelini oluşturur. Asma dalları ve üzümler şarabı, şarap İsa'nın kanını ve içinden yükseldikleri *kantharos* ise kadehi simgelemektedir ve birazdan göreceğimiz eserlerdeki üzüm yiyen hayvan figürleri ise İsa'nın kanını içen imanlıları simgelemektedir (Özcan, 2011:397). Erken Hıristiyan ve Bizans sanatında katakomplarda, lahitlerde ve mezar yapılarında muhtemelen İsa'nın kanıyla kutsanmış Hıristiyanlar olduğunu simgelemek amacıyla asma ve üzüm kompozisyonlarını geç antik çağdaki bağ bozumu sahnelerinin Hıristiyanlaşmış temsili olarak görürüz. Antik kültürlerde popüler olan bu sahneler Orta çağda Hıristiyanlıkta yeni anlamı ile natüralist bir üslupla 5-6.yy. Bizans eserlerinde karşımıza çıkmaktadır (Mercangöz, 2004:45). Erken Hıristiyan döneminden itibaren Doğu Akdeniz ve Kuzey Afrika kilise zemin mozaiklerinde sıklıkla gördüğümüz asma ve üzüm kompozisyonu, bir kâse veya vazodan çıkan kıvrık dallarla oluşturulan helezonik formlar ve çeşitli hayvan figürleriyle zenginleştirilmiş ve simetrik bir kompozisyon haline gelmiştir. Bu kompozisyonlar sadece küçük farklılıklar içeren birbirine oldukça benzer form ve üsluptadır (Mercangöz, 2004:47).

Hayvanların sembolizmi dünya kültür tarihinde büyük bir rol oynar. Hayvanlar saygı konusu, huşu ve korku nedeni ya da şeytani güçlerin vücut bulmuş hali olabilir. Hayvanlar ve insanlar arasındaki karmaşık ilişki dinlerin karakteristik özelliğidir (Önengüt ve Serdar, 2011: 865). Eski Ahitte hayvanlar biyolojik ve "kişisel" özelliklerine göre gözlemlenir. Yeni Ahit ise Eski Ahit'teki hayvan karşılaştırmalarını daha geniş bir anlamla ele alır. İlk Hıristiyanlar hayvanları inançlarının sembolü olarak kullanmışlardır (Neumann, 2008:262). Hayvan figürleri Bizans sanatında genellikle tek başlarına ya da bir kompozisyonun içinde yer almıştır. Asma ve üzümlü kompozisyonlarda çoğunlukla kuş çeşitleri, aslan, antilop, tilki, ayı gibi hem vahşi hem de evcil av hayvanları yer almaktadır. Bu çalışmanın konusu olan tavşan figürü de bu hayvanlardan biridir.

Klasik antik çağ metinlerinde tavşandan her zaman korkak ve ürkek olarak bahsedilmiştir. Eski kaynaklarda tavşan ile ilgili bilgiler sınırlıdır. Aritoteles *Historia Animalium* adlı eserinin VI. kitabında tavşan ile ilgili olarak doğurganlığını vurgulamıştır<sup>2</sup>. Romalı doğa bilimci olan Yaşlı Plinius ise *Naturalis Historia* adlı eserinin VIII. Kitabında tavşanların her yıl cinsiyet değiştirmelerine dikkat çekmiştir. Başka bir Romalı zoolog Aelianus ise *De Natura Animalium* adlı eserinde Aristoteles ve Plinius'un söylemlerini tekrarlamıştır. Her üç antik yazarda tavşanın çift cinsiyetli olduğunu, gözleri açık uyduğunu ve korkak bir yapıya sahip olduğunu fakat mükemmel bir koşucu olduğunu belirtmiştir (Bauer, 1986:666). Yunan kültüründe aşkın sembolü olan Eros'un hayvanı tavşan hermafrodit özelliğinden dolayı yaşlı erkeklerin genç erkeklere aşklarını söylemek için kullandıkları hediyedir (Layard,1944; Evans and Thompson, 1974). Tavşanın en öne çıkan özelliği doğurganlığıdır<sup>3</sup>. Sibirya'dan Kafkaslara, Slavlardan ve özellikle İrlanda ve Galler'den Orta Avrupa'ya kadar uzanan arkaik bir tabakada, eski Çin'de, Yahudilikte tavşan ay hayvanı, soğuk, doğurganlık, kan, cinsiyet değişimi, büyücülük, saygın fakat tekinsiz olarak değerlendirilmiştir. Anadolu'daki Hitit yerleşimlerinden Boğazköy'de tavşan tasvirli mühürler bulunmuştur. Hattuşaş kazılarında çalışmış olan H. Güterbock tavşanın bir tanrı sembolü olabileceğini söylemekte ve kutsal tavşan olarak tanımlamaktadır (Güterbock, 1942:18). Mısır'da tavşan Osiris'e adanmıştır. Osiris'in adını gösteren karakterler tavşan hiyeroglifi ile başlamaktadır ve arkeolojik kazılarda muska şeklinde tavşan figürinleri bulunmuştur (Hopfner, 1913:59).

Birçok kültürde tavşan Ay'ın simgesidir. Ayın döngüsel doğası tavşanın popülasyonunu hızla yenileme yeteneğini yansıtır ve yeniden doğuş ve canlanma kapasitesini simgeler. Budizm'de tavşanın aç bir gezgin kılığına giren Buda'ya yemek sağlamak için kendini ateşe atarak feda ettiği ve Buda'nın da onu ödüllendirdiği anlatılır (Boyle, 1973:320). Bedeviler ay tavşanını gece ve gündüzün ayrılmasının nedeni olarak görürler (Layard, 1944:164). Çin'de yeniden doğuş ve dirilişin simgesi olan Ay'ı tavşanın simgelediği düşünülür. Kuzey Amerika mitolojisinde kurnaz, hilebaz ve büyücü olduğu düşünülür (Gehrisch, 2005:30-31). M.Ö 4.yy'da tavşandan ilk defa takımyıldızı olarak söz edilmiştir (Keller, 1992:16). Afrika mitolojisinde Ay ile bağıntılı olduğu düşünülen tavşanın hilekâr olduğu kadar yeniden doğuş ve dirilişle de yakından bir ilgisi vardır (Layard,1944:166). Yunan mitolojisinde Artemis'in, daha sonra Roma'daki adıyla Diana'nın heykellerinde tavşan hemen ayaklarının dibindedir. Afrodit'in kutsal hayvanları arasına da giren tavşan özellikle doğurganlık ve şehvetin sembolüdür. Aztek takviminde ve On İki Hayvanlı Çin ve Eski Türk takviminde tavşan yılı vardır. Kimi zaman sonbahar mevsiminin temsili, kimi zaman tanrı sıfatı, kimi zaman bilge, kimi zaman büyücü, kimi zaman av ve oyun hayvanı, çoğunlukla dekoratif dolgu figürü olarak sanat eserlerinde karşımıza çıkmaktadır. Tıbbi olarak da tavşanın birçok tedavide kullanıldığını antik kaynaklardan biliyoruz (Höfler, 1908:58). Yunanca 'da hızından dolayı "lagos", Latince hafif ve hızlı ayaklara sahip olduğu için "lepus" olarak adlandırılan tavşan tüm antik

<sup>2</sup> Bkz.Aristotle, *Historia animalium*, ed.A.L.Peck , Harward University Press,1970 ,s.579b-580a ; Pliny the Younger, *Naturalis Historia*, ed.S. Detlefsen, Weidmann,1873 Berlin, viii.55-56 ; Aelian, *On The Characteristics of animals*, ed.A.F.Scholfield, W.Heinemann, 1958 London, s.(2.12;13.12,15).

<sup>3</sup> Bkz.Flavius Philostratus, *Imagines*, ed.O.Benndorf , B.g.Teubner, 1893 Leipzig, s.1.6.

kültürlerde farklı anlamlar ve kavramlarla ilişkilendirilmiş olumlu ve olumsuz yönleri ile var olmuş bir figürdür.

## II. BİZANS SANATINDA ÜZÜM YİYEN TAVŞAN İKONOĞRAFİSİ

Tavşan, Eski Ahit'te Lev. 11:6 ve Yasanın Tekrarı 14:7'de kirli hayvanlar arasında sayılır. Pagan tapınmasıyla ilişkili her şey kirli olarak kabul edilirdi. Bu nedenle, İsrail'in komşu dinlerinde herhangi bir kült ya da dini öneme sahip olan hayvanlar yasaklanmış ve kirli sayılmıştır. Tavşan Yahudi temsillerinde ara sıra görülür, ancak tanınmış bir sembol olarak kabul edilecek kadar siktir (Bauer, 1986:663-665). Tavşan figürüne kil kandiller ve sinagoglardaki zemin döşeme mozaiklerinde yaygın olarak rastlanmaktadır. M.S.1.yy'dan itibaren daha çok mezar sanatında gördüğümüz üzüm yiyen tavşan kompozisyonunu mozaik zemin dekorasyonunda özellikle Doğu Akdeniz ve Kuzey Afrika dini yapılarında yaygın olarak görülmektedir. Roma anıtlarındaki en popüler motiflerden biri üzüm yiyen tavşan bazen muhtemelen sadece dekoratif bir nitelik taşır (kil kandiller ve mücevherler üzerinde). Mezar yapılarında ise öteki dünya mutluluğunu sembolize eder. Belki de üzüm yiyen tavşan, üzümün tadını çıkararak öbür dünyada mutlu bir yaşam süren ölümlere atıfta bulunmaktadır (Bauer, 1986:666). M.S 40-100'e tarihlendirilen ve bugün Metropolitan Müzesinde bulunan Loschcke Tip 4 kil kandil üzerinde, merkezinde yüksek kabartma ile ön ve arka ayaklarının üzerine çömelmiş ve öne doğru üzüm salkımına yönelmiş üzüm yiyen tavşan figürü tasvir edilmiştir (Gör.1).Yine M.S.3.yy'a tarihlendirilen Roma dönemine ait gümüş bir yüzük üzerinde yükseltilmiş oval çerçeve içinde ön ve arka ayakları üzerine çömelmiş, öne doğru uzanarak üzüm salkımını ön ayaklarıyla kavramış, üzüm yiyen tavşan tasvir edilmiştir. Natüralist üslupta betimlenen tavşan Geç Roma döneminin stilistik özelliklerini taşımaktadır (Gör.2).

Yeni Ahit'te tavşan ürkekliliği ve hızı nedeniyle I. Korintliler 9:24'te insan hayatının hızlı geçiciliğinin sembolüdür. Tertullian'a göre "*ölen kişi (yaşam yolunda ya da acı çekerken) öyle bir şekilde yürümüştür ki, şimdi (cennette) tanrının huzuruna sahiptir. Aynı şey tavşan bir salkım üzümü yediğinde de ifade edilir. Tavşan korkaklığı nedeniyle Rab'bin sözlerinin bir örneğidir.*" Ayrıca Hıristiyanlıkta tavşan gözleri açık uyuduğu için uyanıklığın sembolü olarak da kabul edilir (Bauer, 1957:457). Tavşan figürü eski Yunan metinlerinde Hristiyanlığı kabul edenler olarak yorumlanmaktadır. Tavşan figürü genellikle vaftizhanelerde görülür ve vaftizle ilgili sembolizmi vurgular. Ruhun ölümsüzlüğü fikrinin Hristiyanlıkta ölümden dirilişe olan inançla değişmiş ve vaftiz ölü için önemli hale gelmiştir. Vaftizle Mesih'e yaklaşan kurtuluşa dayalı bir yaşamın umudu vardır. Bu nedenle tavşan figürü ölümlerin mezar taşlarında İsa'ya ya da kristogram sembolüne doğru bakar şekilde tasvir edilmektedir. Mesih'in kurtarıcı rolünü ve günahkarların ona sığınarak kurtuluş bulabileceği vurgulanmaktadır. Augustinus (M.S.354-430) tavşanı tövbe eden günahkâr olarak yorumlar: "*Bir kafir gibi dikenlerle kaplı ve bir tavşan gibi çok çekingen, bir günahkâr geldi. Ancak kaya, kirpi ve tavşanların sığınağıdır. Bu nedenle kayaya geldi, sığındı, yardım aldı Kaya, kirpi ve tavşanların sığınağıdır: oysa kaya, İsa'ydı (1 Korintliler 10:4)*" demektedir bir vaazında (Bauer,1957:461). Aziz Ambrose (M.S.339-397) tavşanları diriliş, yeniden doğuş ve canlılıkla bağıntılı anlamlarından dolayı vaftiz törenin bir sembolü olarak göstermiş ve Exameron adlı eserinde şöyle demiştir; "*Venit unus supplex*

*peccator, coopertus spinis tamquam hericius, et nimis timidus tamquam lepus.*”, (Bir günahkâr, dikenlerle kaplı bir kirpi gibi, çok korkak bir tavşan gibi geldi.)<sup>4</sup>. Geç Antik Çağ tasvir geleneğinin de Hıristiyan geleneklerine çok fazla değiştirilmeden aktarıldığını üzüm yiyen tavşan figürünün tasvirlerinden daha açık gözlemleyebiliyoruz. Örneğin M.S.2.yy’a tarihlendirilen Tunus El Djem’de bulunan Dionysos Evi’ndeki zemin mozağinde girlandlarla kare birimlerin içinde balıklar, antilop, bitki yiyen kuş ve üzüm yiyen tavşan figürleri vardır. Tüm figürler ve bitkisel bezemeler natüralist bir üslupla, dönemine ve Geç Roma Kuzey Afrika mozaiklerinde gözlemlediğimiz stilistik özelliklerde tasvir edilmiştir. Tavşan, ön ve arka ayakları üzerine çömelmiş ve öne doğru uzanmış, ön ayakları ile üzüm salkımını kavrayarak yerken betimlenmiştir (Kondoleon, 2018) (Gör.3). Erken Hıristiyanlık dönemine ait M.S.3.yy sonu- 4.yy başına tarihlendirilen Filistin Lod şehrinde bulunan bir Roma villasının zemin döşemesinde bulunan, on yedi metre uzunluğunda, dokuz metre genişliğindeki birkaç panelden oluşan mozaığın orta kısımdaki büyük kare mozaığın merkezinde, sekizgen madalyonun saat dokuz yönünde olan kare panel içinde, açık renk zemin üzerinde ön ve arka ayakları üzerine çömelmiş, öne doğru üzüm salkımının üzerine abanmış şekilde üzüm yerken tavşan figürü aynı kompozisyonda tasvir edilmiştir. Üslupsal olarak farklılıklar olsa da kompozisyon aynıdır (Gör. 4). Geç Antik çağda bu kompozisyonun sıklıkla tercih edildiğini bize göstermektedir (Gorzalczany and Shoeff, 2022).

Katakomp ve hipojelerde üzüm yiyen tavşan tasvirlerinin en güzel örneklerinden biri M.S.4.yy’ın ikinci yarısına tarihlendirilen Romanya Köstence de bulunan Tamis Hipojesidir. 1988’de keşfedilen Geç Antik Çağ’a ait “Banquet (Şölen) Mezarı”, kıyı şehrinin dışına yayılmış nekropol alanının en güzel ve en iyi korunmuş olan mezarıdır. Fresco tekniğinde yapılmış olan duvar resminde Hıristiyan ve pagan unsurlar bir arada kullanılmıştır. Yemek sepetleri, bitkisel motifler, ağaçlar, su içen kuşlar gibi cennet bahçesini anlatan bir kompozisyon betimlenmiştir. Merkez tonozdaki ziyafet sahnesinin sol tarafındaki tonozda üzüm sepetine doğru, ön ve arka ayakları üzerine çömelerek, üzümlere doğru gövdesi uzanmış ve üzüm yiyen tavşan freski oldukça natüralist ve gerçekçi bir şekilde betimlenmiştir. Üzüm sepeti, üzümler ve asma yaprakları da Geç Antik Roma resim üslubunun stilistik özelliklerini taşımaktadır (Gostar,1998) (Gör.5). Kahramanmaraş’ta kaçak bir kazı sonucu keşfedilen Germanica Antik Kentinde bulunan ve Yaşam Mozaığı olarak adlandırılan, M.S.4.yy-5.yy ‘a ait bir Roma villasının salonunda üç panodan oluşan taban mozaığında, her panoda Germanicia’nın günlük yaşamından farklı kesitler anlatılmaktadır. Antik çağın klasik bağ bozumu ve Dionysos kültürüne ait kompozisyonda asma dalları, üzüm salkımları ve asma yapraklarından oluşan bordürde, helezonik kıvrık dallar ile oluşturulan madalyonların içinde, sülün, tilki, ördek, ayı gibi evcil ve vahşi hayvan figürleri vardır. Madalyonlardan birinde bulunan tavşan figürü profilden sağa doğru yönelmiş, renk tonlamaları ile perspektif ve derinlik kazandırılmıştır. Ön ve arka ayakları üzerine çömelmiş, kulaklar arkaya yatık, baş kahve ve pembe tonlarında, göz siyah renk, ağızda üzümü yerken tasvir edilmiştir (Ersoy ve Eker, 2016:128; kaplan,2019) (Gör.6).

<sup>4</sup> Ambrose, Saint, Bishop of Milan. Hexameron, Paradise, and Cain and Abel. Translated by John J. Savage, vol. 42, Fathers of the Church, The Catholic University of America Press, 1961.



Mozaikler genellikle opus sectile tekniğinde yapılmıştır. M.S.6.yy'a tarihlendirilen ve Antakya Daphne Antik kentinde bulunan ve parçaları 3 ayrı müzede bulunan büyük bir taban mozaığının altı parçasından biri olan ve günümüzde Princeton Sanat Müzesinde bulunan zemin mozaik parçasında, çeşitli kuşlar ve hayvanlar, asmanın dönüşleriyle oluşturulan eliptik, helezonik kıvrımların oluşturduğu bölmelerin içinde tavşan figürü, keyifli ve üzüm yerken tasvir edilmiştir. Gri, pembe ve sarı renklerde kıvrımlı şeritlerden oluşan bir iç bordür siyah bir zemin üzerine yerleştirilmiştir. Asma dalı madalyonun içindeki tavşan figürü profilden sağa doğru gözleri üzümüne bakar şekilde tasvir edilmiştir. Vücut hatları koyu renk kontur çizgileri ile belirginleştirilerek realist bir üslupla tasvir edilmiştir. Tavşan ön ve arka ayakları üzerine çömelmiş, ön ayakları ile üzüm salkımına doğru hareket halindedir ve üzümü yemek üzeredir (Kondoleon, 2000: Cat.96; Levi, 1947:181) (Gör.7). Yine M.S.6.yy'a tarihlendirilen Mersin Kelenderis Agora Bazilikasının templan zemin mozaığıdır. Dikdörtgen panonun içinde asma dalları ile oluşturulmuş helezonik kıvrımlarla madalyonlar oluşturulmuştur. Spiral madalyonların içinde üzüm yiyen antilop, geyik ve tavşan vardır. Tavşan figürü profilden verilmiştir. Baş, gövde ve bacakların dışı lacivert renkte tesseralar ile kontur şeklinde belirginleştirilmiştir. Ön ve arka ayakları üzerine çömelmiş, ön ayakları ile üzüm salkımını kavramış ve öne doğru üzüm yemek için gövdesi uzanmıştır (Zoroğlu ve Tekocak, 2009) (Gör.8).

Kelenderis Antik kentindeki bazilikada, insan ve hayvan figürlerinden oluşan yaşam kompozisyonları Suriye, Filistin, İsrail gibi bölgelerdeki mozaiklerle karşılaştırma yapabilecek düzeyde benzerlikler taşımaktadır. Bu bölgelerdeki kilise zeminlerindeki mozaik kompozisyonları ile Egedeki kiliselerin ikonografi dekorasyonunu karşılaştırdığımızda Konstantinopolis, Antakya gibi sınır piskoposluklarında sınırların dahil olduğu diğer bölgelerle benzerlik taşıdığını, sınırlardaki farklılaşmanın ikonografi ve dekorasyonlarda kullanılacak figür ve motif tercihinde bölge Hristiyan geleneklerinin etki ettiğini göstermektedir (Niewöhner, 2022:206). Üzüm yiyen tavşan figürünün bulunduğu mozaik eserler tabii ki bunlarla sınırlı değildir. Ma'ale Adummim'deki kilise narteksinin mozaığında ve Gerasa'daki Elias, Maria ve Soreg kilisesindeki bir asma kıvrık dalların oluşturduğu madalyonda, üzüm yiyen bir tavşanın aynı bölümü Umm al-Rasas'ta yeni keşfedilen bir kilisenin presbyteriumunda, Fenike'deki Qabr Hiram'ın 6. yüzyıldan kalma zemin mozaığı üzerindeki bir madalyonda da görülmüştür (Hachlili,2009).

Üzüm yiyen tavşan figürünü sadece mozaik eserlerde değil aynı zamanda tekstil, fildişi, madeni ve taş eserlerde de sıklıkla kullanılmıştır. Boston Güzel Sanatlar müzesinde bulunan, M.S.4yy-7.yy'a tarihlendirilen mozaik eserlerle çağdaşı olan bir elbise parçasına ait olduğu düşünülen goblen dokuma kumaş parçası doğal renkli keten zemin üzerine koyu siyah renkli kalın kare çerçevenin tam merkezinde ön ve arka ayaklarının üstüne oturur vaziyette bordür ile aynı renkte yabani bir tavşan vardır. Oldukça natüralist üslupla tasvir edilen tavşanın ön ayaklarının altında asma dalında bir salkım üzüm vardır ve tavşanın ağzı üzümü yediğini göstermek amacıyla açık olarak tasvir edilmiştir. (Gör.10). Erken Bizans dönemine ait Kuzey Afrika tekstil ürünlerinde desen olarak üzüm yiyen tavşan ve diğer hayvan figürleri ile tavşanın bir arada olduğu kompozisyonlara çok sık rastlanmaktadır. Antik Mısır'da tavşanın Osiris,'in simgelediği yeniden diriliş ve ölümden sonraki yaşam gibi kavramlarla bağlantılı olan geleneği düşünüldüğünde, bu geleneğin yeni Hristiyan geleneklerine aynı kavramla bağıntılı olarak

aktarıldığını görmekteyiz. Çanakkale Boğazı civarında 1903 yılında bulunan günümüzde Berlin Bode müzesinde bulunan ve M.S.6.yy'a tarihlendirilen templon arşitrav parçasında çağdaş mozaik kompozisyonlarıyla benzer mermer üzerine yüksek kabartma tekniğinde yapılmış rölyefte kıvrık asma dalları, yaprakları ve üzüm salkımlarından oluşturulan boşlukların içinde üzüm toplayan bir çocuk, üzüm yiyen bir tavşan ve tavus kuşu kabartması vardır. Tavşan figürü ön ve arka ayaklarının üzerine çömelmiş üzüm salkımını yerken öne doğru uzanmış kulakları arkaya doğru oldukça natüralist ve vücut hatları belli olacak şekilde anatomik özellikleri ön plana çıkartılan bir üslupla tasvir edilmiştir (Gör.11). Yine Erken Bizans dönemine ait M.S.545-553 yıllarına tarihlendirilen Justinianus tarafından Ravenna Başpiskoposu Maximianus için Konstantinapolis'te yaptırıldığı düşünülen fildişi kathedranın ikonografik teması oldukça zengindir. Yusuf peygamber, Vaftizci Yahya ve İsa peygamberin mucizelerinin bulunduğu panellerin etrafını çevreleyen bordürlerde asma ve üzümlerden oluşan bitkisel kompozisyonun içlerinde yeniden dirilişe bağıntılı birçok farklı hayvan figürü yer almaktadır. Alt şeritte asma dallarının merkezindeki *kantharosdan* çıkmakta ve ön pençelerini *kantharosa* dayamış simetrik olarak yerleştirilmiş iki aslan vardır. Aslanların arkasında geyik ve geyiklerin çapraz üstünde tavşan figürleri vardır. Tavşan figürü arka ayakları üzerine çömelmiş ön ayakları ile üzüm salkımını kavrayarak ağzına götürmüş olarak tasvir edilmiştir (Cecchelli,1936; Bovini,1990) (Gör.12).

Orta ve Geç Bizans döneminde tavşan figürünün Gürcü mimarisinde sıklıkla tercih edildiği bugüne ulaşan eserlerden bilinmektedir (Korkut, 2016; Yazar, 2018; Öney, 1990). Gürcü mimarisinin mimari plastik açısından özellikle en güzel örneklerinden biri kabul edilen Van Akdamar Kilisesinin dış cephesinde tavşan figürünün farklı ikonografik temalara ait kompozisyonlarda çok kullanılması dikkat çekicidir. M.S.915-921 yıllarına tarihlendirilen kilise İslam sanatının etkilerini de taşımaktadır. Kilisenin dış cephesinde Eski Ahit ve Yeni Ahit'e ait birçok sahnenin haricinde birçok hayvan, bitki ve insan figürü bulunmaktadır. Kilise cephesinin farklı yerlerinde birçok tavşan figürü bulunmaktadır. Doğu cephesindeki kubbe kasnağındaki kuşakta yer alan bir kompozisyonda tavşan figürünün başı arkaya dönük üzüm yerken tasvir edilmiştir. Kompozisyonun üstünde ve altında asma dalları ve yapraklar bulunmaktadır. Eski ve Yeni Ahit' ait sahneler hariç diğer sahneler hem sembolik hem de seküler biçimde ikili anlamlara yorumlanabilir (İpşiroğlu, 1963; Nersessian, 1965) (Gör.13).

Geç Bizans dönemine ait ilginç örneklerden biri de Atina da bulunan Panagia Gorgoepikoos (Küçük Metropolis) Kilisesinin narteksten naosa geçiş kapısının sövesinde bulunan rölyeflerdeki güvercin, kartal gibi yeniden dirilişi simgeleyen figürlerden biri olan üzüm yiyen tavşan figürüdür. M.S 12.yy. sonu-13.yy. başına tarihlendirilen kilisenin kapısında bulunan mermer söve bordür de bir *kantharostan* su içen karşılıklı iki tavus kuşu, kartal, kuş figürleri asma dalları ile oluşturulmuş helezonik kıvrımların arasına yerleştirilmiştir. Bu kıvrımlardan birinin içinde yerleştirilmiş olan tavşan figürü hareket halinde dikey olarak yerleştirilmiştir. Kulakları arkaya doğru yaslanmış tavşan ön ayakları ile üzüm salkımını kavramış ağzına doğru götürmektedir ve üzüm yerken tasvir edilmiştir (Bouras, 2018; Steiner,1906) (Gör.14). Günümüzde Selanik Bizans Kültür Müzesinde bulunan M.S.1238-1263 yıllarına tarihlendirilen Trabzon Ayasofya Kilisesine ait *Ompholion*'da bulunan tavşan tutan/avlayan kartal tasvirine Bizans yer döşemelerindeki diğer *omphalion* örneklerinde rastlanmaz; bu nedenle eser üniktir. Eser üzerindeki tasvir, yüzyıllar boyu süren Akdeniz ve çevresine özgü tasvir geleneğinin bir

ürünü olarak nitelendirilebilir (Kaya, 2021; Nalpantis,2018). M.Ö. 6. yüzyılda Sicilya yakınlarında kurulan Akragas kentinde (Ἀκράγας, bugünkü Agregento) basılan sikkeler üzerinde yaygın olarak görülen bu hayvan mücadele sahnesini farklı kılan üzüm yiyen tavşanın av olmasıdır. Üzüm yiyen tavşanın erken Hıristiyanlık döneminde günahkâr, affedilmeyi ve şefaata dileyen zayıf imanlıyı temsil etmesi açısından manidardır. Fakat Komnenos İmparatorluğunun iktidar ve siyasi amblemi olan kartal burada aynı zamanda bir iktidar ve güç simgesi olarak imparatorun zayıf düşmanları üzerindeki hakimiyetini simgelemektedir. Aynı anda hem dini hem seküler anlamlar yüklenebilecek ikili bir ikonografik yorum söz konusudur. (Gör.15) Üzüm yiyen tavşan ile ilgili son eserimiz Selanik Bizans Kültür Müzesinde bulunan Mısır bölgesinden bir lahit parçasıdır.M.S.13-14.yy' tarihlendirilen mermer lahit parçasının üzerindeki kabartmada ara ara düğümlerle hareketlendirilmiş profil şeklinde yivlerle oluşturulmuş bir çerçeve içine kompozisyon yerleştirilmiştir. Kompozisyonun merkezinde basamaklı bir taban üzerinde büyük bir yaşam haçı vardır (Pazaras,1988). Yaşam haçından çıkan asma dalları ve yaprakları tüm zemini kaplamaktadır. Aralarında merkeze doğru üzüm yiyen iki tavşan ve kenarlarda sırtları merkeze dönük, yine üzüm yiyen iki kuş tasvir edilmiştir<sup>5</sup>. Yaşam haçı, ikonografik anlamda yaşamın sonsuzluğu ve ölümden sonra yaşam ile ilişkilendirilir. Mezar yapılarındaki duvar resimlerinde ve sarkofağlar üzerindeki bezemelerde yaşam haçının simgesel kullanımı gelenekseldir (Doğan,2009:141). Üslup olarak Geç Bizans döneminin üslubunu yansıtan tasvirde üzüm yiyen tavşanın yeniden diriliş teması ile ilgili olarak bir lahite yer alması açısından, figürün erken Bizans dönemindeki Hıristiyan ikonografik yorumunun geçerliliğini koruduğunu göstermektedir (Gör.16).

## SONUÇ

Helenleşmiş Yahudiler ya da Hristiyanlar olan Eski Ahit'in ilk ressamlarının, kendilerine ait resimsel bir gelenekleri olmadığı için Greko-Romen sanatının biçimsel söz dağarcığına dayandıkları iyi bilinmektedir (Weitzmann, 1960:57). Bizans ikonografisinde antik sanattaki hayvan sembolizmi, Hristiyanlığa geçerken yeni anlamlar kazanmış ve dini inançlarla ilişkilendirilmiştir. Antik Yunan ve Roma sanatında hayvanlar genellikle mitolojik veya doğal semboller olarak kullanılırken, Bizans ikonografisinde bu semboller Hristiyan inançlarına uygun bir şekilde yeniden yorumlanmıştır.

Antik kültürlerde tavşan genellikle doğurganlık, bereket ve yeniden doğuş sembolü olarak kabul edilirdi. Bu sembolizm, Hristiyan sanatında da farklı şekillerde yansımıştır. Özellikle Bizans ikonografisinde tavşan, İsa'nın yeniden doğuşunu ve dirilişini simgeleyen bir motif olarak kullanılmıştır. Tavşanın hızlı çoğalma özelliği, bereket ve doğurganlık sembolü olarak Hristiyan inançlarına uygun bir şekilde yorumlanmıştır. Ayrıca, tavşanın karanlık yerlerde yaşaması ve gece aktif olması ve gözü açık uyuması, yeniden doğuş ve aydınlanma temalarıyla ilişkilendirilmiştir. Özellikle Erken Hristiyanlık döneminde mezar sanatında tavşan, İsa'nın ölümünden sonra dirilmesini ve kurtuluşu temsil eder. Erken Bizans döneminde Akdeniz ve Kuzey Afrika'da zemin mozaiklerinde üzüm yiyen tavşan figürünün öncülere Roma dönemindeki villa mozaikleridir. Erken Bizans dönemindeki zemin mozaiklerinde üzüm yiyen tavşan figürleri anatomi, renk, üslup olarak birbirine benzer şekilde tasvir edilmiştir. Erken

<sup>5</sup>Bu eserle ilgili ve konu ile ilgili yayın hakkında Selanik Bizans Kültür Müzesi görevlisi Arkeolog Dr Antigoni Tzitzibassi'ye yardımlarından dolayı teşekkür ederim.

dönemdeki kil kandillerde, mezar yapılarındaki fresklerin tasvirlerinin öncülerinin yine Antik Roma geleneğini devam ettirdiği görülmektedir. Erken Bizans döneminde ise tema ve kompozisyonlar tüm eserlerde ikonografik bir sembolik programı yansıtmaktadır. Maguire'a göre; herhangi bir mozaikteki motiflerin, anlamlarının yoğunluğu bakımından kendi aralarında farklılık göstermesi mümkündür. Bazı motifler sadece gerçek anlamlarıyla kastedilmiş olabilir, diğerleri ise çeşitli düzeylerde sembolizm taşıyabilir (Maguire, 1987). Mimaride üzüm yiyen tavşan figürünü Orta ve Geç Bizans döneminde cephe süslemelerinde sembolik ve ikonografik bir temanın parçası olarak görmekteyiz. Yeniden diriliş, ölümden sonraki hayatı simgeleyen diğer cennet hayvanlarıyla birlikte tasvir edildiklerini, bazen Trabzon Ayasofya'sının *ompholion*unda olduğu gibi hem dini hem de seküler anlamda yorumlanabilecek kompozisyonda da görülebilmektedir.

Sonuç olarak, üzüm yiyen tavşan figürünün antik kültürdeki bereket, doğurganlık, yenilenme gibi özellikleri ile *ökaristin*in sembolü olan üzüm motifi ile birleştirildiğinde, Hristiyan sanatına yeniden diriliş ve ölümden sonraki yaşam, vaftizin sembolü olarak dahil edildiğini ve olumsuz olarak nitelendirilen, korkaklığı, hızlıca kaçması, avlanan olması, ürkekliği ve gözü açık, hilekarlık gibi özelliklerinden dolayı da İsa peygamberden şefaet ve merhamet dileyerek ona sığınan günahkar, zayıf imanlıları sembolize ettiği görülmektedir. Erken Bizans döneminde tekstil, fildişi, mozaik, fresk, kandillerde yaygın olarak gördüğümüz üzüm yiyen tavşanı Orta ve Geç Bizans döneminde mimaride ve lahitlerin bezeme programına dahil edildiğini görmekteyiz. Kompozisyon teması olarak Erken dönemde daha çok Dionysos kültürünün devamı olan bağ bozumu kompozisyonunda tavus kuşu, diğer kuşlar, geyik, aslan gibi diğer cennet hayvanları ile, Geç Antik üslubunda ve natüralist formda tasvir edilmiştir. Orta ve Geç Bizans döneminde daha stilize tasvir edilen üzüm yiyen tavşan figürü kompozisyon olarak yine cennet ve diriliş teması ile ilişkili hayvanlarla ve asma dalları ile tasvir edilmiştir.

## KAYNAKÇA

- Acconci, A. (2012), “*Batı Hıristiyanlığının Figüratif Temaları*”,Ortaçağ Barbarlar, Hıristiyanlar, Müslümanlar, (Ed.Umberto Eco), ALFA,2012 İstanbul
- Aelian, *On The Characteristics of animals*, ed.A.F.Scholfield, W.Heinemann, 1958 London
- Akyürek, E. (1996), “*Bir Orta çağ Sanatı Olarak Bizans Sanatı*”, Sanatın Orta çağı Türk, Bizans ve Batı Sanatı Üzerine Yazılar, Kabalcı Yayınevi, 1996 İstanbul,
- Akyürek, E. (2008), “Bizanslı Sanatçılar: Orta çağ Kültür Ortamında Sanatsal Üretim Sınırları”, Dipnot Sanat ve Tasarım Yazıları, S.3, 2008 İstanbul, s. (66-83)
- Altier, S. (2022),” *Orta Asya'dan Balkanlar'a Türk Sanatında Asma Ve Üzüm İkonografisi*”, Sosyal ve Beşeri Bilimlerde Araştırmalar Kavramlar, Araştırmalar ve Uygulama-I,Ed. Prof. Dr. Zafer Gölen Asst. Prof. Dr. Şükrü Ünar, Lyon 2022, s.81-133
- Ambrose, St., Bishop of Milan. *Hexameron, Paradise, and Cain and Abel*. Translated by John J. Savage, vol. 42, Fathers of the Church, The Catholic University of America Press, 1961

- Aristotle, *Historia Animalium*, ed.A.L.Peck , Harward University Press,1970
- Barbet, A. (1998) “Le Tombeau du Banquet de CConstantza-Le Tombeau de Silistra”; N. Blanc (Ed.), Au Royaume des Ombres, Paris, 1998, pp. (108-119).
- Bauer, J.B. (1957),” *LEPVSCVLVS DOMINI: Zum Altchristlichen Hasensymbol*”, *Zeitschrift für Katholische Theologie*, Vol. 79, No. 4 (1957), pp. 457-466
- Bauer, J. B. (1986), Artikel „Hase“, In: Reallexikon für Antike und Christentum, Bd. 13, Stuttgart 1986, s.666
- Belis, A. (2017), *Roman Mosaics*, In the J.Paul Getty Museum, Published by the J.Paul Getty Museum, Los Angeles
- Bovini, G. (1990),” *La Cattedra Eburnea del Vescovo Massimiano di Ravenna*”, Ravenna.
- Boyle, J.A. (1973)” The Hare in Myth and Reality: A Review Article“, *Folklore*, Winter, 1973, Vol. 84, No. 4, Taylor & Francis, Ltd., pp. 313-326
- Bouras, C. (1906), “*The Byzantine Athens,10th-12th Centuries*, 2018, s.174-184
- Cecchelli, C. (1936), “*La Cattedra di Massimiano Ed Altri Avoril Romano-Orientali*”, R.Istituto di Archeologia e Storia dell’Arte , Roma
- Dağlier, E.A. (2022), *Late Antique Floor Mosaics in Secular Contexts from Anatolia*, Koç Üniversitesi, S.B.E. Sanat Tarihi ve Arkeoloji Bölümü, Yayınlanmamış Yüksek Lisans Tezi, İstanbul
- Daloğlu E. Ö. (2011), *Anadolu’da Erken Bizans Dönemi Figürlü Zemin Mozaikleri*, Çanakkale Onsekiz Mart Üniversitesi S.B.E Saat Tarihi Anabilim Dalı, Yayınlanmamış Yüksek Lisans Tezi, Çanakkale
- Der Nersessian, S. (1965), *Aght’amar Church of the Holy Cross*, Chambridge, Mass,1965
- Dines, I. (2004),” The Hare and its Alter Ego in the Middle Ages”, Reinardus, Yearbook of The International Reynar Society, Volume 17, Issue 1, Jan 2004, pp.73-84
- Doğan, S., (2009),” *Bizans Sanatında Yaşam Haçı Motifi ve Alanya Müzesi’ndeki Bir Bizans Sütun Başlığı*”,Ebru Parman’a Armağan Sanat Tarihi ve Arkeoloji Yazıları (Ed.A.Oğuz Alp),Ankara
- Dunbabin, K.M.D. (1999), *Mosaics of The Greek And Roman World*, Chambridge University Press, Newyork
- Elizabeth Eckersley, T.E. (1995),” *Iconography Of The Vintage In The Mosaics Of Roman Spain And North Africa*”, A Thesis Submitted to the School of Graduate Studies in Partial Fulfilment of the Requirement for the Degree Master of Arts, McMaster University December 1995, Ontario Canada
- Emiroğlu, K- Aydın, S. (2003), *Antropoloji Sözlüğü*, Bilim ve Sanat Yayınları ,2003 Ankara
- Ersoy, A., Eker, F. (2017), *Mozaikleri ile Yeniden Doğan Kent Germanicia*, Lambert Academic Publishing, 2017 Moldova
- Eser, E. (2011), *Kelenderis Agora Bazilikası Zemin Mozaigi Üzerindeki Hayvan Betimlemeleri*, Selçuk Üniversitesi S.B.E. Arkeoloji Ana Bilim Dalı Klasik Arkeoloji Bilim Dalı, Yayınlanmamış Yüksek Lisans Tezi, Konya
- Evans, G.E And Thompson D. (1974), *The Leaping Hare*, Faber, 1974 London.
- Flavius Philostratus, (1893), *Imagines*, ed.O.Benndorf , B.g.Teubner, 1893 Leipzig

- Fitzgerald, G. M. A, (1939), *Sixth Century Monastery at Beth-Shan (Scythopolis)*. Philadelphia: The University Museum, University of Pennsylvania, 1939
- Garnczarska, M. (2015),” The Iconographic Motif of a Griffin and a Hare on the So-called Saracenic-Sicilian Casket from the Wawel Cathedral Treasury in Cracow”*Studia Ceranea* 5, 2015, pp. 59–72
- Gehrisch, B. (2005), “*Lepusculus Domini, Erotic, Meister Lampe*” *Zur Rolle des Hasen in der Kulturgeschichte*, VVB Laufersweiler Verlag, 2005 Germany
- Gezgin, D. (2022), *Bitki Mitosları*, Pinhan Yayıncılık, İstanbul
- Gorzalczany, A.-Rosen, B. (2018), “Tethering of Tamed and Domesticated Carnivores in Mosaics from the Roman and Byzantine Periods in the Southern Levant “, *Journal of Mosaic Research*, S.11, s.79-96
- Gorzalczany, A.And Shoef, R. (2022),” The Lod Mosaics: From Luxurious Roman Mansion to Catalyst for Urban and Social Change”, *Journal of Mosaic Research* 15, 2022, pp. (147-165)
- Gostar, N.( Despre mormântul lui Ovidiu la Tomis (Über das Grab des Ovid in Tomis) (s.333-337)
- Güterbock, Hans G. (1942), *Siegel aus Boğazköy, II.Teil*,(Archive für Orient-forschung Beiheft 7),1942 Graz
- Habas, L. (2020), “The Mosaic Floors of the Church at Hazor-Ashdod, Israel “, *Journal of Mosaic Research*, S.13, s.109-138
- Hachlili, R. (2009), *Ancient Mosaic Pavements*, Brill,Leiden, Boston
- Henderson P. (1990), *The Christian Mosaics of Byzantine Palestine Towards an Interpretation*, Thesis (Ph.D.) --Australian National University
- Hopfner, T. (1913), *Der Tierkult der Alten Ägypter*, Denkschriften der Kaiserlichen Akademie der Wissenschaften, Nr.57,2,1913 Wien
- Höfler, M. (1908), *Die Volksmedizinische Organotherapie und Ihr Verhältnis zum Kultopfer*, Berlin,Stuttgart, Leipzig 1908
- İpşiroğlu, M.Ş. (1963) *Die Kirche von Achtamar, Bauplastik im Leben des Lichtes*, Berlin und Mainz
- James, F. W. (1962), “Lady Mary Monastery, an Early Christian Church at Beth Shan.” *Expedition* 5:1, 1962, pp.20-24
- Kaplan, M. (2019). “Kahramanmaraş Germanicia Mozaiklerinin Konu ve Uygulama Teknikleri Bakımından Değerlendirilmesi”, *YEDİ: Sanat, Tasarım ve Bilim Dergisi*, Yaz 2019 (22), s. 141-150
- Kaya, İ. (2021) “Trabzon’daki Ayasofya Kilisesi’nin Kayıp Omphalionu”, *Selçuk Ün. Sos. Bil. Ens. Der.* 2021; (45), s.260-275
- Keller, U. H. (1992), *Das Himmelsjahr*, 1992 Stuttgart
- Kim, I. (2018), “The Journey To The East: The Motif Of Grapes And Grapevines Along The Silk Roads”, *Acta Via Serica*, Vol. 3, No. 2, pp.107–134
- Kitabı Mukaddes, Eski ve Yeni Ahit, Kitabı Mukaddes Şirketi, İstanbul 2015, s.86)
- Kitzinger, E. (1963), “The Hellenistic Heritage in Byzantine Art”, *DUMBARTON Oaks Papers* 17,1963, pp. (95-115)

- Kitzinger, E. (1978), “Byzantine Art in the Making: Main Lines of Stylistic Development in Mediterranean Art, 3rd-7th Century “, *The American Historical Review* , Vol.83 , No: 4 , pp.992-993
- Kondoleon, Christine (2001), *Antioch The Lost Ancient City*, Princeton University Press, UK
- Kondoleon, C. (2018), *Domestic and Divine: Roman Mosaics In The House of Dionysos*, Cornell University Press; 2018
- Korkut, T., *Artvin ve Erzurum İllerindeki Bagratlı Dönemi Hıristiyan Dini Mimarisinde Taş Bezeme*, Yüzüncü Yıl Üniversitesi Sosyal Bilimler Enstitüsü Sanat Tarihi Ana bilim Dalı, Yayınlanmamış Doktora Tezi, Van 2016; YAZAR, T. (2018)
- Kumbaric, A., Caneva, G. (2014), “Update Floristic Biodiversity of Roman Iconography”, *Rendiconti Lincei* 25,2014, pp. (181-193)
- Layard, J. (1944), *The Lady of The Hare*, Faber and Faber, 1944 London
- Leitfried, J. (1979), *Der Hase in der Antiken Kunst*, Graz 1979
- Levi, D. (1947), *Antioch Mosaic Pavements* Volume 1, publications of The Committee for The Excavation of Antioch and Its Vicinity, Princeton University Press
- Maguire, H. (1987),” Earth and Ocean. The Terrestrial World in Early Byzantine Art”. *College Art Association, College Art Association Monographs*,pp (67-72)
- Maguire, H. (2000). “Profane Icons: The Significance of Animal Violence in Byzantine Art”, *Anthropology and Aesthet*, cs 38 (Autumn 2000), pp.18-33
- McGovern, P. E.And Fleeming, S. J.and Katz, S. H. (2005), *The Origins And Ancient History of Wine*, Gordon and Breach Publishers, 2005
- Mercangöz, Z. (2004) “Orta Çağ Hıristiyanlık İnanışında Ökaristi ve Sanattaki Yansımaları: Bizans Sanatında Ökaristi Sembolleri”. *Sanat ve İnanç* 2. Ed. Banu Mahir ve Halenur Katipoğlu, İstanbul, MSGSÜ Matbaası, s. 43-52.
- Museum Of Byzantine Culture, *Greek Ministry of Culture 9th Ephorate of Byzantine Antiquities Thessaloniki*, (Ed. E.Kourkoutidou – Nikolaidon, D.Papanikola-Bakirtzi, A. Tourta ) , No 1/1994
- Nalpantis, D. (2018). *Museum of Byzantine Culture Archaeological Guide*. Atina: Ministry of Culture and Sports Archaeological Receipts Fund Directorate Publications
- Neumann H. (2008), “Symbolism of Animals”, (ed. Fahlbusch E., Lochman J.M., Mbiti J., Pelikan J., Vischer L.), *The Encyclopedia of Christianity*, Vol. 5, Eerdmans Publishing, 2008
- Niewohner, P. (2022), “Late Antique Floor Mosaics In Constantinople And Western Asia Minor Christian Aniconism Versus Secular Figural Scenes”, *Jahrbuch Des Deutschen Archäologischen Instituts Reichert Verlag Wiesbaden* Band 137, ss.177-255
- Okon, E.E. (2012), “Religion and Politics in Ancient Egypt “, *American Journal of Social and Management Sciences*, (3),3, pp. (93-98)
- Ostrogorsky, G. (2019), *Bizans Devleti Tarihi*, TTK 2019 Ankara
- Önengüt, F. Ve Serdar, P. (2011),” Stoneworks with Animal Motifs Along the Mediterranean Coast of Anatolia During the Byzantine Period “, *Cappadocia Vocational College, Mustafapaşa, Nevşehir, Turkey, SOMA 2011, Proceedings of*

- the 15th Symposium on Mediterranean Archaeology, held at the University of Catania, 3–5 March 2011, VOLUME II, pp. (865-869)
- Öney, G. (1990), *The Church of Akdamar (Aght'amar)*, Ministry of Culture Publications/1181, Ankara 1990.
- Özcan, H. Ö. (2011), “Muğla, Bodrum ve Milas Arkeoloji Müzelerindeki Bizans Dönemine Ait Figüratif ve Bitkisel Bezemeli Mimari Heykel Örnekleri “, OLBAXIX, KAAM Yayınları, Mersin, s.390-404
- Patacı, S. (2012), Paphlagonia Hadrianoupolis’i Mozaik ve Fresko Buluntuları, Dokuz Eylül Üniversitesi Sosyal Bilimler Enstitüsü Arkeoloji Anabilim Dalı Arkeoloji Programı Yayınlanmamış Doktora Tezi, İZMİR
- Pazaras, T. (1988), Αναγλυφες Σαρκοφαγοι Και Επιταφιας Νλακες Τησ Μεσησ Και Υστερησ Βυζαντινησ Νεριοδου Στην Ελλάδα, Υπουργειο Πολιτισμου, Δημοσιευματα Του Αρχαιολογικου Δελτιου Αρ. 38, Αθηνα 1988, Εκδοση Του Ταμειου Αρχαιολογικων Πορσν Και Απαλλοτριωσεν (s.31-20)
- Pliny The Younger, *Naturalis Historia*, ed.S. Detlefsen, Weidmann,1873 Berlin, viii.55-56
- Savo, V.And Kumbaric, A. And Caneva, G. (2016), “Grapevine (*Vitis vinifera* L.) Symbolism in the Ancient Euro-Mediterranean Cultures “, Economic Botany, Vol.70, No.2, pp.190-197
- Steiner, P. (1906), Antike Skulpturen am der Panagia Gorgoepikoos zu Athen, AM 31 (1906), pp. 325–341
- The Oxford Dictionary Of Byzantium*, Ed. Alexander P.Kazhdan ,Vol.2, Oxford University Press, New York , Oxford 1991,p.737
- Tok, E. (2001). “Erken Bizans Dönemi Zemin Mozaiklerine Sardes Örneğinde Bir Bakış “, Sanat Tarihi Dergisi, 11(11).
- Uzun, E. Ö. (2010), “Fruit Trees On Late Antique Mosaics: From The Worcester Hunt To Jordanian Churches “, OLBAXVIII, KAAM Yayınları, Mersin, s.395-420
- Weitzmann, K. (1960), “The Survival Of Mythological Representations İn Early Christian And Byzantine Art And Their Impact On Christian Iconography “, *Dumbarton Oaks Papers*, Vol. 14, Published by: Dumbarton Oaks, Trustees for Harvard University, pp. 43-68
- Wulkan, R. (1998), “The Grape and The Vine: a motif in Contemporary Jewish Textiles”, Textile Society of America Symposium proceedings, 1998
- Yazar, T. (2018). Tao- Klarjeti Mimarlığında Taş Bezeme Stone Ornament In Tao-Klarjeti Architecture. Selçuklu Medeniyeti Araştırmaları Dergisi (3), 303-397.
- Zoroğlu, L. Ve Tekocak, M. (2009), “Kelenderis 2007 Yılı Kazı ve Onarım Çalışmaları”, 30.Kazı Sonuçları Toplantısı, 3.Cilt, Ankara 2009, s. (343-372)
- Zoroğlu, L. Ve Tekocak, M. (2009) “Kelenderis 2008 Yılı Kazı ve Restorasyon Çalışmaları”, 31.Kazı Sonuçları Toplantısı, 3.Cilt, 25-29 Mayıs 2009 Denizli, s. (427-452)





**Görsel 1: Kandil, Kıbrıs, M.S.40-100, The Metropolitan Museum of Art, Newyork, Çizim: Melek Aker**



**Görsel 2: Gümüş Yüzük, Roma, M.S.3.yy, British Museum, London, Çizim: Melek Aker**



**Görsel 3: Zemin Mozaïği, Tunus El Djem Dionysos Evi (Thysdrus mozaïği), M.S.2.yy, Bardo National Museum, Tunus, Çizim: Melek Aker**



**Görsel 4: Zemin Mozaïği, Filistin Lod Şehri, M.S.3.yy. sonu-4.yy. başı, The Shelby White and Leon Levy Lod Mosaic Archaeological Center, Çizim Melek Aker**



**Görsel 5: Fresk, Romanya Köstence Tamis Hipojesi, M.S.4.yy. 2.yarısı, Çizim: Melek Aker**



**Görsel 6: Zemin Mozaïği, Kahramanmaraş, Germanicia Antik Kenti, Yaşam Mozaïği M.S.4.yy-5.yy, Çizim: Melek Aker**



**Görsel 7: Zemin Mozaïği, Antakya, Daphne Antik Kenti, M.S.526-540, Princeton University Art Museum Çizim: Melek Aker**



**Görsel 8: Templon Zemin Mozaïği, Mersin, Kelenderis Agora Bazilikası, M.S.526-540, Çizim: Melek Aker**



**Görsel 9: Dokuma Goblen Kumaş Parçası, Mısır, Museum of Fine Arts, Boston, M.S.4yy-7.yy, Çizim: Melek Aker**



**Görsel 10: Templon arşitrav parçası, Mermer, Çanakkale Boğazı, Bode Museum, Staatliche Museen zu Berlin, Sculpture Collection and the Museum of Byzantine Art, M.S.6.yy, Çizim: Melek Aker**



**Görsel 11: Fildişi , Maximianus'un Kathedrası, M.S.545-553, Museo Arcivescovile, Milano, Çizim: Melek Aker**

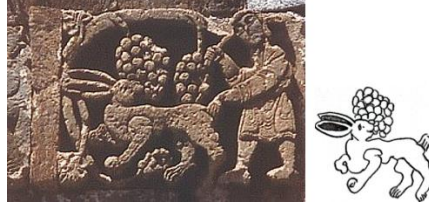

**Görsel 12: Taş, Van Akdamar Kilisesi, M.S.915-921, Çizim: Melek Aker)**



**Görsel 13: Panagia Gorgoepikoos Kilisesi Naos Giriş mermer kapı sövesi, M.S.12.yy sonu-13.yy başı, Yunanistan,Atina, Çizim: Melek Aker**



**Görsel 14: Mermer üzerine rölyef, Trabzon Ayasofya *Omphalion*'u, Museum of Byzantine Culture, Thessaloniki, M.S.1238-1263**



**Görsel 15: Mermer Lahit levhası, Mısır, Museum of Byzantine Culture, Thessaloniki, Gallery 7, M.S.13.yy-14.yy), Çizim: Melek Aker.**

## OSMANLI'DAN CUMHURİYET'E DİPLOMATİK İLİŞKİLERDE SPOR ORGANİZASYONLARININ ROLÜ: OLİMPİYAT ÖRNEKLERİ ÜZERİNDEN BİR İNCELEME

**İrem MENEKŞE**

Muğla Sıtkı Koçman Üniversitesi <https://orcid.org/0000-0003-0686-2093>

**Doç. Dr. Metin MENEKŞE**

Muğla Sıtkı Koçman Üniversitesi <https://orcid.org/0000-0003-1192-3161>

### ÖZET

Rekabet, egzersiz, eğlence veya kişisel gelişim gibi çeşitli amaçlar doğrultusunda gerçekleştirilebilen spor organizasyonları, bireylerin veya takımların belirli kurallar çerçevesinde yaptığı fiziksel aktivitelerin, bedensel ve zihinsel gelişimi destekleyen etkinliklerinin genel adıdır. Sporun futbol, basketbol, yüzme, voleybol, tenis, atletizm gibi birçok disiplini bulunmaktadır. Aynı zamanda spor, geçmişten bu yana devletlerarası ilişkilerin gelişimi ve pekiştirilmesi açısından da uluslararası bir vasıta olmuştur. Spor organizasyonları, ülke tanıtımına ve ülke imajına olumlu yönde etki etmektedir. Çeşitli şekillerde ülkeler ve toplumlar arasında barış ikliminin hâkim olması konusunda önemli katkı sağlamaktadır. Spor, uluslararası organizasyonlar aracılığıyla devletlerin farklı alanlarda iş birliği yapmasına zemin hazırlamakta; karşılıklı diyalog ve güvenin inşa edilmesine katkı sağlamaktadır. Sporun dostluğu ve kardeşliği pekiştiren yapısı, toplumların birbirlerini daha yakından tanımalarına ve anlamalarına hizmet etmektedir. Bu çalışmada, Osmanlı'dan Cumhuriyete uzanan süreçte düzenlenen olimpiyat oyunlarından hareketle diplomatik ilişkilerde sporun rolü incelenmeye çalışılmıştır. Zira Osmanlı Devleti'nin modern olimpiyat oyunlarının başlangıcı olan Atina 1896 Olimpiyatı'ndan itibaren olimpik hareketle ilişki içinde olduğu belirtilmektedir. 1896 Oyunları'na davet edilmediği için resmi bir sporcu katılımının olmamasına rağmen, Osmanlı Devleti'nden birçok vatandaşın seyirci olarak Atina'ya gittiği görülmektedir. Yapılan tespite göre, Osmanlı Devleti ilk kez 05 Mayıs-22 Temmuz 1912 tarihleri arasında Stockholm Olimpiyat Oyunları'na katılmıştır. Bunların haricinde 1900, 1904, 1906, 1908, 1912, 1916, 1920, 1924, 1928, 1932, 1936 yıllarında çeşitli Avrupa şehirlerinin ev sahipliğinde olimpiyatlar düzenlenmiştir. Neticede, bu yıllar esas alınmak üzere Osmanlı'dan Cumhuriyet'e uzanan tarihsel süreçte düzenlenen olimpiyat organizasyonlarının diplomatik ilişkiler açısından nasıl bir rol oynadığı, ne gibi gelişmeleri ortaya çıkardığı, arşiv vesikaları, dönemin gazeteleri ve araştırma eserler ışığında irdelenecektir.

**Anahtar Kelimeler:** Osmanlı Devleti, Türkiye, Diplomasi, Spor, Olimpiyatlar

### GİRİŞ

TDK sözlüğe göre spor, kişisel veya toplu oyunlar biçiminde yapılan genellikle yarışmaya yol açan bazı kurallara göre uygulanan beden hareketlerinin tümüdür.<sup>1</sup> Rekabet, egzersiz, eğlence veya kişisel gelişim gibi çeşitli amaçlar doğrultusunda gerçekleştirilebilen spor faaliyeti, bireylerin veya takımların belirli kurallar çerçevesinde yaptığı fiziksel aktivitelerin, bedensel ve zihinsel gelişimi destekleyen etkinliklerinin genel adıdır. 1923 yılında Sivas'ta yayınlanan yerel bir gazetede spor ile ilgili şu ifadeler yer verilmiştir: “Bir memleketin istikbâli onun

<sup>1</sup> *Türk Dil Kurumu Türkçe Sözlük 2*, Türk Tarih Kurumu Basım Evi, Ankara 1998, s.2028.

gençlerine âid olduğına göre gençlik ne kadar kuvvetli ve ne derece tahammül-ü bedeniyye mâlik olursa memleket de o kadar parlak ve metîn bir istikbâle namzed olur. Onun için gençliği kuvvetlendirecek yegâne vâsita spordur. Evet spor gençliğin silâh-ı hayât ve istikbâlidir.”<sup>2</sup> Modern olimpiyatların babası sayılan *Pierre de Coubertin*, spor için, “bir amel-i sulh ve müsalemettir. Evvela sıhhatin idamesine hademedir. Sağlam bünyelerde fenalık barınamaz.”<sup>3</sup> demiştir. Atatürk, bir ulusun gelişiminde sporun en önemli araçlardan biri olduğunu belirterek, sporun gelişmesinin yurt kültürü ve savunmasına da katkı sağlayacağını ifade etmiştir. Spor kavramına gönülden bağlanması ve ulusça takdir edilmesi gereğine işaret etmiştir.<sup>4</sup>

Sporun birçok disiplini vardır. Bunlar arasında futbol, basketbol, yüzme, voleybol, tenis, atletizm ve birçok diğer spor dalı bulunmaktadır. Aynı zamanda spor, geçmişten bu yana devletlerarası ilişkilerin gelişimi ve pekiştirilmesi açısından da uluslararası bir vasita olmuştur. Uluslararası alanda kamu diplomasisinin bir aracı olan spor diplomasisi, sahip olunan değerleri ve kültürü uluslararası kamuoyuna aktarmak, devletlerin spor alanındaki çeşitli araçlar vasıtasıyla dış politika hedeflerini gerçekleştirmek, yabancı kamuoylarının zihinlerini ve kalplerini kazanmak ve devletlerarası ilişkileri geliştirmek için kullanılan bir stratejik alan olarak öne çıkmaktadır. Günümüzde spor, devletlerin hem mega spor organizasyonlarına ev sahipliği yaparak hem de sporda başarılı bir ülke olarak kendilerini uluslararası alanda tanıtabildiği ve imajlarını güçlendirebildiği etkili bir araç haline gelmiştir. Spor diplomasisinin temel amacı, spor organizasyonları aracılığıyla yabancı kamuoylarını ülkenin ekonomisi, teknolojisi, siyasi yapısı, sosyal ve kültürel yönleri hakkında bilgilendirmek ve olumlu bir imaj oluşturarak ülkeye yönelik olumlu algıyı artırmaktır. Ayrıca, spor uluslararası organizasyonlar aracılığıyla devletlerin farklı alanlarda iş birliği yapmasına zemin hazırlamakta; karşılıklı diyalog ve güvenin inşa edilmesine katkı sağlamaktadır. Sporun dostluğu ve kardeşliği pekiştiren yapısı, toplumların birbirlerini daha yakından tanımalarına ve anlamalarına hizmet etmektedir.<sup>5</sup>

Milletlerin spor siyaseti incelendiğinde, içsel ve dışsal olmak üzere iki yönü olduğunu gözlemlenmektedir. İçsel yön, bir milletin bireylerinin, o ülkenin coğrafi koşulları, iklimi ve kültürel çevresi dikkate alınarak bedensel ve zihinsel olarak gelişebilmesi, toplumun sağlamlığı için gerekli olan sporların tüm vatandaşlara yayılma amacını içerir. Dışsal yönde ise, her milletin yetenek ve kabiliyeti farklıdır. Bazı milletler belirli bir spor dalında doğuştan gelen ve yüksek bir yetenek sergilerken, diğer bir millet aynı spor dalında başarısız olabilirken diğer spor dallarında üstün bir kabiliyete sahip olabilmektedir. Ancak, genellikle yetenekle ihtiyaç arasında bir uyumsuzluk da söz konusudur. Dolayısıyla, içerde milletin ihtiyaç duyduğu sporlara öncelikli önem verilirken, dışarıda da milletin en uygun olduğu sporlara öncelik verilmelidir. Ancak bu sayede o sporlara ve sporculara milli temsil görevi atanarak genel gelişim sağlanmaktadır.<sup>6</sup>

TDK sözlüğe göre olimpiyat ise, Eskiden Yunanistan'da Zeus onuruna yapılan yarışmalara verilen ad ve her dört yılda bir başka ülkede yapılan, yalnızca amatörlerin katıldığı uluslararası spor yarışmalarına verilen addır. Olimpiyat oyunları ise çeşitli spor dallarında düzenlenen yarışmalardır.<sup>7</sup>

<sup>2</sup> *Dilek*, 1 Mayıs 1339, No: 17, s. 5.

<sup>3</sup> Selim Sırrı [Tarcan], “1928 Olimpiyatları”, *Hayat Mecmuası*, Sayı: 19, 7 Nisan 1927.

<sup>4</sup> Nilgün Nurhan Kara- Filiz Çolak, “2. Dünya Savaşı Yıllarında İzmir'de Gençlik ve Spor Bayramı Kutlamaları”, *İzmir Spor Tarihi*, Ed. Günver Güneş- Bahri Okumuş, Ütopya Yayınları: 341, Ankara 2019, s. 303.

<sup>5</sup> *Kamu Diplomasisi Nedir?*, Cumhurbaşkanlığı İletişim Başkanlığı Yayınları, İstanbul 2022, s.26.

<sup>6</sup> *Türk Spor*, 24 Teşrin evvel 1929, Sene:1, No:4, s. 4.

<sup>7</sup> *Türk Dil Kurumu Türkçe Sözlük 2*, Türk Tarih Kurumu Basım Evi, Ankara 1998, s. 1680.

Modern spor organizasyonları arasında olimpiyatlar, önemli bir yere sahiptir. Nitekim *Samaranch*, olimpiyatların, “*en önemli çağdaş sosyal hareket ve dünyanın en prestijli olayı*” olduğunu söylemektedir.<sup>8</sup> Olimpiyat Oyunları tarihi antik Yunan medeniyetine kadar uzanmaktadır. İlk Olimpiyatlar, eski Yunan'da Tanrı Zeus'a adanmış festivaller olarak düzenlenmiştir. Modern anlamda Olimpiyat Oyunları'nın düzenlenmesi fikri ise, Fransız *Baron Pierre de Coubertin* tarafından 1892'de ortaya atılmıştır.<sup>9</sup> Modern olimpiyatların babası sayılan ve aristokrat bir aileden gelen *Coubertin*'e göre olimpiyatlar, “*evrensel bir anlayış, kardeşlik ve barış*” gibi üç önemli ahlaki değer yayılması için bir araç olmalıdır.<sup>10</sup>

*Pierre de Coubertin* liderliğinde 23 Haziran 1894 tarihinde kurulan Uluslararası Olimpiyat Komitesi, İsviçre merkezli ve Olimpiyat Oyunlarını organize eden bir kuruluştur. Uluslararası Olimpiyat Komitesi ve Olimpiyat Oyunları, sporun küresel anlamda yayılmasında önemli bir rol oynamaktadır.<sup>11</sup>

Spor diplomasisi, çeşitli amaçlar doğrultusunda kullanılabilen bir araçtır. Spor, birleştirici ve diyalogu artırıcı bir rol üstlenebilirken aynı zamanda dünya barışına katkı sağlayabilmektedir. Bir yandan ulusal gururun ortaya konulması, ulusal kimliğin vurgulanması ve ülkenin başarılı ve güçlü olduğunun ifadesi olarak da işlev görebilmektedir. Bu durum ülkenin yumuşak gücünün sergilenmesi ve aynı zamanda propaganda aracı olarak ifade edilmektedir.<sup>12</sup>

Spor, geçmişten bu yana devletlerarası ilişkilerin gelişimi ve pekiştirilmesi açısından uluslararası bir vasıta olmuştur. Spor organizasyonları, ülke tanıtımına ve ülke imajına olumlu yönde etki etmektedir. Çeşitli şekillerde ülkeler ve toplumlar arasında barış ikliminin hâkim olması konusunda önemli katkı sağlamaktadır.<sup>13</sup>

Spor devletlerarasında dostluk kurma aracı olarak kullanılabilirdiği gibi, zaman zaman ülkeler arasındaki siyasi ayrılıkların vurgulanması veya bir olayın uluslararası kamuoyu önüne çıkarılması için bir protesto aracı olarak kullanılmaktadır. Dolayısıyla olimpiyatlar, her ne kadar *Coubertin*'in hayal ettiği *evrensel anlayış, barış ve kardeşlik* ideallerine hizmet eden spor organizasyonları olarak değerlendirilse de arkasında farklı dinamikleri de barındırdığını göz önünde bulundurmak gerekmektedir. Olimpiyatları sadece fırsatlar sunan bir süreç olarak görmek, tehditleri göz ardı etmek anlamına gelmektedir. Ev sahibi kent, bölge ve ülkeler üzerinde hem olumlu hem de olumsuz etkiler bırakmaktadır. Bu nedenle olimpiyatların kente olan etkilerini değerlendirirken, olumlu ve olumsuz tüm yönlerin birlikte ele alınması gerekmektedir.<sup>14</sup>

## Osmanlı'dan Cumhuriyete Olimpiyatlar

Olimpiyat Oyunlarının kökeninin tam olarak ne zaman başladığı bilinmese de yazılı kaynaklarda sıklıkla MÖ. 776 tarihi zikredilmektedir. Oyunların tarihi yaklaşık 3000 yıl öncesine, Antik Yunan'daki Mora Yarımadası'na kadar uzanmaktadır. Olympia'da düzenlenen

<sup>8</sup> Vyv Simson ve Andrew Jennings, *Olimpiyatlar, Sahtekârlık ve Mafya: Güç, Para ve Doping*, (Çev. Mehmet Harmancı), Milliyet Yayınları, İstanbul 1992, s. 19.

<sup>9</sup> <https://ataturkansiklopedisi.gov.tr/bilgi/ataturk-donemi-olimpiyat-oyunlari/?pdf=4411>, Erişim Tarihi: 26.03.2024.

<sup>10</sup> Nigel Crowther, “The State of the Modern Olympics: Citius, Altius, Fortius?”, *European Review*, 12 (3), 2004, s. 446. (ss. 445-460)

<sup>11</sup> Aslı Yağmurlu, “Kamu Diplomasisi Bakışından Spor Diplomasisi”, *Gaziantep University Journal of Social Sciences (GAUN JSS)*, 18(4), 2019, s. 1372.

<sup>12</sup> Aslı Yağmurlu, *a.g.m.*, s.1374.

<sup>13</sup> Abdullah Özkan, “Role of Public Diplomacy in Establishing Nation Branding And Public Diplomacy Possibilities of Turkey”, *European Journal of Research on Education*, 176, s. 4. (ss. 1-5)

<sup>14</sup> Duygu Ak, "Olimpiyat Oyunlarının Ev Sahibi Kente Etkileri Açısından Değerlendirilmesi", *Pamukkale Journal Of Eurasian Socioeconomic Studies (PJESS)*, Vol. 2, No. 1, 2015, s.15-16 (pp. 1-19).

ve dört yılda bir yapılan spor yarışmaları Olimpiyat Oyunları adını almıştır. 1894'te *Pierre de Coubertin* Olimpiyat Oyunlarını yeniden canlandırma planını başlatmış ve 1896'da modern çağın ilk Oyunları Atina'da düzenlenmiştir.<sup>15</sup>

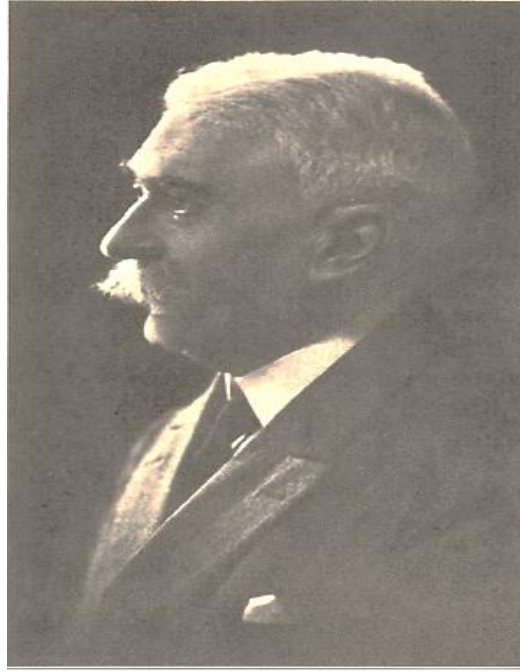

**Resim 1: Baron Pierre De Coubertin**

**Kaynak:** *The Ninth Olympiad Being The Official Report Of The Olympic Games Of 1928 Celebrated At Amsterdam*, Issued By The Netherlands Olympic Committee (Committee 1928), Edited By: Van Rossem Secretary General, Translated By Sydney W. Fleming, Amsterdam J. H. De Bussy, Ltd. Printers & Publishers, Rokin 1928, s. 11.

Olimpiyat oyunlarına katılım için bazı özelliklere sahip olmak gerekli görülmüştür. Bunlar şu şekilde verilebilir;

- 1- *Jimnastik ve sporu meslek olarak itihaz etmiş olmamak.*
- 2- *Para mukabilinde hiçbir müsabakaya iştirak etmiş olmamak.*
- 3- *On yedi yaşından küçük olmamak.*

Müsabakalardaki ödüller ise, birinciye; altın madalya, ikinciye; gümüş madalya, üçüncüye; bronz madalyadır.<sup>16</sup>

Osmanlı Devleti'nin modernleşme faaliyetleri içerisinde spor da kendine yer bulmuştur. Sultan Abdülmecit döneminde Tanzimat Fermanı'nın ilanı ile birlikte eğitim alanında meydana gelen değişiklikler, okullarda spor derslerinin eğitim programına dahil edilmesiyle birlikte görülmüş ve bu ders "*Riyazat-ı Bedeniye*" olarak adlandırılmıştır. *Riyazat-ı Bedeniye* öncelikle askeri okullarda başlamış, daha sonra 1869 yılında Maarif-i Umûmiye Nizamnâmesi'nin yayımlanmasıyla rüştiyelerde ders programlarına alınmıştır. Mekteb-i Sultani ise modern sporların toplumumuzla buluşmasında en önemli faktörlerden biri olarak görülmüştür.<sup>17</sup>

Osmanlı Devleti'nin modern olimpiyat oyunlarının başlangıcı olan Atina 1896 Olimpiyatı'ndan itibaren olimpik hareketle ilişki içinde olduğu belirtilmektedir. Yunanistan'ın 1896'daki

<sup>15</sup> <https://olympics.com/> Erişim Tarihi: 03.04.2024.

<sup>16</sup> Selim Sırrı [Tarcan], "Terbiye-i Bedeniye Dersleri: Olimpiyat Oyunları", *Tedrisat Mecmuası*, Numara: 38, 7 Mayıs 1333, İstanbul: Ebulmuhsin Kemal, s. 382.

<sup>17</sup> Emrah Özer-Mehmet Gül, "Osmanlı İmparatorluğu'nda Tanzimat'tan II. Meşrutiyet'e Sporda Batılılaşma Hareketleri", *Sivas Cumhuriyet Üniversitesi Spor Bilimleri Dergisi*, C. 1, S. 1, 2020, s. 49 (ss. 44-50)

oyunları milli birlik ideolojisi üzerinden siyasi ve politik amaçlar doğrultusunda kullanması, Osmanlı vatandaşı Rumlar ile etkileşim içinde olmalarına yol açmıştır. 1896 Oyunları'na davet edilmediği için resmi bir sporcu katılımının olmamasına rağmen, Osmanlı Devleti'nden birçok vatandaşın seyirci olarak Atina'ya gittiği tespit edilmiştir.<sup>18</sup>

Selim Sırrı Tarcan'ın aktardığına göre, Osmanlı Devleti, ilk kez 05 Mayıs-22 Temmuz 1912 tarihleri arasında Stockholm Olimpiyat Oyunları'na katılmıştır. 23 Temmuz 1908 tarihinde II. Meşrutiyet'in ilanından önce *Baron Pierre de Coubertin*'e yazdığı mektup ile Uluslararası Olimpiyat Komitesi (CIO) üyeliğine seçildiğini ifade etmiş ve bu vesileyle İstanbul'da Osmanlı Milli Olimpiyat Cemiyeti'nin kurulmasını teşvik etmiştir. Bu cemiyet, 1908 Londra ve 1912 Stockholm Olimpiyat Oyunları'na katılım için hazırlıkların başlatılmasını amaçlamıştır. II. Meşrutiyet'in 1908 yılında ilan edilmesiyle birlikte, *Baron Pierre de Coubertin*, Selim Sırrı Tarcan'a tekrar bir mektup yazmış ve bu mektubunda tebriklerini iletmiştir. Ayrıca, 27 Mayıs-02 Haziran 1909 tarihleri arasında Berlin'de gerçekleştirilecek olan Uluslararası Olimpiyat Komitesi toplantısına Tarcan'ı davet etmiştir.<sup>19</sup>

Osmanlı Olimpiyat Komitesi'nin 1914 yılında kurulduğu, ancak 1908 ile 1913 yılları arasında İstanbul'da kuruluş işlemleri gerçekleştirilen 212 dernek arasında Osmanlı Olimpiyat Cemiyeti'nin yer almadığı tespit edilmiştir. Osmanlı Arşivi Daire Başkanlığından elde edilen ve 1912 yılında Selim Sırrı Tarcan tarafından yazılmış olan belgede, 1912 Stockholm Olimpiyatları'na kendisinin katılımı dışında resmi olarak Osmanlı Devleti tarafından sporcu gönderilmediği ortaya çıkarılmıştır.<sup>20</sup>

1896'da Atina, 1900'de Paris, 1904'de St. Louis, 1908'de Londra, 1912'de Stokholm, 1920'de Anwers, 1924'de Paris, 1928'de Amsterdam olmak üzere farklı şehirlerde 32 yıl içerisinde düzenlenen olimpiyatlar, her geçen gün biraz daha gelişerek katılımcıların genel sınavı olarak görülmüştür.<sup>21</sup>

Cumhuriyet'in ilanı sonrasında Uluslararası Olimpiyat Komitesi içerisinde aktif olarak üye bulundurulmuştur. Nitekim Cumhuriyet Dönemi Uluslararası Olimpiyat Komitesi Üyeleri: III. Yasama Dönemi / 1927-1931 Reşit Saffet Bey (Ali Reşit Atabinen); IV. Yasama Dönemi / 1931-1935 ve V. Yasama Dönemi / 1935-1939 yılları arası VI. Yasama Dönemi / 1939-1943 yılları arası ise Selim Sırrı Tarcan'dır.<sup>22</sup>

<sup>18</sup> Tolga Şinoroğlu, "Türkiye'nin Erken Dönem Olimpik Serüveni Ve Ay-Yıldız'ın Olimpiyat Oyunları'nda İlk Resmi Temsili (1896-1921)", *Sportmetre The Journal Of Physical Education And Sport Sciences*, 18(Özel Sayı), 2020, s. 47. (ss. 21-55).

<sup>19</sup> Ümran Başar, "Osmanlı Olimpiyat Komitesinin Kuruluşu Hakkında Doğru Bilinen Yanlışlar", *Türk İdare Dergisi*, Yıl: 91, Haziran 2019, S. 488, s. 104. (ss.99-122).

<sup>20</sup> Ümran Başar, *a.g.m.*, s. 119-120.

<sup>21</sup> Selim Sırrı [Tarcan], "1928 Olimpiyatları", *Hayat Mecmuası*, Sayı: 19, 7 Nisan 1927.

<sup>22</sup> *TBMM Albümü*, C. 1, TBMM Basın ve Halkla İlişkiler Müdürlüğü Yayınları No: 1, Ankara 2010, s. 159, 210, 282, 350; 1908'de ilk Milli Olimpiyat Komitesi'ni kurmuştur. 28 Mayıs 1909'da Berlin'de yapılan Uluslararası Olimpiyat Komitesi toplantılarına katılmıştır. Aynı yıl İsveç Kraliyet Askeri Beden Eğitimi ve Jimnastik Akademisi'ne başlamış, 1911'de Akademi'yi bitirip Türkiye'ye dönmüştür. Filiz Çolak- Nilgün Nurhan Kara, "19 Mayıs Gençlik ve Spor Bayramı'nın Öncüsü Olarak İdman/Jimnastik/Spor Bayramı ve Cumhuriyet'in İlk Yıllarında İzmir'deki Kutlamalar", *İzmir Spor Tarihi*, Ed. Günver Güneş- Bahri Okumuş, Ütopya Yayınları: 341, Ankara 2019, s. 284.



**Tablo: 1 Modern Yaz Olimpiyatlarının Yapıldığı Yer İle Katılan Ülke ve Sporcu Sayısının Yıllara Göre Dağılımı<sup>23</sup>**

Olimpiyatlar	Yılı	Şehir	Katılan Ülke Sayısı	Katılan Sporcu Sayısı	Katılan Erkek Sporcu Sayısı	Katılan Bayan Sporcu Sayısı
1. Yunanistan	1896	Atina	14	245	245	-
2. Fransa	1900	Paris	26	1225	1206	19
3. ABD	1904	St. Louis	13	687	681	6
(Ara Olimpiyat) Yunanistan	1906	Atina	20	884	877	7
4. İngiltere	1908	Londra	22	2035	1999	36
5. İsveç	1912	Stokholm	28	2547	2490	57
6. Almanya	1916	I. Dünya Savaşı Nedeniyle Yapılamadı				
7. Belçika	1920	Anwers	29	2669	2591	57
8. Fransa	1924	Paris	44	3092	2956	136
9. Hollanda	1928	Amsterdam	46	3014	2724	290
10. ABD	1932	Los Angeles	37	1408	1281	127
11. Almanya	1936	Berlin	49	5216	4759	457

## 1896 Atina Olimpiyatı

Çeşitli ülkeler Olimpiyatları yeniden canlandırmaya yönelik yerel girişimlerde bulunmuşlar da başarılı olamamışlardır. Pierre de Coubertin, Antik Olimpiyat Oyunları'ndan ilham alarak modern Olimpiyat Oyunları'nı kurmaya karar vermiştir. Bu amaçla öncelikle 1894 yılında Paris'te Uluslararası Olimpiyat Komitesi'ni (IOC) kurmuştur. Yeni komite, modern zamanların ilk Olimpiyat Oyunlarını düzenlemeyi kendisine hedef olarak belirlemiştir. Coubertin, ilk oyunların Paris'te yapılmasını istemiştir. Ancak Antik Olimpiyat Oyunları'na saygıda bulunarak, Yunanistan'ın başkentinin ev sahipliğinde Atina'da yapılmasına karar verilmiştir. İlk Oyunların tarihi olan 1896 yılı bir asırdan fazla süredir devam eden bir dönemin başlangıcı olmuştur.<sup>24</sup>

Uluslararası Olimpiyat Komitesi, Olimpiyat Oyunlarını “yöneten” bir kuruluştur. Pierre de Coubertin ve onun Fransa, İngiltere ve Amerika'daki önemli spor topluluklarından bazı tanıdıklarının girişimiyle 23 Haziran 1894'te Paris'te düzenlenen Olimpiyat Oyunları'nın Yenilenmesi Kongresi tarafından bu sorumluluk Coubertin'a verilmiştir. Kongre sonrasında Coubertin on beş arkadaşını bir araya getirmiş, “*Olimpiyat Oyunları Uluslararası Komitesi*” bünyesinde sekreteryaya başkanı olarak görev yapmıştır.<sup>25</sup>

Birinci Olimpik Kongre'de alınan karar ile ilk oyunların 1896'da Atina'da yapılması kararlaştırılmıştır (“Les Travaux du Congress,” 1894). Oyunların programı ise 24 Kasım 1894'te yapılan toplantıda belirlenmiştir.<sup>26</sup> İlk modern Olimpiyat Oyunları, *Pierre Baron de*

<sup>23</sup> Çetin Özdilek, Aydın Şentürk, Enver Döşyılmaz, “Modern Olimpiyat Oyunlarının Tarihi Gelişimi ve Olimpiyatların Gezici Olma İlkesinin Günümüze Kadar Düzenlenen Oyunlar Açısından Değerlendirilmesi”, *Dumlupınar Üniversitesi Sosyal Bilimler Dergisi*, S.9, 2003, s. 12. (ss. 1-15). Ayrıca bkz. Afyon, Y.A. Tunç, A., *Beden Eğitimi ve Spor Tarihi*, Damla Ofset, Konya 1997.

<sup>24</sup> *The Modern Olympic Games*, International Olympic Committee (IOC), 2012, s. 4.

<sup>25</sup> Jean-Loup Chappolet and Brenda Kübler-Mabbott, *The International Olympic Committee and the Olympic System*, Routledge Global Institutions, New York 2008, 19.

<sup>26</sup> Şinforoğlu, a.g.m., s. 24.

*Coubertin*'in Paris'te Uluslararası Olimpiyat Komitesi'ni kurmasından iki yıl sonra 6 Nisan-15 Nisan 1896 tarihleri arasında Atina'da 241 atlet, 14 takım ile 43 müsabaka düzenlenmiştir.<sup>27</sup>

Pierre de Coubertin tarafından 1894 yılında kurulan modern çağın ilk Olimpiyat Oyunlarının Açılış Töreni, 6 Nisan 1896'da Yunanistan'ın başkenti Panathenaic Stadyumu'nda 80.000 seyirci önünde gerçekleşmiştir. Bu açılışa yaklaşık 240 sporcu tarafından temsil edilen on dört ülke çoğunlukla Avrupa, artı Amerika kıtası için Şili ve ABD ve Okyanusya için Avustralya katılmıştır. Müsabaka programında atletizm, bisiklet, eskrim, halter, güreş, yüzme, tenis, atıcılık ve jimnastik olmak üzere dokuz spor dalında yarışmalar düzenlenmiştir.<sup>28</sup>



**Resim 2: 1896 Olimpiyatları'nda Atina'da düzenlenen Uluslararası Olimpiyat Komitesi'nin yedi kurucusu.**

**Oturanlar:** soldan sağa: P. Coubertin (Fransız), D. Vikelas (Yunan), General Butovsky (Rus). **Soldan sağa:** W. Gebhardt (Alman), J. Guth-Jarkowsky (Çek), Ferenc Kemény (Macar), General V. Balck (İsveç)

**Kaynak:** [https://pestbuda.hu/en/cikk/20201128\\_budapest\\_the\\_1920\\_olympics\\_and\\_the\\_storms\\_of\\_history](https://pestbuda.hu/en/cikk/20201128_budapest_the_1920_olympics_and_the_storms_of_history)  
Erişim Tarihi: 06.04.2024.

<sup>27</sup> <https://olympics.com/en/olympic-games/athens-1896>, Erişim Tarihi: 03.04.2024.

<sup>28</sup> <https://olympics.com/en/news/6-april-1896-the-100m-opens-the-first-olympic-games-of-the-modern-era>  
Erişim Tarihi: 03.04.2024.

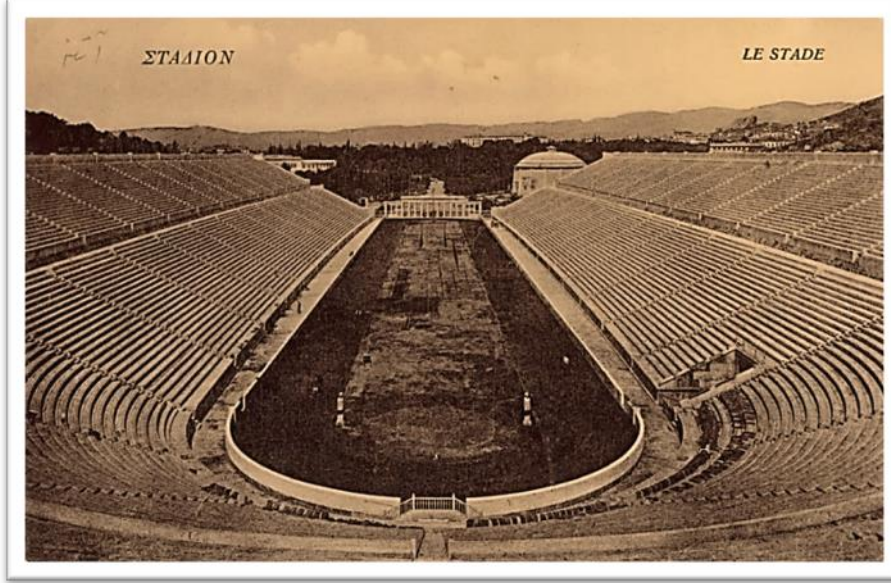

**Resim 3: 1896 Yaz Olimpiyatları'nda kullanılan Panathinaiko Stadyumu (Kallimarmaro)<sup>29</sup>**

**Kaynak:** Salt Araştırma Arşivleri, Ülgen Ailesi Arşivi,

<https://archives.saltresearch.org/handle/123456789/78754> Erişim: 29.03.2024.



**Resim 4: 1896 Olimpiyat Oyunları için resmi bir poster yapılmamıştır. Ancak resmi raporun kapak sayfası genellikle I. Olimpiyat Oyunlarının afişi sayılmaktadır. At nalı şeklindeki Olimpiyat stadyumu, Akropolis, tanrıça Athena'yı temsil eden ve galip için amaçlanan yabancı zeytin dalını sunan kız, aralarındaki bağı işaret etmektedir.**

**Kaynak:** <https://olympics.com/en/olympic-games/athens-1896> Erişim Tarihi: 03.04.2024.

<sup>29</sup> Antik zamanlarda inşa edilen stadyum, Tanrıça Athena onuruna düzenlenen Panathenaik Oyunları'nda kullanılmaktaydı. Bu sıralarda tribünler tahtadan yapılmıştı. MÖ 329 yılında, Atinalı Lycurgus tarafından mermer kullanılarak baştan aşağıya yenilenen stadyum, 140 yılında Herodes Atticus tarafından genişletildi ve 50.000 kişi kapasiteli oldu. 1869 yılında, Evangelos Zappas'ın maddi destekleri sayesinde antik stadyum yenilendi. 1870 ve 1875 yıllarında, Antik Olimpiyat Oyunları'nı canlandırmak amacıyla düzenlenen Zappas Olimpiyatları'na ev sahipliği yaptı. Birkaç yıl sonra, 1895'te tekrardan yenilemeye gidildi ve modern Olimpiyat Oyunları'nın ilki olan 1896 Yaz Olimpiyatları'nda kullanıldı. Bu yenileme için George Averoff'un maddi desteği kullanılırken, Anastasios Metaksas ve Ernst Ziller isimli mimarlar yenileme çalışmalarının başında yer aldı. 1906'da ise Ara Olimpiyatları, Panathinaiko Stadyumu'nda düzenlendi.



Resim: 5 1896 Oyunları: Kaynak: <https://olympics.com/en/olympic-games/athens-1896/stories> Erişim Tarihi: 03.04.2024.

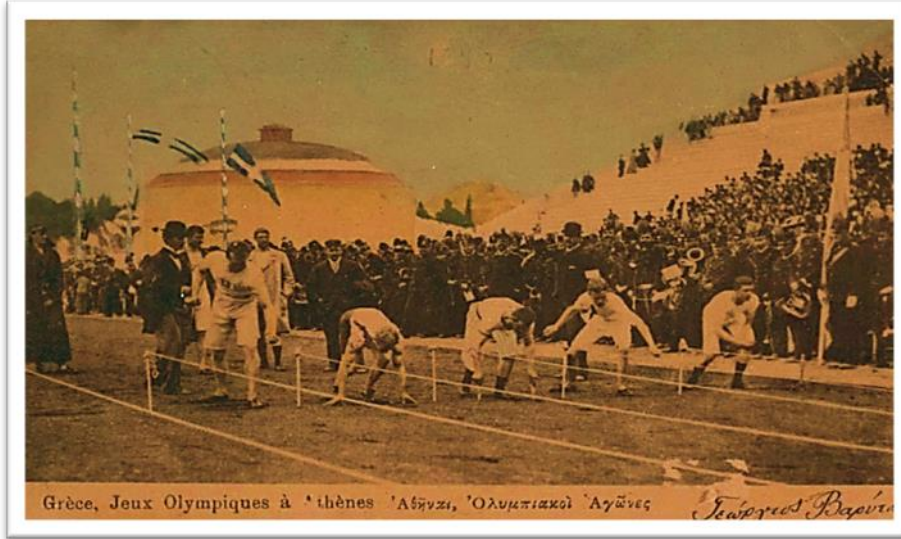

Resim 6: 1896 Oyunları: Kaynak: <https://olympics.com/en/news/6-april-1896-the-100m-opens-the-first-olympic-games-of-the-modern-era> Erişim Tarihi: 03.04.2024.

Tablo 2: ATİNA 1896 OYUNLARININ MADALYA TABLOSU <sup>30</sup>				
Ülke	Altın	Gümüş	Bronz	Toplam
Avustralya	2	-	1	3
Avusturya	2	1	2	5
Danimarka	1	2	3	6
Fransa	5	4	2	11
Almanya	7	5	2	14
Yunanistan	10	18	19	47
Macaristan	2	1	3	6
Karışık takım	1	-	1	2
İsviçre	1	2	-	3
İngiltere	3	3	3	9
ABD	11	7	2	20

<sup>30</sup> <https://olympics.com/en/olympic-games/athens-1896/medals> Erişim Tarihi: 03.04.2024.



**Resim 7:** Kazananlara madalya, zeytin dalı, defne dalı ve diploma verilmiştir. Atina madalyasının ön yüzünde Zeus'un yüzü ve üzerinde "ΟΛΥΜΠΙΑ" yazısı bulunan, üzerinde kanatlı zafer yazılı bir küre tutan eli yer almaktadır. Arka yüzünde ise yazıtıyla Akropolis bölgesi vardır.

**Kaynak:** <https://olympics.com/en/olympic-games/athens-1896/medal-design> Erişim Tarihi: 03.04.2024.

İlk olimpiyatların Organizasyon Komitesi Başkanlığı'nı Veliiaht Prens Konstantin üstlenmiştir. Önceleri böyle bir organizasyonun Yunanistan'da yapılmasına soğuk bakan yöneticiler, daha sonra organizasyonun ulusal kimlik inşasında bir harç olarak kullanılabileceğinin ve dış politikada böyle bir organizasyondan yararlanılabileceğinin farkına varmışlardır. Osmanlı arşiv belgelerinden elde edilen bazı belgeler, devletin Atina'da bir olimpiyat düzenleneceğinden en azından bir yıl önce haberdar olduğunu göstermektedir.

O dönemde Osmanlı Devleti'nin yönetiminde olan Sisam (Samos) Adası'nda faaliyet gösteren musiki cemiyetine, Atina olimpiyat oyunları komisyonundan gelen bir davet vardır. Davetin doğrudan Osmanlı Devleti'ne yapılmayıp, nüfusunun çoğunluğunu Rum vatandaşların oluşturduğu ve 1820'li yıllardaki Yunan isyanlarında başrol oynayan bölgelerden birisi olan Sisam Emâreti'ne yapılması dikkat çekicidir. Başta Girit olmak üzere uzun süredir Ege Adaları'na göz koyan Yunanistan, amacına ulaşmak için her türlü kültürel ilişkiyi de kullanarak adalardaki Rum nüfustan da yararlanmak istemektedir. O dönemde Türk-Yunan ilişkilerinin gergin olduğu ve bir yıl sonra iki ülke arasında 1897 Osmanlı-Yunan Savaşı'nın çıktığı göz önüne alınırsa, özel davetin, Osmanlı Devleti'ne hiç yapıldığı fikri kuvvetle muhtemeldir. Olimpiyatlar için davet edilenler arasında birçok ülkeden hanedan üyelerinin olduğu hâlde Osmanlı Devleti'ne resmi bir davet yapılmadığını da göz önünde bulundurmak ve her şeye rağmen Osmanlı ile bağlarını tam olarak koparmamış olan Mısır'a böyle bir daveti yapmış olmanın diplomatik sıkıntı yaratacağını da belirtmek gerekir. Neticede, daha ilk olimpiyattan günümüze kadar gelen süreçte olimpiyatlar, siyasetin bir aracı hâline getirilmiştir. Bu araç ilk olarak Yunanistan tarafından Osmanlı Devleti'ne karşı kullanılmıştır.<sup>31</sup>

### 1900 Paris Olimpiyatı

Fransa'da düzenlenen Paris Olimpiyat Oyunları, 14 Mayıs'ta başlayıp 28 Ekim 1900'de sonlandırılmıştır. Dünya Fuarı kapsamında Paris'te düzenlenen 1900 yılı olimpiyatının organizatörleri yarışmaları beş aya yaymıştır. Tanıtımının az olmasından dolayı birçok sporcu

<sup>31</sup> Efdal As, "İmparatorluktan Cumhuriyete Geçiş Sürecinde Bir Uluslararası Entegrasyon Örneği Olarak Modern Olimpiyatlara Katılım", *Ankara Üniversitesi Türk İnkılâp Tarihi Enstitüsü Atatürk Yolu Dergisi*, Sayı: 59, Güz 2016, s. 10-16. (ss.1-49).

Olimpiyat Oyunları'na katılım sağlayamamıştır. 14 Mayıs- 28 Ekim tarihleri arasında yayılan Paris olimpiyatlarına 24 ülkeden 997 sporcu, 19 farklı branştan katılmış, Osmanlı Devleti'nden ise katılım gerçekleşmemiştir.

İkinci modern Olimpiyat Oyunlarının programında sayılan 1900 yılı Evrensel Sergisi'nde, uluslararası fiziksel egzersiz ve spor yarışmalarının bazı etkinlikleri Olimpiyat olarak kabul edilmiştir. Atletizm, kürek, bisiklet, eskrim ve jimnastik dallarında çeşitli posterler oluşturulmuştur. Aşağıdaki poster de onlardan biridir:



**Resim 8:** Kadın eskrimci sağ elinde üç geleneksel silahı tutmaktadır. Ancak 1924 yılına kadar kadınlar eskrim müsabakalarına katılmamıştır.

**Kaynak:** <https://olympics.com/en/olympic-games/paris-1900/logo-design> Erişim Tarihi: 03.04.2024.



**Resim 9:** Paris 1900: Dünyanın merkezinde oyunlar

**Kaynak:** <https://olympics.com/en/olympic-games/paris-1900> Erişim Tarihi: 03.04.2024.

Pierre de Coubertin'ın eserinde, 1900 Olimpiyat Oyunları Organizasyon Komitesi'nin ilk toplantısının Hôtel de la Rochefoucauld'da yapıldığı ve komitenin on sekiz komisyon üyesinin

belirlendiği belirtilmektedir. 19 Şubat 1899'da ünlü yarışmaların genel müdürü olarak Daniel Mérillon'un atanmasına karar verilmiştir. 19 Temmuz 1900'de koşma, atlama, atma şampiyonaları Bois de Boulogne'da Coubertin'in başkanlığında ve Ticaret Bakanı Alexandre Millerand'ın başkanlığı altında gerçekleşmiştir.<sup>32</sup> Birinciye yaldızlı gümüş madalya, ikinciye gümüş madalya, üçüncüye ise bronz madalya verilmiştir:



**Resim 10:** Ön yüzde, iki eliyle defne dallarını tutan, kolları kaldırılmış kanatlı bir tanrıça yer almaktadır. Arka planda, altta Paris şehrinin ve Evrensel Sergi anıtlarının bir görünümü. Arka tarafta, podyumda duran, sağ elinde bir defne dalı tutan, kolunu kaldırmış muzaffer bir atlet. Arka planda bir stadyum ve Atina Akropolü.

**Kaynak:** <https://olympics.com/en/olympic-games/paris-1900/medal-design> Erişim Tarihi: 03.04.2024.

Osmanlı Devleti, 1900 yılı olimpiyatlarında yer almamışsa da bir yıl önce 1899'da Paris'te gerçekleştirilen dünya güreş şampiyonluğu müsabakalarında Osmanlı Devleti'ni temsil eden pehlivan Kara Ahmed, dünya şampiyonluğunu kazanmış ve Sultan Abdülhamid tarafından "sanayi madalyası" ile ödüllendirilmiştir.<sup>33</sup>

### 1904 St. Louis Olimpiyatı

1 Haziran ile 24 Kasım 1904 tarihleri arasında ABD'de yapılmıştır. Yarışmaların dört buçuk aya yayılmasıyla St. Louis Oyunları da 1900 yılında yapılan hataları tekrarlamıştır. 1904 St. Louis olimpiyatları, sadece Osmanlı Devleti'nin değil, uzaklık nedeniyle birçok Avrupa ülkesinin katılmadığı bir etkinlik olmuştur.

<sup>32</sup> Pierre de Coubertin, *Mémoires Olympiques*, Lausanne 1932, s. 51, 54, 58.

<sup>33</sup> Efdal As, *age.*, s. 16.



**Resim 11:** Ev sahibi şehir St. Louis'in görüntüsünü gösterir poster

**Kaynak:** <https://olympics.com/en/olympic-games/st-louis-1904> Erişim Tarihi: 03.04.2024.



**Resim 12:** Ön yüzde, basamakların üzerinde duran, sağ elinde zaferin sembolü olan defne tacı tutan, sol kolunu kaldıran bir atlet yer almaktadır. Arka planda Antik Çağ'daki spor disiplinlerini göstermektedir. Arkasında bir Yunan tapınağı bulunmaktadır. Sporcu figürünün üzerinde "OLİMPIAD" yazısı ve kayanın üzerinde sağ altta "1904" yazısı bulunmaktadır.

Arka yüzde ise bir kürenin üzerinde duran zafer tanrıçası tanrıça Nike yer almaktadır. Sol elinde bir defne tacı, sağ elinde ise bir palmye yaprağı tutmaktadır. Önünde büyük bir taç, ortasında spor disiplininin adının yazılacağı bir alan vardır. Nike'nın arkasında bir kaide üzerinde Zeus büstü bulunmaktadır. "EVRENSEL FUAR ST. LOUIS ABD" yazısı. Bu iki tarafın tasarımı 1896 Atina Oyunları ve 1900 Paris Oyunları madalyalarından esinlenmiştir. Madalya ilk ve tek kez sporcunun göğsüne sabitlenmesi için renkli bir kurdeleye iğne ile tutturulmuştur.

**Kaynak:** <https://olympics.com/en/olympic-games/st-louis-1904/medal-design> Erişim Tarihi: 03.04.2024.





**Resim 13:** Thomas J. Hicks isimli sporcunun göğsüne sabitlenen madalya ve kupalar  
**Kaynak:** <https://olympics.com/en/olympic-games/st-louis-1904> Erişim Tarihi: 03.04.2024.

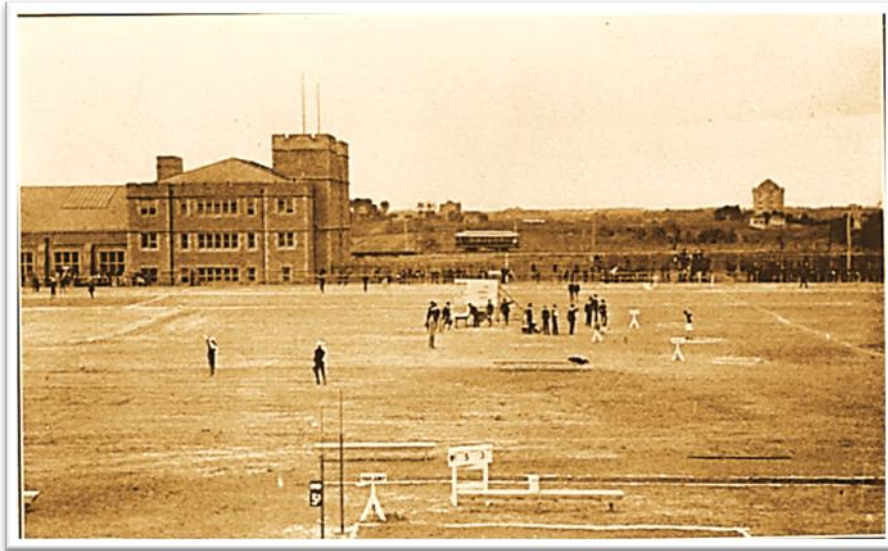

**Resim 14:** 14 Mayıs 1904 günü Olimpiyat Oyunları'nın açılışının gerçekleştiği atletik sahayı göstermektedir. Sporcuların yüksek atlama ve sırtla atlama standartlarını kaydetmek için küçük döner duyuru panosu bulunmaktadır. Arka plandaki büyük taş bina, A. G. Spalding & Bros.'un spor salonu modelinin ve Beden Eğitimi Komitesi'nin çalışmalarının sergilendiği spor salonudur.

**Kaynak:** <https://olympics.com/en/olympic-games/st-louis-1904> Erişim Tarihi: 03.04.2024.

## 1906 Atina Olimpiyatı (Ara olimpiyat)

Yarışmalara herhangi bir Türk asıllı sporcu katılmamıştır. Oyunlara Osmanlı şehirlerinden katılan pek çok sporcu bulunmasına rağmen katılanların yabancılar ve azınlıklardan oluşmuştur.<sup>34</sup> Osmanlı Devleti, 1906 olimpiyatlarına, on yıl önceki olimpiyatlara göre daha ilgili davranmış, Yunanistan'dan gelen daveti Meclis-i Vükelâ'da görüşmüş fakat organizasyona resmen iştiraki uygun bulmamış, gayri resmi katılmak isteyenlere ise izin verileceğini açıklamıştır. Neticede İzmir ve Selanik'ten gelen futbol takımları ve İzmir'den

<sup>34</sup> Şinforoğlu, a.g.m., s. 32-33.

gelen bir kürek takımını 1906 Atina'da yer almışsa da ülkeyi resmen temsil edilen bir millî takım yoktur.

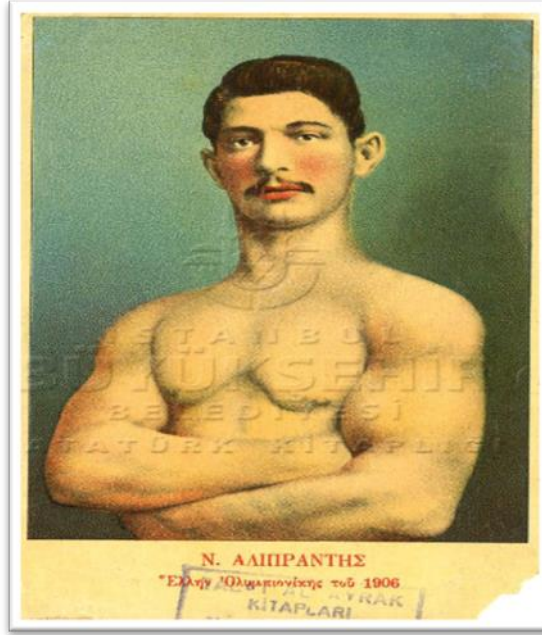

**Resim 15:** Alibrantis Yorgo 1906 Olimpiyatları

**Kaynak:** İBB Atatürk Kitaplığı, Demirbaş: Krt\_003664,

[https://katalog.ibb.gov.tr/yordam/?p=1&dil=0&alan=tum\\_txt&tm=1&q=olimpiya\\_003662\\_003662\\_003664\\_003664\\_003664&demirbas=Krt\\_003664\\_003664](https://katalog.ibb.gov.tr/yordam/?p=1&dil=0&alan=tum_txt&tm=1&q=olimpiya_003662_003662_003664_003664_003664&demirbas=Krt_003664_003664) Erişim: 28.03.2024.

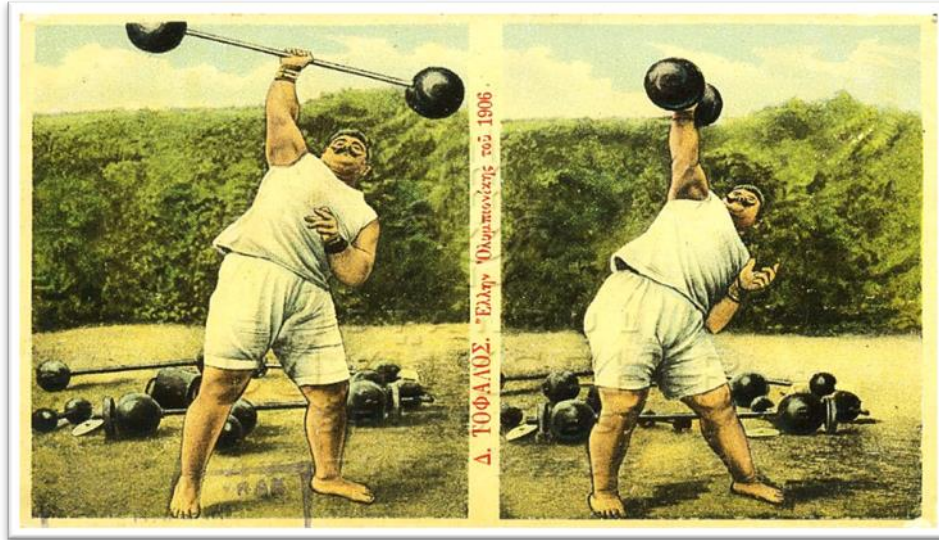

**Resim 16:** 1906 Olimpiyatları

**Kaynak:** İBB Atatürk Kitaplığı, Demirbaş: Krt\_003664,

[https://katalog.ibb.gov.tr/yordam/?p=1&dil=0&alan=tum\\_txt&tm=1&q=olimpiya\\_003662\\_003662\\_003664\\_003664\\_003664&demirbas=Krt\\_003664\\_003664](https://katalog.ibb.gov.tr/yordam/?p=1&dil=0&alan=tum_txt&tm=1&q=olimpiya_003662_003662_003664_003664_003664&demirbas=Krt_003664_003664) Erişim: 28.03.2024.

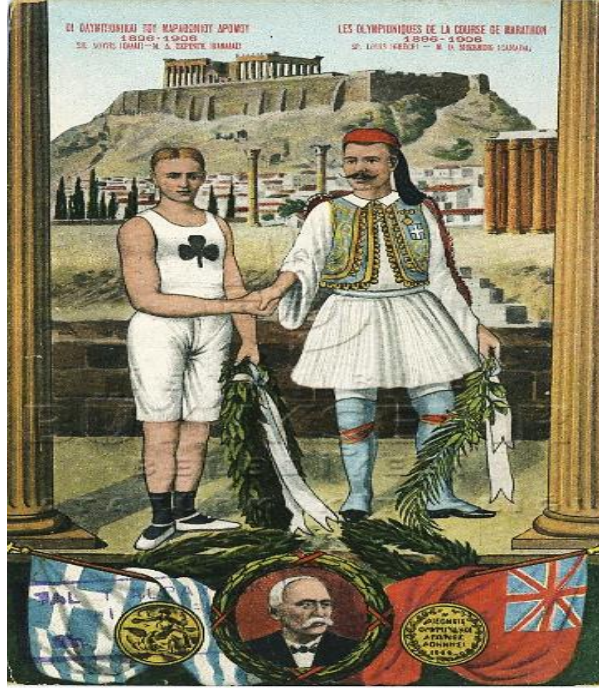

**Resim 17:** Les Olympioniques De La Course De Marathon. 1896-1906. SP. Louis (Grece)-M. D. Sherring (Canada)

**Kaynak:** İBB Atatürk Kitaplığı, Demirbaş: Krt\_003142, [https://katalog.ibb.gov.tr/yordam/?p=1&dil=0&alan=tum\\_txt&tm=1&q=olimpiya\\_003662\\_003662\\_003664\\_003664\\_003664\\_003664\\_003142\\_003142&demirbas=Krt\\_003142\\_003142](https://katalog.ibb.gov.tr/yordam/?p=1&dil=0&alan=tum_txt&tm=1&q=olimpiya_003662_003662_003664_003664_003664_003664_003664_003142_003142&demirbas=Krt_003142_003142) Erişim: 28.03.2024.

## 1908 Londra Olimpiyatı

27 Nisan-31 Ekim 1908 tarihleri arasında geniş bir takvime yayılmış olsa da ana etkinlikler 13-25 Temmuz tarihlerinde düzenlenmiştir.<sup>35</sup> 1908 Olimpiyat Oyunları başlangıçta Roma'ya verilmiştir. Ancak Roma'nın hazır olamayacağı anlaşılınca Londra'ya verilmiştir. Kısa zamanda oyunlar iyi organize edilmiştir. Oyunlar için özel olarak bir stadyum hazırlanmıştır.<sup>36</sup>



**Resim 18:** Londra 1908

**Kaynak:** <https://olympics.com/en/olympic-games/london-1908/stories> Erişim Tarihi: 03.04.2024.

<sup>35</sup> Şinforoğlu, a.g.m., s.40.

<sup>36</sup> <https://olympics.com/en/olympic-games/london-1908> Erişim Tarihi: 03.04.2024.



**Resim 19:** 1908 yılı madalyası

Kaynak: <https://olympics.com/en/olympic-games/london-1908/medal-design> Erişim Tarihi: 03.04.2024.

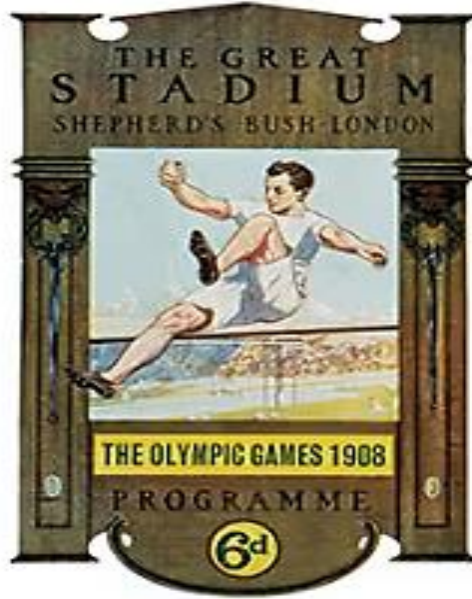

**Resim 20:** Shepherd's Bush Olimpiyat Stadyumu'nu temsil eden poster

Kaynak: <https://olympics.com/en/olympic-games/london-1908> Erişim Tarihi: 03.04.2024.

13-25 Haziran 1908 tarihleri arasında gerçekleştirilen olimpiyatlara, 22 ülkeden 1971'i erkek ve 37'si kadın olmak üzere toplam 2008 sporcu katılmıştır. 1908 Londra Olimpiyatları ile ilgili herhangi bir belgeye tesadüf edilememiş olması gerçekten ilginç bir durumdur. Olimpiyatların yapıldığı dönemde, Osmanlı Devleti'nde yönetim açısından önemli bir kırılma noktasının yaşandığı, II. Meşrutiyet'in ilan edilmiş olması ve dönemin karışıklığının böyle bir durumu ortaya çıkardığı düşünülebilir. Fakat, arşivde döneme ait Londra elçiliği ile ilgili olan çok sayıda belgenin bulunuyor olması, yönetim değişikliğinin bilgi akışına engel olmadığını, dolayısıyla durumun dönemsel karışıklıklarla açıklanamayacağını göstermektedir. Sonuç olarak eldeki bilgilere göre Londra'ya Osmanlı Devleti'nden iki sporcunun gittiği söylenebilir.<sup>37</sup>

## 1912 Stockholm Olimpiyatı

5 Mayıs-27 Temmuz 1912 tarihleri arasında İsviçre'de düzenlenen Stockholm Oyunları'na ilk defa beş kıtadan yarışmacılar katılmıştır. 2407 atlet, 28 takım ve 102 müsabaka gerçekleşmiştir.

<sup>37</sup> Efdal As, *age.*, s. 29-30.

Bu olimpiyat aynı zamanda Japonya'nın da ilk katıldığı olimpiyattır. İsveçli ev sahipleri, pist etkinlikleri için otomatik zamanlama cihazlarının, fotoğraflamanın ve genel seslendirme sisteminin Olimpiyatlarda ilk kez kullanılmasını başlatmıştır.



**Resim 21: 1912 Stockholm Olimpiyat Oyunları**

Her sporunun dönen bir bayrak taşıdığı ve hepsinin ortak bir hedefe doğru ilerlediği ulusların geçit törenini temsil etmektedir. Sporcuların çıplaklığı, Antik Çağ Oyunlarına bir göndermedir.

**Kaynak:** <https://olympics.com/en/olympic-games/stockholm-1912/logo-design> Erişim Tarihi: 03.04.2024.



**Resim 22:** 1912 Oyunları'nın yol bisikleti parkuru tam olarak 320km (199mil) uzunluğunda olmuştur. Bu mesafe Olimpiyat tarihindeki en uzun parkur olarak tarihe geçmiştir.

**Kaynak:** <https://www.olimpiyatkomitesi.org.tr/Olimpiyat-Oyunlari-Detay/27/1> Erişim Tarihi: 06.04.2024.



**Resim 23: 1912 Stockholm Olimpiyat Oyunları Madalyası**

Ön yüzde, galip gelen genç sporcunun başına defne tacı takan iki kadın figürü yer almaktadır. Arka tarafta oyunların açılışını ilan eden bir müjdecisi, solda ise kurumların ve İsveç spor salonu sisteminin kurucusu Ling'in heykeli yer almaktadır.

**Kaynak:** <https://olympics.com/en/olympic-games/stockholm-1912/medal-design> Erişim Tarihi: 03.04.2024.

Meşrutiyet'in ilanından sonra kurulan Osmanlı Milli Olimpiyat Cemiyeti, 1912 Stockholm Olimpiyat Oyunları'na katılmak isteyen gençleri davet eden bir ilan yayınlamış ve tüm

masrafları kendilerine ait olmak üzere gelecek olan 2 Ermeni genç atleti kabul etmişlerdir. Bu gençlerden Mıgır Mıgıryan, kendi parasıyla Stockholm'e giderek gülle atma, disk atma ve Decathlon yarışmalarına katılırken; Ermeni Ardavast Kulübü'nün düzenlediği bir etkinlikten elde ettiği gelire Stockholm'e giden Vahram Papazyan da 1500 metre yarışmasına katılmıştır. Ay yıldızlı forma altında yarışan bu atletler, Stockholm'de dünyanın seçkin atletleri arasında belirgin bir varlık gösterememelerine rağmen, Türkiye'yi olimpiyat oyunlarında temsil eden ilk atletler olmanın onuruna sahip olmuşlardır.<sup>38</sup>

Oyunlarda Osmanlı Devleti, IOC üyesi Selim Sırrı Bey'in yanı sıra, atletizm dalında Ermeni azınlığa mensup iki sporcuyla, Mıgırdıç Mıgıryan ve 1906 olimpiyatlarına da katılan Haret Papazyan ile temsil edilmiştir. Oyunculara dair paylaşılan Çizelgeye göre, Devlet-i Osmaniye'den 2 sporcu oyunlara katılacaktır. Selim Sırrı Bey çizelgeyi yorumlarken,

*"(...) Şu geçen cedvele bir göz gezdirirsek, bu hususdaki mevkiimizi pek acı bir surette anlarız. Şâyân-ı teşekkürdür ki Mıgıryan ve Papazyan Efendiler gibi iki muhterem Ermeni, bu müsabakalara Osmanlılık namına dahil olarak yüzümüzü ağartacaklardır. Onlar da gitmese stadyumun her tarafına ta'lik edilen Osmanlı bayraklarının altında ellerim böğrümde yapayalnız dolaşacaktım (...)"*<sup>39</sup> diyecektir.

1912 Olimpiyatlarının öncekilere göre daha başarılı bir organizasyonla düzenlenmiş olması, Osmanlı basınında ilgiyle karşılanmış ve bu durum, sonraki olimpiyatlara katılmaya yönelik yol gösterici yazıların çıkmasına neden olmuştur. Bunların birinde Burhaneddin Bey, olimpiyatların bir millî gurur kaynağı olarak görülmesinin önemini vurgulamış ve ülke olarak Osmanlı Devleti'nin sonraki olimpiyatlara temsilci göndermesi için yapılması gerekenleri sıralamıştır. Hedefin 1916 değil, 1920 olması gerektiğini söyleyen Burhaneddin Bey'e göre öncelikle olimpik sporların hepsinde değil, bize uygun olan birkaç dalda sporcu yetiştirmek gerekmektedir. Ona göre bu dallar; en yaygın spor olan futbol, futboldan sonra ülkede en çok ilgi gören bisiklet, birçok ordu mensubu tarafından zaten icra edilen eskrim, geleneksel hâle gelen güreş hem askerî açıdan hem de meraklısının ülkemizde çok olmasından dolayı nişan atmak [atıcılık] dallarıdır. Burhaneddin Bey, işin devlet tarafından ele alınmasını zorunlu görmektedir. Devlet, ülkede faaliyet gösteren spor kulüplerinden gelecek temsilcilerle bir heyet oluşturmalı, bu heyet de toplantılar düzenlemelidir. Heyet tarafından alınacak kararların uygulaması için devlet her yıl bütçeye bu iş için belli bir tahsisat koymalıdır. Aynı zamanda spor alanları zenginleştirilmeli ve yılda birkaç kez büyük spor müsabakaları düzenlenmelidir.<sup>40</sup>

### 1916 Berlin Olimpiyatı

1914'de 1. Dünya Savaşı'nın başlaması, savaşın kısa süreceği yönünde bir beklentisi olan Almanların Berlin Olimpiyatları için hazırlıklarını sürdürmelerine neden olmuştur. Mart 1915'te Alman Olimpiyat Komitesi, IOC'ye bir rapor vererek hazırlıklara devam ettiklerini, fakat Berlin'e sadece savaştaki müttefiklerini ve tarafsız ülkeleri davet edeceklerini bildirmişlerdir. Almanların bu iyimser beklentilerine rağmen oyunlar gerçekleşmeyecek ve Berlin, ev sahipliği için 1936 yılını bekleyecektir.

### 1920 Belçika Anwers Olimpiyatı

20 Nisan- 12 Eylül 1920'de Belçika'da düzenlenen Antwerp 1920 Olimpiyatı'na 2622 atlet, 29 takım, 156 yarış düzenlenmiştir.

<sup>38</sup> *Tanzimat'tan Cumhuriyet'e Türkiye Ansiklopedisi*, C.VI, İletişim Yayınları, İstanbul 1985, s. 1502.

<sup>39</sup> Selim Sırrı, "Stockholmda Olimpiyat Oyunları", *Terbiye ve Oyun*, S. 21, (24 Mayıs 1328), s. 349-350.

<sup>40</sup> Burhaneddin, "Olimpiyat Oyunlarına Nasıl Hazırlanmalı?", *İdman Mecmuası*, S. 12, (28 Teşrinisani 1329), s. 174-177.



**Resim 24: 1920 Anwers Olimpiyatı Posteri**

Katılımcı ulusların hep birlikte dalgalanan bayraklarını temsil etmektedir. Sağ üstte, organizasyonu yapan şehrin arması bulunmaktadır. Ortada Antik Çağ Oyunlarına gönderme yapılmıştır. Arka planda Notre Dame Kulesi'nin bulunduğu Anwers şehri. 17 dilde 90.000 kopya üretilmiştir.

**Kaynak:** <https://olympics.com/en/olympic-games/antwerp-1920/logo-design> Erişim Tarihi: 03.04.2024.

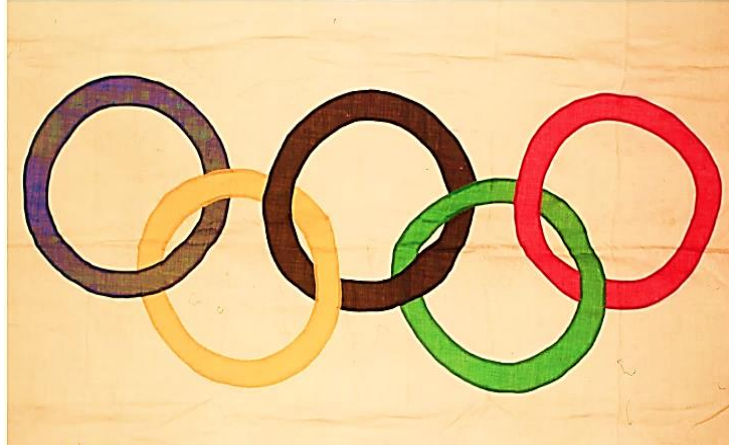

**Resim 25:** Beş yüzük ilk kez görülmüştür. 1913 yılında Pierre de Coubertin tarafından tasarlanan Olimpiyat sembolünün halka açık ilk görünümüdür. Yüzükler Olimpiyat Stadı'nda dalgalanan beyaz bayrakta sergilenmiştir. Olimpiyat görsel kimliği doğmuştur ve zamanla büyümüştür.

**Kaynak:** <https://olympics.com/en/olympic-games/antwerp-1920/logo-design> Erişim Tarihi: 03.04.2024.



**Resim 26: ANTWERP 1920 MADALYALAR**

Ön yüzde, sol elinde zaferi simgeleyen bir palmye yaprağı ve defne tacı tutan uzun boylu, çıplak bir atlet yer almaktadır. Arkasında trompet çalan Renommée figürü. Arka planda Yunan motifli bir friz. Arka tarafta, Silvius Brabo'nun nehri terörize eden dev Druon Antigoon'un elini Scheldt'e fırlatmasıyla ilgili efsaneyi anan Anwers anıtı. Arka planda Anwers katedrali ve limanı

**Kaynak:** <https://olympics.com/en/olympic-games/antwerp-1920/medal-design> Erişim Tarihi: 03.04.2024.

I. Dünya Savaşı'nın bitiminden iki yıl sonra, 1920'de Belçika'nın Anvers şehrinde yapılan olimpiyat oyunlarına savaş süreci damgasını vurmuş ve savaşın mağlubu olan devletlerin katılması uygun görülmemiştir. Bu nedenle Almanya, Avusturya, Macaristan, Bulgaristan ve Osmanlı Devleti olimpiyatlara davet edilmemiştir. Fakat bu yasak 1924 öncesinde kalkacak ve genç Türkiye Cumhuriyeti, Paris'te düzenlenecek olan olimpiyatlara katılacaktır.

Selim Sırrı (Tarcan), 3 Mayıs 1922 tarihli bir dergide yayımlanan yazısında, Amerikalı Doktor Diver'in bedensel eğitim programıyla ilgili düşüncelerine tamamen katıldığını belirtmiştir. Türkiye'de bedensel eğitimin gelişimine katkı sağlayacaklarına olan inancından dolayı Diver'e teşekkürlerini iletmekte ve iş birliği arzusunu dile getirdiği için gereken desteği sağlamak üzere gönüllü olduğunu ifade etmiştir. Diver'in makalesinde vurgulanan nokta, uluslararası olimpiyat oyunlarına hazırlanmanın önemidir. Şimdiye kadar olimpiyat müsabakalarına katılmama sebebini imkânsızlık olarak açıklarken, aynı zamanda milletin önemli bir organizasyon kuramamasının da imkânsızlıktan kaynaklandığını ifade etmiştir. Sporla ilgilenmenin gençler arasında birlik ve düzen sağlayabileceğini, Türkiye'nin temel hedefinin olimpiyatlara katılmak olduğunu ve Avrupa'da birinci olmak ya da madalya kazanmak değil, daha çok yetenekli bir nesil yetiştirmek ve Türkiye'nin potansiyelini dünya sahnesinde sergilemek olduğunu belirtmiştir. Türkiye'nin, geçmişte fiziken olmasa da fikren 11 yıldır Uluslararası Olimpiyat Komitesi'nin çalışmalarına katıldığı belirtilmiştir. Bu bağlamda Danimarka, Fransa, Almanya ve Macaristan'daki olimpiyat kongrelerinin iletişimlerini incelenmiştir. Baron de Coubertin gibi Avrupa ve Amerika'nın takdirini kazanmış bir sporcu tarafından yönetilen bu komite üyelerinin ülkelerini içeren bir liste sunulmuştur. Selim Sırrı Bey Doktor Diver'dan müteşekkir olacağını ifade ederken listede yer alan ülkeleri, Amerika'nın temsilcilerini içeren azaları şöyle sıralamıştır: İsveç, İsviçre, İspanya, İngiltere, Almanya, İtalya, Avustralya, Avusturya, Bohemya, Belçika, Bulgaristan, Peru, Portekiz ve Türkiye. Diğer müttefikler ise şunlardır: Danimarka, Rusya, Romanya, Japonya, Şili, Fransa, Finlandiya, Lüksemburg, Mısır, Meksika, Monako, Norveç, Macaristan, Hollanda ve Yunanistan.<sup>41</sup>

<sup>41</sup> *Spor Alemi*, 3 Mayıs 1338, no:5-29, s. 2-3.





**Resim 27:** Uluslararası Olimpiyat Komitesi (IOC), reisi Baron Piyer De Coubertin (1911 IOC toplantısına katılanlar, ortada: Coubertin ve eşi Margaret Adası'nda)

**Kaynak:** *Spor Alemi*, 3 Mayıs 1338, no:5-29, s. 3.

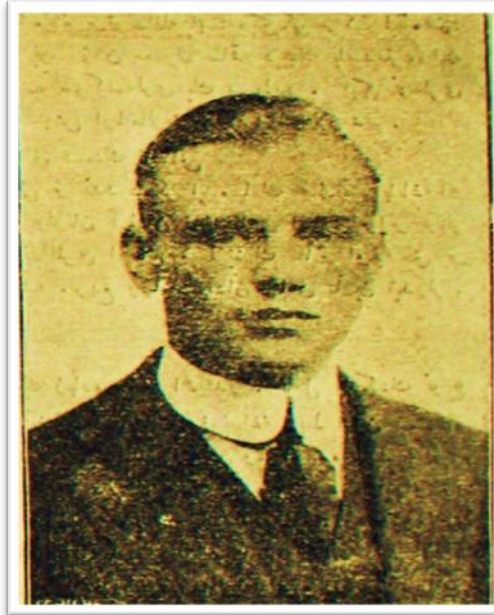

**Resim 28:** Türkiye spor programlarını tatbik edecek olan Amerikalı doktor Diver

**Kaynak:** *Spor Alemi*, 3 Mayıs 1338, no:4-28, s. 2.

## 1924 Paris Olimpiyatı

4 Mayıs - 27 Temmuz 1924 tarihleri arasında Fransa'nın başkenti Paris'te gerçekleştirilmiştir. 3088 atlet katılımıyla ve 126 müsabaka düzenlenmiştir. Katılımcı takım sayısının 29'dan (1920 Olimpiyatı) 44'e çıkmasıyla Paris Oyunları, geniş çapta ilgi gören önemli bir etkinlik olarak kabul edilmektedir. Ayrıca 1.000'den fazla gazeteci de bulunmuştur. 1924 Paris Olimpiyatı'nda Uluslararası Olimpiyat Komitesinin bayrağı, ev sahibi ülkenin bayrağı ve bir sonraki ev sahibi

ülkenin bayrağından oluşan üç bayrağın kaldırılmasını içeren Kapanış Töreni'nin uygulaması başlatılmıştır.<sup>42</sup>

Türk basınından 1 Mart 1924 tarihli bir dergideki habere göre, Avrupa'nın önemli merkezlerinde her dört senede bir düzenlenen uluslararası olimpiyat müsabakalarının, birkaç ay sonra Paris'te başlayacağı ve Türk sporcularının ilk defa bir müsabakaya davet edildiği haberi duyulmuştur. Avrupa'da Türk adının anılmasının dahi istenmediği bir ortamda, daha önce bu tür önemli müsabakalara Türk sporcuları resmi olarak davet edilmezken bu durum, memnuniyet verici olarak aktarılmıştır. Diğer milletlerin amatör sporcularını dört seneden beri sürekli olarak eğittikleri ve müsabakalara hazır hale getirmek için büyük çaba harcadıkları göz önünde bulundurulduğunda Türk sporcularının nasıl katılacağı ve ne düzeyde başarı gösterebileceği konusunun da önemli olduğu vurgulanmıştır. İstanbul ve İzmir dışındaki Anadolu vilayetlerinde spor faaliyetlerine önem verilmediği ve geliştirilmediği bu nedenle de, Olimpiyatlara yalnızca İstanbul ve İzmir sporcularının katılabileceği belirtilmiştir. Diğer milletlere göre daha zayıf bir şekilde sahaya çıkacak olmaları dolayısıyla, Türk sporcularından beklenti bu müsabakaya yalnızca katılmış olmalarıdır. Ancak, bundan sonra yapılacak müsabakalarda kesinlikle güçlü bir şekilde görünmek gerekmektedir. Bu nedenle, bugünden itibaren ülkemizin her köşesinde spor kulüpleri açmak ve şimdiden faaliyete geçerek ciddi bir şekilde çalışmak gerekmektedir. Hükümetimiz, bu konuya önem vererek bütçesinde spor için oldukça önemli bir miktar olan elli bin lira gibi bir kaynak ayırmakta ve Türkiye'nin çeşitli bölgelerinde tesislerin kurulmasına çalışmaktadır. Dolayısıyla, Türk gençliğinin bir araya gelerek dört yıl gibi oldukça müsait bir zaman diliminden yararlanarak 1928 müsabakasına güçlü bir şekilde katılarak Türklerin sporculukta Avrupa'dan geri kalmayacaklarını fiilen göstermeleri gerekmektedir.<sup>43</sup>

11 Ağustos 1924'teki “*Olimpiyatlar olmayacak mı?*” اولمپياد اولماياجاقى ؟ başlıklı haberde İngiliz gazetelerinden bir haber duyurulmuştur. Buna göre; İngiliz gazetelerinin bazılarının olimpiyat müsabakalarının icra edilmeyeceğini yazdığı aktarılmıştır. “*Bu gazeteler olimpiyat müsabakalarında izzeti nefsi milliyi ruhida idecek surette tarafgirane hareketlerde bulunulduğunu, olimpiyatların bundan dolayı spora hiçbir fayda vermedikleri ve işin spordan çıkarak bir milliyet münazaası haline getirdiğini söyleyerek spor baltalandığını ileri sürmekte ve Paris Olimpiyatının son olmasını temenni etmektedirler.*”<sup>44</sup> Buradan hareketle bu gazetelerin dileklerinin, olimpiyat müsabakalarının Paris Olimpiyatı'nın gerçekleşmesiyle sona ermesi olduğu anlaşılmaktadır. Milliyetçilik duygularının aşırı bir şekilde ortaya konulduğunu, bu durumun olimpiyatların spor alanına herhangi bir katkıda bulunmadığını ve sporun yerini milliyetçi çekişmelere bıraktığını ileri sürerek sporun zarar gördüğünü iddia etmektedir.

Kurtuluş Savaşı sonrasında, diplomatik yalnızlıktan kurtulma ve uluslararası alanda tanınma amacıyla mücadele eden yeni Türk Devleti, Olimpiyatları etkili bir propaganda aracı olarak görmüştür. Sınırlı kaynaklarına rağmen, büyük bir özveriyle hareket ederek sporcularını Paris'e

<sup>42</sup> <https://olympics.com/en/olympic-games/paris-1924> Erişim Tarihi: 01.04.2024.

<sup>43</sup> *Halk Yolu*, Sene:2, Sayı: 22, 1 Mart 1340, s. 342-343.

<sup>44</sup> *Spor Alemi*, 11 Ağustos 1340, Yıl:6, sayı:1, s. 15.

göndermiştir. Sporcular, farklı spor dalları ve tekniklerini tanıyarak bilgi birikimlerini artırmış ve bunları uygulama fırsatı bulmuşlardır. Bu şekilde, olimpiyatlara katılım, uzun yıllar savaşların gölgesinde kalmış olan Türk sporunun gelişiminde önemli bir itici güç olmuştur.<sup>45</sup>

1927’de Erzurumda basılan bir gazetede, “İsveçliler son olimpiyatlarda en mühim cihân rekorlarını kırarak sporda da dünyânın en müterakkî ve mükemmel milleti bulunan Amerikalılarla atbaşı berâber gitmiştir. Bu kadar yüksek bir varlık ve kudret gösteren İsveçliler kazândıkları bu mühim mevki’ ve muvaffakiyeti hiç şübhesiz ki fennî ve terbiyevî jimnastiklerine medyûndurlar.”bilgisi yer almaktadır.<sup>46</sup>



**Resim 29:** 1924 Olimpiyatında Prens De Galle idmcıları tebrik ederken  
**Kaynak:** *Spor Alemi*, 11 Ağustos 1340, Yıl:6, sayı:1, s. 13.

<sup>45</sup> Nuray Özdemir, “Türkiye Cumhuriyeti’nin Katıldığı İlk Uluslararası Organizasyon: 1924 Paris Olimpiyatları”, *Ankara Üniversitesi Türk İnkılâp Tarihi Enstitüsü Atatürk Yolu Dergisi*, S. 51, Bahar 2013, 741-742. (ss. 717-744).

<sup>46</sup> *Şen Yayla*, Sayı: 3, Cilt: 1, 31 Kanunu evvel 1927, s. 12.

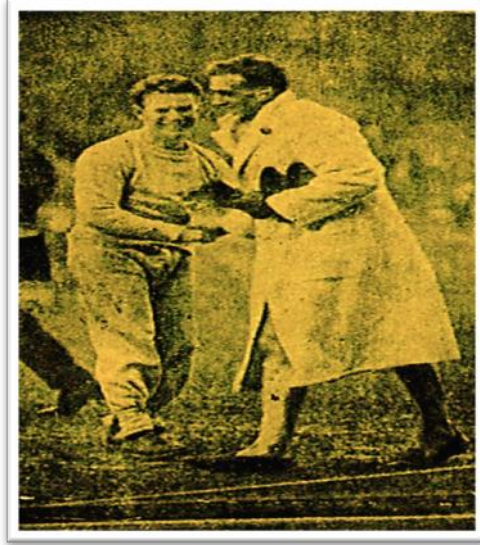

**Resim 30: 1924 yılı Eski şampiyon, yeni şampiyon**  
Amerikalı Padok (Charlie Paddock) İngiliz Abrahamın 100 metre galibiyetten sonra elini sıkması  
**Kaynak:** *Spor Alemi*, 11 Ağustos 1340, Yıl:6, sayı:1, s. 15.



**Resim 31: 1924 Paris Olimpiyat Oyunlarının en hızlı adamı Abrahams<sup>47</sup>, Liddell**  
**Kaynak:** <https://olympics.com/en/news/the-story-of-abrahams-and-liddell-at-paris-1924>

<sup>47</sup> 8. Olimpiyat Oyunları'nda 1924'ün temmuz ayında Stade Olympique de Colombes stadyumunda 100 metre ve 400 metrede altın madalya kazanan İngiliz sprinterler Harold Abrahams ve Eric Liddell'dir. Liddell Ocak ayında 100 metre açılış yarışının 6 Temmuz Pazar günü yapılacağını öğrendiğinde, dindar bir Hıristiyan olduğu ve Şabat'ı kutlamak zorunda olduğu gerekçesiyle katılmayı reddetmiştir. O andan itibaren tüm enerjisini 400 metreye hazırlanmaya adanmıştır. 100 metre yarışmasında Abraham son Olimpiyat şampiyonu (1921 Olimpiyatı) Paddock ve dünya rekoru sahibi Jackson Scholz'i geçerek yarışın kazananı olmuştur.



Resim 32: 1924 yılı olimpiyatı amblemi

Resim 33: Poster

Kaynak: <https://olympics.com/en/olympic-games/paris-1924/logo-design> Erişim Tarihi: 03.04.2024.



Resim 34: Paris 1924: Olimpiyat Oyunları

Kaynak: <https://olympics.com/en/olympic-games/paris-1924/stories> Erişim Tarihi: 04.04.2024.



Resim 35: 1924 yılı madalyası

Ön yüzde, çıplak, muzaffer bir atlet, yere oturan rakibinin elinden tutarak kalkmasına yardım etmektedir. Altında Olimpiyat halkaları bulunmaktadır. Arka tarafında, Oyunların kültürel programının sembolü olan bir arp ve bir kemer oluşturan farklı spor ekipmanları (yaz ve kış) bulunmaktadır.

Kaynak: <https://olympics.com/en/olympic-games/paris-1924/medal-design> Erişim Tarihi: 04.04.2024.

## 1928 Amsterdam Olimpiyatı

17 Mayıs 1928 - 12 Ağustos 1928 tarihleri arasında Hollanda'nın Amsterdam şehrinde düzenlenmiştir. 2883 atlet, 46 ülkenin takımlarının katılımıyla 109 müsabaka gerçekleştirilmiştir.

17 Mayıs'ta Amsterdam'daki Oyunların açılışını yapılmıştır. İlk maç 27 Mayıs'ta Amsterdam Olimpiyat Stadı'nda oynanmıştır. Futbol, 28 Temmuz'da düzenlenen Açılış Töreni öncesinde yarışılan ikinci spordur. 30 Mayıs'ta Uruguay kadrosu, yaklaşık 28.000 seyircinin desteklediği Hollanda takımına karşı başlamıştır. Maçın galibi Uruguay olmuştur. 7 Haziran'da Uruguaylılar yarı finalde İtalyanlarla karşılaşmıştır. Arjantin, Mısır'a 6-0'lık bir yenilgi yaşatmıştır. Gerçekleştirilen tüm maçların sonucunda Altın madalyayı Uruguaylılar, gümüş madalyayı Arjantin, bronz madalyayı da İtalya takımı almıştır.<sup>48</sup>

Hollanda hükümeti 1927 yılında Uluslararası Olimpiyat Komitesi Başkanlığı'na sunduğu listenin onayını aldıktan sonra Mart 1927'de 59 ülkeye, daveti kendi Olimpiyat Komitelerine iletmelerini talep ederek davetiye göndermiştir. Birçok ülke davete yanıt vermekte gecikmiş olsa da nihayet pek çok yazışmadan sonra aşağıdaki 46 ülke daveti kabul etmiş ve sporcuları Amsterdam'a göndermeyi amaçlamıştır.<sup>49</sup>

1.Arjantin	24.Japonya
2.Avusturya	25.Yugoslavya
3.Avustralya	26.Letonya
4.Belçika	27.Litvanya
5.Bulgaristan	28.Lüksemburg
6.Kanada	29. Malta
7.Şili	30.Meksika
8. Küba	31.Monako
9. Çekoslovakya	32.Yeni Zelanda
10. Danimarka	33.Norveç
11. Mısır	34.Panama
12. Estonya	35.Filipin Adaları
13. Finlandiya	36. Polonya
14. Fransa	37.Portekiz
15.Almanya	38.Rodezya
16.Büyük Britanya	39.Romanya
17.Yunanistan	40.Güney Afrika
18.Haiti	41.İspanya
19.Hollanda	42.İsveç
20.Macaristan	43.İsviçre
21.Hindistan	44.Türkiye
22. İrlanda	45.Amerika Birleşik Devletleri
23.İtalya	46.Uruguay

<sup>48</sup> <https://olympics.com/en/news/in-amsterdam-in-1928-the-football-masters-were-uruguayan> Erişim Tarihi: 04.04.2024.

<sup>49</sup> *The Ninth Olympiad Being The Official Report Of The Olympic Games Of 1928 Celebrated At Amsterdam*, Issued By Thenetherlands Olympic Committee (Committee 1928), Edited By: Van Rossem Secretary General, Translated By Sydney W. Fleming, Amsterdam J. H. De Bussy, Ltd. Printers & Publishers, Rokin 1928, s. 90-91.



## COMITÉ INTERNATIONAL OLYMPIQUE

Amsterdam, 32 Weesperzijde.  
Mars 1927.

Monsieur et cher Collègue.

Nous avons le plaisir de vous remettre sous ce pli l'invitation du Comité organisateur des Jeux Olympiques de 1928 à Amsterdam. Nous vous prions de bien vouloir transmettre cette invitation à votre Comité Olympique national ou à l'autorité sportive qui en tient lieu dans votre pays.

Le Comité hollandais a le plus grand désir de voir son entreprise couronnée de succès; il compte que la participation de votre Pays y contribuera dans une grande mesure.

Nous espérons que vous voudrez bien user de votre autorité personnelle pour appuyer notre invitation.

Veillez agréer, Monsieur et cher Collègue, l'assurance de nos sentiments très distingués.

Les membres du Comité International  
Olympique pour la Hollande:

(Signé) P. W. SCHARROO.

A. SCHIMMELPENNINCK VAN DER OIJE.

**Resim 36:** 1928 Olimpiyat Oyunları'nın Resmi Raporunda, Mart 1927'de Hollanda Olimpiyat Komitesi'nin 56 ülkeye göndermiş olduğu davet mektubu<sup>50</sup>

**Kaynak:** *The Ninth Olympiad Being The Official Report Of The Olympic Games Of 1928 Celebrated At Amsterdam*, Issued By The Netherlands Olympic Committee (Committee 1928), Edited By: Van Rossem Secretary General, Translated By Sydney W. Fleming, Amsterdam J. H. De Bussy, Ltd. Printers & Publishers, Rokin 1928, s. 86.



**Resim 37:** 1928 Amsterdam Olimpiyatı Posteri

Hareket halinde ve zaferin sembolü olan defne dalını tutan bir koşucuyu göstermektedir. Alt kısımda Hollanda ulusal bayrağının renklerini temsilen renkli dalgalı çizgiler mevcuttur.

**Kaynak:** <https://olympics.com/en/olympic-games/amsterdam-1928> Erişim Tarihi: 04.04.2024.

<sup>50</sup> Hollanda Uluslararası Olimpiyat Komitesi üyeleri tarafından yazılan bu mektupta, Amsterdam'daki 1928 Olimpiyat Oyunları Organizasyon Komitesi'nin davetini sunmaktan memnuniyet duydukları ve bu daveti her ülkenin ulusal Olimpiyat Komitesi'ne veya ülkesindeki spor yönetimine iletmelerini rica ettikleri ifade edilmektedir. Hollanda Komitesi, girişiminin başarıyla sonuçlanmasını arzulamakta ve davet gönderilen ülkelerin katılımının bu başarıya büyük katkı sağlayacağını ummaktadır. Davete destek bekledikleri ifade edilmiştir.



**Resim 38:** Amsterdam'daki Olimpiyat **Kaynak:** <https://olympics.com/en/olympic-games/amsterdam-1928>  
Erişim Tarihi: 04.04.2024.



**Resim 39:** Amsterdam'daki Olimpiyat Stadı 1928 Olimpiyatı için inşa edilen Avrupa'nın son sistem spor sahasıdır. Tüm spor dalları için özel kısımları vardır. 60.000 seyirci kapasitesine sahiptir.  
**Kaynak:** *Türk Spor*, 10 Teşrin evvel 1929, Sene:1, No:2, s. 6.

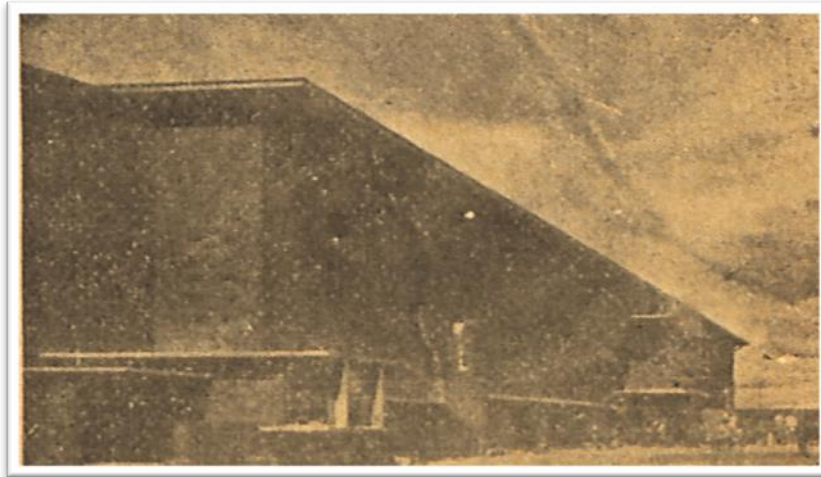

**Resim 40:** Amsterdam Stadının basit ve kale gibi görünen şekli modern mimari tarzının başarılı eserlerinden biridir. **Kaynak:** *Türk Spor*, 10 Teşrin evvel 1929, Sene:1, No:2, s. 7.



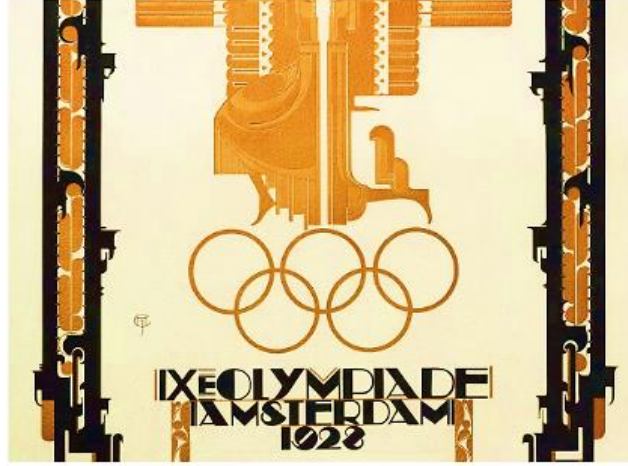

**Resim 41:** Amsterdam 1928: De Stijl Sanatı

**Kaynak:** <https://olympics.com/en/olympic-games/amsterdam-1928/logo-design> Erişim Tarihi: 04.04.2024.



**Resim 42:** 1928 madalyası

Ön yüzde, geleneksel zafer tanrıçası, sol elinde bir avuç içi, sağ elinde ise kazananın tacı vardır. Arka yüzünde Olimpiyat stadyumu ile birlikte bir Olimpiyat şampiyonu kalabalığın zaferini yansıtmaktadır.

**Kaynak:** <https://olympics.com/en/olympic-games/amsterdam-1928/medal-design> Erişim Tarihi: 04.04.2024.

17 Mayıs 1928- 12 Ağustos 1928 tarihleri arasında Türkiye Cumhuriyeti'nin katılım sağladığı Amsterdam Olimpiyatı'nın Balkan Oyunları açısından önemi büyüktür. Sebebi, Amsterdam Olimpiyatı'na katılan Türk atlet takımı, Amsterdam'da bulunduğu sırada Yunan Olimpiyat Komitesi tarafından Balkan Oyunları'nın düzenlenmesi fikri önerilmiştir. Türkiye, Romanya, Bulgaristan, Sırbistan ve Yunanistan yetkilileri, Amsterdam'da bir araya gelerek Balkan Oyunları ile ilgili temel prensipleri belirlemişlerdir. Balkan milletlerinin büyük ve zengin milletlere karşı haklarını etkili bir şekilde korumak ve savunmak, aynı zamanda Balkanlar arasında dayanışma sağlamak önemli hedefleri arasındadır. Türkiye'nin konuyla ilgili toplantılara katılımı ve bu oyunlara iştirak etmesi, Balkan devletleri arasındaki önemli bir konuma sahip olması açısından büyük önem taşımaktadır.<sup>51</sup>

### 1932 Los Angeles Olimpiyatı

30 Haziran - 14 Ağustos 1932 tarihleri arasında Los Angeles'ta düzenlenen bu olimpiyata 37 takım 1334 atlet ile katılmıştır. Düzenlenen müsabaka sayısı 117'dir. Olimpiyat Stadı'nda,

<sup>51</sup> *Cumhuriyet Gazetesi*, 10 Mayıs 1929, s. 4.

Hollandalı bir lider, dört yıl önce Amsterdam'a emanet edilen Olimpiyat bayrağını, 1936'da Berlin'e kadar bekçisi olarak kalacak olan Los Angeles Belediye Başkanı John C. Porter'a devretme törenini gerçekleştirmiştir. 1932 Oyunlarının kapanışını kutlamak için Olimpiyat meşalesi yavaş yavaş söndürülmüştür.<sup>52</sup>

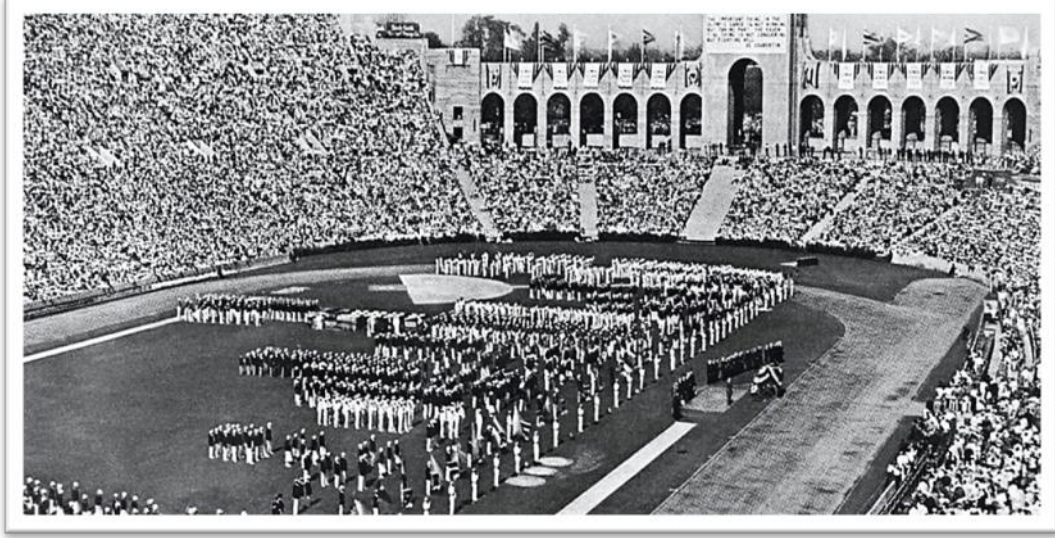

**Resim 43: Los Angeles Olimpiyatı** Kaynak: <https://olympics.com/en/olympic-games/los-angeles-1932> Erişim Tarihi: 04.04.2024.



**Resim 44: The Memorial Coliseum**

1932 Los Angeles Olimpiyat Oyunları sırasında, üst oturma sıralarının eklenmesi sayesinde stadyumun kapasitesi 105.000'in üzerine çıkarılmıştır.

**Kaynak:** <https://olympics.com/en/news/los-angeles-leaves-a-legacy> Erişim Tarihi: 04.04.2024.

<sup>52</sup> <https://olympics.com/en/news/los-angeles-leaves-a-legacy> Erişim Tarihi: 04.04.2024.



**Resim 45:** 15 gün boyunca pek çok sportif zafere sahne olan Los Angeles'taki Olimpiyat Stadı (14 Ağustos 1932)

**Kaynak:** <https://olympics.com/en/news/los-angeles-leaves-a-legacy> Erişim Tarihi: 04.04.2024.



**Resim 46:** Olimpiyat halkalarının eşlik ettiği zaferin simgesi olan defne dalı, Amerikan bayrağı, "Citius, Altius, Fortius" (daha hızlı, daha yüksek, daha güçlü) Olimpiyat sloganı içerir amblem

**Kaynak:** <https://olympics.com/en/olympic-games/los-angeles-1932/logo-design> Erişim Tarihi: 04.04.2024.

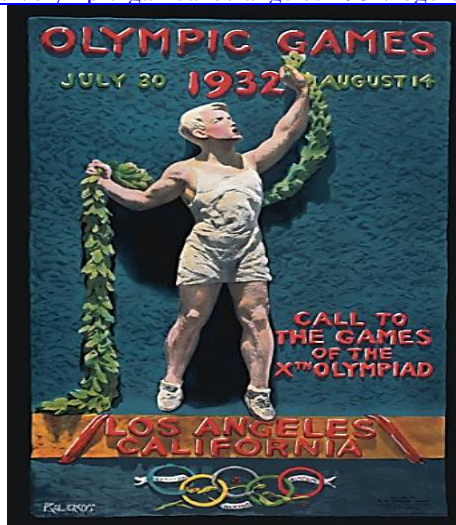

**Resim 47:** Modern genç sporçunun barışın defnesini sunduğu ve 200.000 kopyası üretilen poster.

**Kaynak:** <https://olympics.com/en/olympic-games/los-angeles-1932/logo-design> Erişim Tarihi: 04.04.2024.



**Resim 48:** Ön yüzde, geleneksel zafer tanrıçası, sol elinde bir avuç içi, sağ elinde ise kazananın tacı vardır. Arka yüzünde Olimpiyat stadyumu ile birlikte, bir Olimpiyat şampiyonu kalabalıkla taşınıyor. Amsterdam'daki 1928 Oyunlarından beri kullanılan tasarım madalyadır. 1928'den 1968'e kadar Yaz Oyunları'ndaki madalyalar aynıdır.

**Kaynak:** <https://olympics.com/en/olympic-games/los-angeles-1932/medal-design> Erişim Tarihi: 04.04.2024.

### 1936 Berlin Olimpiyatı

Berlin Olimpiyatı 1 Ağustos – 16 Ağustos 1936 tarihleri arasında Almanya'da Berlin şehrinde düzenlenmiştir. 49 takım 3963 atlet katılımı ile toplamda 129 müsabaka yapılmıştır. Güreş alanında Türkiye'den Yaşar Erkan altın madalya alırken, Ahmet Kireççi de Bronz madalya kazanmıştır.<sup>53</sup>

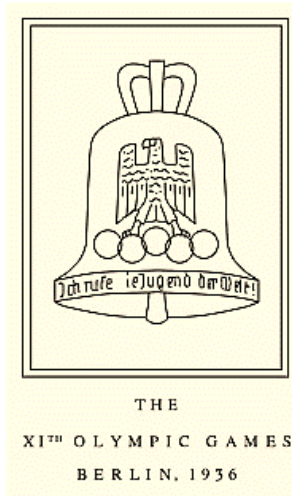

**Resim 49:** Alman kartalının yer aldığı Olimpiyat halkalarının bulunduğu Olimpiyat çanı amblemi

**Kaynak:** <https://olympics.com/en/olympic-games/berlin-1936/logo-design> Erişim Tarihi: 04.04.2024.

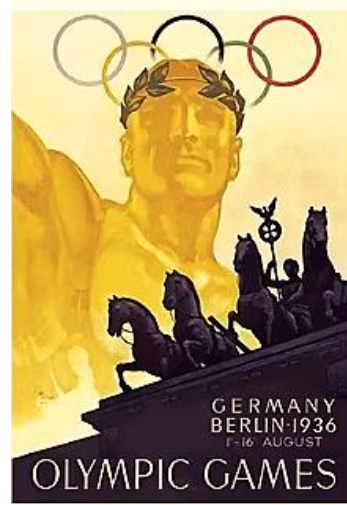

**Resim 50:** Berlin şehrinin simgesi, Olimpiyat selamı verecek şekilde kolunu kaldırmış, çelenkli bir galip figürü

<sup>53</sup> <https://olympics.com/en/olympic-games/berlin-1936> Erişim Tarihi: 04.04.2024.

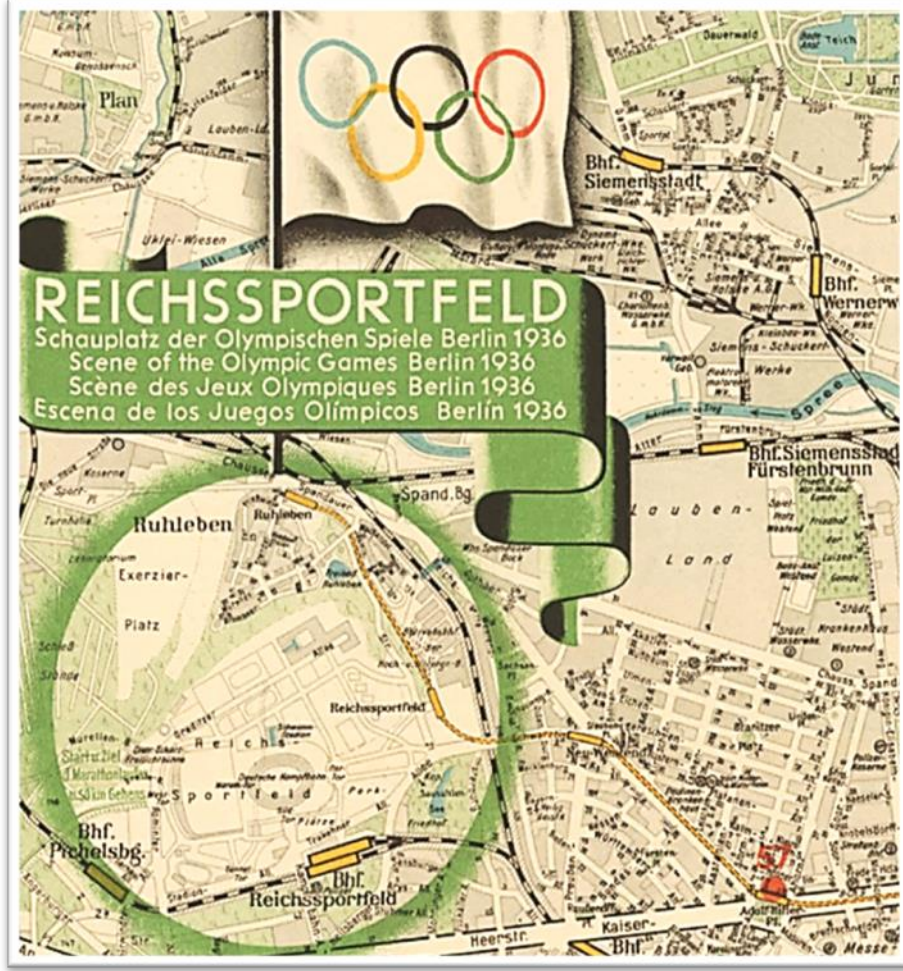

**Resim 51:** 1936 Olimpiyatında Berlin'in Planı

**Kaynak:** İBB Atatürk Kitaplığı, Sınıflama yer bilgisi: 912.431.55 OLY, Demirbaş:

Hrt\_000849, [https://katalog.ibb.gov.tr/yordam/?dil=0&p=1&q=olymp&alan=tum\\_txt&tm=1&sno=2&demirbas=Hrt\\_000849\\_000849](https://katalog.ibb.gov.tr/yordam/?dil=0&p=1&q=olymp&alan=tum_txt&tm=1&sno=2&demirbas=Hrt_000849_000849) Erişim: 28.03.2024.

Berlin Olimpiyatları'nın ardından dünya çapında tanınmış güreş takımları birbirleriyle temaslarda bulunarak bilgilerini arttırmaya ve tanıtımlarını yapmaya çalışırken, Türkiye bu çabaların dışında kalması bir yana kendi başına faaliyet göstermek isteyenlere de engel olmaya çalışılmaktadır. Sadece bir koruma girişimine dönüştürülmektedir. Berlin Olimpiyatları'nda birçok milletin bayrakları onur direklerine çekilirken ve marşları ayakta dinlenirken Genç Türkiye Cumhuriyeti'nin bayrağını ilk kez Olimpiyat direğine çekmeyi başaran Mersinli Ahmet'in, onun ve ülkesinin yükselmesine ve değerinin tanınmasına engel olunmaması ve desteklenmesi konusunda bir çağrıda bulunulmuştur.<sup>54</sup>

<sup>54</sup> *İspor Postası*, 1 Şubat 1937, Yıl: 3, No: 147, s. 3.



**Resim 52: Mersinli Ahmet**

**Kaynak:** *Ispor Postası*, 1 Şubat 1937, Yıl: 3, No: 147, s. 3.



**Resim 53: 1934 Berlin Olimpiyat Stadyumu**

**Kaynak:** Salt Araştırma Arşivleri, Ülgen Ailesi Arşivi,  
<https://archives.saltresearch.org/handle/123456789/91195> Erişim 28.03.2024.

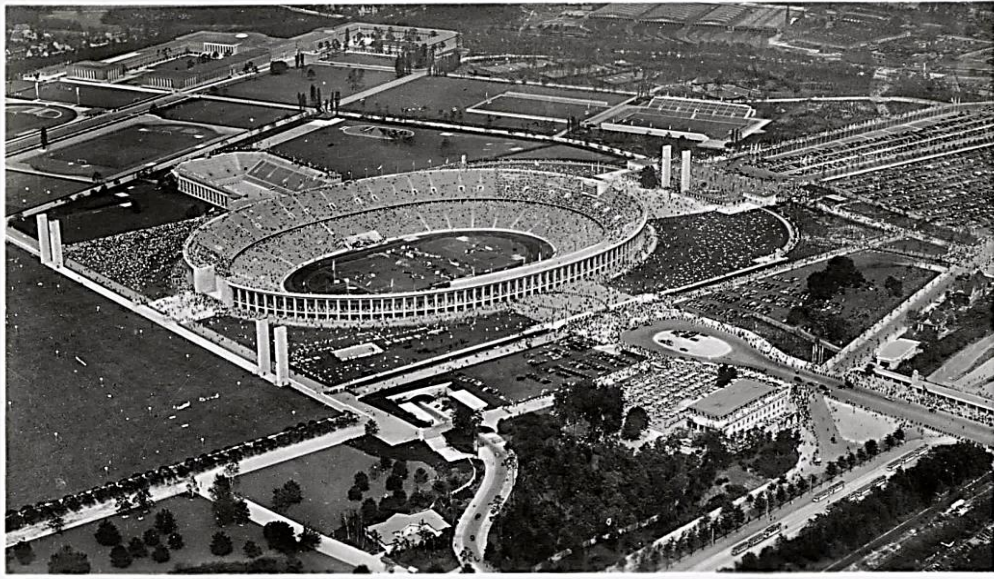

Resim 54: 1936 Berlin Olimpiyatı'nı tanıtan kartpostal

**Kaynak:** Salt Araştırma Arşivleri, Ülgen Ailesi Arşivi,

<https://archives.saltresearch.org/handle/123456789/84792> Erişim: 29.03.2024.



Resim 55: 1936 Berlin Olimpiyatı Madalyası

**Kaynak:** <https://olympics.com/en/olympic-games/berlin-1936/medal-design> Erişim Tarihi: 04.04.2024.



Resim 56 BERLİN 1936 MEŞALE

**Kaynak:** <https://olympics.com/en/olympic-games/berlin-1936/torch-relay> Erişim Tarihi: 04.04.2024.

Mayıs 1934'te Uluslararası Olimpiyat Komitesi, bir alevin Yunanistan'dan Berlin'e taşınması fikrine onay vermiştir. Rota, ziyaret edilen ülkelerin her birinin başkentlerinden geçilecek

şekilde oluşturulmuştur. Ziyaret edilen ülkeler arasında Yunanistan, Bulgaristan, Yugoslavya, Macaristan, Avusturya, Çekoslovakya, Almanya bulunmaktadır. 20 Temmuz 1936, Olympia (Yunanistan)'dan başlayarak 1 Ağustos 1936, Olimpiyat Stadı, Berlin (Almanya)'da bitmiştir. İlk meşale taşıyıcısı Konstantinos Kondylis, son meşale taşıyıcısı ise Fritz Schilgindir. Yunanistan'da 1.108, Bulgaristan'da 238, Yugoslavya'da 575, Macaristan'da 386, Avusturya'da 219, Çekoslovakya'da 282, Almanya'da 267 olmak üzere meşale taşıyanların sayısı 3.075 kişidir. Baron Pierre de Coubertin meşale taşıyıcılarına keyifli bir koşu dileyen bir mesaj vermiştir. Alevin Berlin'e giden yolu boyunca uğrak kentlerde meşalenin onuruna törenler ve şenlikler düzenlenmiştir.<sup>55</sup>

3 Haziran 1938 tarihli *Son Posta* gazetesinde, basketbol müsabakaları için şu ifadeler yer verilmiştir:

*“Romanya’da spor teşkilatının teşebbüsüyle ağustos ayı içinde Bükreş’te yapılacak olan Balkan basketbol müsabakalarına iştirake karar verildiği malumdur. 1936 Berlin olimpiyatına ilk defa iştirak ettirilen basketbol takımımızın, büyük bir varlık göstereceği iddia edilmiştir. Futboldan gayri üvey evlat muamelesi gören sporlar arasında bulunduğu hiç şüphe olmayan basketbol için kuvvetli bir iddia yürütmek kabil olmadığı içindir ki bu sporu bir hayli ileri götürmüş olanlarla bir mukayese yapmak imkânı bulunamamış ve Berlin Olimpiyatı müsabakaları da basketbol takımı için bir hüsrân olmuştur. Berlin’de yapılan hususi idmanlar ve müsabakalardan sonra Balkan basketbol maçları için Berlin’de olduğu gibi mütalaa yürütenler bulunacak mı bilmiyoruz.”<sup>56</sup>*

## SONUÇ VE DEĞERLENDİRME

Antik Yunan'dan ilham alarak 1896 yılından itibaren modern anlamda düzenlenmeye başlayan olimpiyat oyunları, Avrupa'da 1815 Viyana Kongresi sonrası oluşturulan dengelerin, Almanya ve İtalya gibi birliğini yeni tamamlayan ülkeler tarafından bozulmaya çalışıldığı, dolayısıyla siyasi ve askerî gerginliklerin oldukça tırmadığı bir dönemde, ülkeleri spor vasıtasıyla, barış ortamında birleştirebilen bir misyona sahip olmuştur.

1896'da Atina'da Coubertin tarafından 'evrensel bir anlayış, kardeşlik ve barış' gibi üç önemli ahlaki değeri hayata geçirmek üzere yeniden canlandırılan olimpiyatların, birçok nedenden dolayı prestijli olduğu kabul edilmektedir. Çünkü olimpiyatlar hem ekonomiye bir canlılık getirmekte hem de o kentin hatta o ülkenin uluslararası arenada bir yer edinmesini sağlamakta, daha da önemlisi kentin yeniden gelişimi ve canlanması için bir araç olarak karşımıza çıkmaktadır.

Milletlerarası ilişkileri düzenleyen antlaşmalar bütünü olan diplomasinin bir dalı olan spor diplomasinin uygulama alanı olan Olimpiyat Oyunları vasıtasıyla devletler dış politika hedeflerini gerçekleştirmek, yabancı kamuoyunda fark yaratmak ve samimi hisler kazanmak ve devletlerarası ilişkileri geliştirmek için çaba göstermiştir. Bir çeşit ülkeler arası ilişkileri geliştirme yöntemi olan Olimpiyat Oyunları aracılığıyla dünya ülkeleri ortak amaçlar için hedeflerine yönelik uygun zeminleri tespit edip etkileşimi arttıracak elverişli ortamı sportif faaliyetlerle gerçekleştirmiştir. Aynı zamanda barış ortamının sürdürülmesi ve ülkeler arasında kültürel bir kaynaşma oluşturulmasını sağlama amacıyla şekillenmiştir. Gazi Mustafa Kemal'in, katılmış olduğu İkinci Balkan Konferansı'ndaki nutkunda belirttiği gibi *“...İnsanları mes'ut edecek yegâne vasıta onları birbirine yaklaştırarak, onlara birbirini sevdirmek karşılıklı maddi ve manevi ihtiyaçlarını temine yarayan hareket ve enerjidir.”*

<sup>55</sup> <https://olympics.com/en/olympic-games/berlin-1936/torch-relay> Erişim Tarihi: 04.04.2024.

<sup>56</sup> *Son Posta Gazetesi*, 3 Haziran 1938, s. 10.



## KAYNAKÇA

### Resmi ve Süreli Yayınlar

Burhaneddin, “Olimpiyad Oyunlarına Nasıl Hazırlanmalı?”, *İdman Mecmuası*, S. 12, (28 Teşrinisani 1329).

*Cumhuriyet Gazetesi*, 10 Mayıs 1929.

*Dilek*, 1 Mayıs 1339, No: 17.

*Halk Yolu*, Sene:2, Sayı: 22, 1 Mart 1340.

*Ispor Postası*, 1 Şubat 1937, Yıl: 3, No: 147.

Selim Sırrı [Tarcan], “1928 Olimpiyatları”, *Hayat Mecmuası*, Sayı: 19, 7 Nisan 1927.

Selim Sırrı [Tarcan], “Terbiye-i Bedeniye Dersleri: Olimpiyat Oyunları”, *Tedrisat Mecmuası*, Numara: 38, 7 Mayıs 1333, İstanbul: Ebulmuhsin Kemal.

Selim Sırrı, “Stockholmdede Olimpiyad Oyunları”, *Terbiye ve Oyun*, S. 21, (24 Mayıs 1328).

*Son Posta Gazetesi*, 3 Haziran 1938.

*Spor Alemi*, 11 Ağustos 1340, Yıl:6, sayı:1.

*Spor Alemi*, 3 Mayıs 1338, no:4-28.

*Spor Alemi*, 3 Mayıs 1338, no:5-29.

*Şen Yayla*, Sayı: 3, Cilt: 1, 31 Kanunu evvel 1927.

*TBMM Albümü*, C. 1, TBMM Basın ve Halkla İlişkiler Müdürlüğü Yayınları No: 1, Ankara 2010.

*The Ninth Olympiad Being The Official Report Of The Olympic Games Of 1928 Celebrated At Amsterdam*, Issued By Thenetherlands Olympic Committee (Committee 1928), Edited By: Van Rossem Secretary General, Translated By Sydney W. Fleming, Amsterdam J. H. De Bussy, Ltd. Printers & Publishers, Rokin 1928.

*Türk Spor*, 10 Teşrin evvel 1929, Sene:1, No:2.

*Türk Spor*, 24 Teşrin evvel 1929, Sene:1, No:4.

### Araştırma Eserler

Afyon, Y.A. Tunç, A., *Beden Eğitimi ve Spor Tarihi*, Damla Ofset, Konya 1997.

Ak, Duygu, "Olimpiyat Oyunlarının Ev Sahibi Kente Etkileri Açısından Değerlendirilmesi", *Pamukkale Journal Of Eurasian Socioeconomic Studies (PJESS)*, Vol. 2, No. 1, 2015, (pp. 1-19).

As, Efdal, “İmparatorluktan Cumhuriyete Geçiş Sürecinde Bir Uluslararası Entegrasyon Örneği Olarak Modern Olimpiyatlara Katılım”, *Ankara Üniversitesi Türk İnkılâp Tarihi Enstitüsü Atatürk Yolu Dergisi*, Sayı: 59, Güz 2016, (ss.1-49).

Başar, Ümran, “Osmanlı Olimpiyat Komitesinin Kuruluşu Hakkında Doğru Bilinen Yanlışlar”, *Türk İdare Dergisi*, Yıl: 91, Haziran 2019, S. 488, (ss.99-122).

Chappelet, Jean-Loup and Kübler-Mabbott, Brenda, *The International Olympic Committee and the Olympic System*, Routledge Global Institutions, New York 2008.

Coubertin, Pierre de, *Mémoires Olympiques*, Lausanne 1932.

Crowther, Nigel, “The State of the Modern Olympics: Citius, Altius, Fortius?”, *European Review*, 12 (3), 2004, (ss. 445-460)

Çolak, Filiz - Kara, Nilgün Nurhan, “19 Mayıs Gençlik ve Spor Bayramı’nın Öncüsü Olarak İdman/Jimnastik/Spor Bayramı ve Cumhuriyet’in İlk Yıllarında İzmir’deki Kutlamalar”, *İzmir Spor Tarihi*, Ed. Günver Güneş- Bahri Okumuş, Ütopya Yayınları: 341, Ankara 2019, (ss. 281-299)

*Kamu Diplomasisi Nedir?*, Cumhurbaşkanlığı İletişim Başkanlığı Yayınları, İstanbul 2022.

Kara, Nilgün Nurhan - Çolak, Filiz, “2. Dünya Savaşı Yıllarında İzmir’de Gençlik ve Spor Bayramı Kutlamaları”, *İzmir Spor Tarihi*, Ed. Günver Güneş- Bahri Okumuş, Ütopya Yayınları: 341, Ankara 2019, (ss. 300-313).

Özdemir, Nuray, “Türkiye Cumhuriyeti’nin Katıldığı İlk Uluslararası Organizasyon: 1924 Paris Olimpiyatları”, *Ankara Üniversitesi Türk İnkılâp Tarihi Enstitüsü Atatürk Yolu Dergisi*, S. 51, Bahar 2013, (ss. 717-744).

Özdilek, Çetin- Şentürk, Aydın- Döşyılmaz, Enver, “Modern Olimpiyat Oyunlarının Tarihi Gelişimi ve Olimpiyatların Gezici Olma İlkesinin Günümüze Kadar Düzenlenen Oyunlar Açısından Değerlendirilmesi”, *Dumlupınar Üniversitesi Sosyal Bilimler Dergisi*, S.9, 2003, (ss. 1-15).

Özer, Emrah - Gül, Mehmet, "Osmanlı İmparatorluğu'nda Tanzimat'tan II. Meşrutiyet'e Sporda Batılılaşma Hareketleri", *Sivas Cumhuriyet Üniversitesi Spor Bilimleri Dergisi*, C. 1, S. 1, 2020, (ss. 44-50)

Özkan, Abdullah, "Role of Public Diplomacy in Establishing Nation Branding And Public Diplomacy Possibilities of Turkey", *European Journal of Research on Education*, 176, (ss. 1-5)

Simson, Vyv ve Jennings, Andrew, *Olimpiyatlar, Sahtekârlık ve Mafya: Güç, Para ve Doping*, (Çev. Mehmet Harmancı), Milliyet Yayınları, İstanbul 1992.

Şinoforoğlu, Tolga, "Türkiye'nin Erken Dönem Olimpik Serüveni Ve Ay-Yıldız'ın Olimpiyat Oyunları'nda İlk Resmi Temsili (1896-1921)", *Sportmetre The Journal Of Physical Education And Sport Sciences*, 18(Özel Sayı), 2020, (ss. 21-55).

*Tanzimat'tan Cumhuriyet'e Türkiye Ansiklopedisi*, C.VI, İletişim Yayınları, İstanbul 1985.

*The Modern Olympic Games*, International Olympic Committee (IOC), 2012.

*Türk Dil Kurumu Türkçe Sözlük 2*, Türk Tarih Kurumu Basım Evi, Ankara 1998, s.2028.

Yağmurlu, Aslı, "Kamu Diplomasisi Bakışından Spor Diplomasisi", *Gaziantep University Journal of Social Sciences (GAUN JSS)*, 18(4), 2019.

### İnternet Erişimleri

<https://ataturkansiklopedisi.gov.tr/bilgi/ataturk-donemi-olimpiyat-oyunlari/?pdf=4411> Erişim Tarihi: 26.03.2024.

<https://olympics.com/> Erişim Tarihi: 03.04.2024.

<https://olympics.com/en/news/6-april-1896-the-100m-opens-the-first-olympic-games-of-the-modern-era> Erişim Tarihi: 03.04.2024.

<https://olympics.com/en/news/in-amsterdam-in-1928-the-football-masters-were-uruguayan> Erişim Tarihi: 04.04.2024.

<https://olympics.com/en/news/los-angeles-leaves-a-legacy> Erişim Tarihi: 04.04.2024.

<https://olympics.com/en/news/the-story-of-abrahams-and-liddell-at-paris-1924> Erişim Tarihi: 03.04.2024.

<https://olympics.com/en/olympic-games/amsterdam-1928> Erişim Tarihi: 04.04.2024.

<https://olympics.com/en/olympic-games/amsterdam-1928/logo-design> Erişim Tarihi: 04.04.2024.

<https://olympics.com/en/olympic-games/antwerp-1920/logo-design> Erişim Tarihi: 03.04.2024.

<https://olympics.com/en/olympic-games/antwerp-1920/medal-design> Erişim Tarihi: 03.04.2024.

<https://olympics.com/en/olympic-games/athens-1896> Erişim Tarihi: 03.04.2024.

<https://olympics.com/en/olympic-games/athens-1896/medal-design> Erişim Tarihi: 03.04.2024.

<https://olympics.com/en/olympic-games/athens-1896/medals> Erişim Tarihi: 03.04.2024.

<https://olympics.com/en/olympic-games/athens-1896/stories> Erişim Tarihi: 03.04.2024.

<https://olympics.com/en/olympic-games/berlin-1936> Erişim Tarihi: 04.04.2024.

<https://olympics.com/en/olympic-games/berlin-1936/logo-design> Erişim Tarihi: 04.04.2024.

<https://olympics.com/en/olympic-games/berlin-1936/medal-design> Erişim Tarihi: 04.04.2024.

<https://olympics.com/en/olympic-games/berlin-1936/torch-relay> Erişim Tarihi: 04.04.2024.

<https://olympics.com/en/olympic-games/london-1908> Erişim Tarihi: 03.04.2024.

<https://olympics.com/en/olympic-games/london-1908/medal-design> Erişim Tarihi: 03.04.2024.

<https://olympics.com/en/olympic-games/london-1908/stories> Erişim Tarihi: 03.04.2024.

<https://olympics.com/en/olympic-games/los-angeles-1932> Erişim Tarihi: 04.04.2024.

<https://olympics.com/en/olympic-games/los-angeles-1932/logo-design> Erişim Tarihi: 04.04.2024.

<https://olympics.com/en/olympic-games/los-angeles-1932/medal-design> Erişim Tarihi: 04.04.2024.

<https://olympics.com/en/olympic-games/paris-1900> Erişim Tarihi: 03.04.2024.

<https://olympics.com/en/olympic-games/paris-1900/logo-design> Erişim Tarihi: 03.04.2024.

<https://olympics.com/en/olympic-games/paris-1900/medal-design> Erişim Tarihi: 03.04.2024.

<https://olympics.com/en/olympic-games/paris-1924> Erişim Tarihi: 01.04.2024.

<https://olympics.com/en/olympic-games/paris-1924/logo-design> Erişim Tarihi: 03.04.2024.

<https://olympics.com/en/olympic-games/paris-1924/medal-design> Erişim Tarihi: 04.04.2024.

<https://olympics.com/en/olympic-games/paris-1924/stories> Erişim Tarihi: 04.04.2024.

<https://olympics.com/en/olympic-games/st-louis-1904> Erişim Tarihi: 03.04.2024.

<https://olympics.com/en/olympic-games/st-louis-1904/medal-design> Erişim Tarihi: 03.04.2024.

<https://olympics.com/en/olympic-games/stockholm-1912/logo-design> Erişim Tarihi: 03.04.2024.

<https://olympics.com/en/olympic-games/stockholm-1912/medal-design> Erişim Tarihi: 03.04.2024.

<https://pestbuda.hu/en/cikk/20201128> budapest the 1920 olympics and the storms of history Erişim Tarihi: 06.04.2024.

<https://www.olimpiyatkomitesi.org.tr/Olimpiyat-Oyunlari-Detay/27/1> Erişim Tarihi: 06.04.2024.

*İBB Atatürk Kitaplığı, Demirbaş: Krt\_003142,*  
[https://katalog.ibt.gov.tr/yordam/?p=1&dil=0&alan=tum\\_txt&tm=1&q=olimpiya\\_003662\\_003662\\_003664\\_003664\\_003664\\_003664\\_003664\\_003142\\_003142&demirbas=Krt\\_003142\\_003142](https://katalog.ibt.gov.tr/yordam/?p=1&dil=0&alan=tum_txt&tm=1&q=olimpiya_003662_003662_003664_003664_003664_003664_003664_003142_003142&demirbas=Krt_003142_003142) Erişim: 28.03.2024.

*İBB Atatürk Kitaplığı, Demirbaş: Krt\_003664,*  
[https://katalog.ibt.gov.tr/yordam/?p=1&dil=0&alan=tum\\_txt&tm=1&q=olimpiya\\_003662\\_003662\\_003664\\_003664&demirbas=Krt\\_003664\\_003664](https://katalog.ibt.gov.tr/yordam/?p=1&dil=0&alan=tum_txt&tm=1&q=olimpiya_003662_003662_003664_003664&demirbas=Krt_003664_003664) Erişim: 28.03.2024.

*İBB Atatürk Kitaplığı, Sınıflama yer bilgisi: 912.431.55 OLY, Demirbaş: Hrt\_000849,*  
[https://katalog.ibt.gov.tr/yordam/?dil=0&p=1&q=olymp&alan=tum\\_txt&tm=1&sno=2&demirbas=Hrt\\_000849\\_000849](https://katalog.ibt.gov.tr/yordam/?dil=0&p=1&q=olymp&alan=tum_txt&tm=1&sno=2&demirbas=Hrt_000849_000849) Erişim: 28.03.2024.

*Salt Araştırma Arşivleri, Ülgen Ailesi Arşivi,*  
<https://archives.saltresearch.org/handle/123456789/91195> Erişim 28.03.2024.

*Salt Araştırma Arşivleri, Ülgen Ailesi Arşivi,*  
<https://archives.saltresearch.org/handle/123456789/84792> Erişim: 29.03.2024.

*Salt Araştırma Arşivleri, Ülgen Ailesi Arşivi,*  
<https://archives.saltresearch.org/handle/123456789/78754> Erişim: 29.03.2024.

## TÜRK KÜLTÜRÜNDE LAKAP VERME GELENEĞİNİN İŞLEVİ ÜZERİNE BİR İNCELEME: MUĞLA KENT MERKEZİ ÖRNEĞİ\*

### A STUDY ON THE FUNCTION OF NICKNAMES TRADITION IN TURKISH CULTURE: THE EXAMPLE OF MUĞLA CITY CENTER

**Kübra EROĞLU**

Muğla Sıtkı Koçman Üniversitesi 0009-0006-8390-4102

**Doç. Dr. Metin MENEKŞE**

Muğla Sıtkı Koçman Üniversitesi 0000-0003-1192-3161

#### ÖZET

Türk kültüründe asıl ad yanında lakap verme geleneğiyle de yaygın olarak karşılaşılmaktadır. Zira ortak kültürümüzün farklı coğrafyalarda farklı renk, desen ve içerikte sergilediği tablo, lakap verme geleneğinde de kendini göstermektedir. Lakaplar, kişiye kendi adından ayrı olarak sonradan takılan ve onun belirgin bir özelliğini yansıtan adlardır. Kişiyi, toplum içinde başkalarına en kolay ve pratik olarak tanıtmaları bakımından dikkat çekici bir işleve sahiptir. Bu çalışmada, sosyokültürel hayatın önemli bir unsuru olan lakapların Muğla kent merkezi özelinde belirlenmesine ve ortaya konulmasına çalışılmıştır. Bunu yaparken de derleme metoduna müracaat edilmiştir. Bu anlamda saha çalışmasıyla tespit edilen lakaplar, verilmiş sebeplerine göre tasnif edilmiştir. Nitekim bir kişiye lakap verilirken o kişinin sosyokültürel durumu, mesleği, belirgin fiziksel özellikleri, tavır ve davranışları, memleketi, etnik kökeni gibi özelliklerinin rol oynadığı görülmüştür. Soyadın henüz kullanılmadığı dönemlerde, hane sahipleri tarafından kullanılan bu lakaplar, şüphesiz kişileri birbirinden ayırt etmede büyük önem taşımıştır. Soyadın kullanılmaya başlanmasından sonra da nesiller arasında, özellikle “tanıtıcı, ayırt edici” olması hasebiyle lakabın kullanımına devam edildiği gözlemlenmiştir. Neticede, Muğla kent merkezinde, eskiden gelen ve halen canlı bir şekilde yaşatılmakta olan lâkap verme geleneği incelenmiş ve sosyokültürel hayat içerisindeki rolü örnekleriyle ortaya konulmuştur.

**Anahtar Kelimeler:** Türk Kültürü, Lakap Geleneği, Muğla Kenti, Arasta.

#### GİRİŞ

##### Türk Kültüründe Lakaplar

*Bir grup insanın ortak hayat tarzı şeklinde tanımlanan kültür, aynı zamanda bir milleti diğerlerinden farklı kılan yaşam biçimleri ve her milletin kendisine has olan millî değerleridir (Ergin, 1986, s.31-37). Bilgiyi, sanatı, ahlakı, örf ve adetleri, insanın içinde yaşadığı toplumdan kazandığı bütün yetenek ve alışkanlıkları kapsayan, atalardan miras kalan maddi-manevi değerler bütünüdür. Millet kavramının temellerinden biridir (Kafesoğlu, 1992, s.15). Kültürel miras ise, bir toplumun genel belleğine verilen ad olup, bir kültürün varlığını sürdürebilmesi ve özelliklerini gelecek kuşaklara aktarabilmesi açısından önemli bir kavramdır. Fakat 20. yüzyılın başlarından itibaren güçlenerek varlığını devam ettirmiş olan küreselleşme, kültürel miras kapsamında değerlendirilecek birçok unsurun kaybolmasında etkili olmuştur. Kıyafet, yemek, yapılar gibi eserler somut kültür unsurlarını oluştururken inanç, gelenekler, tarihi değerler, toplumsal değerler, el sanatları, maniler, şarkılar gibi*

\* Bu çalışma, TÜBİTAK 2209-A Üniversite Öğrencileri Araştırma Projeleri Programı desteğiyle Muğla Arasta’da yürütülen “Sosyo-Kültürel Hayatın Önemli Bir Unsuru Olan Lakaplar Üzerine Araştırma: Muğla İli Örneği” projesinden üretilmiştir. Bununla ilgili olarak 19.12.2022 tarihli ve 220200 protokol numaralı Muğla Sıtkı Koçman Üniversitesi Sosyal ve Beşerî Bilimler Araştırmaları Etik Kurulu Kararı da mevcuttur.

unsurlar somut olmayan kültür unsurlarını oluşturmaktadır (Berber ve Menekşe, 2022: 285). Bu çalışma kapsamında ele aldığımız lakaplar da somut olmayan kültür unsurları içinde değerlendirilebilir.

Ad biliminin inceleme alanlarından birisi olan lakap, “*Sıfat, vasıf*” demek olup, Arapça bir kelimedir (Bozkurt, 2003: 65) Lakap; “*Bir kimseye, bir aileye kendi adından ayrı olarak sonradan takılan, o kimsenin veya ailenin bir özelliğinden kaynaklanan ad*” (Türkçe Sözlük 2009: 1295) olarak tanımlanmaktadır. Lâkap, *bir kimseye, kendi asıl adından başka takılan addır* (Osmanlıca-Türkçe Lûgat 2007:541) “*Bir kimse veya âileye herhangi bir münâsebetle asıl adından başka sonradan takılan ad, takma ad*” (Misali Büyük Türkçe Sözlük 2010:734) olarak da tanımlanmaktadır.

Asıl ada sonradan eklenen ve kişinin herhangi bir özelliğinden dolayı verilen isimdir. Ya fiziki bir özellik, karakter yapısı, davranış şekli ya da kişinin başından geçen bir olay lakabın kullanıldığı çevrede amaca uygun mesajları yollayacak biçimde lakap denilen tek kelimeye sığdırılmaktadır (Erşahin, 2005: 173-174). *Medih yolu, Târif ve tanıtma, Kötüleme ve hafife alma* amaçlı olmak üzere başlıca üç tip lakaba rastlanmaktadır (Parmaksızoğlu, 1975: 455-456).

Lakaplar yazılı ve sözlü kültürde kullanılarak günümüze kadar farklı şekil ve işlevlerde gelmiştir. Lakapların çok eski dönemlerden beri kullanıldığı tarihî kaynaklardan hareketle öğrenilmektedir. Orta Asya eski Türk devletlerinde ad yanında lakap verme geleneği de vardır (Bozkurt 2003: 66).

Cahiliye döneminde, kişinin adından başka sonradan toplumun verdiği bir de lakabı olmuş, onun fizik veya karakter yapısını yansıtan bu lakap bazen takdir, bazen tahkir ifade etmiştir. Kur’ân-ı Kerîm’de inananların birbirlerini çirkin lakaplarla çağırmaları yasaklanmış ve bu davranış tövbe edip vazgeçilmesi gereken fâsıklık kapsamında sayılmıştır. İslam ahlakına göre bir kişiye, aynı ismi taşıyan başka kişilerden ayırmak ve onun tanındığı özelliğini vurgulamak amacıyla lakap takmak da bir sakinca yoktur. Hadiste, özellikle ricâl ilminde lakap bilgisinin büyük önemi vardır. Hadis âlimleri râvilerin tanınması, bilhassa isim ve künyelerinde benzerlik olanların birbirine karıştırılmaması için lakap bilgisine önem vermişlerdir (Bozkurt, 2003: 65-66).

Türklerde lakap takmak eski bir gelenektir. Türk kültüründe asıl ad yanında lakap verme geleneği de yaygın olarak görülmektedir. Kâşgarlı Mahmut bunun için "at atamak" tabirinin kullanıldığını söyler (Kaşgarlı Mahmud, 1984: III, 250). Türklerde çocuk belli bir yaşa gelip bir kahramanlık göstermedikçe lakap verilmemiştir. Dirse Han’ın oğlu bir boğayı alt edip boynunu kestiği için Bogaç; Büre Bey’in oğlu yol kesenlerle savaşıp tüccarların malını onlardan kurtardığı için Bamsı Beyrek adını almıştır. Özellikle “kara” kelimesinin lakap olarak yaygınlık kazandığı dikkati çekmektedir. Örneğin; Hun İmparatorluğu’nun başına geçen hükümdarın asıl adı değil, lakabıydı (kara + ton = “siyah renkli elbise”) (Emet 2020: 429).

Eski Türklerde kişi adları toplumun çeşitli gruplarını, onların dünya görüşünü, gelenek ve göreneklerini, inançlarını kapsamakta ve yansıtmaktadır. Kullanılan kişi adlarında, hükümdarlar ile sade vatandaşlar ve zengin insanlar ile fakir insanlar arasındaki farklılıklar dahi adın yapısı, içeriği ve diğer özellikleri ile birlikte belirtmektedir (Abdurrahman 2004: 128).

Nizâmülmülk, *Siyâsetnâme* adlı eserinde lakapların önemine işaretler: “*lakap onu taşıyan kişiye uygun olmalıdır*” der ve çoğalmalarıyla değerlerinin azalacağını, itibarlarının kalmayacağını belirterek halife ve sultanların bu konuda hassas davranmalarını tavsiye eder (Nizâmülmülk, 1995: 208-219).

Osmanlı Devleti döneminde, Osmanlı toplumunda kişilerin sosyal mevki ve statülerinin tayin, tespit ve anlaşılmasında en mühim yardımcılarından birisi muhakkak ki taşıdıkları unvan ve lakaplar olmuştur. Bu, kişinin hangi aileye ait olduğunun, meslekî statü, dini veya ilmi niteliği olan bir grup veya sınıfa ait olup olmadığının bir işareti olarak algılanmıştır. Bu sebeple unvan ve lakaplar Osmanlı toplumunda önemli bir yere sahiptir (Elibol, 2008: 114-115).

Lakap araştırmalarında dikkat çeken hususlardan biri unvan ve lakap ilişkisidir. Unvanların özellikle kırsal kesimde ve küçük yerleşim yerlerinde lakap olarak kullanıldığı ya da zamanla işlevini değiştirerek lakaba dönüştüğünü söylemek mümkündür. Unvanlar genellikle resmî ya da özel bir kurum tarafından belirli özellikleri taşımaya hak kazanan (müdür, müsteşar, bakan vb.) ya da yerine getiren

(hacı, hafız vb.) kişilere verilir. Bu bağlamda bakıldığında bu ifadeler lakap olmayabilir. Fakat küçük yerlerde, herhangi bir resmî ilişkinin bulunmadığı alanlarda bu tür kullanımlar unvandan ziyade bir lakap işlevini üstlenmektedir. Çünkü köy, kasaba gibi nüfusun az olduğu yerlerde kişileri birbirinden ayırt edebilmek ve onların daha kolay tanınmasını sağlamak için unvan olarak bilinen ifadelerin zamanla lakaba dönüştüğü görülmektedir.

Lakaplar her şeyden önce bir adlandırma biçimidir. Ancak bu adlandırma biçimi kültüre ve dile, ilgili sosyokültürel bağlama, bu bağlamdaki iletişim ve etkileşimlere özgü bir adlandırma biçimi olduğundan değişebilir niteliklere sahiptir (Keskin, 2020:79).

02.07.1934 tarihli ve 2525 sayılı Soyadı Kanunu'yla kişileri itibarsızlaştıran isimlendirmeler yasaklanmıştır. İlgili kanun maddesinde: *“Rütbe ve memuriyet, aşiret ve yabancı ırk ve millet isimleriyle umumi edepelere uygun olmayan veya iğrenç ve gülünç olan soyadları kullanılamaz.”* hükmü yer almıştır. Ayrıca adı geçen kanunun 29. 11. 1934 tarihli 2867 sayılı hükmünde de *“Ağa, Hacı, Hafız, Hoca, Molla, Efendi, Bey, Beyefendi, Paşa, Hanım, Hanımefendi ve Hazretleri gibi lakap ve unvanlar kaldırılmıştır. Erkek ve kadın vatandaşlar, kanunun karşısında ve resmî belgelerde yalnız adlarıyla anılırlar.”* ibaresine yer verilmiştir. Soyadı Kanunu'na rağmen lakapların, siyasi topluluklarda, iş yerlerinde, üniversitelerde, okullarda, kulüplerde, sendikalarda, vakıflarda, derneklerde, dost, akraba ve aile ortamlarında hâlen kullanıldıkları bilinen bir gerçektir. Bu anlamda bakıldığında lakapların sosyal hayatın vazgeçilmez bir parçası oldukları ortaya çıkmaktadır (Sağlam, 2020: 258).

### **Muğla Kent Merkezinde Lakap Verme Geleneği**

Söz varlığı bakımından büyük öneme sahip olan Anadolu ağızlarının bir yansıması olan lakaplar, günümüzde de varlığını sürdürmektedir. Ağızlarımızda gün yüzüne çıkan sözlerle birlikte, henüz hala ortaya çıkarılamayan pek çok söz de bulunmaktadır. Lakaplar, aynı zamanda kullanıldığı dönemle ve bölge ile ilgili meslek isimlerini, kişinin ait olduğu boy, soy, aşiret veya geldiği yer ile ilgili bilgileri yansıması bakımından da önem arz etmektedir (Yeşilöz, 2012: 22-27).

Aileden gelen lakapların yanı sıra kişinin kendi elinde olmadan çevresinde yaşayanlar tarafından o kişiye yakıştırılmış olan lakaplar da vardır. Kişi ömür boyu bu lakabı taşımak durumunda kalır ve bir zaman sonra adından çok bu lakabı ile tanınır. Zira başlangıçta sadece takan kişinin kullandığı lakap, çevre tarafından onaylanırsa, yavaş yavaş yaygınlık kazanır ve kültürün tüm üyeleri tarafından kullanılmaya başlanır (Kabak, 2014: 12)

Bu çalışmada, Muğla kent merkezinde lakap verme geleneği araştırılmış, lakapların neye göre takıldığı ortaya konulmaya çalışılmıştır. Lakapların, Muğla halkı arasında zaman içerisinde nasıl şekillendiği ve ne şekilde devam ettiği incelenmiştir. Bu anlamda sahada kaynak şahıslarla derleme yöntemini kullanarak çok sayıda lakap örneğine ulaşılmıştır. Edinilen bilgiler ışığında, eskiden gelen lakap verme geleneğinin tüm canlılığı ile yaşatıldığı görülmüştür.

Esas alınan araştırma sahasına kısaca değinilecek olursa, Muğla kent merkezi, geleneksel kent dokusu izlerinin günümüzde de yaşatıldığı önemli bir yerleşim yeri olma özelliği taşımaktadır. Tarihi Arasta'sı, Yağcılar Hanı, bir dönem yurtluk yaptığı Rum sakinlerinin izlerini taşıyan Saburhane Senti, Filvari Usta'nın elinden çıkan ve hâlâ saat başı çalarak zamanı bildiren Saatli Kule'si ile geleneksel olanı muhafaza etme gayretinde bir kent görüntüsü çizmektedir (Menekşe ve Berber, 2023: 127-128). Kentin yerleştiği Asar Dağı'nın üzerindeki kale içinde başlayan yerleşme, daha sonra Asar'dan aşağı güneye doğru önceleri düzensiz olarak yayılmış, Ulu Cami, Yağcılar Hanı, Kocahan, Kurşunlu Camii, Şahidi Türbesi gibi dini ve ticari merkezlerin kurulmasıyla ve Asar'ın doğu ve batı kenarlarından akan Kara Muğla ve Basmacı derelerinin etrafında kentsel gelişim göstermiştir (Ekinci, 1985: 20).

Günümüzde Muğla kenti, kale etekleri doğrultusunda güneye doğru, dini ve ticari merkezler eşliğinde, mahalleler şeklinde gelişmiştir. Kentteki merkezler; Ulu Camii çevresi (1344), Kurşunlu Camii külliye çevresi (15. yüzyıl), Arasta ve Saburhane çevresi (19. yüzyıl), Cumhuriyet Meydanı ve çevresi (20. yüzyıl) olarak dönemlere bağlı olarak değişmektedir. Tarihi Arasta ve İsmet Çatak Caddesi bölgesi gibi yeni yerleşim bölgelerinde ızgara kent dokusunun hâkim olduğu görülmüştür. Saburhane Meydanı ve çevresinin plansız olarak kendiliğinden geliştiği, Cumhuriyet Meydanı ve İsmet Çatak Caddesi bölgelerinin planlama kararları ile oluşturuldukları anlaşılmaktadır. Bölgede, tarihi Arasta

Çarşısı, Cumhuriyet Meydanı, Saburhane Meydanı ve park alanı gibi kentsel mekânlar biçimsel olarak öne çıkmaktadır (Menekşe ve Berber, 2023: 129; Muğla'nın sosyal, kültürel ve ekonomik hayatı ile ilgili detaylı bilgi için ayrıca bkz. Akça, 2002; Akça, 2001: 1-7; Akça, 2010).

Muğla kent merkezinde, özellikle de tarihî Arasta'da yapılan derleme çalışması sonucunda, burada yaşayan insanların fiziksel özelliklerine, davranış ve huylarına, mesleklerine, menşelerine, sosyal durumlarına ve memleketlerine göre lakap aldıkları tespit edilmiştir. Bu anlamda ortaya çıkan tablo aşağıda olduğu gibidir (Bkz. Tablo 1).

<b>Tablo 1: Muğla Kent Merkezinde Derlenen Lakaplar</b>		
<b>Sıra</b>	<b>Kaynak Kişi</b>	<b>Lakabı</b>
1	Fatma Sarı	Hanım Ağa
2	Günay Gökçen	Hamamcı, Ayakkabıcı
3	Halil İbrahim Gözcü	Gözcü
4	Halit Gecegider	Gecegider
5	Hasan Tahsin Boyacı	Helvacı Tahsin
6	Ömer Karaca	Çizmecî Kemal
7	Ahmet Gümüşbulut	Kurban Nalıncılar
8	İbrahim Ay	Aşçı
9	Mehmet Çelebi	Postabaşı, Kara Mehmet
10	Emin Ceylan	Azalar
11	Sedat Çimen	Horoz
12	Hülya Yıldırım Bütün	Dönme dudu'nun Torunları
13	Fehmi Delibaş	Delibaşın Mustafa'nın Oğlu
14	Hüseyin Erdan	Çavuş
15	İsmail Türkhan	Irmaklar
16	Mustafa Mutlu Sökmen	Ekşiler
17	Saniye Özatalay Gökçen	Hamamcılar
18	Hüseyin Yavaş	Şakiroğulları
19	Ali Osman Soyer	Türkay
20	Halil İbrahim Bodur	Bodur
21	Mustafa Çelebi	Çelebi
22	Sultan Kartal Boya	Yörükler
23	Aygün Turan	Aşkomar
24	Nazım Onaylı	Adıkonmazlar
25	Ercan Gümüş	Mürseller
26	Mehmet Çakır	Çakgiller
27	Mehmet Kadem	Kavaliler
28	İlker Öztürk	Tekelioğlu
29	Şahin Kayaoğlu	Kayaoğulları
30	Orhan Bakır	Bakır

Tabloda görüldüğü üzere lakap geleneğini devam ettiren 30 kişi ile görüşme gerçekleştirilmiştir. Bu kişiler ya kendine takılan ya da aileden gelen lakapların hikayesine yer vermişlerdir. Görüşme esnasında kendilerine;

1. *Kendinizi tanıtabilir misiniz?*
2. *Hangi lakapla anılıyorsunuz?*
3. *Bu lakap sadece size mi özgü, yoksa aileniz de mi bu lakapla anılıyor?*
4. *Ne kadar süredir bir lakapla anılıyorsunuz?*
5. *Lakabınızın hikayesi (veriliş nedeni) nedir?*

6. *Lakabınızın gündelik hayatta size olumlu ya da olumsuz bir etkisi var mı?*
7. *Soyadınızın lakabınızla bir bağlantısı var mı?*
8. *İnsanların lakapla anılmasına dair düşünceleriniz nelerdir?*

gibi sorular sorulmuştur. Bu sorulara alınan cevaplar da çalışmanın eksenini şekillendirmiştir.

Yapılan saha çalışması neticesinde tespit edilen lakapları birkaç başlık altında değerlendirebiliriz.

### 1. Aynı İsimdeki Kişileri Ayırt Etmek İçin Verilen Lakaplar

Bu başlık altında aynı isimdeki kişileri birbirinden ayırt etmek için *kara, ak, uyanık, çavuş, onbaşı, topal, Arap, cim* gibi verilen lakaplar tespit edilmiştir. Lakap sahipleriyle yapılan görüşmelerde, lakabın hikayesine dair şu ifadelere yer verilmiştir.

	<b>Kaynak Kişi</b>	<b>Lakabı</b>	<b>Lakaba Dair İfadesi</b>
1	Mehmet Çelebi	Kara	Biz üç arkadaşık ve üçümüzün de adı Mehmet'ti. Bunun bir kolay yolunu bulmak için beyaz tenli olan arkadaşım Ak Mehmet, esmer olan bana Kara Mehmet, üniversite okumuş, görmüş arkadaşımıza da Uyanık Mehmet dedik ve şimdi bu şekilde kaldı.
2	Hüseyin Erdan	Çavuş	Ben askerde çavuştum, ikiz kardeşim de var Mustafa, o askerde Onbaşığıydı. Askerden geldikten sonra aynı isimlerde birçok arkadaşımızın olması sebebiyle herkese bir lakap takardık. Bana ve kardeşime de lakap takıldı ve askerlikte yaptığımız görevden dolayı bana Çavuş, ikiz kardeşim Mustafa'ya da Onbaşı dediler.
3	İbrahim Ay	Ayşe adlı kişinin lakap alma hikayesi hakkında verdiği bilgi	Lakap aynı isimdeki insanları birbirinden ayırt etmek için önemliydi. Mesela bizim köyde 3 tane Ayşe vardı, onları ayırt etmek için birisine Arap Ayşe, birisine Topal Ayşe, birisine de Cim Ayşe derlerdi.

### 2. Yaptığı Meslekten Dolayı Verilen lakaplar

Bu başlık altında *aşçı, postabaşı, gözcü, gecegider, hamamcı-ayakkabıcı, helvacı, çizmeci, kurban nalıncılar, azalar, bakır* gibi lakaplar tespit edilmiştir. Lakap sahipleriyle yapılan görüşmelerde, lakabın hikayesine dair şu ifadelere yer verilmiştir.

	<b>Kaynak Kişi</b>	<b>Lakabı</b>	<b>Lakaba Dair İfadesi</b>
1	İbrahim Ay	Aşçı	Bizim eskiden köy yerinde lakabımız Katırcılardı ama artık ihtiyarlar gitti lakaplar da bitti. Sonrasında ben yıllarca cezaevinde, düğünlerde aşçılık yaptım, yemekler yaptım. Bu yüzden bana Aşçı



			İbrahim demeye başladılar. Bu lakap yaptığım işten dolayı daha kolay tanınmak için insanların koyduğu bir lakaptı.
2	Mehmet Çelebi	Postabaşı	Önceden tütün çavuşluğu yaptım. Amele başıydım, 30-35 sene amele çalıştırdım. O yüzden bana Postabaşı demeye başladılar. Uzun yıllar bu lakabımla anıldım.
3	Halil İbrahim Gözcü	Gözcü	Benim dedem askeriyede göz doktoruymuş, o zamanlar soyadı olmadığı için dedeme göz doktoru olması sebebiyle Gözcü demişler tanıyabilmek için, daha sonra soyadı kanunu çıkınca da bizim soyadımız Gözcü olmuş.
4	Halit Gecegider	Gecegider	Büyük dedem İbrahim köyün garibanlarındanmış, geçimini kendi ürettiği ürünleri satarak sağlıyormuş. Bu ürünleri satmak için sabah erkenden kalkıp namazını kılıp yola çıkar gece geç vakitlerde gelirmiş. Soyadımız 'Biricik'miş. İlerleyen zamanlarda Devlet görevlileri nüfus sayımı için geri gelmişler, İbrahim Biricik nerede? demişler, Köy Ağalarından Ahmet Kahyaoğlu "İbrahim Biricik değil, İbrahim Gecegider?" demiş ve böylelikle soyadımız Gecegider olmuş.
5	Günay Gökçen	Hamamcı, Ayakkabıcı	Eşim Saniye ile evlendikten sonra onun babasından kalan hamamı birlikte işlettiğimiz için bize Hamamcı demeye başladılar. Yıllar sonra hamam artık kapandı ve ben ayakkabıcı dükkânı açtım, çırak yetiştirdim ve hastalığıma kadar hep ayakkabı tamiri yaptım, şu an Arasta'da dükkanım var ama hastalığımın dolaylı gidemiyorum.
6	Hasan Tahsin Boyacı	Helvacı Tahsin	Büyüklerimiz bizi ilk mektepteşken yaz tatillerinde ustaların yanında çıraklığa verirlerdi, 'bu çocuk yaramaz olmasın' diye düşünerek. Biz de gide gele öğrendik 1958 yılında da bu dükkânı açtım ondan sonra lakabım Helvacı oldu, o günden bugüne bana Helvacı Tahsin derler. Ben bu dükkânı açtığımda 4 tane helvacı vardı, her yer kapandı, sadece biz kaldık.

7	Ömer Karaca	Çizmeci Kemal	Ben babamın bana bıraktığı bu dükkânı işletiyorum. Asıl Çizmeci Kemal ben değilim, babam. Bu lakap bana babamdan kaldı. 1964 yılında dükkânımız açılmış ama çizmecilik olayı daha eskiye dayanıyor. Evimizin olduğu yerde yapıyormuş ama ben yaşım gereği o zamanları bilmiyorum. Babamın yapmış olduğu bir çizme var ve lakabı o çizmeyi yapmasından dolayı ona Çizmeci Kemal demeye başlamışlar.
8	Ahmet Gümüşbulut	Kurban Nalıncılar	Arasta'da kolonya dükkânı açtıktan sonra Kolonyacı Ahmet olarak bilindim ama ailemizin lakabı Kurban Nalıncılar. Eskiden yollar bu şekilde değil taş doluymuş, onların üstünde rahatça yürüyebilmek için Nalın yapılmış. Kurbanzâde Camii'nin oradaki zatlar hep bizim sülaleymiş, Nalın yaptıkları için ailemize bu lakap verilmiştir.
9	Emin Ceylan	Azalar	Dedem belediyede Aza olduğu için lakabımız oradan gelip Azalar olmuş. Ben Azalar'ın Emin olarak anılıyorum. Sülalemizin hepsi bu şekilde anılmaktadır.
10	Orhan Bakır	Bakır	Benim büyük büyük dedem kalay işi yapmış, kapları beyazlatırmış, o yüzden ona Bakır lakabını takmışlar. Soyadı Kanunu çıktığı zaman bizim orda çoğu kişinin lakabı soyadı olmuş, bizim de soyadımız Bakır olmuş.

### 3. Diğer lakaplar

Lakap verilirken kişinin sosyokültürel durumu, belirgin fiziksel özelliği, tavır ve davranışı, memleketi, etnik kökeni gibi özelliklerinin de rol oynadığı görülmüştür. Bu anlamda tespit edilen lakaplar ve lakap sahiplerinin ifadeleri şu şekildedir:

Tablo 4: Diğer lakaplar			
	Kaynak Kişi	Lakabı	Lakaba Dair İfadesi
1	Sedat Çimen	Horoz	Arkadaşlarla sürekli kahvede okey oynarız. Beni hiçbir zaman yenemezler, beni yenmeleri çok zordur, o yüzden bana bu lakabı taktılar, horoz diye anılıyorum, hatta ıskatamın arkasında da horoz yazıyor.
2	Fatma Sarı	Hanım Ağa	Lakabımı şehir merkezinde çok kullanan kişi yok, ancak köye gittiğim

			zaman herkes " <i>Hanım Ağa geldi</i> " diyor. Büyük dayımın lakabı Ağa Dayı, büyük kardeşlerine yardım ettiğinden dolayı bu lakabı almış. Ben de kardeşlerimin en büyüğüyüm ve her başları sıkıştığında maddi manevi onlara yardım ettiğim için bu lakabı bana dayım verdi.
3	Hülya Yıldırım Bütün	Dönme Dudu'nun Torunları	Ailemize verilen bu lakap, bize büyük büyük ninemden geliyor. Ninem Rum'muş, burada Yusuf adında bir Müslümana aşık olmuş ve sonra Hristiyanlıktan Müslümanlığa geçmiş, din değiştirdiği için kendisine Dönme Dudu demişler. Bizler de bugün Dönme Dudu'nun torunları olarak anılıyoruz.
4	Fehmi Delibaş	Delibaşın Mustafa'nın Oğlu	Benim dedem pehlivanmış, baş güreşirmiş başlar başlamaz değişik numaralar yapar, karşısındakini yenermiş, günümüzdeki deyimle nakavt edermiş. O zamanlarda Atatürk'ümüz Soyadı Kanunu çıkartıyor, bu yasa çıkınca dedem için bu deli deli numara yapıyor, bir de baş güreşiyor, biz buna Delibaş diyelim demişler. Böylelikle lakabımız soyadımız olmuş.
5	İsmail Türkhan	Irmaklar	Göktepe tarafında Irmak denilen bir yer varmış, bizimkiler oradan göçmüş. Şu an ismi Taşlı oldu. Oradan göçtükleri için Irmaklar denilmiş. Köy yerinde çok fazla aile olduğu için her aileyi tanımak adına lakaplar verilmiş. Bizim lakabımız göçtüğümüz yerin isminden gelmiş.
6	Halil İbrahim Bodur	Bodur	Babamın babasından geliyor bu lakap, yani dedemden geliyor. Dedem küçük, ufak bir kişiymiş, o zamanlar soyadı kanunu yok, dedem Çanakkale'de şehit olmuş, soyadı olmadığı için de Bodur olarak tanınırmış. Bütün ailemiz bu lakapla anılıyor, Bodurlar derler.
7	İlker Öztürk	Tekelioğlu	Tekelioğlu lakabımız uzun yıllardır geliyor. Evin tek oğlu olduğu için dedeme bu lakabın takıldığı söyleniyor.

Dikkat edildiği üzere bazı kişilerin lakabı, 1934 yılı Soyadı Kanunu ile kendilerine soyadı olarak verilmiştir. Örneğin; *Gözcü, Gecegider, Bakar, Delibaş, Bodur* lakapları bu anlamda değerlendirilebilir.

Lakabın insanlar arasındaki işlevi ile ilgili olarak çeşitli ifadelere yer verilmiştir. Hepsinde ortak nokta ise insanların tanınırlığına, ayırt edilmesine yardımcı olmasıdır. Örneğin Hüseyin Yavaş, "*Lakaplar*

insanların tanınmasında çok etkili, Şakiroğlu Mehmet'in oğlu Hasan, Hasan'ın oğlu Hüseyin, yani ben." demiş, aileden gelen lakabın çocukları tanımlarken etkili olduğunu belirtmiştir. Günay Gökçen, "Lakapla anılmak çok iyi bir şeydir. Mesela şimdi bana son olarak Ayakkabıcı Günay diyorlar. Bu şekilde insanlar beni daha kolay tanıyor. Ama herkes lakapla çok daha kolay tanıdığı için eğer yaptığım işi övmüyorlarsa, kötü yapıyorsam insanlar beni tanıdığı için bu bana olumsuz yansır. Ama lakapla tanınmak bence iyi bir şey, insanları daha kolay tanımamızı sağlar." ifadesine yer vererek tanınmada etkili olmasının yanı sıra bunun olumlu veya olumsuz sonuçlarının da olabileceğine dikkat çekmiştir. Hülya Yıldırım Bütün, "Biz Muğla kültüründe isim-soyisim diye değil de lakapla tanınırsınız. Diğer insanları da lakabıyla tanırız. Kolay tanımak ve akılda kalması için oldukça iyi bir şey lakap vermek." demiştir. Mustafa Mutlu Sökmen, "Bizim kültürümüzde lakap çok var, ben çok renkli ve güzel olduğunu düşünüyorum, yeter ki incitmeyen, argo, müstehcen bir lakap olmazsa bir sıkıntı olmaz, hatta insanların kolay tanıtılması için oldukça etkili oluyor." şeklinde ifadeye bulunmuştur. Halil İbrahim Gözcü, "Muğla'da zaten herkes lakabıyla anılır, Gözcüler, Şamadırlar, İbiciler gibi bir sürü lakap vardır. Lakapsız tanımak zor oluyor. Ama artık çok kullanılmıyor, bizim gibi yaşlı kişiler tarafından tercih ediliyor. Yeni nesil artık lakabı çok tercih etmiyor." şeklinde ifadeye yer vererek lakap kullanımının sağladığı kolaylığa temas etmiş ve ayrıca günümüzde yeni nesil arasında giderek kaybolduğuna dikkat çekmiştir. Son olarak Sultan Kartal Boya ise, "Lakap artık eskisi gibi kullanılmıyor, ben bu lakabı (Yörükler lakabını) kullanıyorum, ama benim çocuğum z kuşağı, ilerde Yörükler lakabını kullanmaz, herkes artık yeni yeni lakaplar koyuyor yakınlarına. Bence insanların lakaplarla anılması çok iyi bir şey, tanımadığımız ya da hatırlayamadığımız birisi olunca kolaylıkla lakabı sayesinde hafızamızda kalıyor." demiştir.

Ulaşılan bu verilere bakıldığı zaman lakapların günümüzde Muğla kent merkezinde insanlar arasında yaşatıldığı görülmektedir. Bazen insanlar arasında tanıtıcı olması hasebiyle kullanılmış, bazen de soyadı olarak kalmış ve günümüze taşınmıştır. Lakaplar kişilere genellikle çevresindeki kişiler tarafından takılmış, zamanla benimsenmiş ve yaygın bir kullanıma ulaşmıştır. Özellikle çocuklara atadan gelen isimlerin verilmesi aynı isimde birçok kişinin olması sonucunu ortaya çıkarmıştır. Bu insanları ayırt etmek de mecburen bir lakap, takma ad ihtiyacı ortaya çıkmıştır. Kimisine herhangi bir eksikliğinden, kimisine kişilik özelliklerinden, kimisine mesleğinden, kimisinin de soyadına çoğul eki getirilerek seslenilmiştir. Bazı aileler de Soyadı Kanunu çıkınca lakabını soyadı olarak almıştır. İnsanların aslında olumsuz olmadığı sürece lakaplara karşı kötü bir bakış açısının olmadığı görülmüş, sadece bazı lakapların aileleri rencide ettiği konusunda birkaç görüş bildirilmiştir.

## SONUÇ

Lakap verme geleneğini, Muğla kent merkezi örneğinde, doğal koşullarında ve bilimsel bir anlayışla ele alan bu çalışma, önemli sonuçlar ortaya koymaktadır. Araştırma sonucu elde edilen bulgulara göre lakaplar, halkbilimi ve kültürü açısından önem taşımaktadır. Türk kültüründe önemli bir yere sahip olan ad verme olgusu kadar lakap verme de öne çıkan önemli bir folklor olayıdır.

Yukarıda ortaya konulan örnek ve değerlendirmeler, Muğla'nın bugünkü demografik yapısına olduğu kadar, Türkiye'nin sosyokültürel hayatına da ışık tutmaktadır. Gerek Muğla gerekse diğer bütün şehir ve kasabalara dair yapılacak bu gibi yeni araştırmalar, ülkemizde ilk defa 1934'de yürürlüğe giren Soyadı Kanunu'nun hangi ihtiyaçtan doğduğunu ortaya çıkaracak, aynı zamanda kültürümüze tarihî tanıklık edecektir.

Bu çalışma örneğinde olduğu gibi geçmişe dönük sülale/aile adlarının tespiti, yörenin tarihi, sosyal ve kültürel analizi açısından oldukça önemlidir. Aynı zamanda aile adları, kişilerin sosyal mevki ve statülerinin tayin, tespit ve anlaşılmasında en mühim yardımcılarından biridir. Bu, kişinin hangi aileye mensup olduğunun, aynı zamanda meslekî statü, dini veya ilmi niteliği olan bir sınıfa ait olup olmadığının bir işareti olarak algılanmaktadır.

Soyadın henüz kullanılmadığı dönemlerde, hane sahipleri tarafından kullanılan aile adları veya lakaplar, şüphesiz kişileri birbirinden ayırt etmede büyük önem taşımaktaydı. Aile adları ve lakaplar,

halk tarafından kabul görmüş ve zamanla kullanımı yaygınlık kazanmıştır. Soyadın kullanılmaya başlanmasından sonra da nesiller arasında, özellikle “tanıtıcı” olması hasebiyle, aile adının kullanımının devam ettiği gözlemlenmektedir. Aile adları, günümüzde, aile geçmişine yönelik araştırma yapacakların müracaat edecekleri en önemli sosyo-kültürel ürünlerden biridir. Dolayısıyla kültürün devamlılığı ve gelecek kuşaklara aktarımında aile adlarının önemli bir işleve sahip olduğu şüphesizdir.

## KAYNAKÇA

- Abdurrahman, Varis. (2004). “Türklerin Ad Koyma Gelenekleri Üzerine Bir İnceleme”, *Milli Folklor*, 61, 124-133.
- Akça, Bayram. (2001). “Cumhuriyetin İlk Yıllarında Muğla’da Debağ (Tabakçılık) Esnaf Teşkilatı”, *Muğla Üniversitesi SBE Dergisi*, Bahar, S. 4, s.1-7.
- Akça, Bayram. (2002). *Sosyal, Siyasal ve Ekonomik Yönüyle Muğla 1923-1960*, Ankara: Atatürk Araştırma Merkezi Yayınları.
- Akça, Bayram. (2010). *Menteşe (Muğla) Sancağı’nın Zirai ve Coğrafi Durumu*, Yenigün Matbaası, Muğla.
- Ayverdi, İlhan. (2010). *Misali Büyük Türkçe Sözlük*, İstanbul: Kubbealtı Yayınları.
- Berber, Onur ve Menekşe, Metin. (2022). “Unutulmuş veya Unutulmaya Yüz Tutmuş Geleneksel Meslekleri İcra Eden Ustaların Karşılaştıkları Sorunlara Dair Bazı Tespitler: Muğla Kent Merkezi Örneği”, *Uluslararası Türk Dünyası Sosyal Bilimler Sempozyumu Bildiri Tam Metin Kitabı*, Editörler: Dr. Öğr. Üyesi M. Fatih Sansar vd., Asos Yayınevi, İzmir, s. 284-312.
- Bozkurt, Nebi. (2003). “Lakap Maddesi”, *TDV İslam Ansiklopedisi*, C. XXVII, İstanbul: Diyanet Vakfı Yayınları, 65-66.
- Devellioğlu, Ferit. (2007). *Osmanlıca-Türkçe Lûgat*, Ankara: Aydın Kitabevi.
- Ekinci, Oktay. (1985). *Yaşayan Muğla*, Bilimsel Eserler Kolektif Şirketi, İstanbul.
- Elibol, Ahmet. (2008). *XIX. Yüzyıl Başlarında Çankırı*, Çankırı: Çankırı Belediyesi Kültür yayınları.
- Emet, Erkin. (2020). “Uygur Türklerinde Lakap Verme Geleneği”, *Modern Türklük Araştırmaları Dergisi* C. 17, S. 3 (Eylül 2020), s. 427-438.
- Ergin, Muharrem. (1988). *Dede Korkut Kitabı*, İstanbul: Boğaziçi Yayınları.
- Erol Çalışkan, Şerife Seher. (2016). “Türk Folklorunda Lâkap Verme Geleneği: Bartın Örneği”, *CBÜ Sosyal Bilimler Dergisi*, C.14, S. 3, s. 103-126.
- Erşahin, İbrahim. (2005). *Halk Kültürü ve Edebiyatı Sözlüğü*, İstanbul: Ötüken Neşriyat.
- Kaşgarlı Mahmud. (1984). *Divânu Lugâti't-Türk*, C. III, İstanbul Millet Kütüphanesi.
- Keskin, Ahmet. (2020). *Türk Kültüründe Lakaplar*, Ankara: Akça Yayınları.
- Menekşe, Metin ve Berber, Onur. (2023). “Muğla Kentinde Kültürel Mirasın İzini Sürmek: Unutulmaya Yüz Tutmuş Geleneksel Bir Meslek Olan “Semercilik” Üzerine İnceleme”, *Tarih ve Gelecek Dergisi*, 9/1 (Mart 2023), s. 118-151.
- Nizâmülmülk. (1995). *Siyasetnâme*, (Türkçesi: Nurettin Bayburtlugil), İstanbul.
- Parmaksızoğlu, İsmail. (1975). “Lakab”, *Türk Ansiklopedisi*, C. XXII, 455-456.
- Sağlam, Mehmet Halil. (2020). “Fakir Baykurt’un Köy Romanlarında Lakaplar”, *Sivas Cumhuriyet Üniversitesi Edebiyat Fakültesi Sosyal Bilimler Dergisi*, C. XLIV, Haziran 2020, S. 1, s. 255-280.
- Türkçe Sözlük*. (2009). (Haz: Komisyon), Ankara: Türk Dil Kurumu Yayınları.
- Yeşilöz, Zafer. (2012). “Nevşehir Lâkaplarından Derleme Sözlüğüne Katkılar”, *Nevşehir Hacı Bektaş Veli Üniversitesi SBE Dergisi*, C.1, S. 2, s. 22-27.

## BOSNALI İBRAHİM VEHBÎ'NİN RUZNÂME'SİNDE İSTANBUL

**Doktora Öğrencisi, MUSTAFA YILMAZ**

Ondokuz Mayıs Üniversitesi, ORCID ID:0009-0006-3728-5224

### ÖZET

18. yüzyıl ile 19. yüzyılın başlarında Bosna eyaletine bağlı yerleşim birimlerinde kâtip ve kadı olarak görev yapan İbrahim Vehbî, kaleme aldığı nadide eserleriyle Klasik edebiyatımız için önemli bir şahsiyet olarak karşımıza çıkmaktadır. İbrahim Vehbî'nin farklı kütüphanelerde bulunan kaynaklarda takip edebildiğimiz kadarıyla şiirlerini topladığı bir Dîvan'ı, içinde çeşitli resmi mektup örneklerinin olduğu bir Münşe'ât'ı bulunmaktadır. Yazarımızın ayrıca yazdıkları için kendi ifadesiyle *Ruznâme-i Sergüzeşt-i Derd ü Bela ve Raznâme-i nasiye-nüvişt-i Kahr u Kaza* dediği bir eseri daha vardır. Bir günlük türü özelliği gösterdiği için kısaca Ruznâme diye adlandırdığımız oldukça sanatlı, süslü bir dil ve anlatıma sahip olan bu eserde yazar şahitlik ettiği önemli siyasi ve sosyal olayların yanı sıra başından geçen olumlu ya da olumsuz durumlar karşısında yaşadığı sevinçleri ve çektiği sıkıntıları da anlatır. İbrahim Vehbî hem iyi bir eğitim alma arzusu hem de bu eğitim neticesinde elde ettiği memuriyet hasebiyle birçok yerde bulunmuştur. Vehbî'nin hayatının bir dönemini geçirdiği bu mekânlar arasında üzerinde derin bir tesir bırakan şehrin İstanbul olduğunu görürüz. O, Ruznâme'sinde ayrıntılı bir şekilde bahsettiği İstanbul hakkında hayranlığını ve şaşkınlığını aktarırken bizlere önemli bilgiler de sunmuştur. Eserde şehrin mimarisi, sarayın bahçelerinin, çeşmelerinin güzelliği, kulelerin ve surların yüksekliği, cami, minare ve külliyelerin ihtişamı, medreselerin, dergâhların ve imarethanelerin önemi, İstanbul'un meyhaneleri, sokaklarında gezen kızların güzelliği gibi konulara yer verilmiştir. İbrahim Vehbî'nin gözlemleyerek ayrıntılı bir biçimde aktardığı ve ismini zikrettiği yerler arasında Bayezid Çarşısı, Tahtakale, Galata, Kâğıthane, Tarabya, Emirgan bulunmaktadır. Ruznâme'de ayrıca İstanbul'da 1196/1782 yılında çıkan büyük yangının nasıl ve ne zaman başladığı, ne kadar sürdüğü, nasıl söndürüldüğü ve neden olduğu tahribat hakkında da ayrıntılı bir bilgi sunulmuştur.

İbrahim Vehbî şair, münşi ve kadı olarak döneminin aydın bir şahsiyettir. Onun kaleminden süzülen 18. yüzyıl İstanbul'u; mimarisi, doğal güzellikleri, siyasi ve sosyal yaşamıyla dikkate değer bir mekân olarak Ruznâme'de yerini almıştır. Yaptığımız bu çalışmamızın İstanbul'un tarihi hakkında bilgi edinmek isteyen diğer araştırmacılara da ışık tutacağı ümidindeyiz.

**Anahtar Kelimeler :** İbrahim Vehbî, Ruznâme, İstanbul.

### 1.GİRİŞ

Rûz (gün) ile nâme (mektup) kelimelerinin birleşmesiyle oluşan rûznâme, Farsça kökenli bir birleşik isim olup Osmanlı literatüründe farklı türden eserleri karşılayan bir sözcük olarak karşımıza çıkar. Bazen günlük bir gazeteyi ya da maliye teşkilatında günü gününe tutulan gelir gider defterlerini ifade etmek için kullanılan bu kelime bazen de padişahın yaşadığı günlük olayların sır kâtipleri tarafından kayda geçirilmesiyle oluşan müstakil eserlere verilen bir isim

olmuştur (Sarıcaoğlu:278). Klasik edebiyatımızda nasir ve şair olarak bildiğimiz İbrahim Vehbî, 18. yüzyıl ile 19. yüzyılın başlarında Bosna eyaletine bağlı şehir ve kasabalarda yaşamış, devlet kademesinde kâtip ve kadı olarak görev yapmış bir Osmanlı aydınıdır. İbrahim Vehbî'nin çeşitli kütüphane kayıtlarından takip edebildiğimiz Dîvan, Münşeat ve Rûznâme olmak üzere üç eseri bulunmaktadır. Vehbî çalışmamıza konu olan Rûznâme adlı eserinde başından geçen olayları, şahit olduğu durumları, çektiği sıkıntıları ve yaşadığı sevinçleri tuntuyla bir ifadeyle anlatmış ve yer yer anlatımını konuyla ilgili dizeler yazarak zenginleştirmiştir. Bir günlük olarak da tanımlayabileceğimiz bu eseri incelerken daha okunaklı olduğunu düşündüğümüz İstanbul Üniversitesi Nadir Eserler Kütüphanesi arşivinde TY 09584 numarasıyla kayıtlı olan nüshayı tercih ettik.

## 2.DİVAN EDEBİYATINDA İSTANBUL

Toplumsal yaşamın birer yansıması olan şehirler, üzerinde şekillenen kültür ve zihniyet ile yeni bir ruh ve mana kazanır. Şair ve yazarın estetik bakışıyla harmanlanan şehrin ruhu edebi yapıtta kendisini gösterir (Faraşoğlu:613).Asya ile Avrupa kıtasını birbirine bağlayan bir mevkiinin yanı sıra Karadeniz'in Akdeniz'e açılan bir kapısı olma konumuyla da eşsiz bir coğrafi değere sahip olan İstanbul, Osmanlı Devleti'nin başkenti oluşuyla beraber Müslüman ile Hıristiyan kültürünün arasında önemli bir köprü vazifesi görmüştür. Sahip olduğu doğal güzellikleri, kazandığı Türk-İslam zevki ve estetiği ile oluşturulan muhteşem mimarisi sayesinde bu kadim şehir birçok şair ve yazarı cezbetmiş ve edebiyat camiasının bir kültür-sanat merkezi haline gelmiştir (Pala:284). Bu sayede Türk edebiyatının ilham kaynağı olan İstanbul birçok edebi türde kendini hissettirmiştir. Gazel, kaside, mesnevi, tarih kıtası, sergüzeştname, şehrengiz vb. ürünlerde şairler İstanbul'un güzellerini ve güzelliklerini anlatmıştır. Bunlardan özellikle şehrengizler; bir şehrin güzellerini tasvir etmek amacıyla yazılan eserlerdir. 16. yüzyılda Mesihî ve Zatî Edirne şehrinin güzellerini anlatan ilk şehrengiz örneklerini ortaya koymuşlardır. Daha sonra şehrin güzellerinden söz etmeyip sadece gezilecek yerlerden bahseden şehrengizler de yazılmaya başlanmıştır (Levend:14). Kâtip, Cemâlî, Taşlıcalı Yahyâ, Fakirî, Sâfi, Azîzî Mustafa, Tab'î İsmâil Efendi tarafından yazılan İstanbul konulu şehrengizler bunların önemli örneklerindedir. Taşlıcalı Yahyâ'nin *Şâh u Gedâ*, Latîfi'nin *Evsâf-ı İstanbul* adlı eserlerinde; Bakî, Nef'î, Şeyhülislâm Yahyâ Efendi, Nâbî, Nedim, Şeyh Galib, Enderunlu Fâzıl ve Enderunlu Vâsîf ise yazdıkları bazı gazel ve kasidelerinde İstanbul'u en güzel şekilde anlatmışlardır (Pala:285-289).

## 3. İBRAHİM VEHBÎ'NİN RÛZNÂMESİNDE İSTANBUL

Vehbî *Ruznâme-i Sergüzeşt-i Derd ü Bela ve Raznâme-i nasiye-nüvişt-i Kahr u Kaza* diye bahsettiği eserinde *belde-i tayyibe*<sup>1</sup> yani İstanbul ile ilgili kanaatlerini ve gözlemlerini aktarmaya başlarken Fecr Suresi 7. ve 8. ayetlerden iktibas yapmıştır. Şehirler/ülkeler içerisinde eşi benzeri olmayan yüksek sütunlarla dolu İrem'e benzetilen İstanbul'un fatihi de

<sup>1</sup> Eserde Vehbî İstanbul yerine yalnız bu ismi kullanılmıştır.

peygamberimizin fetih ile müjdelediği hadisine<sup>2</sup> mazhar olmuştur. İstanbul İslam ile tanışarak saadetli bir düzene geçmiş Bayezid ve Selim gibi güçlü hükümdarların gayretleriyle kurulan düzen sayesinde hilafet ilan edilmiş, saltanat güneşi doğmuş, zenginlik ve mutluluk ışığı parlamıştır [5b]. Vehbî sözlerinin devamında *Begbazârî* mahlaslı merhum birinden söz ederek İstanbul ile ilgili müşahedelerinin bu kişiyle aynı olduğunu, zamanının azlığı ve çok meşgul olması nedeniyle onun yazdıklarını da eserinde kullanacağını bildirmiştir: “...*kümmelîn-i esâlifeden Begbâzârî merhûmuñ çekide-i neşr-i imtiyâz ve rûz-ı bâzâr-ı redd ü kabûlde ibrâz itdigi Vaşfiyyesinüñ ta ‘birât-ı dil-pesendleri şuret-i müşâhedemüzüñ ‘aynı olmağla bi ‘l-intihâl hayli maqâlde kalben ve kâliben sebk-i şahîfe-i icmâl kılınmasına teng-i vaqt ve keşret-i iştiğâl hasebiyle nâ-çâr kâr-ı halâle âmîhte-i hürmet ve irtikâb-ı sirâte ictisâr olunup ancak çigünegî keyfiyyeti inşâ‘allâhü Te ‘âlâ karîb-i hâtimedede rişte-keş-i cevâhir-i silk-i tahrîr olmağičün mevzû ‘-ı kûşe-i tabağçe-i hâtır ve meţâvi[-i] âşârda derc olunmaq kalem-i beride-ser ü şikestezebân müte ‘ahhedür” [5b].*

Eserin devamında belde-i tayyibe ile ilgili düşünceler şu şekilde dile getirilmiştir:

İstanbul Akdeniz ve Karadeniz arasında öyle süslü, güzide bir şehirdir ki Şam ve Bağdat onun en küçük kapısına ve yeşil bir köşesine bedel değildir:

*Öğünmiş hâl-i müşgine büt-i Çîn  
Ana nisbet Hıfâ ednâ-yı müşgin [5b]*

Şüphesiz İstanbul’un temeli ezeli bir zamanda ölümsüz bir mühendis tarafından atılmıştır ve mükemmel bir genişlikte, düzende duran bu şehir gökyüzünden bakıldığında kuyumcunun cennete güzelliğinden ciğerleri sızlatan dağlamayla vurduğu yedi noktadan oluşmuştur. Cennetteki gül fidanı dolu bir bahçeye benzeyen bu beldeye gıpta etmek caizdir [6a]. Benzersiz bir tarzı ve âlemi süsleyen güzelliğiyle İstanbul, ibadetle meşgul olan şeyhe kibir, uzlete çekilen kimseye de sarhoşluk verir:

*Nağş iden ol sanemüñ hüsni levh-i câne  
‘Aşkı bir şürete kor gibi dil-i divâne [6a]*

İstanbul kâinat gelininin ve yaratılmışların namusunun yüzsuyudur:

*İtdürür ‘arîf-i âgâha hemân terk-i vaţan  
Hâl-i ‘anber-şiken ü tırra-i iklim-i Yemen[6a]*

Saray tarzı ve inşası bakımından en akıllıların bile hayallerini süsleyen güzellikte olup ölümsüz bir nakşın elinden renklendirilen güzelliğiyle kudret kaleminin âlemde bilinmeyen bir sanatla yarattığı tasavvur edilen bir mücevherdir:

*Felekler kadr-i kaşr-ı nerdübânı  
Güneş derbân u meh pâsbânı*

---

<sup>2</sup> "İstanbul (Konstantiniyye) muhakkak fethedilecektir. Onu fetheden emîr ne güzel emirdir. Onu fetheden ordu ne güzel ordudur."



*Ķapusu melce-i emn ü emāndur  
Eşigi mesned-i halk-ı cihāndur [6a]*

Sarayın pencereleri ve camları İskender'in aynasına benzer:

*Hezār āyînelerle çārsū-yı kaşr-ı zeyn olmuş  
Bir āyîneyle İskender nice olsun aña hem-pā*

*Her āyîne du 'ā-i devletüñ mir 'at-i pākîdür  
Ola 'arş-ı kabûle da 'imā āvîze-i ra 'nā [6a]*

Sarayın bahçeleri çiçek, gül kokuları, çeşitli meyve ağaçlarıyla dolu cennet bahçesi gibidir. Orada yüksek servi ağaçlarının gölgeleri insanı rahatlatır. Türlü türlü meyve ağaçları, nergisler ve bülbüllerin hoş nağmeleri bu bahçelerin güzellikleridir:

*Sarāy-ı pādîşāhî bir 'aceb bāğ-ı meserretdür  
Ķurulmuşdur esāsı 'izz ü cāh-ı iftiḫār üzre*

*O bāguñ her dıraḫtı mivedār-ı 'izz ü devletdür  
Atarlar taşu elbette dıraḫt-ı müve-dār üzre [6b]*

Sarayın çeşmeleri cennetten bir iz ve ondan akan her damla sonsuz bir hayat verir:

*Menba '-ı çeşmesār-ı āb-ı ḫayāt  
Ḫalka[-i] mîm ü çeşme-i femdür [6b]*

Sadrazam Divanı öyle yüce, muazzam bir yerdir ki orada vezirler, en yüksek rütbeli askerler, görevliler ve yazıcılar bulunurlar, suçlu ve masumlara adalet dağıtırlar [6b]. İstanbul'un camileri, külliyesi ve imarethaneleri sayılamayacak kadar çok ve bunların kapladığı alan sınırsızdır. Minarelerinin ve kubbelerinin boyları o kadar yüksektir ki uçları dürbünle bile görülmez:

*Meger kadriyle başu göge irmiş  
Ki varmış çāk mehüñ gözine girmiş[7a]*

Medreseler ve dergâhların sayısı da oldukça fazla olan İstanbul'da özellikle Semaniye Medresesi yüksekliği ve süslemeleriyle görülmeye değer muhteşem bir yapıttır. Bu medresede çeşitli tarikatlar ve bunların kolları bulunur ve bazıları çok kutsal bir makama ermişlerdir. Pirleri ve müritleri bilgileriyle âlemin karanlığını aydınlatan ışık gibidirler [7b]. Buralarda yetişen ilm sahiplerinin duası ile devlet birçok beladan kurtulmuştur: "...ricāl-i devlet-i 'aliyyenüñ mümtāz u ser-firāzı ol sāz-ı bezmgāh-ı sūz u güdāzuñ şeriḫa-ı manzūme-i du 'āsın ve dem-sāz-ı terāne-i niyāz ile ber-murād ve meşşātagān-ı ḫurdekārān-ı ma 'rifet-i tesbiḫ u tehlil ve şāne-zen-i ḫurre-i şāhid-i tevḫid olan istimdādiyla niçe belādan āzād oldukları meczūm-ı ehl-i nihādur" [7b].

İstanbul'un kadınları o kadar güzellerdir ki yüzleri güneşe kaşları da yeni aya benzer. Güzelleriyle şöhret bulan bu şehrin kızları cennet hurilerine benzer:

*Cemāl-i nāzınuñ nūr ile her gāh  
Zavallusı güneş eksüklüsü māh*

*Hilāl evcinde altun pullu pervāz  
Şüreyyā çenberinde `ukde-i sāz*

*İdince vaşfını gülşende bülbül  
Kulağdan kıpkızıl divānedür gül*

*Cemāl-i ferri virse `āleme nūr  
Çıka cennetden uçmak isteye hūr [8a].*

Bayezid çarşısında bir misk pazarı vardır, bağırarak müşteri çağıran satıcılar Mısır'ın yankesicilerine ve Bağdat'ın dolandırıcılarına benzer. Bunlar insanları kandırırlar [8b]. Pazarda kadınlar yüzlerinin güzelliğiyle, saçının görüntüsüyle, davranışlarıyla, fal bakmaları ve şairlikleriyle insanları kendilerine hayran bırakırlar. Sonra da onları dolandırlar. Tahatakale'de el çabukluğunda mahir şeytandan bile daha usta hırsızlar bulunur. Kargayı bülbül, eşeği düldül diye satacak derecede üçkâğıtçılara pazarlarda sıkça rastlanır. Pazarlarda zengin-fakir, küçük büyük kimsenin birbirinden haberi yok, herkes kendi ekmek derindedir. Mekânın kalabalık oluşu Hz. İsa'nın iğnesinin bile sığacağı bir yerin olmaması ifadesiyle anlatılmıştır [9a]. Galata zevk ve eğlence yeridir, orada yaşayanların çoğu Hıristiyan'dır. Şarap Galata'da çok tüketilir, orada sazlı sözlü, güzel eğlenceler vardır ve diğer yerlerde mey meclislerinin haram olduğu herkesçe bilinir [9b]. Kâğıthane'de eğlenceli geniş gezi alanları vardır, Kanuni Sultan Süleyman'ın yaptırdığı Kasr ve Caferabad Tekkesi tanınmış mimari yapıtlardır. Tarabya ve Emirgan deniz kenarlarındaki saraylarının ve bahçelerinin güzelliğiyle görülmeye değer nadide mekânlardır [10a].

İbrahim Vehbî İstanbul'da çıkan büyük bir yangını ayrıntılı bir şekilde anlatmıştır. İstanbul'da hava sıcaktan kavrulurken bir Ramazan akşamında Gül Camisi'nde kılınan Teravih namazı sonrasında ansızın gece çıkan yangın göz açıp kapayıncaya kadar bir anda yayılmıştır. Vehbî'nin tarih düşürmesiyle anladığımız bu yangın 13 Ramazan 1196/22 Ağustos 1782'de Perşembe gecesi başlayan ve söndürülmesi iki buçuk gün devam eden büyük yangındır (Yıldız, 710):

*“...itmām-ı vitr-i ahırde henüz keşşāf-ı vā`iz-i āteşin-zebān duḥān āyetin tefsir ve `azāb-ı nār dehşetin takrîre mübāderet itmedin nigāh-ı der-kemîn nihān-ı rasatgāh-ı kehf(1196)-i Ramazān olan sihām-ı çile-keş-i gāret-i İslām menār-ı bālā-ḥıram meyl-i felek-medār-ı rast-hey`et`üñ kurre-i merdüm-i `uyün-ı `ālem olan ikli-l-i müşebbeki hedef-i nāvek-i telef itmekle irā-yı kaddāḥa-i nā`ireden berceste olan şerre-i eşirrā `alev-riz-i fetret-engiz ile lemḥatü`l-başar-ı āteş-dān ḥarḳ-ı celilü`l-cebbār ve eşi`a-i şavā`ik-i ḳahr-ı ḳahhār zuhūrında*

*Ne cānlar ḳan ḳaşındı tîr-i zü`l-vecheyn ḳavsından  
Kaşı ḳurduḳça nevk-i zürî āhından güzār eyler [10b].*

Ok meydanından da görülebilen yangının tesiriyle minareler yıkılır, camiler yanar, nice zenginler bir anda fakir, nice izzet sahibi devletliler zelil olur. Laleli Cami'nin vakıflarından Yeni Langa Kapısı'na kadar deniz alev alev parlar ve ateşten yanarak ya da suda boğularak binlerce insan can verir [11a]:

Ta 'bir idemem ol gününñ ālām-ı belā[y]ı [11a]  
Zirā kim anuñ zikride bir gūne elemdür [11b]

Yangında Hıristiyanların ve Musevilerin kutsal mekânları yanar ve onlardan da ölenler olur [11b]. Kaptan-ı Derya Hasan Paşa yangını söndürmek üzere Çanakkale'den İstanbul'a gelir. Kesin olmamakla beraber çıkışından elli üç saat sonra yangın söndürülebilir. Bu olay neticesinde Sadrazam Mehmet (İzzet) Paşa görevden alınır ve yerine Yeğen (Seyyit) Mehmet Paşa getirilir [12b]. Yangın sonunda birçok insan sokakta yaşamak zorunda kalır, konaklar yağmalanır ve ortalıkta vefasızlık hüküm sürmeye başlar. Vehbî ikram-kerem sahiplerinin bile insafının kaybolduğunu söyler ve yangın ile ilgili anlatımını sonlandırır[13a].

İbrahim Vehbi Rûznâme'sinin devamında İstanbul'un güzellerinden bahseder ve onların zamanının mürşidine bile taka şapka giydirebileceklerini söyler[13b]. Meyhaneye gidenlerin güzellerin etkisinde kaldığından söz eden Vehbî, meyhaneleri ve güzelleri tasavvur ederek yeni bir gazel yazdığını söyler:

“...bî-ihtiyār murğ-ı dil çeşm-i şehbâzına şikâr ve kemend-i zencir-i zülfine giriftâr olduĝda nâ'ire-i 'aşk-ı ciger-şüz ve şerâre-i nâr-ı dil-fürûziyla levh-i taşavvur u mir'ât endişemde şüret-i beste-i nevādâr olan ĝazel-i nev-zemin 'İsevî-i âyîn-i çarh-ı minâ-yı çâr-minde 'aks-endâz olmaĝla nâhid-i cevzâ çeng-i intihâl ü intihâz ve verâ-i sitâre-i imtiyâzdan pâ-endâz ve ser-i bezminde maķâm-ı 'Irâķ u Hicâzdan 'aybını ser-âĝâz idüp

*Cānumı yakdı büt-i meh-rüy-ı tūr-ı nâzını  
Raķş-ı rümî cilve-i Gürci şadâ-yı Ermeni*

*Ol büt ister ümm-i Meryem riştesin zünnâr için  
Atlas-ı çarh-ı felekden geçse 'İsâ sūzeni*

*Ahşen-i takvîm okurken mâh-ı rümîden meger  
Oldı va 'd-i vaşlına sâl-i kebîsa reh-zeni*

*Süz-ı dille hâl-i 'anber seyr iden dil-dâdeler  
Deyr-i 'aşkından buhūr-ı Meryem itdi âhını*

*Sîne-i nâlemde nâkûs-ı melâmet çâk çalar  
Râz-ı 'aşkum itdi lekd-i sîneden rüsvâ beni*

*Gözlerüm şullu manastır oldı kan aĝlar göñül  
Her ne dem seyr eylesen kanlı kilisâ revzeni*

*Ders okur 'uşşâķ-veş İncil-i hüsninden kışaş  
Kim Havvâriyyün andan aldı tâze dideni*

*Ol şanem āgūş-ı vaşla Vehbiyā rām olmasa  
Tutaram rûz-ı kıyâmetde Mesihuñ dâmeni [14a].*

Vehbî eserinde İstanbul için ayırdığı bölümü şehrin bahçelerinin güzelliğini, surlarının ve kulelerinin görkemini anlatarak tamamlar[14b].

#### 4.SONUÇ

Asırlar boyunca büyük İmparatorluklara başkentlik yapan ve doğal güzellikleriyle dillere destan olan İstanbul, fetihten sonra kadim eserlerindeki estetik ve zevki Türk-İslam kültürüyle harmanlamıştır. Böylece yeni bir mimari tarzla gelişimine devam eden şehir tüm dünyayı cezbeden bir görünüme kavuşmuştur. Klasik Türk edebiyatı şair ve yazarlarımız bu güzellikten derinden etkilenmiş böylece İstanbul onların eserlerinde oldukça önemli bir mekân haline gelmiştir. Bosna eyaletine bağlı şehirlerde kâtiplik ve kadılık yapan İbrahim Vehbî de bir dönem İstanbul'da bulunmuş ve şehrin siyasi ve sosyal yaşamına şahitlik etmiştir. Aynı zamanda şair ve münşi olan Vehbî, Rûznâme adlı eserinde İstanbul'a ait kanaatlerini dile getirmiştir. Eser dili bakımından oldukça süslü ve sanatlı olmakla beraber anlatımında konularla ilgili şiirler bulundurması hasebiyle de önemlidir. Zamanının aydın bir şahsiyeti olarak Vehbî'nin kaleminden süzülen 18. yüzyıl İstanbul'u dikkate değer bir mekândır.

#### KAYNAKÇA:

- [1] Akün, Ö.F. , “Münşeat”, TDV İslam Ansiklopedisi, c.9, 1994.
- [2] Fatin Davud, *Tezkire-i Hâtimetü'l-Eş'âr*, TTK Kütüphanesi, İstihkâm Alayları Litografya Destgâhı, İstanbul, 1271.
- [3] Faraşoğlu, Yılmaz, Divan şiirinde payitaht sevgisi: İstanbul redifli gazeller, RumeliDE Dil ve Edebiyat Araştırmaları Dergisi, 34, 2023.
- [4] Haksever, Halil İbrahim, *Eski Türk Edebiyatında Münşeatlar ve Nergisi'nin Münşeatı*, Doktora Tezi, İnönü Üniversitesi, Sosyal Bilimler Enstitüsü, Malatya, 1995.
- [5] İbrahim Vehbî, *Divan*, Bosna-Hersek Milli ve Üniversite Kütüphanesi, Saraybosna, Nr. 1158.
- [6] İbrahim Vehbî, *Rûznâme*, İstanbul Üniversitesi Nadir Eserler Kütüphanesi, TY 09584.
- [7] İbrahim Vehbî, *Münşeat*, Süleymaniye Kütüphanesi, n. 571.
- [8] İbrahim Vehbî, *Münşeat*, Hırvat Bilim ve Sanat Akademisi Kütüphanesi, Codices Orientales, Nr. 10.
- [9] Levend, Ağâh Sırrı, *Türk Edebiyatında Şehr-engizler ve Şehr-engizlerde İstanbul*,

İstanbul Enstitüsü Yayınları, İstanbul, 1957.

- [10] Pala, İskender, *Divan Edebiyatında İstanbul*, TDV İslam Ansiklopedisi, c.23, 2001.
- [11] Sarıcaoğlu, Fikret, *Rûznâme*, TDV İslam Ansiklopedisi, c.35, 2008.
- [12] Yıldız, Kenan, *1782 İstanbul Yangını: Kadı Sicillerinden Tespit, Çıkarım ve Yorumlar*, Osmanlı İstanbulu-II, II. Uluslararası Osmanlı İstanbulu Sempozyumu Bildirileri, 27-29 Mayıs 2014.

## ANADOLU'DA YENİGÜN GAZETESİ ÖRNEĞİNDE PROPAGANDA KONUSUNA BAKIŞ

**Doç.Dr. Nilgün Nurhan KARA**

İzmir Kâtip Çelebi Üniversitesi, ORCID 0000-0001-6168-5996.

### Özet

*Anadolu'da Yenigün* gazetesinde 1920 yılında “Muhiddin” Bey tarafından “Propaganda Nasıl Yapılır?” başlığı altında üç makale kaleme alındığı görülmektedir. Burada öncelikle “irşad” ve “propaganda” kelimelerinin ne anlama geldiği ve aralarındaki farklar açıklanmaktadır. Ayrıca matbuatın yanı sıra propaganda faaliyetlerinde sinema, şarkı, halkoyunları, düzenlenen konferanslar, afiş basılması kullanılan vasıtalar arasında sıralanmaktadır. Makalelerde yer verilen bir diğer husus propaganda teşkilatının nasıl olması ve bu teşkilatın nasıl çalışması gerektiğine dairdir. Makalelerde zaman zaman Türkiye ile birlikte Rusya ve Almanya'da süre gelen gelişmelere de yer verilmektedir. Bu çalışmada propaganda konusu, *Anadolu'da Yenigün* gazetesinde yer verilen makalelerden hareketle dönemin ilgili diğer kaynaklarından ve araştırma eserlerden istifade edilerek incelenecektir.

**Anahtar Kelimeler:** Anadolu'da Yenigün Gazetesi, Propaganda, Muhiddin, İrşad, 1920 Yılı

### 1. Giriş

Propaganda kavramı, Latince taze bir bitkinin filizlerini yeni bitkiler üretmek için yeniden toprağa dikilmesi anlamına gelen “Propagare” kelimesinden alınmıştır. Amaç, belirli fikirleri yeşertmek ve yaymaktır.<sup>1</sup> Propaganda kavramının mevcut farklı tanımları incelendiğinde ortak özellikler olarak şu hususlar görülmektedir:

-*Propagandanın tek yönlü ve taraflı bir iletişim süreci olduğu,*  
-*Farklı seçenekler sunmak yerine, kendi isteğini aktarması,*  
-*Abartılar üzerine kurulmuş olup, iyi niyet ve dürüstlük özelliklerine her zaman yer verilmediği,*

-*Tekrar yoluyla ikna edilmeye çalışıldığı,*  
-*Bilinçli bir girişim olup, bireyle birlikte kitleleri hedef aldığı,*  
-*Yapıcı, yanıtıcı, hatta yıkıcı olabildiği,*  
-*Önceden seçilmiş bilgileri aktardığı.”<sup>2</sup>*

Hemen her dönemde varlığını sürdürmüş bir ikna yöntemi olan propagandanın siyasal alana aktarımı on yedinci yüzyıldan sonra olmuştur. Bilimsel olarak incelenmesi ise I. Dünya Savaşı'ndan sonra başlamıştır.<sup>3</sup> Propagandanın çeşitli tanımları yapılmakla birlikte bu tanımlardan biride *sözlükte “bir öğreti, düşünce veya inancı başkalarına tanıtmak, benimsetmek ve yaymak amacıyla söz, yazı vb. yollarla gerçekleştirilen çalışma; yaymaca”* şeklinde verilmektedir.<sup>4</sup> Propaganda, Birinci Dünya Savaşı ve sonrasında yeni şeklini almaya

<sup>1</sup>Fatma Geçikli, Geçmişten Günümüze Propaganda Kavramı, İstanbul Üniversitesi İletişim Fakültesi Dergisi, Yıl:2012, Sayı:9, s.266.

<sup>2</sup>Geçikli, agm., s.268.

<sup>3</sup>Geçikli, agm., s.265-266

<sup>4</sup><https://sozluk.gov.tr>, Erişim Tarihi: 3.04.2024.

başlamakla birlikte insanları belli bir amaca doğru yönlendirmek ve ikna etmeye yönelik faaliyet olarak tarih boyunca kullanılmıştır. Bununla birlikte Amerikan İç Savaş Dönemi ve sonrasında Fransız İhtilali Dönemi (1792-1802) propaganda faaliyetlerinin çağdaş bir zeminde kullanılmasında önemli dönüm noktalarıdır. Birinci Dünya Savaşı, teknoloji ve iletişim yapılarında meydana gelen değişikliklerin yanı sıra toplumları bir fikir, ideoloji etrafında bir araya getirmek, “*cephedeki askerleri bir amaca yönelik ikna etmenin yani propagandanın önemini ortaya çıkarması açısından tarihi bir dönemdir.*” İngiltere ve Almanya modern anlamda ilk olarak Birinci Dünya Savaşı’nda propagandayı etkin olarak kullanmıştır.<sup>5</sup>

Basının önemi, toplum üzerindeki etkinliğinden kaynaklanmakta olup, haber verme, bilgi verme, eğitime, kamuoyu oluşturma ve yönlendirme gibi işlevlere sahip olması ve hem siyasi hem de kültürel açılardan önemli bir etki aracı olması nedeniyledir.<sup>6</sup> Propagandanın gücüne inanan Atatürk, Anadolu’da bağımsızlık hareketinin haklılığını, Türk topraklarındaki yabancı kuvvetlerin haksız bir işgal gerçekleştirmekte olduklarını tüm dünya kamuoyuna ve Türk halkına duyurmak için basının son derece etkin bir propaganda aracı olacağını düşünmüştür.<sup>7</sup> Bu nedenle Atatürk, Millî Mücadele’nin ilk günlerinden itibaren askerî alanda girişilen mücadelenin fikrî alanda desteklenmesini sağlamaya yönelik kitle iletişim araçlarını kullanmıştır.<sup>8</sup> Türk milletinin bağımsızlık mücadelesi verdiği bu günlerde öne çıkan bir faaliyetin propaganda olduğu ve dönemin basınında da propagandayı konu alan yazıların kaleme alındığı görülmektedir.

Millî Mücadele yıllarında Anadolu ve İstanbul’da yüze yakın gazete ve 70-80 kadar dergi yayımlanmıştır. Bu gazetelerin bir kısmı önemli bir iz bırakmadan kapanmakla birlikte, bazı gazeteler ise iz bırakmanın yanı sıra yakın tarih incelemelerinde önemli kaynaklar arasında bulunmaktadır. Bu dönemin önde gelen gazetelerinden biri de Anadolu’da Yenigün gazetesidir. Anadolu’da Yenigün, Yunus Nadi’nin (Abalıoğlu) Yenigün adıyla ve İstanbul’da 2 Eylül 1916 tarihinde çıkarmaya başladığı günlük gazetenin yaklaşık üç aylık bir ara sonrasında Ankara’da devamı olarak çıkan gazetedir. Millî Mücadele’ye desteği ile öne çıkan Ankara’nın ilk günlük gazetesidir. Millî Mücadele ve Cumhuriyet Döneminin ilk senelerinde meydana gelen siyasi, sosyal, kültürel ve ekonomik hayat ile ilgili başvurulabilecek önemli kaynaklar arasındadır.<sup>9</sup>

Türkiye Büyük Millet Meclisi ülke içerisinde büyük kargaşaların olduğu, gerek iç ve gerekse dış kaynaklı propagandalar yapıldığı bir dönemde açılmıştır. Bu dönemde TBMM’nin aldığı tedbirler arasında İstiklâl Mahkemeleri’nin kurulması ve Hıyanet-i Vataniye Kanunu’nun çıkarılması yer almaktadır. Bunların yanı sıra halkın bilgilendirilmesine, aydınlatılmasına yönelik çalışmalarla halk Millî Mücadele lehine kazanılmaya çalışılmıştır. Bu

<sup>5</sup>Deniz Güçer, Millî Mücadele Döneminde Türk-İngiliz Propaganda Çalışmaları, Savunma ve Güvenlik Araştırmaları Dergisi, Yıl:2024, Cilt:1, Sayı:1, s.22.

<sup>6</sup>Belkis Ulusoy, Milli Mücadele, Propaganda, Atatürk ve Basın, İstanbul Üniversitesi İletişim Fakültesi Dergisi, Yıl:2004, Sayı:20, s.59.

<sup>7</sup>Ulusoy, agm., s.58.

<sup>8</sup>Ulusoy, agm., s.62.

<sup>9</sup>Uygur Kocabaşoğlu, Milli Mücadelenin Sözcülerinden: Anadolu’da Yenigün, Ankara Üniversitesi SBF Dergisi, Yıl:1981, Cilt:36, Sayı:1, s.180.

amaçla TBMM’de İrşad Komisyonu’nun kurulması dönem şartları içerisinde önem taşımaktadır.<sup>10</sup>

TBMM’de Karesi Mebusu Basri Bey konu ile ilgili yaptığı açıklamada, irşad ile propagandanın çok farklı kavramlar olduğunu vurgulayarak; *"İrşadı biz maalesef propagandanın mukabili olarak kabul ediyoruz. Memleketimizde başkadır. Siyahı beyaz, beyazı siyah gösteren şeylere de propaganda derler. Şayialara da propaganda derler. Bir kere bizdeki irşat, yani dâhilde yapılmaları lazım gelen irşat, propaganda değildir. Biz meşhur ve muhik olan davamızın bu meşruiyetini teyit için çalışacağız."* Bununla birlikte Basri Bey, gazetelerin köylüye ulaşamaması ve onların gazete okuyamamaları sebebiyle kendilerine ulaşmanın yolu olarak karşılıklı konuşmanın daha doğru olacağını ifade etmiştir.<sup>11</sup>

## 2. Anadolu’da Yenigün Gazetesinde Propaganda Konusu

Anadolu’da Yenigün gazetesinde propaganda üzerine 30 Teşrinisani 1920 ve 31 Teşrinisani 1920 tarihlerinde birinci sayfada iki yazı ve 6 Kânunuevvel 1920 tarihli yazı ise ikinci sayfada yer almak üzere üç makale kaleme alınmıştır. Makalelerin yazarı Muhiddin Bey’dir. (1885-1.10.1951) *"Taninci Muhiddin"* olarak bilinen Muhiddin Bey (Birgen), İttihat ve Terakki Fırkası içerisinde yer almış ve Anadolu’da Yeni Gün gazetesinde yazılar kaleme almıştır.<sup>12</sup> Muhittin Bey, ilk makalede *"Propaganda Nasıl Yapılır?-1"* başlığı altında bu konunun ele alınmasının Maarif Vekâleti’nin böyle bir mektep açmak teşebbüsünde bulunduğu bilgisi nedeniyle ve bunun da propaganda meselesinin yeniden canlanması demek olduğuna işaret etmektedir. Yazıda; İstanbul hükûmetlerinin geçen on iki sene süresince propagandanın lüzumlu bir şey olduğuna inanmakla birlikte bunun kuvvet ve önemini gereği gibi takdir edemediği değerlendirilmektedir. Buna karşılık Ankara Hükûmeti’nin konu ile ilgili biraz daha ilerleme kaydettiği belirtilerek; *"O propaganda yapılmasını istiyor, bunun içinde çalışıyor, hatta mektep bile açmaya teşebbüs ediyor, fakat yanlış yollardan yürümekten de bir türlü kurtulamıyor..."* tespiti paylaşılmaktadır. Bunun için her şeyden önce *"iş görmek için hüsnü niyet kâfi gelmez, vukuf ve ihtisas lazımdır."* İfadeleriyle konu ile ilgili planlanacak çalışmaların önemine vurgu yapıldığı görülmektedir. Propagandanın, *"bu günkü dünyanın"* iş görürken kullandığı alet ve vasıtaların en mühimlerinden biri olduğuna ve *"bu günkü dünyada hiçbir iş yoktur ki saha-i salahiyetinden hariçte kalsın..."* ifadeleri ile o dönemde propagandanın önemine dikkat çekilmektedir. Ayrıca İngiltere, Almanya, Fransa, Avusturya-Macaristan ve İtalya’nın geçen son on senelik siyasetlerinde dâhilî ve haricî propaganda meselesine verdikleri önem hatırlatılmaktadır. Artık dünyada propagandanın adeta bir *"fen"* olduğu ve Türkiye’de de *"bu fennin, diğer birçok fenler ve âlemler gibi, yalnız bir ismi vardır"* tespiti paylaşılmaktadır. Muhiddin Bey, bu yazısı ile memleketin işlerinde fayda sağlamaya yönelik olarak *"bazı şeyleri"* söylemek suretiyle biraz fayda dokunulmasının hedeflendiği belirtilmektedir.<sup>13</sup>

<sup>10</sup>Betül Aslan, Millî Mücadele Döneminde Halkı Aydınlatma ve Propaganda Faaliyetleri Yürüten Önemli Bir Komisyon: "İrşad Encümeni", Atatürk Dergisi, Prof. Dr. Fahrettin Kırzioğlu Özel Sayısı, Yıl:2004, Cilt: 4, Sayı: 2, s.147.

<sup>11</sup>Aslan, agm., s.144.

<sup>12</sup>Mukaddes Canpolat, Millî Mücadele Yıllarında Anadolu’da Yeni Gün Gazetesi’nde Cumhuriyet, Cihan İnkılabı ve Millî Komünizm Meseleleri, Üsküdar Üniversitesi Sosyal Bilimler Dergisi, Kasım 2020, Sayı:11, s.383.

<sup>13</sup>Muhiddin, "Propaganda Nasıl Yapılır-1", *Anadolu’da Yenigün*, 30 Teşrinisani 1920, s.1.



Makalede propaganda; *“bir fikre kabil olduğu kadar geniş, kabil olduğu kadar kuvvetli ve sarf-ı arzu edilen...”* şekil etrafında neşretmek şeklinde tanımlanmaktadır. Bu kelimenin karşılığı olarak *“irşad”* kelimesini kullanmanın yanlış olduğu belirtilmektedir. İrşadın, muhalife doğru yolu göstermek demek olduğu ve propagandanın bu şekilde olmadığı vurgulanmaktadır. Propaganda için yapılan açıklamalarda; *“Neşr ve telkin eder, doğru lafını veya eğriliği düşünmez, yalnızca bir fikri alır, onu muhtelif zihniyete, muhtelif tarz-ı takibe göre muhtelif şekle sokar, müspet veya menfi ve her ne kabul ettirmekle hatta irşadı mutlaka ciddi yapmak lazım geldiği halde, propaganda en ciddi şekilden en garip, en hayali, en gülünç şekle varıncaya kadar her kıyafete girer, her vasıtayı kabul ve her ilimden istifade eder.”* İfadeleri ile irşad ve propaganda faaliyeti arasındaki farklılıklar açıklanmıştır. Bu nedenlerle irşadın vasıtalarının gayet sınırlı olduğunun propaganda *“mütehassıslarınca”* da kabul gördüğü bilgisi verilmektedir. *“...Bilakis onun için yalnız yeni şartlar lazımdır. Cazip olmak ve tekrar etmek, bir fikri cazib bir şekle sekiniz ve tekrar ediniz, mutlaka istediğiniz kafaya yerleştirmeye muvaffak olursunuz. Fakat nasıl cazib? Bu, namütenahi değişebilir. Ve onu ancak bu işin mütehassısları takdir ederler. Bazen bu cazibelik ve tek ciddi keyfiyetden gelir, bazen bu son derece de gülünç olmasından çıkar; Bazen hakikaten mübalağa ile yahut büyütülmesinden yahut çok küçültülmesinden tesis eder; bazen de bir fikir, sadece, olduğu gibi, çırılçıplak, gösterilir ve yalnız maddeden tekrar edersiniz. Bütün bunlar bir takım şekillerdir ki onu yalnız bu işte mütehassıs olanlar takdir ederler. Ve bu ihtisasta bir taraftan nazari bir taraftan da ilmi olarak elde edilen bir takım vukuflar ve mucizeler mahsulü olur.”<sup>14</sup>* İfadeleri paylaşılmaktadır.

Propagandanın ne olduğu üzerine yapılan açıklamalardan sonra propaganda vasıtaları hakkında bilgi verilmektedir. Burada ayrıntılı, sınıflandırıcı açıklamalardan ziyade propaganda faaliyetinde kullanılan vasıtalara dair bilgi verileceği vurgulanmaktadır. Öncelikle matbuatın vasıta olarak kullanılmasına değinilmektedir. Burada, *“en ciddi tedbirlerden en hafif mizah sebeplerine varıncaya kadar bir fikri matbuat sahifelerinde türlü türlü şekillerde her gün memleketin veya bütün dünyanın dört köşesine yaymak kabil”* olduğuna dikkat çekilmektedir. Propaganda ile yayılacak fikrin gazetelerde ne suretle mevzu edilmesi lazım geliyorsa ona göre bir plan çizildiği, önce yavaş yavaş fikrin ortaya atıldığı, sonra dallandırıp budaklandırılarak bu fikir etrafında gazeteler arasında münakaşalar yaptırıldığı, ara ara da mizahın da karıştırıldığı bilgisi paylaşılmaktadır. Bunların yanı sıra *“fotoğrafi, ya çizgi, resimlerden istifade ederler, hikâyeler ya dırdırlar, hülasa öyle şeyler yaparlar yahut yaptırırlar ki bu sayede o fikir artık her kafanın zihnine yerleşen olur.”* denilmektedir. Burada propaganda hakkında verilen bu bilgilerin ardından yapılan faaliyetlere değinilerek; *“Harb esnasında akd edilen istikraz dâhili için propaganda yapan üç kişilik komisyon bu işi, hiç bir yurd teşkilatına ve hiçbir mütekaddim hazırlığa malik olmaksızın en küçük vilayet gazetesine kadar bütün matbuatda ve ilk defa olarak, gayet muntazam ve fenni bir şekilde yapmıştır.”<sup>15</sup>* İfadeleri ile yapılan faaliyetlerle ilgili değerlendirmeler aktarılmaktadır.

Makalenin devamında propaganda faaliyetleri için sadece matbuatın yeterli olmadığı vurgulanmaktadır. Konu ile ilgili açıklamalarda ise herkesin gazete okumadığı ve bunun için de başka vesaitin gereğine işaret edilmektedir. Bu kez özellikle *“sinematograf”*a dikkat

<sup>14</sup>Muhiddin, a.g.m., s.1.

<sup>15</sup>Muhiddin, a.g.m., s.1.

çekilmekte ve her sahada oynadığı rol büyüktür denilmektedir. “Türkiye’de Sinematograf ilk defa olarak aynı komisyonun istikraz dâhili propagandasında kullanılmış, pek az bir zamanda iki piyes tertip edilip bu sinema vasıtasıyla bir buçuk ay zarfında Anadolu’nun sinema olan yerlerinde yüzlerce defalar gösterilmiştir.”<sup>16</sup> Bilgisi paylaşılmaktadır.

Propagandacı için sinemanın da “kâfi” olmadığı hususu ile açıklamalara devam edilirken bu kez propagandanın başlıca vasıtası olarak konferansa yer verilmektedir. Konferansların bir kısmının “avama”, diğer bir kısmının ise genele hitap etmek üzere düzenlendiği ve bu konferanslarda “gayet muhtelif usullere müracaat edilir ki tafsili uzun sürer” ifadeleri dikkat çekmektedir. Bahsi geçen komisyonun konu ile ilgili “pekiyi tecrübeler yapmış ve pekiyi neticeler”<sup>17</sup> elde ettiği belirtilmektedir.

“İçtimai propagandalar” konusunda okullardan ve öğretmenlerden de pek çok istifade edildiği belirtilmektedir. Propaganda faaliyetlerinde örnek olarak önce Almanya’nın “bütün muharebe esnasında bütün mekteplerde hoca ile talebe mütemadiyen bu işle meşgul edilmiştir. Bundan da türlü türlü usuller vardır ki tafsili cidden uzun sürer ve bu usuller cidden şayan-ı dikkat ve ibret ziyalardır.” Denilmektedir. Bilhassa İstanbul ve başlıca vilayet merkezleri mekteplerinde adeta propaganda seferberliği vücuda getirilerek bahsedilen komisyonun faaliyetler gerçekleştirdiği beyan edilmektedir.<sup>18</sup>

Buraya değin bahsedilen propaganda vasıtalarının dışında daha başka vasıtalarında olduğu ifade edilmekte ve bunlardan biri olarak “şarkı”nın güzel bir araç olduğuna işaret edilmektedir. Yine aynı komisyonun yapmış olduğu faaliyetlerden biri olarak “süratle tertip ettiği bir istikraz marşı İstanbul’da İdman Bayramı münasebetiyle bir Cuma günü on binlerce mektepli vasıtasıyla payitahtın her tarafında söylenmiştir”<sup>19</sup> denilmektedir.

Propaganda vasıtaları arasında halk oyunları ile güzel propaganda yapılabildiğine dikkat çekilmiş ve Harp esnasında Almanya’da ipli kuklacılık yapıldığı ve bunlardan propaganda hususunda pek çok istifade edildiği, Türkiye’de bunu Karagöz oyununa yaptırmanın mümkün olduğu verilen bilgilerdendir. Aynı komisyonun bunu tecrübe etmek istese de “hem müfit olmasından ve hem de vakit aralığından dolayı”<sup>20</sup> dolay yapılamadığı vurgulanmaktadır.

Afişler vasıtası ile bir fikri okumak bilmeyenlere sokak, şimendifer, lokanta, okul ve saire duvarlarında sergilenmesi usulünün de İstanbul’da tecrübe edilen propaganda yollarından biri olduğu belirtilmektedir. Bunların yanı sıra İstanbul’da tecrübe edilmiş olan iki usul daha açıklanmaktadır. Bunlar arasında bandroller yapıştırmak ve mektup zarfları üzerine “aynı tarzda nanelere” yer verilmek suretiyle “bu sayede herkes günün her saatinde birçok defalar aynı fikrin telkini altında kalır ki ilim ahvali ruh nokta-i nazarından bunun ehemmiyeti pek büyük” olduğuna dikkat çekilmektedir.<sup>21</sup>

“Propaganda Nasıl yapılır?-2” başlığı altında 31 Teşrinisani 1920 tarihinde yani bir gün sonra kaleme alınan makalede propagandaya dair değinilen hususlar arasında “propaganda teşkilatının nasıl yapılması ve bu teşkilatın nasıl çalışması lazım geldiğinden”

<sup>16</sup>Muhiddin, a.g.m., s.1.

<sup>17</sup>Muhiddin, a.g.m., s.1.

<sup>18</sup>Muhiddin, a.g.m., s.1.

<sup>19</sup>Muhiddin, a.g.m., s.1.

<sup>20</sup>Muhiddin, a.g.m., s.1.

<sup>21</sup>Muhiddin, a.g.m., s.1.

bahis edilmektedir. Burada şimdiye kadar propaganda yapılırken “*daima yanlış bir yoldan gidildiğine*” dikkat çekilmektedir. Yapılan bu yanlışlığın sebebi olarak propaganda meselesinin bir bürokrasi işleyişi olarak değerlendirilmesinden kaynaklandığı beyan edilmektedir. Konuya; “*Kırtasiyeciler hükümetlerimiz daima bir kalem, bir müdüriyet işi, hülâsa bir büro ve bürokrasi meselesi ad etmişlerdir. Hâlbuki propagandanın tahammül etmeyeceği, içine giremeyeceği şeyde bizzat bu, yani bürokrasidir.*” İfadeleri ile değinilmektedir. Buna örnek olarak ise eskiden beri İstanbul’da bir matbuat müdüriyetinin bulunduğu ve “*vazifelerinden biri de- güya- propaganda yapmaktır; Hâlbuki teşkilatı ve bu teşkilatı vücuda getiren bürokrasi zihniyeti onun böyle bir vazifeyi görebilmesine manidir.*” denilmektedir. Propaganda çalışmalarının yürütülmesinde eskiden beri teşkilatlanma ile uğraşan devlet adamlarınca örneğin bir müdüriyet, beş on kâtip gibi memur atanmak suretiyle hareket edildiği, hâlbuki böyle hiçbir iş görülmeyeceği ve bilhassa da propaganda işinin böyle yürütülemeyeceği vurgulanmaktadır. “*İstanbul’da propaganda lüzumunun idrak edilmeğe başlandığı zamandan itibaren matbuat müdürünün bu işi beceremediği görülerek bunun yerine başka başka isimlerle bir takım – güya- propaganda teşkilatı vücuda getirdiğimiz seferberlikle beraber karargâh-ı umumiyenin ikinci istihbarat şubesi propaganda işiyle iştigale başladı.*”<sup>22</sup> denilmektedir.

İkinci bir teşkilat da yine Almanya’dakinin yalnız isim itibarıyla taklidinden ibaret olan “*Osmanlı Harb Matbuat Karargâhı*” unvanlı bir teşkilat olduğu fakat burası ile ilgili olarak; “*Propaganda işlerinde tek bir mütehasıs konmaksızın birçok unvanlı ve rütbeli zevat dolduruldu ve bunlar da bir takım yanlış işler gördükten sonra nihayet dağıldılar. Bu defa iş görmek için bürokrasinin değil, rütbe ve unvanın ehemmiyetine müracaat edilmişti; Hâlbuki bu asırda iş ancak mütehasıs görür, asır ancak ihtisas asırıdır.*”<sup>23</sup> değerlendirmeleri paylaşılmaktadır. Makalede dikkat çekilen bir diğer nokta ise Harp sırasında “*biz gafletle uğraşıp dururken dünyanın bütün düşmanları bizim aleyhimize dehşetli bir propaganda açmışlardı.*” İfadeleri ile savaş süresince yürütülen propagandanın önemine işaret edilmektedir. Bu nedenle hükümet-i hariciyede bir komisyon kurulmuş olmakla birlikte “*bu komisyon o kadar gizli ve o kadar esersiz oldu ki bugün ismini bile hatırlayamıyoruz. Bu defa da yine mütehasıslara değil, rütbelere, unvanlara ve isimlere müracaat edilmiştir!*”<sup>24</sup> ifadeleri ile eleştirildiği görülmektedir.

Gazetede yer alan ikinci makalenin bu bölümünde propaganda konusunda Cavid Bey’in faaliyetlerine yer verilmektedir. Kendisinin “*Avrupa’da olduğu gibi fenni surette iş görmesini pekiyi bilen*” olarak nitelenerek, dâhilde propaganda yapmaya karar verdiğinde büsbütün başka suretle hareket ettiği belirtilmektedir. Bu işlerde ne kendi memurlarına, ne rütbelere, ne unvanlara müracaat etmeyerek hayli mükemmel teşekküle malik bulunan matbuat cemiyetine gittiğini ve bu işin önemi büyük olduğundan memlekette ilk defa olarak propagandanın nasıl yapıldığını gösterecek bir fırsatın doğmuş olduğu değerlendirilmektedir. Yazıda: “*Matbuat Cemiyeti Heyet-i Merkeziyesi, Cavit Bey ile müzakereden sonra bu işi deruhte etmeğe karar verdi ve azasından üç zata bu işi havale etti. İşte, geçen makalemizde mevzuubahs edilen komisyon bu komisyondur; azası başka işlerle pek çok meşgul oldukları için Maliye*

<sup>22</sup>Muhiddin, “Propaganda Nasıl Yapılır-2”, *Anadolu’da Yenigün*, 31 Teşrinisani 1920, s.1.

<sup>23</sup>Muhiddin, a.g.m., s.1.

<sup>24</sup>Muhiddin, a.g.m., s.1.

*Nezaretinde ancak sabahları çalışabiliyordu.”* açıklamaları bu yıllarda propaganda faaliyetlerinin yürütülme sürecine dair bilgiler vermektedir.

Bu bilgilerden bazıları şu şekilde aktarılmaktadır. Komisyonun maiyetine yalnız bir adet kâtiple bir yazı makinesi alındığı ve evvela yapılabilmesi kabil olan işleri ve sonra da bunların nasıl yapılabileceğini tayin ederek derhal hazırlanan bir plan dâhilinde birçok alakalı kişinin çalıştığı paylaşılmaktadır. Üç kişilik komisyonun bir tek kâtip ve bir tek yazı makinesi ile bile ne kadar çok iş yapmayı başardığının hariçten bile görülebildiğine dikkat çekilmektedir. Burada gerçekleştirilen faaliyetlerin az bir hazırlıkla ve az bir masrafla yapılabildiği göz önüne alındığında bunun başarı olarak değerlendirildiğine işaret edilmektedir. Başarının esası olarak; *“Büro kirasının haricinde çalışmak ve asla ona tabi olmamak. Cavit Bey komisyonun reisi ile arada sırada beş on dakika konuşur ve ondan sonra hiçbir şeye karışmazdı. Komisyonda bütün faaliyetinde memurlara değil, daima tanıdığı şahıslara müracaat ederdi, işte muvaffakiyet buradadır.”*<sup>25</sup> açıklamaları makalede dikkat çeken hususlar arasındadır.

Propaganda konusunun ele alındığı ikinci makalede *“Almanlar propagandayı nasıl yaparlardı?”* sorusunun cevabına yer verilmektedir. Bu ülkenin faaliyetlerine bakıldığında, bu işin bir kalem tarafının, bir heyet-i fenniye tarafının mevcut olduğu belirtilmektedir. Propaganda faaliyetlerinde kalem tarafı, heyet-i fenniyenin hazırladıklarını tatbikle görevli bir *“icra bürosu, bir hesap defteri, bir kasa, bir temas kıtası vazifesi”* gördüğü aktarılmaktadır. Ancak propaganda işinin Almanya’da *“daima malum işler haricinde bırakılmış”*<sup>26</sup> olduğuna dikkat çekilmektedir. Bu makalede yapılan değerlendirmede; bugün propaganda için nasıl bir teşkilat ile çalışılması lazım geldiğine yer verilmekte ve propaganda faaliyetinin kadrolarıyla değil, mütehasısların serbest ve vakfane mesaisi ile yapılması gereğine vurgu yapılmaktadır. *“Aksi takdirde pek çok para, gayret ve bilhassa hüsn-ü niyet sarf edilir. Hiçbir netice ele geçmez.”*<sup>27</sup> değerlendirmesi propagandanın yapılma usulüne, teşkilatlanmaya dair açıklamaya yer verilmiştir.

Muhittin Bey’in açıklamalarını aktardığı *“Propaganda Nasıl Yapılır?-3”* başlıklı üçüncü makalesine; *“-Haberiniz var mı? Rusya’da propaganda yapmak için mütehasıs yetiştirmek maksadıyla bir mektep varmış. Mektep, milleti uyandırmak işinde mütehasıs yetiştiriyormuş. Bu sayede Bolşevikler propagandadan pek büyük faydeler temin ediyor!...”*<sup>28</sup> Rusya’dan başka bir ülkede propaganda mektebi olmadığı, Rusların buna lüzum gördükleri ve bunun sebebi üzerinde durulduğu görülmektedir. Burada, Rusya’nın benimsediği sistemin uzantısı olarak bu şekilde bir okula ihtiyaç duyduğu değerlendirilmesi açıklanmaktadır.

Makalenin devamında; *“Şimdi birde bize bakalım: Biz böyle bir mektep açarken ol emirde o ihtiyacı doğuran yeni bir sistemin sahibi miyiz? Mesleki temsili de güle güle Meclisin ret etmiş olmasından sonra elhamdülillah bizim için böyle bir derde düşmek tehlikesi yoktur... Binaenaleyh hatırımıza gelen mektep, Rusya’daki tarzda bir sistem mektebi olamaz ve binaenaleyh Rusya’daki programı, teferruatı, muallimi kendisiyle beraber doğabilecek bir mektep tesisi vârid-i hâtır olamaz. Şu halde sırf Rusya’da vardır, bizde olsa iyi olur mülahazasıyla hareket ederek bir irşad mektebi açarsak alelade bir şekil taklitçiliği yapmış ve*

<sup>25</sup>Muhiddin, a.g.m., s.1.

<sup>26</sup>Muhiddin, a.g.m., s.1.

<sup>27</sup>Muhiddin, a.g.m., s.1.

<sup>28</sup>Muhiddin, “Propaganda Nasıl Yapılır-3”, *Anadolu’da Yenigün*, 6 Kânunuevvel 1920, s.2.

*bunun neticesinde işlerimizi düzeltmeğe muvaffak olamadıktan maada hem kendi kendimizi aldatmış hem de bir sürü masarife girmiş olacağız. Bu hataya düşmemek için iki yol vardır: ya büsbütün böyle taklit bir mektepten sarf-ı nazar etmek yahut acaba hal-i hazırda bizde de böyle mektebe benzer bir müessesese vücuda getirmek ihtiyacı var mıdır? Diye tetkikata girişerek ona göre bir karar vermek lazımdır.”<sup>29</sup> denilmektedir.*

Propaganda meselesine dair konu edilen bir diğer soru “Acaba hakikaten bizim bugünlerde böyle mektebe benzer bir şeye ihtiyacımız var mıdır?” şeklindedir. Bu soruya verilen cevap ihtiyaç olduğudur. Fakat bunun hükûmetçe şimdiye kadar düşünülmüş olduğu şekilde değil, büsbütün başka bir tarzda olması gerektiğine dikkat çekilmektedir.. Bunun bir sistem mektebinden yayılması gereği duyulan bir takım “ilm ve hayat fikirleri” doğrultusunda olması beklentisi ifade edilmektedir. Muhiddin Bey kaleme aldığı görüşlerinde; “Düşünüyoruz ki memlekette bugün bizim için neşr edilecek bir sistem bulunmamakla beraber neşri neticesinde sistem doğmasına hizmet edecek bir takım fikirler bulunduğu muhakkaktır...” demektedir ve devamında Sevr Muahedesi’ne değinmektedir. Şu iki meselenin birer misal diye alındığı belirtilerek; “Öyle bir mektep olmalıdır ki onun ayrı ayrı programları, talebe talimatı müdürleri, muallimleri değil, yalnız kürsüleri, serbest dersleri, serbest konferansları bulunsun. Bu kürsülerde mütehasıslar tarafından her arzu edene hitaben muntazam surette muayyen bir usul altında serbest dersler verilir herkesin devam edebileceği...” ve bu derslerde milleti alakadar eden konularda sadeleştirilmiş, herkesin anlayabileceği şekle sokulmuş bir şekilde bilgi paylaşımının olabileceği aktarılmaktadır. “Bittabii kürsülerin programları öyle ihzar edilir ki dersler memlekette neşri elzem ad edilen fikirlerin ilmen tetkik ve izahlarından ibaret bulunsun ve herkesin anlayabileceği şekillerde olsun. Bu suretle bir taraftan fikirler verilirken diğer taraftan bunların tatbikatıyla meşgul olan bir veya icabına göre, birkaç kürsü tesis edilmek kabildir. Burada sade öğretmek değil, aynı zamanda öğretmek ve neşr etmek isteyenler devam edebilirler. Bir taraftan bu dersler verilir. Diğer taraftan da arada sırada bu işte çalışmak isteyenlere “tez” ler yaptırılır ve tezlerde muvaffak olanlarda münasip tahsilatlarla bu hizmetlerde kullanılır veya muhtelif teşebbüsatta mütehasıs olarak istihdam edilir. İşte, propaganda işi ile iştiğal etmek üzere tesis-i kabil bir mektebin esası böyle olmalıdır. Böyle mektepler yahut herkesin yanlış anlamaması için bu tarzda neşr müesseseleri Avrupa’da pek çok yerlerde takip edilen bir usuldür. Bu müesseselerden pek çok istifade edilir...”<sup>30</sup> değerlendirmeleri aktarılmaktadır.

Propagandanın mekteplerde nasıl verileceğine dair açıklamalarda konferanslar, dersler, programlar gibi konulara değinildiği görülmektedir. Ayrıca Millî Mücadele döneminde propaganda üzerine kaleme alınan yazıda “tez” çalışmalarından ve bunların değerlendirilmesinden bahsedilmesi dikkat çekmektedir.

### 3. Sonuç

Çeşitli tanımları yapılmakla birlikte “bir öğreti, düşünce veya inancı başkalarına tanıtmak, benimsetmek ve yaymak amacıyla söz, yazı vb. yollarla gerçekleştirilen çalışma; yaymaca” olarak tanımlanan propaganda, Birinci Dünya Savaşı ve sonrasında yeni şeklini

<sup>29</sup>Muhiddin, agm., s.2.

<sup>30</sup>Muhiddin, agm., s.2.

almaya başlamış olmakla birlikte insanların belli bir amaç doğrultusunda yönlendirilmesi ve ikna faaliyeti tarih boyunca kullanılmıştır. Toplum üzerinde haber verme, bilgi verme, eğitme, kamuoyu oluşturma ve yönlendirme gibi işlevlere sahip olan basın, hem siyasi hem de kültürel açılardan önemli bir etki aracıdır. Atatürk, propagandanın gücüne inanarak, Anadolu’da bağımsızlık hareketinin haklılığını ve Türk topraklarındaki yabancı kuvvetlerin haksız bir işgal gerçekleştirmekte olduklarını tüm dünya kamuoyuna ve Türk halkına duyurmak için basının son derece etkin bir propaganda aracı olacağını düşünmüştür.

Millî Mücadele döneminde Anadolu’da Yenigün gazetesinde Muhiddin Bey (Birgen) tarafından 30 Teşrinisani 1920 ve 31 Teşrinisani 1920 tarihlerinde birinci sayfada, 6 Kânunuevvel 1920 tarihli yazı ise ikinci sayfada olmak üzere propaganda konusunda üç makale kaleme alınmıştır. İlk makalede konunun ele alınma sebebi Maarif Vekâleti’nce konu ile ilgili bir mektep açılacağı bilgisi üzerine olduğu ifade edilmektedir. Burada propagandanın irşad faaliyetinden farkları üzerinde açıklamalara yer verilmektedir. Ayrıca propaganda vasıtalarından biri olarak matbuatın öneminin yanı sıra sinemanın önemine vurgu yapılmakta fakat bununda yeterli olmadığı ifade edilerek konferans, şarkı, folklor, afiş, bandroller yapıştırmak gibi farklı vasıtalara örnekler vermek suretiyle değinilmektedir. Almanya’da ipli kuklacılığın propaganda vasıtası olarak kullanılmasına karşılık Türkiye için de Karagöz oyunu belirtilmektedir. Konu ile ilgili değinilen bir husus ise propaganda teşkilatının nasıl yapılması ve bu teşkilatın nasıl çalışması gerektiğidir. Burada propaganda ile ilgili olarak yapılan yanlış değerlendirmenin bu faaliyetin bürokrasi işi olarak görülmesi olduğu şeklindedir. Muhiddin Bey’in, Almanya ve Rusya’dan verdiği örneklerle propaganda konusunda değerlendirmelerini aktarmakta olduğu görülmektedir. Rusya’da propaganda ile ilgili mektep üzerine açıklamalara yer verilmektedir. Muhiddin Bey, kaleme aldığı bu yazılarla Millî Mücadele döneminde de propagandanın önemli vasıtalarından biri olan matbuat ve Anadolu’da Yenigün gazetesi aracılığı ile propaganda konusunu değerlendirmiştir. Türk milletinin istiklâl mücadelesi verdiği günlerde propaganda konusunu ele alan değerlendirmeler ayrı bir öneme sahiptir.

## KAYNAKÇA

Aslan, B., Millî Mücadele Döneminde Halkı Aydınlatma ve Propaganda Faaliyetleri Yürüten Önemli Bir Komisyon: “İrşad Encümeni”, Atatürk Dergisi, Prof. Dr. Fahrettin Kırzioğlu Özel Sayısı, 4, 2, 2004.

Canpolat M., Millî Mücadele Yıllarında Anadolu’da Yeni Gün Gazetesi’nde Cumhuriyet, Cihan İnkılabı ve Millî Komünizm Meseleleri, Üsküdar Üniversitesi Sosyal Bilimler Dergisi, 11, Kasım 2020.

Geçikli, F., Geçmişten Günümüze Propaganda Kavramı, İstanbul Üniversitesi İletişim Fakültesi Dergisi, 9, 2012.

Güçer, D., Millî Mücadele Döneminde Türk-İngiliz Propaganda Çalışmaları, Savunma ve Güvenlik Araştırmaları Dergisi, 1,1, 2024.

<https://sozluk.gov.tr>, Erişim Tarihi: (3.04.2024).

Kocabaşoğlu U., Milli Mücadelenin Sözcülerinden: Anadolu’da Yenigün, Ankara Üniversitesi SBF Dergisi, 36, 1, 1981.

Muhiddin, “Propaganda Nasıl Yapılır-1”, *Anadolu’da Yenigün*, 30 Teşrinisani 1920, s.1.

Muhiddin, “Propaganda Nasıl Yapılır-2”, *Anadolu’da Yenigün*, 31 Teşrinisani 1920, s.1.

Muhiddin, “Propaganda Nasıl Yapılır-3”, *Anadolu’da Yenigün*, 6 Kânunuevvel 1920, s.2.

Ulusoy, B., Milli Mücadele, Propaganda, Atatürk ve Basın, İstanbul Üniversitesi İletişim Fakültesi Dergisi, 20, 2004.

## DİJİTAL PARALARIN ÇEVRE KİRLİLİĞİNE ETKİSİ: PANEL VERİ ANALİZİ<sup>1</sup>

**Esra Koçak**

Niğde Ömer Halisdemir Üniversitesi, ORCID ID: 0000-0002-3362- 4149

**Prof. Dr. Okyay Uçan**

Niğde Ömer Halisdemir Üniversitesi, ORCID: 0000-0001-5221-4682

### ÖZET

Dijital dönüşümle birlikte hayatımıza hızlı bir şekilde giren dijital paralar işlem kolaylığı ve güvenlik avantajları sağlamaktadır. Hem teknolojik gelişmeler hem de küreselleşme dijital para kullanımını artırmıştır. Merkezi bir otoritenin bulunmaması, güvenli bir ortamda alış, satış ve transfer sağlayan platformun olması, güçlü bir şifreleme yöntemiyle kullanıcıların kimliğinin gizli tutulması gibi özellikleri de dijital paraların işlem hacmini her geçen gün artırmaktadır. Sağladığı getirinin yüksek olma beklentisi, üretimin esnek olması ve vergilendirme sisteminin bulunmaması da küresel ölçekte bu piyasanın gelişimini hızlandırmaktadır. Dijital paraların sosyal ve ekonomik faydalarının yanı sıra önemli ölçüde enerji tüketimi yaptıkları literatürde sık sık vurgulanmaktadır. Bu enerji tüketiminde kullanılan fosil yakıtların, çevre kirliliğini artırdığı düşünülmektedir. Gelecek nesillerin hayatına devam edebilmesi için enerji kaynaklarının verimsiz kullanılmasına engel olmak gerekmektedir. Buradan hareketle çalışmada dijital para ticaretinin çevre kirliliği üzerindeki etkisini incelenmek amaçlanmıştır. Bu amaçla enerji tüketiminin en fazla olduğu Çin, ABD, Hindistan, Japonya, Almanya, Brezilya, Kanada seçilmiş; bu ülkelerin 2013-2021 yılları arasındaki verileri kullanılarak panel veri analizi yapılmıştır. Büyüme, enerji tüketimi, sanayileşme ve dijital para ticaretinin çevre kirliliği üzerindeki etkisi incelenmiştir. Çevre kirliliğinin göstergesi olarak CO<sub>2</sub> (karbon emisyonu) kullanılmıştır. Yapılan analiz sonucunda ilgili ülkeler için GSYH, enerji tüketimi, sanayileşme ve dijital para işlemlerinin CO<sub>2</sub>'yi artırdığı tespit edilmiştir.

**Anahtar Kelimeler:** Dijital Paralar, Çevre Kirliliği, Enerji Tüketimi, Panel Veri Analizi

### THE IMPACT OF DIGITAL CURRENCIES ON ENVIRONMENTAL POLLUTION: PANEL DATA ANALYSIS

#### ABSTRACT

Digital currencies, which entered our lives rapidly with the digital transformation, provide ease of transaction and security advantages. Both technological developments and globalization have increased the use of digital money. Features such as the absence of a central authority, a platform that provides buying, selling, and transfer in a secure environment, and keeping the identity of users confidential with a strong encryption method increase the transaction volume of digital currencies day by day. The expectation of high returns, the flexibility of production, and the absence of a taxation system also accelerate the development of this market on a global scale. In addition to the social and economic benefits of digital currencies, the literature often

<sup>1</sup>Bu çalışma Niğde Ömer Halisdemir Üniversitesi Sosyal Bilimler Enstitüsünde, Prof. Dr. Okyay Uçan danışmanlığında yürütülen doktora tezinden türetilmiştir.



emphasizes that they consume significant energy. Fossil fuels used in this energy consumption are thought to increase environmental pollution. For future generations to continue their lives, it is necessary to prevent inefficient use of energy resources. From this point of view, the study aims to examine the impact of digital currency trade on environmental pollution. For this purpose, China, the USA, India, Japan, Germany, Brazil, and Canada, which have the highest energy consumption, were selected, and a panel data analysis was conducted using the data of these countries between 2013-2021. The impact of growth, energy consumption, industrialization, and digital currency trade on environmental pollution is examined. CO<sub>2</sub> (carbon emission) was used as an indicator of environmental pollution. As a result of the analysis, it was found that GDP, energy consumption, industrialization, and digital currency transactions increase CO<sub>2</sub> for the relevant countries.

**Keywords:** Digital Currencies, Environmental Pollution, Energy Consumption, Panel Data Analysis

## 1.GİRİŞ

Merkezi bulunmayan dijital paralar, bilginin veya paranın güvenli bir şekilde bir kuruluştan diğerine aktarılması açısından potansiyel bir devrim niteliğinde yeni bir teknolojiyi temsil etmektedir. Birçok dijital para birimi, işlemleri doğru ve sürekli olarak kaydedebilmek için blockchain adı verilen genel bir defter kullanmaktadır. Bu işlemleri gerçekleştirmek için blockchain adı verilen kişiler, özel bilgisayar donanımlarını kullanarak tekrarlayan hesaplamalar yapmaktadırlar. Doğru cevabı bulan ilk madenci, zincire yeni bir blok ekler ve bu enerji yoğun hesaplama için yeni üretilmiş olan birkaç madeni parayla ödüllendirilmektedir. Bu rekabetçi madencilikğin temel amacı, kripto ağı boyunca gerçekleştirdiği milyonlarca işlemin bütünlüğü sağlamaktır (Krause ve Tolaymat, 2018: 711).

Dijital paraların kullanımı tüm dünyada arttıkça, bu paralarla ilişkilendirilen olumsuz etkiler sebebiyle endişeler artmaktadır. Dijital para birimleri blockchain teknolojisini kullanan bir para birimidir. Blockchain iki kişinin birbirlerine güvenmeseler bile üçüncü bir taraf olmadan işlem yapabilmeyi sağlamaktadır. Geleneksel para birimlerinin aksine, bu paralar merkezi bir otoriteye sahip değildir ve hükümet tarafından kontrol edilemez. Bu durum siber suçları, zenginlik potansiyelinin kötüleşmesi, teknolojiye erişimi olmayan ya da teknolojiyi kullanmayı bilmeyen bireyleri dışlaması ve yetersiz tüketici korumaları gibi sosyal ve ekonomik bazı problemlere yol açmaktadır. Bu problemler genel anlamda yaşanan sosyal eşitsizlikleri derinleştireceği, vergi kaçakçılığını kolaylaştıracağı, piyasa manipülasyonuna sebep olacağı ve çevreye zarar vereceği düşünülmektedir (Tavakoligolpaygani, 2024: 3)

Dijital para birimleri kayda değer işlem, güvenlik ve finansal erişim avantajları sağlamasına rağmen, ticaret sisteminin tasarımı ve madencilik büyük bir oranda enerji tüketimi gerektirmektedir. Benzer teknolojilerin ortaya çıkmasını önlemek için müdahale gerektirecek kadar çevre sürdürülebilirliğini tehdit etmekte olduğu düşünülmektedir. Tek bir dijital para işleminde yer alan süreçlerde kullanılan elektrik, bir İngiliz evinde kullanılan bir aylık elektrikle eş değer olarak hesaplanmaktadır. Özel fayda için bu çevresel maliyetlerin toplumu tehdit ettiği görülmektedir. Dijital paraların her birinin değeri ne kadar yükselirse, madencilik yapma teşviki de o oranda artış göstereceği için sorun daha da derinleşecektir. Gelecekte bu sistemin daha fazla hesaplama gücüne ihtiyaç duymasıyla birlikte enerji tüketiminin artacağı

ileri sürülmektedir. Geleceğin parası olarak düşünülen dijital paraların çevreye etkisinin düşünülmeden tasarlandığı görülmektedir (Truby, 2018: 400).

Dünya hükümetlerinin enerji tüketimini azaltmaya çalıştığı böyle bir dönemde kıt kaynakların bu denli kullanılması ciddi problemlere sebep olacağına dikkat çekilmek istenmiştir. Madencilik sürecinin çevresel etkilerine odaklanan bu çalışmanın literatüre katkı sağlayacağı düşünülmüştür.

## 2. LİTERATÜR İNCELEMESİ

Akademik yazınında karbon emisyonunu etkilediği düşünülen, büyüme, enerji tüketimi, doğrudan yabancı yatırım, küreselleşme ve ticari açıklık gibi birçok değişken incelenmiştir. Karbon emisyonu ile ekonomik büyüme, doğrudan yabancı yatırım, ticari açıklık, küreselleşme gibi birçok makro değişken arasındaki ilişkiyi inceleyen çok sayıda çalışma yapılmıştır. Karbon emisyonu ve enerji tüketimi ile ilişkin çalışmalara da yer verilmiştir. Dijital dönüşümün çok hızlı yaşandığı günümüzde kripto paraların ticareti aynı hızda artış göstermiştir. Kripto para ile ilgili çalışmalarda ikilem gözlemlenmiştir. Büyümeyi tetiklediğini savunanların yanında enerji tüketiminin sera gazı emisyonlarındaki artışa sebep olduğunu iddia eden çalışmalar da bulunmaktadır.

Kasman ve Duman 2015 yılında yaptıkları çalışmada, yeni Avrupa Birliği Üyesi 15 ülke için 1992-2010 yılları arasında ticari dışa açıklık, enerji tüketimi ve kentleşme değişkenlerinin karbon salınımı üstündeki etkisi incelenmiştir. Bulgular sonucunda, ticari dışa açıklığın, kentleşmenin ve enerji tüketiminin karbon emisyonun nedeni olduğu saptanmıştır. Panel veri analizinin kullanıldığı çalışmada Çevresel Kuznets Eğrisi hipotezinin geçerli olduğu sonucuna ulaşılmıştır.

Al-Mulali, Tang ve Öztürk'ün 2015 yılında yaptıkları çalışmada, 18 Latin Amerika ve Karayip Ülkesi için, 1980–2010 yılları arasındaki verileri kullanılarak, büyüme, yenilenebilir enerji tüketimi, finansal gelişmenin karbon emisyonu üzerindeki etkisi araştırılmıştır. Çevresel Kuznets Eğrisi hipotezinin geçerli olduğu ve yenilenebilir enerjinin çevresel zararı azaltmada katkısının olacağı sonucuna ulaşılmıştır. Ekonomik büyüme, finansal gelişme ve enerji tüketimi ile karbon emisyonu arasında nedensellik ilişkisinin olduğu tespit edilmiştir. Enerji tüketiminin uzun dönemde karbon emisyonu üzerinde anlamlı bir etki yaratmadığı ve finansal gelişmenin uzun dönemde karbon emisyonu üzerinde olumsuz etki oluşturduğu sonucuna ulaşılmıştır.

Issaoui, Toumi ve Touili 2015 yılında yaptıkları çalışmada, ekonomik büyümenin, enerji tüketimi, kentleşme ve yaşam beklentisinin karbon emisyonları üzerindeki etkisini incelemiştirler. On MENA ülkesi (Cezayir, Bahreyn, Mısır, Birleşik Arap Emirlikleri, Ürdün, Suudi Arabistan, Fas, Katar, Tunus ve Yemen) için 1990 ile 2010 yılları arasında veriler kullanılarak analiz yapılmış ve GSYİH ile enerji tüketiminin karbon emisyonlarını etkilediği sonucuna ulaşılmıştır.

Aye ve Edoja'nın 2017 yılında yaptıkları çalışmada, gelişmekte olan 31 ülke için, ekonomik büyüme ile karbon emisyonu arasında ilişki incelenmiştir. Elde edilen sonuçlarda, ekonomik büyümenin düşük büyüme dönemlerinde karbon emisyonu üzerinde negatif, yüksek büyüme dönemlerinde ise pozitif etkisinin olduğunu ve yüksek büyüme rejiminde marjinal etkinin daha yüksek olduğu tespit edilmiştir. Çevresel Kuznets Eğrisi (EKC) hipotezinin geçerli olmadığı

ve ekonomik büyüme, finansal gelişme ve enerji tüketimi ile karbon emisyonları arasında nedensellik ilişkisi olduğu sonucuna ulaşılmıştır. Bulgularla birlikte, emisyonları azaltmayı ve sürdürülebilir ekonomik büyümeyi amaçlayan düşük karbon teknolojilerinin geliştirilmesi gerektiği vurgulanmaktadır. Çalışmaya göre, ülkeler bu enerji verimliliğini, yenilenemeyen enerjiden yenilenebilir enerjiye geçerek sağlayabilirler.

Koçak ve Uçan'ın 2023 yılında yaptıkları çalışmada kripto para işlem akışının en çok olduğu Amerika Birleşik Devletleri, Seyşeller, Güney Kore, Japonya ve Birleşik Krallık ülkelerinin 2013-2021 yılları arasındaki verileri kullanılmıştır. Bu ülkeler için ekonomik büyüme, enerji tüketimi ve kripto para ticareti ile çevre kirliliğinin göstergesi olan CO<sub>2</sub> arasındaki ilişki panel veri analizi ile test edilmiştir. FGLS testi kullanılarak yapılan analiz sonucunda ilgili ülkeler için enerji tüketiminin ve kripto para işlemlerinin CO<sub>2</sub>'yi arttırdığı tespit edilmiştir.

Bu sistem kullanıcılarına, kriptolojik bir şifreleme yöntemiyle kimlikliklerinin saklı olmasını sağlayan bir altyapı sunsa da araştırmalarda bu teknolojinin birçok olumsuz tarafından da söz edilmektedir. Kripto para madenciliği sürecinde kullanılan enerjinin yüksek olması, buna bağlı olarak karbon emisyonunun artması ve elektronik atık miktarının yüksek olması çevresel problemleri yanında getirmektedir.

### 3. VERİ SETİ ve MODEL

Çalışmada enerji tüketiminin en fazla olduğu Çin, ABD, Hindistan, Japonya, Almanya, Brezilya, Kanada seçilmiş; bu ülkelerin 2013-2021 yılları arasındaki verileri kullanılarak, özellikle Uluslararası Blockchain İşlemlerine odaklanılarak, çevre kirliliği üzerindeki etkisi araştırılmak amaçlanmıştır. Çevre kirliliğinin göstergesi olarak CO<sub>2</sub> bağımlı değişken, Kişi Başına GSYH, enerji tüketimi, sanayileşme ve Uluslararası Blockchain İşlemleri bağımsız değişken olarak kullanılmıştır.

#### Çizelge 1. Modelde Kullanılan Değişkenler

DEĞİŞKENLER	TANIM	KAYNAK
CO <sub>2</sub>	Karbondioksit Emisyonları	WDI
GDP	Kişi Başına GSYH	WDI
EC	Enerji Tüketimi	BP
I	Sanayileşme	WDI
BT	Uluslararası Blockchain İşlemleri	Crystal Blockchain

Panel veri analizi uygulanırken ilk olarak bağımsız değişkenlerin katsayılarının yatay kesitler arasında değişiklik gösterip göstermediğine odaklanan ve Pesaran ve Yamagata (2008) tarafından geliştirilen Homojenite Testi ( $\Delta$  testi) yapılmıştır. Sonra yatay kesitler arasında bağımlılığın olup olmadığını tespit etmek amacıyla Breusch ve Pagan (1980) Lagrange Multiplier (LM) testi ve Pesaran (2004) tarafından geliştirilen Pesaran CD testi yapılmıştır. Regresyon analizinde hangi modelin daha uygun olduğunu test etmek amacıyla F testi, Breusch ve Pagan Lagrange Çarpımı LM (1980) Testi ve Hausman (1978) Testleri kullanılmıştır. Model tahmini yapılmadan önce elde edilen sonuçların güvenilir olmasını sağlamak için bazı testlerin uygulanması gerekmektedir. Modelin normal dağılımı dağılmadığını tespit etmek amacıyla

Jarque-Bera, değişen varyans probleminin tespiti için Poi-Wiggins (2001), otokorelasyon sorununun tespiti için Wooldridge (2002) ve çoklu doğrusal bağlantı problemi için VIF (Varyans Enflasyon Faktörü) testi uygulanmıştır. Katsayılar tahmin edilirken yatay kesit bağımlılığı, okorelasyon ve varyans problemiyle karşılaşıldığında kullanılan Parks ve Kmenta tarafından 1986'da geliştirilen FGLS (Uygun Genelleştirilmiş En Küçük Kareler) testi yapılmıştır.

Model denklem (1)'deki gibidir:

$$CO_2 = b_0 + b_1 GDP_{i,t} + b_2 EC_{i,t} + b_3 I_{i,t} + b_4 BT_{i,t} + u_i \quad (1)$$

Modelde,  $i$  ülkeleri,  $t$  zaman boyutunu ve  $u$  ise hata terimini ifade etmektedir.

### 3.1.Homojenlik Testi

Eğim katsayılarının homojen olup olmadığını tespit etmek amacıyla kullanılan bu test ilk olarak Swamy tarafından 1970 yılında geliştirilmiştir. Eğim katsayılarının homojen olup olmadığını tespit etmek amacıyla kullanılan ilk test Swamy tarafından 1970 yılında geliştirilmiştir. Bu test daha sonra Pesaran ve Yamagata (2008) tarafından genişletilmiştir.

Büyük örneklem için test istatistiği (Pesaran & Yamagata, 2008: 56):

$$\tilde{\Delta} = \sqrt{N} \left( \frac{N^{-1}\tilde{S} - k}{2k} \right)$$

Küçük örneklem için test istatistiği:

$$\tilde{\Delta}_{adj.} = \sqrt{N} \left( \frac{N^{-1}\tilde{S} - E(\tilde{z}_{it})}{\sqrt{var}(\tilde{z}_{it})} \right)$$

Burada,  $S$ ; Swamy test istatistiğini,  $N$ ; yatay kesit sayısını,  $k$ ; açıklayıcı değişken sayısını ifade etmektedir.

Bu testin hipotezleri:

$H_0: \beta_1 = \beta$  (Eğim katsayıları homojendir)

$H_1: \beta_1 \neq \beta$  (Eğim katsayıları homojen değildir).

### Çizelge 2. Homojenlik Test Sonuçları

Test	Test İstatistiği	Olasılık Değerleri
$\Delta$	2,544	0,011
$\Delta_{adj}$	4,406	0,000

Çizelge 2.'de görüldüğü gibi iki testte de olasılık değerleri 0.05'ten küçüktür ve bu sebeple  $H_0$  reddedilmiştir. Bu sonuçlar eğim katsayılarının heterojen olduğu sonucuna varmamızı sağlamıştır. Bundan sonra yapılan testlerde yatay kesit bağımlılığını ve heterojenliği dikkate alan testlerin seçilmesine dikkat edilecektir.

### 3.2.Yatay Kesit Bağımlılığı

Panel veri analizlerinde yatay kesit bağımlılığı testi, paneli oluşturan birimlerden herhangi birinde meydana gelen makroekonomik şoktan diğer birimlerin etkilenip etkilenmediğini araştırmak için kullanılmaktadır. Yatay kesit korelasyonunun dikkate alınmaması durumunda panel veri analizlerinde ciddi istatistiksel problemler meydana gelecektir. Oluşacak sapmalar ve tutarsız sonuçlardan kaçınmak için yapılacak olan tüm testlerden önce yatay kesit bağımlılığın test edilmesi gerekmektedir.

Bu testin test istatistiği, asimtotik olarak standart normal dağılım göstermektedir (Pesaran vd., 2008). Testin hipotezleri:

$H_0$ = Yatay Kesit Bağımlılığı Yoktur

$H_1$ = Yatay Kesit Bağımlılığı Vardır.

#### Çizelge 3. Yatay Kesit Bağımlılığı Test Sonuçları

Test	CO <sub>2</sub>	GDP	EC	I	BT
<b>Breusch-</b>	90,6141	124,7294	66,3686	90,7707	91,8285
<b>Pagan LM</b>	(0,0000)	(0,0000)	(0,0000)	(0,0000)	(0,0000)
<b>Pesaran CD</b>	3,0374	10,3310	7,0005	9,0488	8,5872
	(0,0024)	(0,0000)	(0,0000)	(0,0000)	(0,0000)

Çizelge 3.'de, zaman boyutunun kesit boyutundan büyük ve panelin heterojen olduğu durumlarda kullanılan iki farklı testin sonuçlarına yer verilmiştir. İki testte de olasılık değerlerinin 0.05 değerinden küçük olduğu görülmektedir. Buna göre sıfır hipotezinin reddedilmektedir. Yani yatay kesitler yani ülkeler arasında bağımlılık tespit edilmiştir. Günümüz dünyasında elde edilen bu sonuçlar anlamlı kabul edilmektedir, bir ülkede oluşan bir iktisadi krizin, bir savaş ya da bir doğal afetin diğer ülkeyi etkilemeyecek olması mümkün görünmemektedir. Analizlere, gözlem sayısı düşük olduğu için birim kök testi yapılmadan devam edilmiştir.

### 3.3.Modelin tahmin edilmesi

Panel veri analizlerinde regresyon modelini tahmin ederken, sabit etkili model (fixed-effects), rassal etkiler (random-effect) ve havuzlanmış model (pooled-effects) olmak üzere üç farklı yöntem kullanılmaktadır. Sabit etkili modellerin katsayıları, zamana veya birime göre değişiklik göstermektedir, her yatay kesitin kendi sabiti bulunmaktadır. Rassal etkili modelde sabitler ortaktır ve hata teriminden etkilenmektedir. Havuzlanmış modelde, her ülke firma ya da birey aynı özellikte olduğu kabul edilmektedir. Hangi modelin kullanılacağını belirlemek

için öncesinde bazı testlerin uygulanması gerekmektedir. Bu testler Chow, Breusch-Pagan ve Hausman, testidir.

Chow (F) testi, birim ve zaman etkilerinin varlığını tespit etmek amacıyla kullanılmaktadır. Panel veri analizlerinde kullanılan modelin sabit etkiler modeline göre test edilmesi üzerine kuruludur. Testin hipotezleri aşağıdaki gibidir:

$H_0$ : Havuzlanmış Etkiler Modeli

$H_1$ : Sabit Etkiler Modeli

Breusch-Pagan testi verilerin birimlere göre değişiklik gösterip göstermediğini belirlemek için kullanılmaktadır. Havuzlanmış model ve rassal model arasında hangi modelin kullanılmasının uygun olduğunu tespit etmeye yarayan Breusch- Pagan (BP) (1980) testi hipotezleri aşağıdaki gibidir:

$H_0$ : Havuzlanmış Etkiler Modeli

$H_1$ : Rassal Etkiler Modeli

Hausman testi ise, modelde sabit etkiler mi yoksa rassal etkiler mi tercih edilmeli karar vermek için uygulanmaktadır.

Hausman testinin hipotezleri aşağıdaki gibidir:

$H_0$ =Rassal Etkiler Modeli

$H_1$ = Sabit Etkiler Modeli

#### **Çizelge 4. Tahmin Modeli Belirleme Sonuçları**

	<b>Yatay Kesitte</b>		<b>Zamanda</b>	
<b>Testin Adı</b>	<b>Test İstatistik</b>	<b>Olasılık Değeri</b>	<b>Test İstatistik</b>	<b>Olasılık Değeri</b>
<b>F Test</b>	22,10	0,0000	0,64	0,7381
<b>BP (LM) Test</b>	54,15	0,0000	2,29	0,5862
<b>Hausman Test</b>	23,56	0,0001	5,09	0,2772

Sonuçlar incelendiğinde, yatay kesitte, F testinin sonucundaki olasılık değerinin 0,05'ten küçük olduğu görülmüş ve boş hipotez reddedilmiş ve sabit etkiler modelinin seçilmesi gerektiği gözlemlenmiştir, LM testinin sonuçlarına bakıldığında yine olasılık değerinin 0,05'ten küçük olduğu ve alternatif hipotez olan rassal etkiler modelinin uygun olduğu görülmüştür. Hausman testi uygulandığında olasılık değerinin 0,05'ten küçük olduğu ve sabit etkiler modelinin seçilmesi gerektiği sonucuna ulaşılmıştır.

Zaman boyutunda ise F testinin olasılık değerinin 0,05'ten büyük olması nedeniyle havuzlanmış etkiler modelinin uygun olduğu görülmüştür. LM testinin sonuçlarında da yine olasılık değerinin 0,05'ten büyük olduğu gözlemlenmiştir ve havuzlanmış modelin seçilmesi gerektiği sonucuna ulaşılmıştır. İki testin de ortak sonucu göstermesi neticesinde zaman boyutunda havuzlanmış etkiler modeli tercih edilecektir. Bu sonuçlar doğrultusunda yatay kesit boyutunda sabit etkiler modelinin, zaman boyutunda ise havuzlanmış etkiler modelinin seçilmesi gerektiği görülmüştür.

Panel veri analizlerinde değişen varyans (heteroskedasite), çoklu doğrusal bağlantı veya otokorelasyon problemlerinin olmadığı varsayılmaktadır, Bu problemlerin kurulan modellerde olması elde edilen sonuçların tutarsız ve standart hataların yanlış hesaplanmasına, parametrelerin etkinliğinin kaybolmasına sebep olmaktadır, Bunları gözden kaçırmamak adına model kurulduktan sonra bu sorunların olup olmadığı tespit edilmelidir. Çalışmada bu sorunların tespitinde için Poi-Wiggins (2001), Wooldridge (2002) ve VIF (Varyans Enflasyon Faktörü) testi kullanılmıştır.

### Çizelge 5. Diognastik Test Sonuçları

Varsayımlar	Testin Adı	Test İstatistiği	Olasılık Değeri	Sonuç
<b>Normal Dağılımlıdır.</b>	Jarque-Bera	26,35211	0,4487	Kabul
<b>Heteroskedasite Sorunu Yoktur (Değişen Varyans)</b>	Poi-Wiggins	192,84	0,0000	Red
<b>Otokorelasyon Sorunu Yoktur</b>	Wooldridge	22,10	0,0000	Red
<b>Çoklu Doğrusallık Sorunu Yoktur</b>	<b>Değişkenler</b>	<b>VIF</b>	<b>1/VIF</b>	Kabul
	GDP	1,85	0,5392	
	EC	1,66	0,6032	
	I	1,42	0,7025	
	BT	1,32	0,7569	
	Mean VIF	1,56	NA	

Çizelge 5'de uygulanan testlerin sonucuna bakıldığında modelin normal dağılım gösterdiği ve çoklu doğrusallık sorununun olmadığı tespit edilmiştir. Bununla birlikte modelde heteroskedasite ve otokorelasyon sorununun olduğu görülmektedir. Son olarak VIF istatistik değerlerinin 10'dan küçük olduğu gözlemlenmiştir. Bu değerlerin 10'dan küçük olması bağımsız değişkenler arasında çoklu doğrusal bağlantı olmadığı anlamına gelmektedir. Bu problemlere karşı dirençli olan Parks ve Kmenta tarafından 1986 yılında geliştirilen FGLS testi kullanılmıştır.

### 3.4.Katsayıları tahmin sonuçları

Panel veri analizlerinde, katsayılar tahmin edilirken korelasyon ve varyans problemiyle karşılaşıldığında sıklıkla FGLS testi kullanılmaktadır. Çalışmanın devamında bağımlı değişken ile bağımsız değişkenler arasındaki ilişkiyi incelemek amacıyla bu test tercih edilmiştir.

**Çizelge 6. FGLS (Parks-Kmenta 1986) Tahmin Sonuçları**

	Katsayı	Standart Hata	t-İstatistik	Oalsılık Değeri
<b>GDP</b>	0,0022	0,0000	16,41	0,0002
<b>EC</b>	0,0011	0,0002	5,21	0,0015
<b>I</b>	0,0213	0,0114	1,86	0,0437
<b>BT</b>	9,1208	4,0608	2,25	0,0025
<b>C</b>	-0,5373	0,6662	-0,81	0,0000

Uygulanan FGLS testinin sonuçlarına bakıldığında, tüm değişkenlerin %5 anlamlılık düzeyinde anlamlı olduğu görülmektedir. Tüm bağımsız değişkenlerin CO<sub>2</sub> üzerinde pozitif bir etkisinin olduğu tespit edilmiştir. GDP bir birim arttığında CO<sub>2</sub>'nin 0,0022 arttığı, EC birim birim arttığında CO<sub>2</sub>'nin 0,0011 arttığı, I bir birim arttığında CO<sub>2</sub>'nin 0,0213 arttığı, BT bir birim arttığında CO<sub>2</sub>'nin 9,1208 arttığı sonucuna ulaşılmıştır.

#### 4.SONUÇ

Dijital para ticareti ne kadar artarsa enerji tüketimi yani olumsuz etkisi o oranda artacaktır, enerji tüketiminin artması çevreye verilen zararı da bir o kadar arttıracığı düşünülmektedir. Çalışmada da kripto para kullanımındaki bir birim artış karbon emisyonunu 9,1208 birim arttırdığı sonucuna ulaşılması bu düşüncüyü destekler niteliktedir. Elde edilen bu rakam dikkat edilmesi gereken bir orandır. Kripto para teknolojisi sektörünün zarar görmemesi için, çevresel açıdan sürdürülebilir gelişiminin nasıl teşvik edileceği araştırılmaya devam edilmelidir. Çevre kirliliği göstergesi olarak kullanılan CO<sub>2</sub> dışında verdiği zararlara değinmek için modele farklı değişkenler dahil edilebilir. Enerji tüketimini azaltmayı hedefleyen politika araçları, dijital para birimlerine yönelik yasa ve maliye politikası yaklaşımları üretilmeye devam edilmelidir.

Sanayileşme, ekonomik büyüme, nüfus artışı ve teknolojik gelişmeye paralel olarak enerji tüketimi artış göstermektedir. Enerji tüketimindeki bu devasa artış enerji kaynaklarına olan talebi artırmıştır. Küresel milli gelirden aldığı payı artırmaya çalışan ülkeler için enerji kaynakları daha da önemli bir hale gelmiştir. Fosil kaynakların bitmeye yüz tuttuğu ve enerji



kaynaklarının çok daha önem kazandığı bu dönemde kripto paraların tükettiği enerjinin devasa boyutlara ulaşması literatürde tartışılmaya başlanmıştır.

Blockchain doğrulama süreci, özel donanım ve çok büyük miktarlarda elektrik gerektirmektedir ve bu elektrik tüketimi aynı zamanda karbon ayak izi anlamına gelmektedir. Blockchain ağında doğrulama işlemi yapılırken kullanılan güç tüketimi karbon emisyonuna çevrilmiştir (Stoll vd., 2019: 1646). Kripto paralar finansal açıdan kullanıcılarına ciddi kolaylıklar sağlasa da blockchainlerin tükettiği enerji artışı ile birlikte çevresel sürdürülebilirlik konusundaki problemler, oluşan elektronik atıklar ve gizli anlaşmalarda oluşacak olan riskler göz ardı edilmemelidir.

## KAYNAKÇA

Al-Mulali, U., Tang, C. F., Ozturk, I. (2015). Estimating the environment Kuznets curve hypothesis: evidence from Latin America and the Caribbean countries. *Renewable and Sustainable Energy Reviews*, 50, 918-924.

Aye, G. C., Edoja, P. E. (2017). Effect of economic growth on CO<sub>2</sub> emission in developing countries: Evidence from a dynamic panel threshold model. *Cogent Economics & Finance*, 5(1), 1379239.

Breusch, T. S., Pagan, A. R. (1980). The Lagrange multiplier test and its applications to model specification in econometrics. *The Review of Economic Studies*, 47(1), 239-253.

Chow, G. C. (1960). Tests of equality between sets of coefficients in two linear regressions. *Econometrica: Journal of the Econometric Society*, 591-605.

Hausman, J. A. (1978). Specification tests in econometrics. *Econometrica: Journal of the econometric society*, 1251-1271.

Issaoui, F., Toumi, H., Touili, W. (2015). The effects of carbon dioxide emissions on economic growth, urbanization, and welfare. *The Journal of Energy and Development*, 41(1/2), 223-252.

Jarque, C. M., Bera, A. K. (1980). Efficient tests for normality, homoscedasticity and serial independence of regression residuals. *Economics letters*, 6(3), 255-259.

Kasman, A., Duman, Y. S. (2015). CO<sub>2</sub> emissions, economic growth, energy consumption, trade and urbanization in new EU member and candidate countries: A panel data analysis. *Economic Modelling*, 44, 97-103.

Kmenta, J., (1986), Elements of Econometrics (Second ed.), New York: Macmillan, pp. 302–320.

Koçak, E., Uçan, O. (2023). Kripto para ticaretinin çevre kirliliği üzerine etkileri: Panel veri analizi. *Journal of Politics Economy and Management*, 6(2), 95-107.

Krause, M. J., Tolaymat, T. (2018). Quantification of energy and carbon costs for mining cryptocurrencies. *Nature Sustainability*, 1(11), 711-718.

Parks, R. W. (1967). Efficient estimation of a system of regression equations when disturbances are both serially and contemporaneously correlated. *Journal of the American Statistical Association*, 62(318), 500-509.

Pesaran, M. H. (2004). General diagnostic tests for cross section dependence in panels. Available at SSRN 572504.

Pesaran, M. H., Yamagata, T. (2008). Testing slope homogeneity in large panels. *Journal of Econometrics*, 142(1), 50-93.

Pesaran, M. H., Ullah, A., Yamagata, T. (2008). A bias-adjusted LM test of error cross-section independence. *The Econometrics Journal*, 11(1), 105-127.

Poi, B., Wiggins, V. (2001). Testing for panel-level Heteroskedasticity and Autocorrelation. *StataCorp LP*.

Stoll, C., Klaaßen, L., Gellersdörfer, U. (2019). The carbon footprint of bitcoin. *Joule*, 3(7), 1647-1661.

Swamy, P. A. (1970). Efficient inference in a random coefficient regression model. *Econometrica: Journal of the Econometric Society*, 311-323.

Tavakoligolpaygani, S. (2024). Criminal Activity and Environmental Impact as Cryptocurrency Concerns. *Advances in the Standards & Applied Sciences*, 2(1), 1-3.

Truby, J. (2018). Decarbonizing Bitcoin: Law and policy choices for reducing the energy consumption of Blockchain technologies and digital currencies. *Energy Research & Social Science*, 44, 399-410.

Wooldridge, J. M. (2002). Econometric analysis of cross section and panel data MIT press. *Cambridge, ma*, 108(2), 245-254.

## EVALUATION OF ENERGY SECURITY WITH PEST ANALYSIS

**Prof. Dr. A. BERİL TUĞRUL**

Istanbul Technical University, ORCID ID: 0000-0001-6426-6850

### ABSTRACT

Energy, which is an indicator for the level of development, and especially electrical energy, has become an indispensable basic phenomenon and its importance has reached undeniable dimensions. Here, the fact that fossil fuel power plants and nuclear power plants are available power plants, in other words, they can produce energy without being affected by intraday and seasonal differences, and the fact that their energy efficiency can provide economy with sustainability causes them to be preferred and qualified as conventional power plants. Today, although alternative energy sources are tried to be highlighted, but fossil fuels continue to dominate. On the other hand, fossil fuels are largely located in definite regions of our world, while countries with large energy resource needs are located in different regions. This situation is perhaps the most important problem of the world.

In this study, first of all, conventional energy sources are explained. Then, in the context of energy security, energy supply security (valid for countries in need of energy resources) and energy demand security (valid for countries with energy resources) are discussed and their relative situations are emphasized. The subject is examined in the context of "Political, Economic and Social Unrest" with the reflection of the "Energy Problems" that emerged respectively, followed by "Distrust Towards the Administration and Events Affecting National Security" and finally "Events Threatening National Security". All these evolving events are examined by making "PEST Analysis", which expresses an advanced analysis in the context of **P**olitical, **E**conomic, **S**ocial and **T**echnological.

**Keywords:** Energy Policy, Energy Security, PEST Analysis, International Relations

### INTRODUCTION

Energy production, consumption and management constitute an important issue that needs to be carefully considered for countries today. In particular, the use of electrical energy has gained undeniable importance in this period when we have entered the information age. In this context, electricity consumption per capita is accepted as an indicator as a criterion of development and development for countries [1].

Electrical energy, as it is known, can be transported thousands of kilometers away (if desired) by the interconnected network in the context of alternating current and easy to convert to other

types of energy. In addition, many different devices, apparatus and systems have been developed that can be used for different purposes. Therefore, electricity generation is extremely important for countries. In this respect, the first issue that should be planned in future projections and development programs is the programming of power plants that can be used for electricity generation [2].

### AVAILABLE POWER PLANTS

For societies, it is important to provide electrical energy continuously, in other words, uninterruptedly. Therefore, power plants that are available here come to the fore. The term "power plant" refers to power plants that have the ability to produce high amounts of energy continuously and under all conditions [3].

With the phrase "embankment", energy supply is described with reliability as well as uninterrupted. In other words, power plants that can provide electrical energy production whenever and wherever they want, regardless of day-night and seasonal differences, are the power plants that should be considered as the main ones. For power plants, the "Capacity Factor" (which refers to the ability to be active during the year) needs to be examined. In Figure 1, the Capacity Factors of different power plants are comparative.

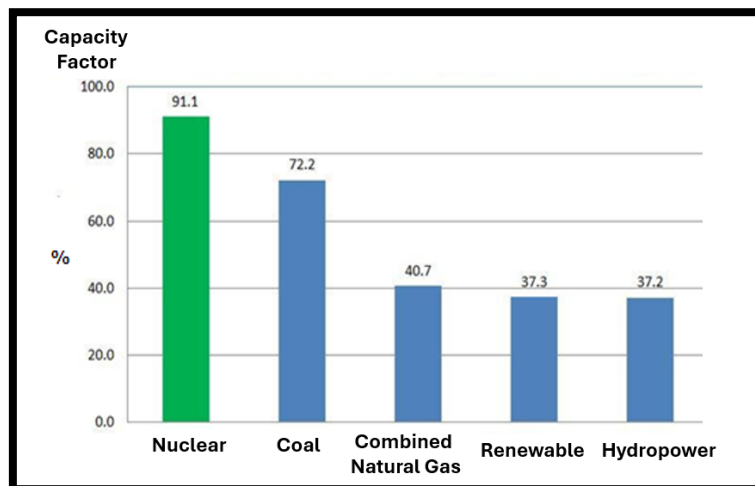

**Figure 1:** Capacity Factors of Different Power Plants [4]

As can be seen from Figure 1, power plants with high capacity factors are nuclear power plants and fossil fuel power plants [5]. In this respect, these energy sources have a special importance in energy policies. It is seen that nuclear technology is exclusive to certain countries due to its advanced technology. In this context, fossil fuels are the prominent energy source.

Today, although alternative energy sources are tried to be highlighted in the context of climate change, fossil fuels continue to dominate. As a matter of fact, fossil fuels are the most widely used energy sources today (Figure 2).

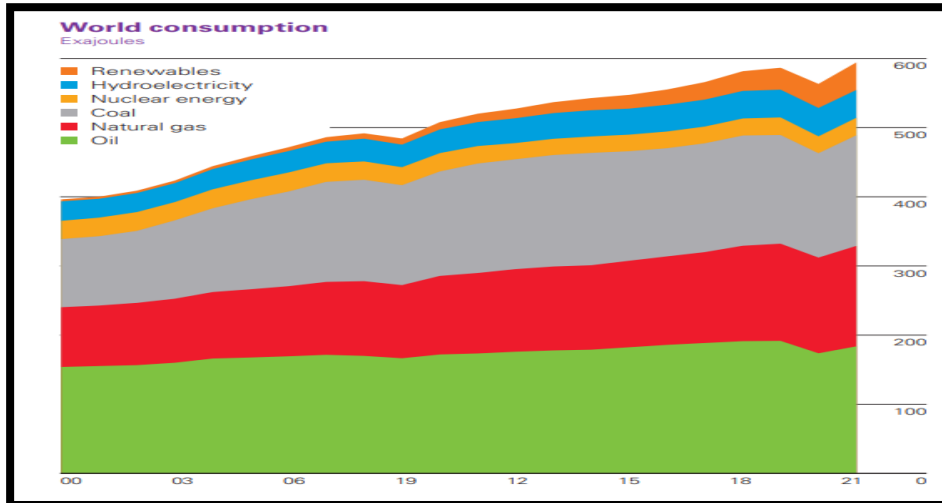

**Figure 2** Energy Sources Used Today [6]

Although measures taken against climate change and initiatives such as the "Green Deal" developed by the European Union are currently on the agenda, it is observed that fossil fuels will continue to dominate in future projections regarding energy (Figure 3).

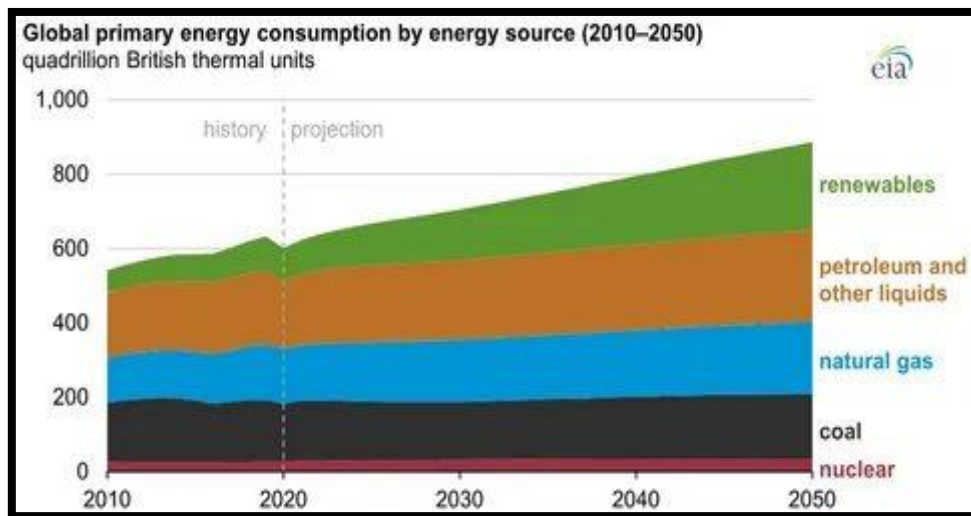

**Figure 3:** Prediction for Energy Projection to 2050 [7]

It should be noted here that; Although large fossil fuel reserves are located in certain regions of the world, countries with great need for these energy resources are located in different regions. It can be said that this is perhaps the most important problem in the world. As a matter of fact, the regions with the largest fossil fuels in the world are globally remarkable and are described as "Strategic Crescent " (Figure 4).

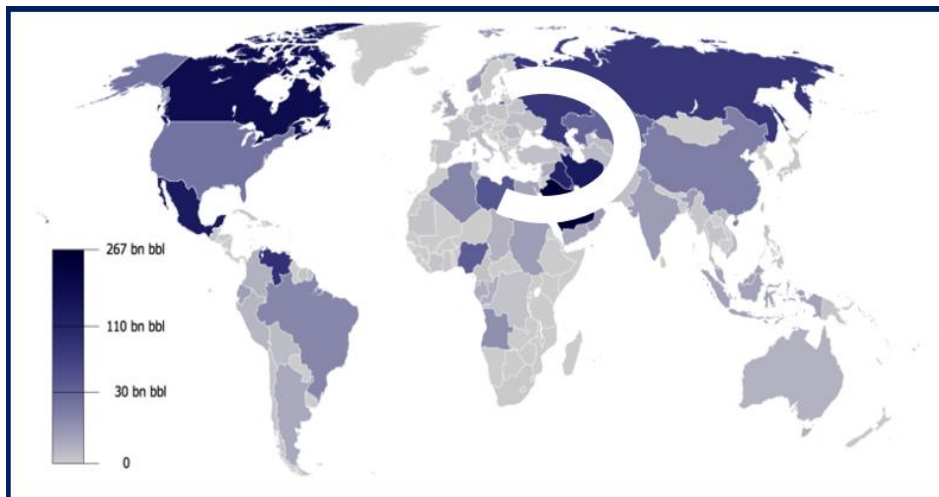

**Image 4** Strategic Crescent [8]

### ENERGY SECURITY AND THREAT FACTORS

When this is the case, procurement sustainability emerges and constitutes a separate dimension of energy policies. In this context, the problem of "Energy Security" arises. It should be noted here that; "Energy Security" has two dimensions. One of them is "Energy Supply Security" and the other is "Energy Demand Security".

"Energy Supply Security"; It is valid for countries and/or regions that have a great need for energy resources, but do not have sufficient energy resources themselves. In this context, most of the developed countries generally have the problem of "Energy Supply Security" due to the lack of fossil fuels or their insufficient quantities (Figure 5).

On the other hand, there are countries and/or regions that are well above their energy resource needs in energy source regions and need assurance about exporting; for such countries, "Energy Demand Security" is in question (Figure 5).

It should be noted here that; It is seen that the concepts of "Energy Supply Security" and "Energy Demand Security" can create contradictory situations in practice (Figure 5). In other words, it is possible to ensure "Energy Security" by ensuring both "Energy Supply Security" and "Energy Demand Security" together.

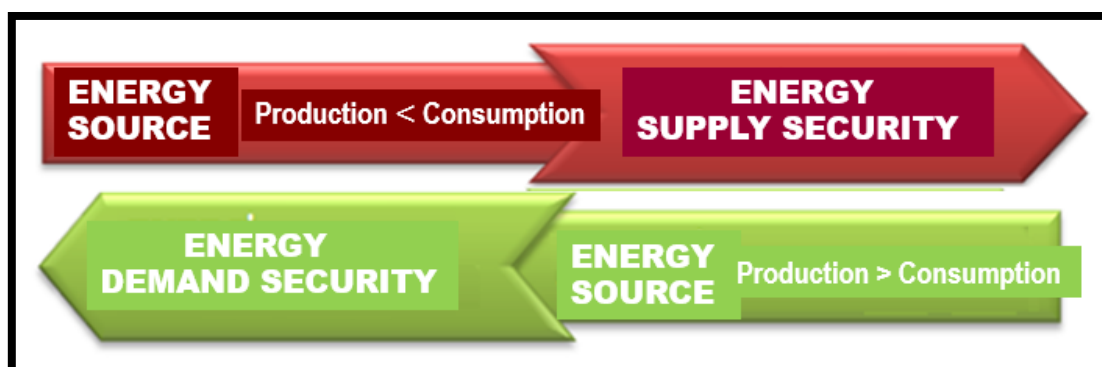
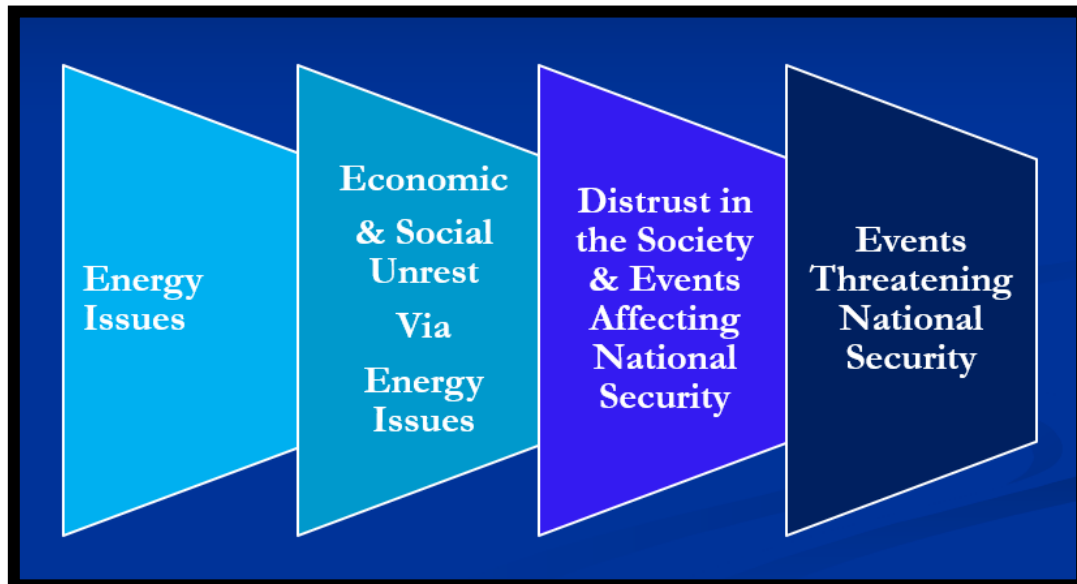

**Figure 5:** Energy Supply Security and Energy Demand Security

It should be noted here that; Ensuring energy security requires overcoming paradoxical situations. In other words, it is seen that it is essential to approach the subject with the philosophy of optimization. In this context, considering the concept of optimization, it is essential to implement energy policies together with balance strategies.

It is immediately clear that ensuring Energy Security (within the framework of the above) is a very difficult endeavor. If Energy Security cannot be ensured, concepts described as "Threat Elements" may emerge.

Threats to energy security are highly complex and can be considered in the context of four main threats (Figure 6). In other words, "Energy Problems" that arise in countries can lead to "Political, Economic and Social Unrest Caused by the Reflection of Energy Problems", and this situation can evolve into "Distrust of the Administration and Events Affecting National Security". Subsequently, it can lead to grave consequences that can be described as "Events Threatening National Security".



**Figure 6:** Four Main Threats to Energy Security

The sub-headings of each of the four main threat elements of Energy Security can be mentioned. These sub-headings are also quite diverse, and each of them can create complex conditions.

Energy problems; political instability, economic instability, regional risks, technological problems, cyber attacks, local and environmental conditions, legislative incompatibilities, physical security weaknesses. As events that occur as a reflection of energy policies; It can evolve into situations such as power problems, ethnic and religious problems, disrupted services, unrest, physical security problems, conflict of values, legal problems and distrust of the government. With the occurrence of events affecting national security; It can be the target of events such as regime upheavals, national insecurity, terrorism and vandalism, international

insecurity and embargo. In the last stage; It can cause civil war, asymmetric (and/or hybrid) war and international interventions.

### PEST ANALYSIS OF ENERGY SECURITY

PEST Analysis: It provides the opportunity to better understand the situation for a complex phenomenon, to create a long-term strategic vision, to identify potential dangers and threats and opportunities. It was first launched from Harvard University and refers to **Political, Economic, Social and Technological** examination and is described as PEST Analysis as an abbreviation of related words [8,9].

Here, the term "political" refers to the arrangements of power and government and legal issues, as well as the ability to govern and the expected changes in power. The word "economic" refers to the economic ability of the environment, external economic problems and related factors. The "social" factor, on the other hand, refers to how the needs of the environment are shaped, demographic characteristics and related social trends. With the phrase "technological", the determination of the adaptation of the environment to innovations and new technologies is examined.

PEST Analysis on Energy Security; it was carried out by considering the four main threat elements of energy security and the sub-headings of each of them. While conducting the relevant PEST Analysis, many situations experienced until today were also discussed. The schematic visual obtained by PEST Analysis is given in Figure 7.

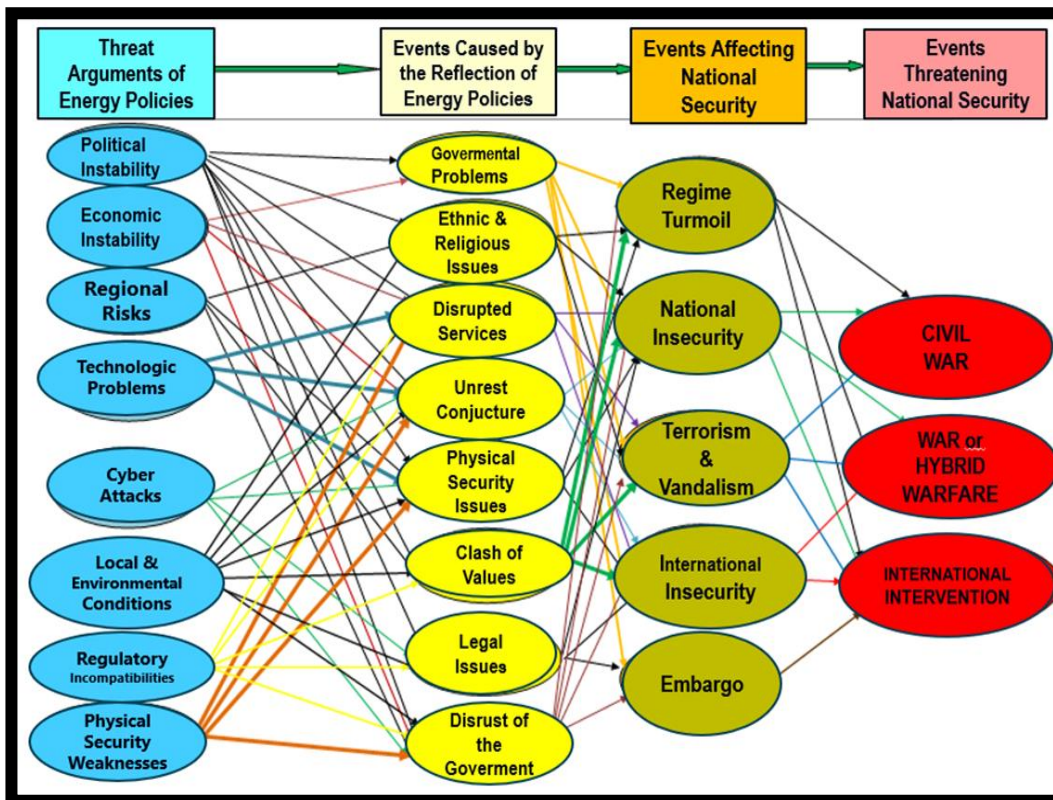

Figure 7: PEST Analysis of Energy Security



## CONCLUSION

When the four main threat elements of energy security and the sub-headings of each of them are examined for the analysis of energy security with PEST Analysis, it is understood that the issue of energy security in the context of energy supply security and energy demand security is multidimensional and affects the cyclical situation of countries and can affect national security in this context. It has been seen that it is possible to evolve to an international dimension.

To put it succinctly, energy security is of vital importance for all countries, and it is understood that if adequate measures are not taken, situations that are reflected in national security may arise with complex interactions, and it is of great importance to ensure the stability of the country in order to prevent all these situations.

## REFERENCES

- [1] Tuğrul, A.B., Change in Energy Demand and Its Place in the Formation of Energy Policies, 7nd International Conference on Social Sciences, 15-17 Nov. 2019, Paris, Proceeding, pp: 251-258, (ISBN: 978-605-69877-3-1), 2019, (in Turkish).
- [2] Tuğrul, A.B., “Energy Economics and Its Relationship with Energy Policies” “OECD Countries Conference on Political Sciences & Economy, 20-22 March 2020, Ankara, Proceeding, pp: 16-25, ISBN 978-625-7914-90-1, 2020 (in Turkish).
- [3] Tuğrul, A.B., Comparative Power Plants in Terms of Energy Economics Evaluation, I. International İKSAD Social Sciences Congress, 9-11 March 2018, Mardin, Proceeding, pp: 591-599, 2018.
- [4] J.A. FitzRecord Set by Nuclear Power Plant for Continuous Days of Operation, 2010.
- [5] Tuğrul, A.B., “Nuclear Energy Assessment and Turkey”, 17. International Energy and Environment Conference, ICCI-2011, İstanbul, 15-17 June 2011, Proceeding, pp:11-14, 2011, (in Turkish)..
- [6] BP Statistical Review of World Energy, June 2022.
- [7] IEA, International Energy Agency, 2020.
- [8] Tuğrul, A.B., "Changing World Energy Balances and Their Possible Reflections on Security", 8th Security Conference, TASAM, 3- 4 Nov. 2022. e-book, pp: 1-8, 2022 (in Turkish).
- [9] Sammut-Bonnici, T., Galea, D., “PEST Analysis”, Wiley Encyclopedia of Management, John Wiley & Sons, Ltd., 2014.

## WEB OF SCIENCE VERİ TABANINDA MESLEKİ TÜKENMİŞLİK KAVRAMI İLE İLGİLİ YAPILAN ÇALIŞMALARIN BİBLİYOMETRİK ANALİZİ

**Dr. Öğr. Üyesi Hatice UZUN**  
Karabük Üniversitesi, 0000-0002-1517-0091

### ÖZET

Bu çalışmanın amacı, Web of Science (WoS) veri tabanında başlığında, özetinde ve anahtar kelimelerde “job burnout” ifadesi bulunan 1981-2023 yılları arasında yayınlanan bilimsel çalışmaların bibliyometrik analiz yöntemi ile incelenmesidir. Bu amaca yönelik olarak, Web of Science veri tabanında yapılan taramada mesleki tükenmişlik hakkında yayınlanan 4983 adet çalışma araştırmaya konu olmuştur. WOS veri tabanından ve WOSviewer programı kullanılarak yapılan analiz sonucunda elde edilen bulgular; 1981-2008 yılları arasında yapılan çalışmaların az sayıda olduğunu ancak 2009 yılından itibaren mesleki tükenmişlik kavramının oldukça önem kazandığını ve bilimsel üretimin hızla arttığını göstermektedir. En üretken ülkelerin sırasıyla ABD, Çin ve Avustralya'nın olduğu ve makalelerin çoğunlukla Wiley ve Pergamon-Elsevier Science Ltd. yayınevlerine ait dergilerde yayınlandığı görülmektedir. Makalelerin en çok yayınlandığı dergi Journal Of Nursing Management'tir. Demerouti, E.; Bakker, AB.; Nachreiner, F. ; Schaufeli, WB. tarafından yazılan “The job demands-resources model of burnout” adlı makale 6267 atıf sayısı ile en çok ortak atıf alan makaledir. Ayrıca, ortak çalışma yapan ülkeler, yazarlar ve anahtar kelime analizleri ile birlikte araştırma eğilimleri ve literatürün entelektüel yapısı ortaya çıkarılmıştır. Çalışmanın mesleki tükenmişlik konusunda çalışma yapmak isteyen araştırmacılara önemli bilgiler sunarak rehberlik edeceği düşünülmektedir.

**Anahtar Kelimeler:** Tükenmişlik, Mesleki Tükenmişlik, Bibliyometrik Analiz, Web of Science,

### 1. GİRİŞ

Tükenmişlik, günümüzde işletmelerde çalışanlar arasında sıkça görülen ve iş yaşamını olumsuz etkileyen unsurlardan biridir. Freudenberger, tükenmişlik kavramını İlk kez 1974 yılında “başarısızlık, yıpranma, enerji ve güç kaybının sonunda insanın iç dünyasında karşılanamamış istek ve beklentilerinden doğan tükenme durumu” olarak ifade etmiştir (Freudenberger, 1974: 159). Maslach ve Jackson' a göre tükenmişlik; bireyin işi nedeniyle yoğun duygusal taleplere maruz kalması ve bunun sonucunda fiziksel bitkinlik, sürekli devam eden bir yorgunluk, çaresizlik hissi ve umutsuz duyguların birleşimiyle; yaptığı işe, yaşama ve diğer bireylere karşı olumsuz tutum ve davranışların yansımalarıyla görülen bir sendrom” dur (Maslach ve Jackson, 1981: 99). Maslach yalın bir ifade ile tükenmişliği “iş nedeniyle insanlarla yoğun bir etkileşim içerisinde olan bireylerin duygusal tükenmeleri, duyarsızlaşmaları ve zayıf kişisel başarı hissiyatları” olarak tanımlar (Maslach, Schaufeli ve Leiter, 2001: 399; Maslach ve Zimbardo, 1982:3).

Tükenmişlik sendromu, bireyde ve örgütte yarattığı olumsuz sonuçlar nedeniyle önemlidir (Cordes ve Dougherty, 1993). Yapılan araştırmalar insanlar üzerinde tükenmenin

biraktığı geçici ve kalıcı birtakım rahatsızlıkların varlığını ispatlamaktadır. Yaşanılan stresin bir türevidir olan tükenmişlik sendromunun bireyler üzerinde olumsuz birçok etkileri bulunmaktadır (Maslach ve Zimbardo, 1982). Tükenmişlik nedeniyle yaşananlar bireyin fiziksel olarak yorulup yıpranmasına sebep olmaktadır. Kronik hale gelen yorgunluk ve gerginlikler; bireyde soğuk algınlığı, grip gibi rahatsızlıkların oluşma ihtimalini ve baş ağrılarını arttırmakta ve buna benzer rahatsızlıkların müzminleşmesine sebep olmaktadır (Kahill, 1988; Maslach ve Zimbardo, 1982:74). Tükenmişlikte görülen en önemli sonuçlardan birisi de, tüm bu yaşananlardan dolayı kişinin enerjisinde düşüşün olmasıdır (Freudenberger ve Richelson, 1981: 44 3).

Tükenmişlik yaşayan bireyler; işyerinde birlikte çalıştığı diğer çalışanlara veya müşterilere karşı olumsuz tutum ve davranışlar gösterirler (Corcoran, 1986). Diğer taraftan işten ayrılma, verimliliği azaltan davranışlar, iletişimde yaşanan sorunlar ve düşük iş tatmini ile sonuçlanmaktadır (Kahill, 1988). Günümüz modern iş dünyasının en önemli problemlerinden birisi de mesleki tükenmişliktir. Bu nedenle mesleki tükenmişlik, yönetim, işletme, örgüt psikolojisi ve benzer alanlarda çalışma yapan araştırmacılar için dikkat çekici hale gelen ve üzerinde yoğun olarak çalışılan konulardan birisidir.

Bu araştırmanın amacı “mesleki tükenmişlik” kavramı ile ilgili yapılan uluslararası araştırmaların bütüncül bir yaklaşımla incelenmesi, gelecekte bu konuda çalışma yapmak isteyen araştırmacılar için yol gösterici nitelikte bir kaynak hazırlamaktır. Bu amaçla Web of Science veri tabanında yer alan 4983 adet çalışma incelenmiştir. Araştırmada başlık, özet ve anahtar kelimelerde “job burnout” kavramı bulunan çalışmalar tespit edilmiş ve elde edilen verilere bibliyometrik analiz yapılmıştır.

## **KAVRAMSAL ÇERÇEVE**

### **2.1. Tükenmişlik ve Mesleki Tükenmişlik Kavramı**

Tükenmişlik, uzun süreli veya tekrarlanan stresin neden olduğu duygusal, zihinsel ve sıklıkla fiziksel tükenme durumu olarak tanımlanabilir. Çoğunlukla iş yerindeki sorunlardan kaynaklansa da sosyal hayatta, kişilerarası ilişkiler ve çatışmalardan kaynaklı, hayatın diğer alanlarında da bireyler bunu yaşayabilirler. Tükenmişlik, sadece uzun saatler çalışmanın ya da çok fazla işle uğraşmanın bir sonucu olmayabilir. Tükenmişliğin önemli özellikleri olan, depresyon, motivasyon düşüklüğü ve uyuşukluk çoğunlukla kişinin işte veya evde bir işin nasıl yürütüldüğü konusunda kontrolü elinde bulundurmadığında veya kendi benlik duygusuyla çelişen görevleri tamamlaması istendiğinde ortaya çıkar. Gabriel ve Hagginis (2022) tükenmişliğin anlık bir durum olmadığını, yavaş yavaş geliştiğini vurgulamış ve kronik iş stresi etkenlerine uzun süreli bir tepki olarak ortaya çıkan bir mesleki sendrom olduğunu belirtmişlerdir. Bununla birlikte bu sendromun üç temel boyutunun olduğunu ve bunların, baskıcı duygusal tükenme duyguları, işe karşı olumsuzluk ve kişisel başarı eksikliği olduğunun altını çizmişlerdir. Ayrıca, iş talepleri ve iş kaynaklarının, sektör veya mesleğe bakılmaksızın tüm işleri tanımlayan iki çalışma koşulu kümesi olduğunu öne sürmüşlerdir. İş ortamındaki talep ve kaynaklarda çeşitli nedenlerden oluşabilecek dengesizliğin veya çatışmaların strese ve sonunda da tükenmişliğe neden olduğunu vurgulamışlardır. Biçer (2022) çalışmasında ister bir iş arkadaşı ister bir ast ya da bir yönetici olsun, her örgütte tükenmişliğe sebep olan, işle ilgili

stres etkenleri olduğunu ve bu insanların diğer insanların sabrını sınıadığını, bireylerin enerjisini tükettiğini ve nihayetinde işyerlerinde tamamen yıkıcı bir etki yaptıklarına işaret etmiştir. Bununla birlikte, yönetilemeyen iş yüklerinin, verimsiz iş davranışları, işyerinde zorbalık, ağır iş yükü, iş güvencesi gibi çeşitli faktörler de örgütlerde stresi tetiklediğini ve sonucunda tükenmişliğe neden olduğunu belirtmiştir. Kısaca, örgütlerde bireylerin enerjisinin azalmasına veya tükenmesine neden olan, çalışma ortamını zehirleyen ve genellikle duygusal tükenmeye bağlı olarak örgütler için ciddi ekonomik ve sosyal boyutta çatışmalara yol açan, işle ilgili birçok türde sorun veya bireylerin varlığına vurgu yapmıştır. Bakker vd. (2021)ise; bireylerin işlerinden dolayı tükenmişlik hissettiklerinde, örgütte artık olumlu bir katkıda bulunma çabası göstermeyeceklerini çünkü günlük iş taleplerinin kişisel ve örgütsel kaynaklarını aşmaya başladığını belirtmişlerdir. Diğer yandan tükenmiş bireylerin, bir zamanlar hevesle çalıştıkları işleri tarafından sömürüldüklerini ve yorulduklarını düşündükleri vurgulanmış ve hissettikleri bu duygular ne kadar şiddetli olursa ciddi sonuçların ortaya çıkma ihtimalinin de o kadar yüksek olduğunun altı çizilmiştir. Yine, hafif tükenmişlik etkileri işle ilgili kaygı ve depresyon gibi psikolojik sonuçlarla ilişkilendirilmiş ancak hafif tükenmişlik şikâyetlerinin aynı zamanda kardiyovasküler hastalıklar, Tip 2 diyabete ve bağlı nedenlerle ölümlerin artışı gibi fiziksel sonuçlarla da bağlantısı olduğu kaydedilmiştir.

Da Hills (2018) ise; çalışan tükenmişliği ile ilgili tıbbi/uzman bir desteğin maliyetli olabileceğini belirtmiş ve en yüksek performansı gösteren çalışanların dahi ilgisiz, sıklıkla işe geç kalan veya gelmeyen, verimsiz çalışanlara dönüşebileceğini de eklemiştir. Yine, çalışan tükenmişliğinin örgütsel performans üzerinde olumsuz etkisinin olacağını, çünkü tükenmişliğin daha düşük üretkenliğe, daha düşük örgütsel bağlılığa ve daha fazla işgücü devrine neden olacağını altını çizmiştir. Ayrıca tükenmişliğin bu olumsuz sonuçlarının yanı sıra, büyük bir iş deneyimi, hafızası ve bilgisi, uzmanlık ve yaratıcılık kaybına da neden olacağını savunmuştur. Bunlara ek olarak, Çizelge 1 mesleki tükenmişliğinin önemli nedenlerini göstermektedir:

### Çizelge 1. Mesleki Tükenmişliğin Önemli Nedenleri

Neden	Açıklama
<b>Kontrol eksikliği</b>	Çalışan, iş programı, görevleri veya iş yükü gibi kendisini doğrudan etkileyen önemli kararları etkileyemeyeceğini düşünür
<b>Kaynak eksikliği</b>	Çalışan, işini düzgün bir şekilde yapmak için gerekli olan araçları, malzemeleri veya diğer kaynakları yeterince veya hiç alamamaktadır
<b>Belirsiz veya imkânsız iş beklentileri</b>	Çalışan, sahip olduğu yetkinin düzeyi, yönetimin veya başkalarının ne beklediği konusunda kararsızdır veya kendisine mantıksız beklentiler yüklenmiştir
<b>İşlevsiz işyeri dinamikleri</b>	Örneğin, birey iş arkadaşlarından nezaketsiz davranışlar veya zorbalık görüyor, bu yüzden iş arkadaşları tarafından dışlandığını hissediyor, mobbing uygulayan bir yöneticisi var veya yetersiz fiziksel çalışma ortamı
<b>Sosyal destek eksikliği</b>	Çalışan, iş yerinde ve/veya kişisel yaşamında kendini yalnız hissediyor çünkü bireyin çalışma ve özel hayatına ilişkin çevresinden aldığı duygusal yardım yetersizdir
<b>Değerlerdeki uyumsuzluk</b>	Çalışanın değerleri, örgütün, kültürü, iş yapma tarzı veya sorunları ele alma biçiminden uyumsuz veya çok farklıdır
<b>Yetersiz iş uyumu</b>	İş, çalışanın ilgi ve becerilerine uymuyor
<b>Aşırı sakinlik/yoğunluk</b>	İşin çok yavaş, monoton, duraksız veya kaotik olması
<b>İş-yaşam dengesizliği</b>	İş, çalışanın çok fazla zamanını ve enerjisini alır; ailesiyle ve arkadaşlarıyla veya diğer ilgi alanlarıyla geçirecek çok az zamanı kalır veya hiç kalmaz

Kaynak: Jung, J., & Kim, Y. (2012). Causes of newspaper firm employee burnout in Korea and its impact on organizational commitment and turnover intention. *The International Journal of Human Resource Management*, 23(17), pp. 3636-3638. Vladut, C. I., & Kallay, E. (2010). Work stress, personal life, and burnout. Causes, consequences, possible remedies:-a theoretical review. *Cognition, Brain, Behavior*, 14(3), pp. 263-266.

Tükenmişlik bireyin hem iş hem de özel hayatında duygusal olarak kendini yıpranmış olarak kabul etmesi ve bu yönüyle hayata bakması olarak tanımlanabilir. Tükenmişlik duygusu bireyi, işinden ve çevresinden soyutlayarak daha etkisiz hale getirir. Bu durumda birey kendini duygusal, fiziksel ve zihinsel olarak yorgun hisseder ve iş sorumluluklarını eskisi gibi yerine getirememektedir. Öte yandan, çalışan tükenmişliğinin önüne psikolojik güçlendirmeyle, çalışanın içinde bulunduğu ortamda kendini her zaman güvende hissetmesini sağlamakla geçilebilir. Yine çalışanlara sağlanacak psikolojik güçlendirmeyle, onların görev ve sorumluluklarını yerine getirirken kendilerine duydukları özgüven düzeyleri artacak ve işlerini yaparken motivasyonlarını artırarak hissettikleri tükenmişlik duygusu kaybolacaktır. Nesher Shoshan ve Sonnentag' a göre (2020), özellikle iş yerindeki stres faktörleri nedeniyle ortaya çıkan psikolojik bir sendrom olan tükenmişliğin, duygusal tükenme, duyarsızlaşma ve kişisel başarının azalması gibi üç boyuttan oluşan çok yönlü bir yapı olduğunu ve tükenmişliğin özellikle diğer insanlarla sürekli yakın veya iç içe çalışanlar arasında ortaya çıkan bir sendrom olduğunu vurgulamışlardır. Sonuç olarak, Shirom (2010) çalışmasında tükenmişliğin sadece bireysel boyutta değil grup veya örgüt özelinde de gerçekleşebileceğine değinmiş ve buna

çoğunlukla yetersiz örgütsel kaynakların ve başarısız olacak üretim ve örgütsel hedeflerin olabileceğini vurgulamıştır. Son olarak, çalışmada tükenmişliğin önüne geçilebilmesi için çalışanlar arasında psikolojik ve sosyal yönlerden destek sağlanmasının önemli olduğunu ve yönetimin, işle ilgili kronik stresi, etkili stres yönetimiyle ortadan kaldırmasında, özellikle çalışanların üzerindeki aşırı yükün hafifletilmesine yönelik adımlar da dahil olmak üzere önleyici tedbirlerin alınmasında önemli bir rolü olduğunu vurgulamışlardır.

### 3. BİBLİYOMETRİK ANALİZ

Bibliyometrik herhangi bir alanda yapılmış bilimsel çalışmaların istatistiksel ve matematiksel açıdan incelenmesi ve değerlendirilmesi için kullanılan bir tür analiz yöntemidir (Özel ve Kozak 2012; Pritchard, 1969). Bu analiz yöntemi ile yayınlar, dergiler, yazarlar, ülkeler, kurumlar ve aralarındaki ilişkiler incelenebilir (Bozok, Kılıç & Özdemir, 2017). Bibliyometrik analiz Fahimnia vd. (2015)'e göre; dergi, kitap, makale ve benzeri bilimsel çalışmaların belirli parametrelere göre istatistiksel ve matematiksel analizlerinin yapılmasıdır. Bibliyometrik araştırmaların diğer bir amacı da belli bir disiplinde yapılmış araştırmaların resmini ortaya koymaktır (White & McCain, 1998). Bibliyometrik analiz yöntemiyle; araştırmacıların çalışacağı konuyu okumaya başlamadan önce literatürü keşfetmelerini ve alanda en etkili çalışmaların görülmesi sağlanarak araştırmacının çalışmalarına yön verilmektedir (Zupic & Cater, 2015:430-431). Bu nedenle son yıllarda araştırmacıların tercih ettiği bir yöntemdir. Literatüre bakıldığında, psikoloji (Sayiner, 2023); yönetim (Dulkadir, 2023; Kişi, 2022, Öztürk ve Kurutkan, 2020), turizm (Güneş, Gündoğdu ve Aksu, 2022), spor (Tekneci, 2013) gibi birçok alanda çalışmalar yapıldığı görülmektedir.

### 4. YÖNTEM

#### 4. 1. Verilerin Toplanması

Araştırma kapsamında, 5 Mart 2024 tarihinde WoS veri tabanında topic kategorisinde “job burnout” anahtar kelime ile konuyla ilgili yapılan çalışmalar aratılmış ve 16.675 çalışma elde edilmiştir. Elde edilen bu veri üzerinde bazı filtreler uygulanmıştır. Araştırmaya Web of Science kategorilerinde yer alan, yönetim, işletme, eğitim ve sağlık işletmeciliği alanında yapılan çalışmalar dahil edilmiştir. Yayın yılı bakımından 2024 yılında yayınlanan çalışmalar araştırma dışında tutulmuştur. Ayrıca dil olarak bilimsel çalışmalarda en çok tercih edilen İngilizce ile sınırlandırılmıştır. Sonuç olarak 4983 kayda ulaşılmış olup, çalışmaların tümü makaledir. Son olarak bibliyometrik analiz yapabilmek için 4983 kayıt başlık, yazar, özet, dergi ve referans bilgilerini içeren savedrecs dosyası olarak dışarı aktarılmıştır.

#### 4. 2. Veri Analizi

Bu araştırmada Microsoft Excel programı ile yazarların, dergilerin, makalelerin, atıfların ülkelerin ve anahtar kelimelerin istatistiksel analizi yapılmıştır. Kelime madenciliği, ortak yazarlık ağ haritası ve ülkelerin bibliyometrik eşleştirme analizleri VOSviewer (1.6.20) programı ile yapılmıştır. 4983 makale incelenirken aşağıda görülen soruların cevabı aranmıştır:

1. Mesleki Tükenmişlik kavramı ile ilgili yapılan çalışmaların yıllara göre dağılımı nasıldır?
2. En çok atıf alan çalışmaların, yazara ve yıllara göre değişimi nasıldır?
3. Mesleki Tükenmişlik konusunda araştırma yapan önde gelen ülkeler?
4. Mesleki Tükenmişlik konusunda önde gelen dergiler?
5. En sık kullanılan anahtar kelimeler nelerdir?
6. Mesleki Tükenmişlik konusunda çalışmaların kavramsal ilişkilendirmeleri ne şekildedir?
7. Mesleki Tükenmişlik konusunda ülkemizde yapılan çalışmalar ne düzeydedir?

## 5. BULGULAR

### 5.1. Bilimsel Yayınların Yıllara Göre Dağılımı

Bu araştırma kapsamında ele alınan çalışmaların yıllara göre yayın sayılarının dağılımı Görsel 1’de görülmektedir.

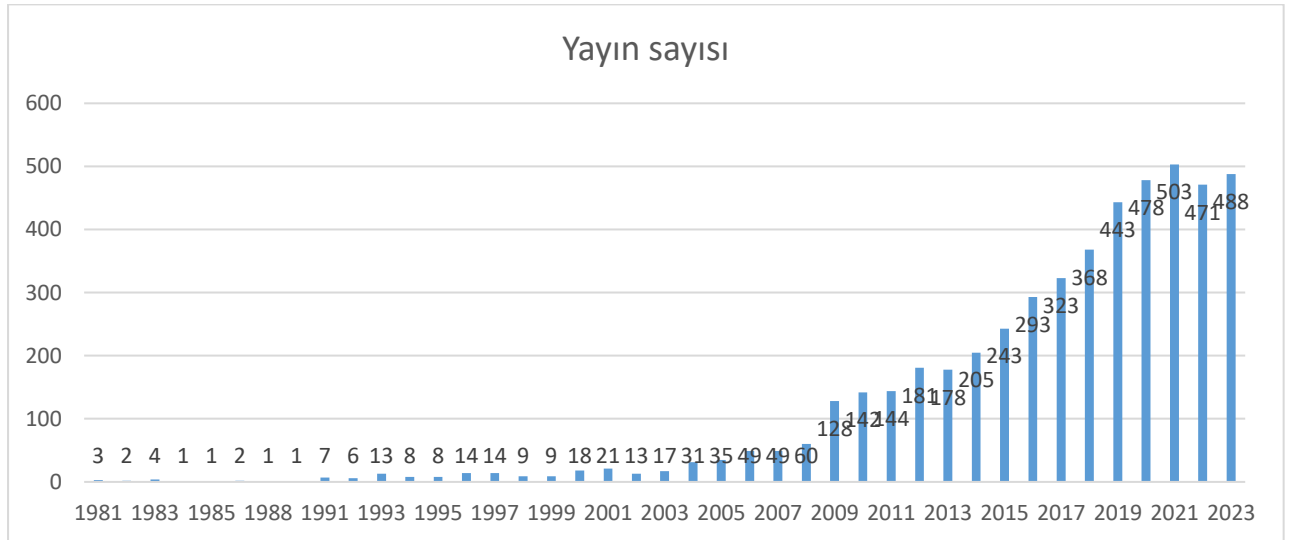

**Görsel 1. Yıllara Göre Yayın Sayılarının Dağılımı**

Görsel 1’de yayınlanan çalışmaları iki dönem halinde irdeleyebiliriz. Birinci dönem 1981-2008 yılları, ikinci dönem ise 2009-2023 yıllarını içermektedir. İlk yayın yılı 1981 tarihinden 2008 yılına kadar 396 bilimsel yayın üretilmiştir. Bu rakam toplam bilimsel yayın üretiminin yaklaşık % 10’u kadardır ve birinci dönem için büyüme hızının oldukça yavaş olduğunu söyleyebiliriz. Büyüme hızının yüksek olduğu ikinci dönemde 2009 yılından itibaren yayın sayısında ciddi bir artış olmuş ve bu dönemde toplam yayın üretiminin %92 si olan 4.587 çalışma yayınlanmıştır. En çok yayın 2021 yılında üretilmiştir. 2021 yılında yayın sayısında ki artışın nedeni olarak tüm dünyada yaşanan covid-19 pandemi döneminde bilhassa sağlık çalışanlarının zor koşullar altında çalışmaya devam etmek zorunda kalması tükenmişliğin ortaya çıkışına neden olacağı araştırmacılara konu oluşturmuştur. Bundan dolayı Pandeminin ve uzaktan çalışma koşullarının insanlar üzerindeki olumsuz etkilerini içeren çalışmalar yayın sayılarının artışında etkili olduğu düşünülmektedir.

### 5.2. Çalışma Türleri

Çizelge 2 mesleki tükenmişlik kavramını içeren çalışmaların türlerini ve sayısını göstermektedir. 1981-2023 yılları arasında; 4.473 makale, 2 kitap, 146 kitap bölümü, 237 konferans bildirisi ve 125 çalışmanın da editör yazısı, kitap kritiği vb. türlerde olmak üzere toplam 4983 çalışma yayınlanmıştır. En çok yayınlanan çalışma türü makaledir.

**Çizelge 2. Çalışma türleri ve sayıları**

Yayın Türü	Yayın Sayısı
Makale	4,473
Kitap	2
Kitap Bölümü	146
Konferans Bildirisi	237
Diğer (editör yazısı, kitap kritiği gibi)	125
Toplam	4983

### 5. 3. En Çok Atıf Alan Çalışmalar

Çizelge 3 mesleki tükenmişlik kavramı ile ilgili yayınlanan çalışmalardan en çok atıf alan ilk 10 eseri, yazar, yayın yılı, atıf sayıları ve yıllık ortalamaları ile birlikte göstermektedir. En çok atıf alan ilk 10 eser listelendiğinde tüm çalışmaların makale olduğu görülmektedir. En çok atıf alan ilk 10 eser 1981-2023 yıllarına ait yayınlanan 4983 çalışmaya yapılan atıf 196,469 yıllık ortalaması ise 4,912'dir. En çok atıf alan ilk 10 makaleye 23.058 kez atıf yapılmıştır. Bu da toplam atıf sayısının %11'ini karşılamaktadır.



**Çizelge 3. En çok atıf alan 10 Yazara ait yayın analizi**

Yazar	Makale Adı	Yayın Yılı	Yıllık Ort	Atıf Sayısı
Demerouti, E.; Bakker, AB.; Nachreiner, F.; Schaufeli, WB.	The job demands-resources model of burnout	2001	261.13	6,267
Schaufeli, WB.; Bakker, AB.	Job demands, job resources, and their relationship with burnout and engagement: a multi-sample study	2004	237.52	4,988
Hobfoll, SE.; Halbesleben, J.; Neveu, JP.; Westman, M.	Conservation of Resources in the Organizational Context: The Reality of Resources and Their Consequences	2018	301.57	2,111
Lee, RT.; Ashforth, BE.	A meta-analytic examination of the correlates of the three dimensions of job burnout	1996	64.66	1,875
Crawford, ER.; LePine, JA.; Rich, BL.	Linking Job Demands and Resources to Employee Engagement and Burnout: A Theoretical Extension and Meta-Analytic Test	2010	110.73	1,661
Bakker, AB.; Demerouti, E.; Verbeke, W.	Using the job demands-resources model to predict burnout and performance	2004	62.19	1,306
Cordes, CL.; Dougherty, TW.	A Review And An Integration Of Research On Job Burnout	1993	40.53	1,297
Salanova, M.; Agut, S.; Peiró, JM.	Linking organizational resources and work engagement to employee performance and customer loyalty: The mediation of service climate	2005	61.65	1,233
Maslach, C.; Leiter, MP.	Early predictors of job burnout and engagement	2008	68.41	1,163
Bakker, AB.; Demerouti, E.; Sanz-Vergel, AI.	Burnout and Work Engagement: The JD-R Approach	2014	105.18	1,157

En çok atıf yapılan makale, Demerouti, E.; Bakker, AB.; Nachreiner, F.; Schaufeli, WB. (2001) tarafından yazılan ve Journal Of Applied Psychology dergisinde yayımlanan “Tükenmişliğin iş talepleri-kaynaklar modeli” adlı makaledir. En çok atıf alan çalışma, konu ile ilgili yapılan çalışmaların başlangıç tarihinden 20 yıl sonra ve görsel 1 de izah edilen bilimsel yayın üretim hızının yavaş olduğu birinci dönemde yayınlanmıştır.

#### 5. 4. En Çok Çalışma Yapılan Ülkeler

Çizelge 4’e bakıldığında mesleki tükenmişlik kavramı ile ilgili en çok yayın yapan 10 ülkenin ağırlıklı olarak Amerika kıtasında yer aldığı görülmektedir. Üretilen yayın sayısı bakımından literatüre katkı sağlayan ilk 3 ülke ise; ABD(1263), Çin(538), Avustralya (389) dır. Türkiye ise yayınladığı çalışmaların 180’ni makale olmak üzere toplam 202 bilimsel yayın ile 8. sırada yer almaktadır. Bu durum mesleki tükenmişlik kavramının ülkemiz bilim insanları tarafından ilgi gördüğünün bir kanıtıdır. Yine Çizelge 4’de en çok yayın yapan ilk 10 ülkeye ait

toplam yayın sayısı 3.874’dür. Bu ise, araştırma kapsamında ele alınan toplam 4983 bilimsel yayının yaklaşık %78’ini oluşturmaktadır.

**Çizelge 4. En çok Yayın Yapan ilk10 Ülke**

Ülkeler	Kıtaları	Yayın Sayıları
ABD	Amerika	1263
Çin	Asya	538
Avustralya	Okyanusya	389
Kanada	Amerika	343
Hollanda	Avrupa	322
İngiltere	Avrupa	261
Almanya	Avrupa	214
Türkiye	Asya	202
İspanya	Avrupa	191
Hindistan	Asya	151
Toplam Yayın Sayısı		3.874

Bununla birlikte araştırma kapsamında ki çalışmaların sosyal yapısını ortaya koymak için bibliyografik eşleştirme analizi yapılmıştır. Sosyal yapı, herhangi bir bilimsel konuda çalışma yapan kişi veya kurumların aralarındaki ilişki ve bağlantıları ortaya koymayı hedeflemektedir. Bu şekilde ortak çalışan yazarlara göre, yazarların bağlı buldukları kurum ve kuruluşlara göre veya yazarların çalışmalarını yaptıkları ülkelere göre incelenmektedir. Ortak yazar analizi olarak adlandırılan bu yöntem ile alanında etkili çalışmalar yapan araştırma gruplarının tespit edilebilmesi adına önemli katkı sağlamaktadır (Aria ve Cuccurullo, 2017; Peters ve Van Raan, 1991).

Araştırma kapsamında ortak yazarlı yayın yapan yazarlara ait çalışmaların hangi ülkeler arasında gerçekleştiğini incelemek için ortak yazarlık analizi yapılmıştır. Bu analiz ile mesleki tükenmişlik konusunda çalışılan uluslararası ortak yazarlı çalışmaların hangi ülkeler arasında gerçekleştiği incelenmiştir. Görsel 2’de tükenmişlik konusunda bilimsel yayın üreten ülkelerin bibliyometrik haritası çıkartılmıştır.

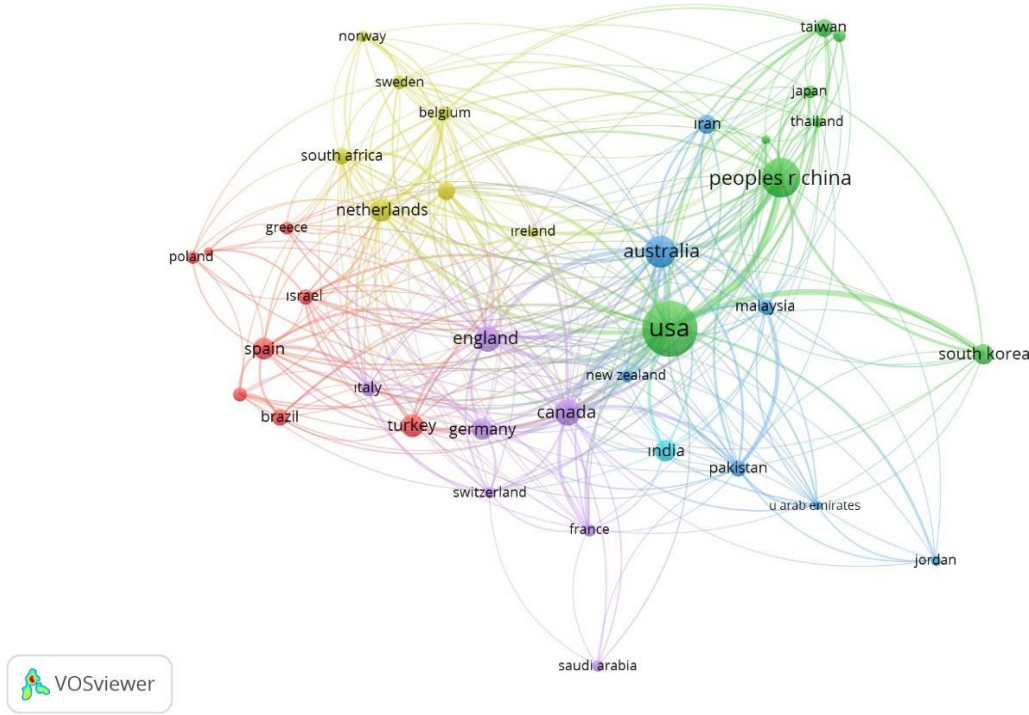

## Görsel 2: Ülkelerin Bibliyografik Eşleştirmesi

VOSviewer programı ile en az 25 makale ve 25 atıf alan 117 ülkenin bibliyografik eşleştirme analizi yapılmıştır. Analiz sonucunda ortak çalışma yapan 38 ülke 6 küme halinde sınıflanmış, aralarında 315 bağlantı ve 1085 toplam bağlantı gücü görselleştirilerek ülkeler arasındaki ilişkiler bilimsel olarak haritalandırılmıştır. Küme 1 (Kırmızı)'de Türkiye, Brezilya, Portekiz, İsrail, Polonya, Romanya, İspanya, Yunanistan yer almaktadır. Aynı kümede yer alan ülkeler çalışmalarında birbirlerine daha çok atıf yaparlar.

### 5. 5. En Çok Yayın Yapan 10 Dergi

Çizelge 5'de mesleki tükenmişlik kavramı ile ilgili en çok bilimsel çalışma yayınlayan ilk 10 dergiye ait bilgiler görülmektedir. Journal Of Nursing Management dergisi 224 yayın ile ilk sırada yer almaktadır. Bunu takiben 181 yayın ile Journal Of Advanced Nursing dergisi ikinci sırada, International Journal Of Nursing Studies dergisi ise 126 yayın ile üçüncü sıradadır. İlk iki sırada yer alan dergiler Wiley yayınevine aittir. Üçüncü sırada yer alan International Journal Of Nursing Studies dergisi ise Pergamon-Elsevier Science Ltd. yayınevine ait olup etki faktörü açısından listenin lideri konumundadır.

**Çizelge 5. En Çok Yayın Yapan 10 Dergi**

Dergi Adı	Yayınevleri	Yayın Sayıları	Etki Faktörleri (2022)
<a href="#">Journal Of Nursing Management</a>	<a href="#">Wiley</a>	224	1.77
<a href="#">Journal Of Advanced Nursing</a>	<a href="#">Wiley</a>	181	1.41
<a href="#">International Journal Of Nursing Studies</a>	<a href="#">Pergamon-Elsevier Science Ltd.</a>	126	3.07
<a href="#">Teaching And Teacher Education</a>	<a href="#">Pergamon-Elsevier Science Ltd.</a>	101	2
<a href="#">European Journal Of Work And Organizational Psychology</a>	<a href="#">Routledge Journals Taylor &amp; Francis Ltd.</a>	100	1.07
<a href="#">Journal Of Clinical Nursing</a>	<a href="#">Wiley</a>	86	1.53
<a href="#">Journal Of Organizational Behavior</a>	<a href="#">Wiley</a>	81	
<a href="#">Journal Of Applied Psychology</a>	<a href="#">Amer Psychological Assoc</a>	74	2.64
<a href="#">International Journal Of Human Resource Management</a>	<a href="#">Routledge Journals Taylor &amp; Francis Ltd.</a>	73	1.3
<a href="#">BMC Nursing</a>	<a href="#">BMC</a>	61	1.6

5. 6. Ortak Yazar Analizi

Ortak yazarlık analizi ile yazarlar arasındaki ilişkiler incelenebilmektedir. Yazarlar arasındaki bağlantılar VOSviewer programı ile yapılan analiz sonucunda elde edilen görsel Görsel 3’de görülmektedir.

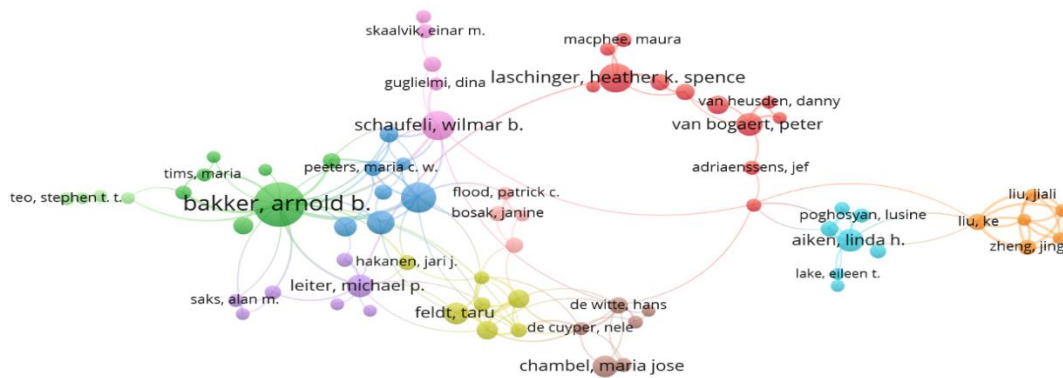

**Görsel 3. Ortak Yazarlık Analizi Sonuçları**

13540 yazar arasındaki bağlantıların açık bir biçimde görülebilmesi bir yazarın minimum 5 yayın ve 5 kez atıf alması kriter olarak belirlenmiştir. Bu kriteri sağlayan 72 yazar arasındaki ilişki ağ haritası 11 küme, 157 bağlantı ve 414 toplam bağlantı gücü ile Görsel 3’de görülmektedir. Analiz sonucunda en çok yayın ve atıfa sahip yazar, Arnold, B.Bakker’ ın WB Schaufeli, [Michael P Leiter](#), [Desponia Xanthopoulou](#), [Evangelia Demerouti](#) gibi yazarlarla [işbirliği içerisinde olduğu belirlenmiştir. Ayrıca Arnold, B.Bakker; 62 yayın, 20 bağlantı ve 61 toplam bağlantı gücü ile 2. Küme \(Yeşil\) dedir. Aynı kümede bulunan yazarlar, aralarında işbirliğine dayanan çalışmalar yapmaktadırlar.](#)

### 5. 7. Yayınların Anahtar Kelimelere Göre Analizi

Çizelge 6’da araştırma kapsamında bibliyometrik analiz ile incelenen 4983 çalışmada en sık kullanılan anahtar kelimeleri göstermektedir. Analiz sonucunda çalışmalarda kullanılan toplam 6554 anahtar kelimenin arasında en sık kullanılanlar; burnout (tükenmişlik), Job satisfaction (iş memnuniyeti), nurses (hemşireler), stress (stres), Work engagement (iş tükenmişliği) gibi kavramlardır.

**Çizelge 6. 20’den Fazla Tekrar Eden Anahtar Kelimeler**

Anahtar Kelime	Sıklık	Anahtar Kelime	Sıklık
burnout	952	Well-being	104
Job satisfaction	534	Job demands	92
nurses	304	Job resources	87
stress	231	nurse	108
Work engagement	297	Job stress	94
nursing	219	teachers	88
Emotional exhaustion	202	Mental health	76
Covid-19	105	Work environment	75
Job burnout	169	resilience	77
Turnover intention	101	Occupational stress	74

İncelemede ele alınan 4983 çalışmada kullanılan 6554 anahtar kelime arasındaki ilişki ağını tespit etmek için VOSViewer analiz programı ile anahtar kelime analizi yapılmıştır. Anahtar kelimeler arasındaki ilişki ağının anlamlı gruplar oluşturarak net görülebilmesi için bir kelimenin en az 20 kez tekrar etmiş olmasına karar verilmiştir. Bu kriteri sağlayan 110 kelime arasında oluşan bağlantılar Görsel 4’de görülmektedir.

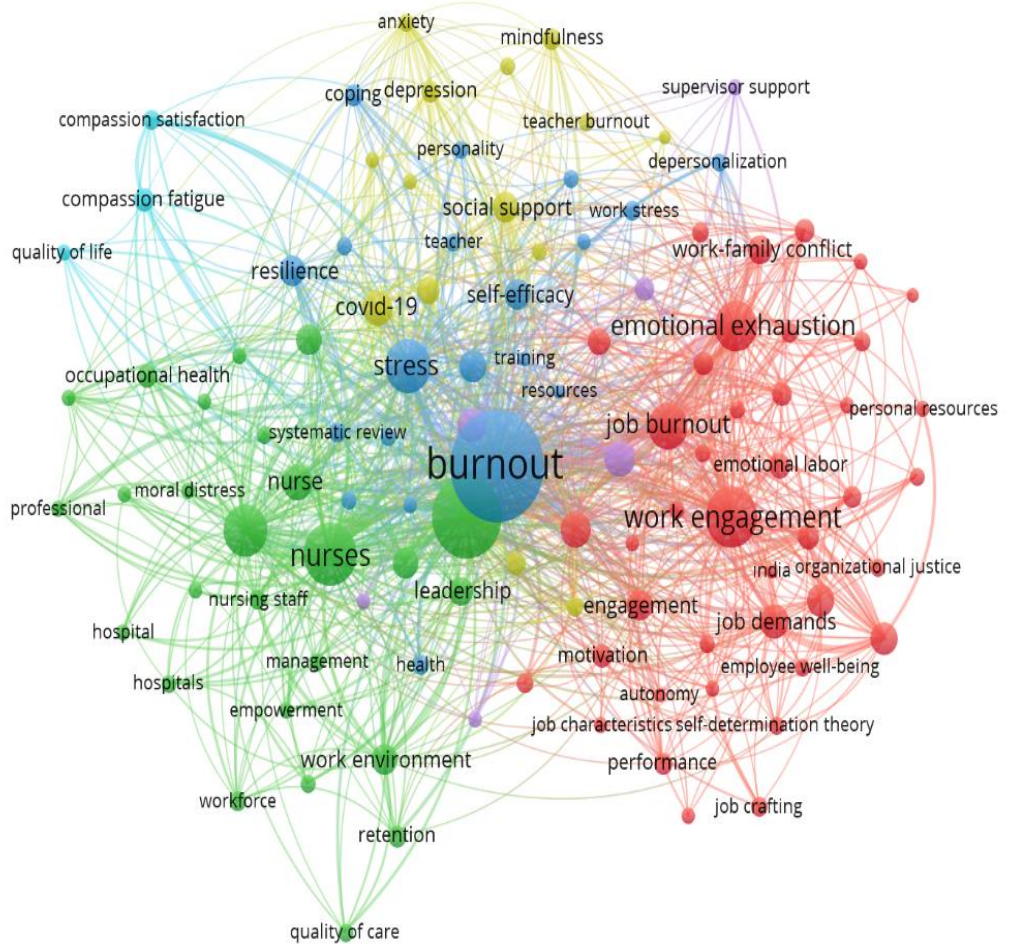

**Görsel 4. Anahtar Kelimeler Arasındaki Bağlantılar**

Görsel 4; 110 kelime arasındaki ilişkiyi 6 küme, 2070 bağlantı ve 6396 toplam bağlantı gücü halinde gösteren kelimeler arası ilişki ağ haritasıdır. Görsel 4 incelendiğinde; anahtar kelimeler oluşturduğu renk grupları halinde altı kümede toplanmışlardır. Çeşitli renklerle görülen daireler (kırmızı, koyu mavi, yeşil, açık mavi, mor ve sarı ) anahtar kelimeleri, kelimeler arasındaki ilişkileri ise aynı rengi taşıyan bağlantılar temsil etmektedir. Küme 1(Kırmızı), work engagement, Job bornoyt, Job demands, employee engagement gibi kelimeleri içermektedir. Küme2(yeşil), nurses, nursing, management, moral stress gibi kelimelerden oluşmaktadır. Küme 3(mavi), burnout, stress, teacher, self efficacy gibi kelimeleri içermektedir. Küme 4(sarı), covid-19, depression, anxiety, mindfulness kelimelerinden oluşmaktadır. Küme 5 (mor), turnover intention, emotional labour, supervisor support kelimelerini içermektedir. Son olarak Küme 6 (açık mavi) ise, compassion satisfaction, quality of life gibi kelimeler yer almaktadır.

## 5. 8. Türkiye’de En Çok Atıf Alan 10 Makalenin Analizi

Türkiye’ de yapılan çalışmalar incelendiğinde WOS üzerinde yapılan tarama sonucunda 2001-2023 yılları arasında mesleki tükenmişlik konusunda 202 makalenin yayınlandığı görülmüştür. Türkiye’ de mesleki tükenmişlik konusunda yayınlanan makaleler arasında en çok atıf alan 10 makaleye ait bilgiler Çizelge 7’de görülmektedir.

**Çizelge 7. Türkiye’de En Çok Atıf Alan 10 Makalenin Analizi**

Yazar	Yayın Yılı	Yayın İsmi	Atıf Sayısı	Disiplin
Karatepe, Osman M.	2013	The effects of work overload and work-family conflict on job embeddedness and job performance The mediation of emotional exhaustion	145	Management
Liu, Y.; Bellibas, MS.; Gümü, S.	2021	The Effect of Instructional Leadership and Distributed Leadership on Teacher Self-efficacy and Job Satisfaction: Mediating Roles of Supportive School Culture and Teacher Collaboration	130	Education & Educational Research
Demir, A.; Ulusoy, M.; Ulusoy, MF.	2003	Investigation of factors influencing burnout levels in the professional and private lives of nurses	127	Nursing
Karatepe, OM.; Yorgancı, I.; Haktanir, M.	2009	Outcomes of customer verbal aggression among hotel employees	119	Management
Alimoğlu, MK.; Donmez, L.	2005	Daylight exposure and the other predictors of burnout among nurses in a University Hospital	108	Nursing
Karatepe, Osman M.	2013	Perceptions of organizational politics and hotel employee outcomes The mediating role of work engagement	92	Management
Anasori E.; Bayıhomog, SW.; Tanova, C.	2020	Workplace bullying, psychological distress, resilience, mindfulness, and emotional exhaustion	90	Management
Tarcan, M.; Hikmet, N.; Schooley, B.; Top, M.; Tarcan, GY.	2017	An analysis of the relationship between burnout, socio-demographic and workplace factors and job satisfaction among emergency department health professionals	90	Nursing
Karatepe, OM.; Oluğbade, OA.	2016	The mediating role of work engagement in the relationship between high-performance work practices and job outcomes of employees in Nigeria	87	Management
İlhan, MN.; Durukan, E.; Taner, E.; Maral, I.; Bumin, MA.	2008	Burnout and its correlates among nursing staff: questionnaire survey	86	Nursing

En çok atıf yapılan makale, Karatepe, Osman M. (2013) tarafından yazılan ve International Journal Of Contemporary Hospitality Management dergisinde yayınlanan “Aşırı iş yükü ve iş-aile çatışmasının işe gömülmüşlük ve iş performansı üzerindeki etkilerinde duygusal tükenmenin aracılığı” adlı makaledir. Bu çalışmada yazar, aşırı iş yükü, iş-aile çatışması ve aile-iş çatışmasının işe gömülmüşlük ve iş performansı üzerindeki etkilerinin aracı olarak duygusal tükenmeyi araştıran bir araştırma modeli önermeyi ve test etmeyi amaçlamaktadır. Araştırmanın sonucunda elde edilen bulgular ise; “duygusal tükenmişliğin aşırı iş yükü, iş-aile çatışması ve aile-iş çatışmasının işe gömülmüşlük ve iş performansı üzerindeki etkisinde tam aracı olarak işlev gördüğünü göstermektedir. Özellikle iş yükü ağır olan, iş (aile) ve aile (iş) rolleri arasında denge kuramayan çalışanlar duygusal açıdan tükenmektedirler. Bu tür çalışanlar işlerine daha az gömülmekte ve hizmet sunum sürecinde düşük performans sergilemektedirler” sonucunu elde etmiştir.

## SONUÇ

Bu arařtırmada “mesleki tükenmiřlik” kavramı ile ilgili yapılan uluslararası arařtırmaların bütüncül bir yaklařımla incelenerek gelecekte bu konuda çalıřma yapmak isteyen arařtırmacılara yol gösterici nitelikte bir kaynak sunulması amaçlanmıřtır. Bu amaçla Web of Science veri tabanında yer alan ve 1981-2023 yılları arasında “job burnout” kavramı ile ilgili İngilizce dilinde yazılmıř 4983 adet çalıřma incelenmiřtir. Veri analizinde performans analizi ve entelektüel yapı analizi olmak üzere iki yöntem kullanılarak bibliyometrik analiz yapılmıřtır.

Arařtırma sonuçlarına göre; analize dahil edilen çalıřmalardan ilkinin 1981 yılında yapıldığı, 2009 yılına kadar olan süreçte yapılan çalıřmaların oldukça az sayıda olduđu görülmektedir. 2009 yılından itibaren yayın sayısında ciddi bir artış olmuř ve en çok yayın 2021 yılında üretilmiřtir. 2021 yılında yayın sayısında ki bu yükselmenin nedeninin tüm dünyada yařanan covid-19 pandemi döneminde bilhassa sađlık çalıřanlarının çalıřma kořullarının ađırlařmasının mesleki tükenmiřliğe neden oluřu arařtırmacıların konuya olan ilgilerini artırdığı söylenilebilir.

Literatürde yer alan çalıřmaların yayın türleri bakımından daha çok makale veya konferans bildirisi olarak yayımlanmakta olduđu görülmektedir. Bilimsel yayın üretimi sayısına göre Amerika, Çin ve Avustralya öne çıkmaktadır. Ülkelerin bibliyografik eřleřtirme analizi, Amerika ve Çin’in aynı kümede ve güçlü bir bađlantı içinde olduklarını göstermektedir. Bu arařtırmadaki bulgular kapsamında mesleki tükenmiřlik kavramı ile ilgili en çok en çok atıf yapılan 10 makale listelenmiřtir. En çok atıf yapılan makale, Demerouti, E.; Bakker, AB.; Nachreiner, F.; Schaufeli, WB. (2001) tarafından yazılan “Tükenmiřliđin iř talepleri-kaynaklar modeli” adlı makaledir. Ayrıca çalıřma kapsamında mesleki tükenmiřlik kavramı ile ilgili en çok makale yayınlayan dergiler tespit edilerek arařtırmacıların istifadesine sunulmuřtur. Makalelerin çođu Wiley ve Pergamon-Elsevier Science Ltd. yayınevlerine ait bilimsel dergilerde yayınlanmıřtır. Konu ile ilgili en çok yayın yapan dergi 224 makale ile 1.77 etki faktörüne sahip Journal Of Nursing Management adlı dergidir. İncelenen 4983 çalıřmada mesleki tükenmiřlik kavramı ile birlikte en sık kullanılan anahtar kelimeler; tükenmiřlik, iř tatmini, hemřireler, stres, iře bađlılık, hemřirelik, duygusal tükenme, covid-19 ve iřten ayrıma niyetidir.

Mesleki tükenmiřlik kavramı ulusal düzeyde de ilgi görmektedir. Karatepe, Osman M. (2013) tarafından yazılan, “Ařırı iř yükü ve iř-aile çatıřmasının iře gömülmüřlük ve iř performansı üzerindeki etkilerinde duygusal tükenmenin aracılıđı” adlı makale 2.11etki faktörüne sahip International Journal Of Contemporary Hospitality Management dergisinde yayınlanmıř ve 145 atıf almıřtır.

Bu arařtırmada son olarak ortak yazar ađ analizi, ülkelerin bibliyometrik eřleřtirme analizi ve anahtar kelimeler arasındaki iliřki ađı analizi ile incelenen çalıřmaların entelektüel yapısını ortaya koymuřtur. Bu çalıřmada elde edilen bulguların, istatistiki bilgiler sunması, diđer yandan arařtırma konusunun entelektüel haritasını oluřturması ile arařtırmacılara yol gösterici bir kaynak olması beklenmektedir. Bununla birlikte arařtırmanın bazı sınırlılıkları bulunmaktadır. Arařtırma WOS veri tabanından alınan yayınlar ile sınırlıdır. İleriki



arařtırmalarda Scopus, Google Scholar, EBSCO Host gibi farklı veri tabanları da arařtırmaya dahil edilebilir. İkinci olarak alıřma sadece İngilizce yayınlanan alıřmalar ile sınırlıdır. Gelecekteki alıřmalarda farklı dilde yayınlanan özellikle Türke alıřmalar dahil edilerek arařtırma kapsamı genişletilebilir. Bu alıřma ile mesleki tükenmiřlik kavramına bütüncül bir bakıř açısı saęlanarak literatürün analizi kolaylařtırılmaktadır. Mesleki tükenmiřlik kavramı ile ilgili alıřma veya okuma yapacak arařtırmacılar sonuçlardan yararlanarak kendilerine bir yol haritası izebilirler.

## KAYNAKA

Aria, M., & Cuccurullo, C. (2017). bibliometrix: An R-tool for comprehensive science mapping analysis. *Journal of informetrics*, 11(4), 959-975.

Bakker, A. B., & de Vries, J. D. (2021). Job Demands–Resources theory and self-regulation: New explanations and remedies for job burnout. *Anxiety, Stress, & Coping*, 34(1), 1-21.

Bier, C. (2022). Tackling The Emotional Vampires at Workplaces: A Conceptual Framework on Major Reasons Of Emotional Exhaustion in Organizations And Solutions. *Bingöl Üniversitesi Sosyal Bilimler Enstitüsü Dergisi (BUSBED)*, 12(24), 607-617.

Bozok, D., Kılı, S. N., & Özdemir, S. S. (2017). Bibliometric analysis of rural tourism on tourism literature Turizm literatüründe kırsal turizmin bibliyometrik analizi. *Journal of Human Sciences*, 14(1), 187-202.

Cordes, C. L. ve T. W. Dougherty (1993). A Review and an Integration of Research on Job Burnout. *The Academy of Management Review*. 18 (4), 621 – 656.

Corcoran, K. J. (1987). The association of burnout and social work practitioners' impressions of their clients: Empirical evidence. *Journal of Social Service Research*, 10(1), 57-66.

Da HiLLs, L. (2018). Understanding and preventing employee burnout. *Podiatry Management*.

Dulkadir, Ö. (2023). Deęiřime Diren Literatürünün Bibliyometrik Analiz Yöntemi ile Deęerlendirilmesi. 8. *Uluslararası Asya Modern Bilimler Kongresi*, (pp. 953-963), Aksaray, Türkiye, (Mayıs 2023).

Freudenberger, H. J. (1974). Staff Burnout, *Journal of Social Issues*. Vol. 30, pp. 159 – 165.

Freudenberger, H. J. ve G. Richelson (1981). *Burn-Out; How to Beat the High Cost of Success*. Bantam Boks, Doubleday & Company, Inc., New York.

Fahimnia, B., Sarkis, J., & Davarzani, H. (2015). Green supply chain management: A review and bibliometric analysis. *International journal of production economics*, 162, 101-114.

Güneř, S. G., Gündoędu, K., & Aksu, H. S. (2021). Ulakbim tarafından taranan ulusal hakemli dergilerde yayımlanmıř Gönüllü Turizm Konulu Makalelerin Bibliyometrik Analizi. *GSI Journals Serie A: Advancements in Tourism Recreation and Sports Sciences*, 5(1), 1-15.

Gabriel, K. P., & Aguinis, H. (2022). How to prevent and combat employee burnout and create healthier workplaces during crises and beyond. *Business Horizons*, 65(2), 183-192.

Jung, J., & Kim, Y. (2012). Causes of newspaper firm employee burnout in Korea and its impact on organizational commitment and turnover intention. *The International Journal of Human Resource Management*, 23(17), 3636-3651.

- Nesher Shoshan, H., & Sonnentag, S. (2020). The effects of employee burnout on customers: An experimental approach. *Work & Stress*, 34(2), 127-147.
- Shirom, A. (2010). Employee burnout and health: Current knowledge and future research paths. *Contemporary occupational health psychology: Global perspectives on research and practice*, (Editors:Jonathan Houdmont, Stavroula Leka) 1, 59-76. Print ISBN:9780470682654 |Online ISBN:9780470661550 |DOI:10.1002/9780470661550. *John Wiley & Sons Ltd.*
- Kahill, S. (1988). Symptoms of Professional Burnout: A review of the Empirical Evidence. *Canadian Psychology*. 29 ( ), 284 – 297.
- Kişi, N. (2022). İnsan Kaynakları Yönetiminde Yapay Zeka: Bibliyometrik Bir Analiz. *Journal of Research in Business*, 7 (2), 490-514.
- Maslach, C.& S. E. Jackson (1981). The Measurement of Experienced Burnout. *Journal of Occupational Behavior*. 2( ), 99 – 113.
- Maslach, C., W. B. Schaufeli ve M. P. Leiter (2001). Job Burnout. *Annual Review Psychology*. 52(), 397 – 422.
- Maslach, C. ve P. G. Zimbardo (1982), *Burnout – The Cost of Caring*, Prentice-Hall, Inc., Englewood Cliffs, New Jersey.
- Peters, H., & Van Raan, A. (1991). Structuring scientific activities by co-author analysis: An exercise on a university faculty level. *Scientometrics*, 20(1), 235-255.
- Pritchard, A. (1969). Statistical bibliography or bibliometrics. *Journal of documentation*., 25(4), ss.348-349.
- Özel, Ç. H., & Kozak, N. (2012). Turizm pazarlaması alanının bibliyometrik profili (2000-2010) ve bir atıf analizi çalışması, 26(4), ss.715-733
- Öztürk, N., & Kurutkan, M. N. (2020). Kalite yönetiminin bibliyometrik analiz yöntemi ile incelenmesi. *Journal of Innovative Healthcare Practices*, 1(1), 1-13.
- Sayiner, B. (2023). Kendini Sabotaj Üzerine Yazılan Lisansüstü Tezlerin Bibliyometrik Analizi. *Akademik Hassasiyetler*, 10(22), 194-230.
- Tekneci, P. (2013). Türkiye Adresli Spor Alanındaki Bilimsel Yayınların Bibliyometrik Analizi. *Pamukkale Journal of Sport Sciences*, 4(3), 76-91.
- Vladut, C. I., & Kallay, E. (2010). Work stress, personal life, and burnout. Causes, consequences, possible
- White, H. D., & McCain, K. W. (1998). Visualizing a discipline: An author co-citation analysis of information science, 1972–1995. *Journal of the American society for information science*, 49(4), 327-355
- Zupic, I., & Čater, T. (2015). Bibliometric methods in management and organization. *Organizational Research Methods*, 18(3), 429-472.

# YAPAY ZEKÂ, MEDYA VE MAHREMİYET: TEKNOLOJİNİN İLERİ ADIMLARI VE BİREYSEL HAKLARIN GELECEĞİ

**Doç. Dr. Abdülhakim Bahadır DARI**

Kırgızistan-Türkiye Manas Üniversitesi ORCID: 0000-0003-3525-5823

**Dr. Ahmet KOÇYİĞİT**

Zonguldak Bülent Ecevit Üniversitesi ORCID: 0000-0002-1276-1128

## ÖZET

Yapay Zekânın (AI) her geçen gün daha fazla benimsenmesi, birçok sosyo-ekonomik, kişisel ve çevresel anlamda fırsatlar sunmakta; ancak yapay zekânın bu fırsatlarının yanı sıra özellikle bireysel anlamda tehditler ortaya çıkarmaktadır. Bu tehditlerin başında ise; mahremiyet, kişisel verilerin korunması ve bireysel hâk ihlalleri gelmektedir. Özellikle yapay zekâ ile üretilen veya elde edilen verilerin izinsiz olarak medya aracılığı ile kamuoyunda dolaşıma sokulması büyük sorunlar ortaya çıkarmaktadır. Kontrol edilmediği takdirde yapay zekâ sistemlerinin özellikleri ve yetenekleri bireysel mahremiyete sorun oluşturabilmekte ve bireylerin kişisel bilgilerini kamuoyuna sızdırabilmektedir. Bu kullanım kişisel bilgilerin doğrudan ele geçirilmesi şeklinde olabileceği gibi diğer taraftan verilerin yani resim, fotoğraf ve diğer içeriklerin kullanılarak yeniden bir veri üretimi şeklinde de olabilmektedir. Bu çalışma yapay zekâ ve mahremiyet konusundan yola çıkarak, yapay zekâ kullanımının mahremiyete yönelik risklerini ortaya koymayı amaçlamaktadır. Bu amaç doğrultusunda yapay zekâ ve medya ilişkisi, yapay zekânın mahremiyete yönelik tehditleri, bu tehditlerin ortaya çıkardığı sorunlar ve çözüm önerilerine cevap aranmaktadır. Çalışmada nitel durum çalışması yöntemi kullanılmıştır. Araştırma neticesinde yapay zekâ araçlarının medyada her geçen gün daha fazla kullanıldığı belirlenmiştir. Ayrıca yapay zekâ teknolojilerinin bireysel mahremiyet anlamında sorunlar teşkil ettiği ve bu sorunların çözülmesine yönelik eksiklikler olduğu görülmüştür. Bu doğrultuda yapay zekânın ilerleyen dönemlerde daha da fazla kullanılacağı göz önüne alındığında ortaya çıkacak olan sorunların çözülmesine yönelik daha fazla hukuki düzenleme yapılması ve önlemlerin alınması gerekliliği vurgulanmıştır.

**Anahtar Kelimeler:** Medya, Yapay Zekâ, Mahremiyet, Teknoloji.

## 1. GİRİŞ

Yapay zekâ, birçok pratik uygulamaya sahip, hızla gelişen bir araştırma alanıdır. Büyük verinin, derin öğrenmenin ve sinir ağlarının eğitilmesini, öğrenilmesini ve tahmin edilmesini sağlayan teknolojilerdeki ilerlemelerle uyumlu olarak yapay zekâ, tahmin edilmesi ve yönetilmesi zor yeni riskler ortaya çıkarmaktadır. Bu tür riskler arasında ekonomik çalkantılar, varoluşsal krizler ve bireysel mahremiyetin çözülmesi yer alıyor. Kontrol edilemediği takdirde,

yapay zekâli sistemlerin yetenekleri mahremiyete yönelik temel bir tehdit oluşturabilir veya bu sistemler, zorlu koşullar altında bilgi sızdırabilir (Curzon, Kosa, Akalu & El-Khatib, 2021).

Büyük veri patlaması ve yapay zekâ çağıyla birlikte, veri gizliliği ve kişisel bilgiler üzerindeki kontrol, tartışmasız şekilde gizliliğin korunmasının giderek daha önemli yönleri haline geliyor. Yapay zekâ, bu bağlamda gizliliğin korunmasına yönelik yeni tehditler getiriyor. Yapay zekânın, kişisel veri analizini yeni güç ve hız seviyelerine getirerek, kişisel bilgilerin gizlilik çıkarlarını ihlal edebilecek şekillerde kullanma yeteneğini genişlettiği görülmektedir (Zhang, Wu, Tian, Zhang & Lu, 2021). Medya araçları özellikle de sosyal medya sosyal medya, makine öğrenimi (ML) prosedürlerini ve yapay zekâ (AI) çerçevelerini mümkün kılan çok büyük miktarda ve çeşitlilikte büyük veriye sahiptir. Bu durum kullanıcı sadakatini ve güvenilirlik düzeyini ciddi oranda etkilemektedir. Kullanıcı güvenliği kuralları ve idari güvence standartları, teknoloji alanının nasıl çalışacağını ortaya koymaktadır. Ayrıca, güvenliğin anlaşılması, artan kullanıcı veri gizliliği endişeleri ve bilgi korumasıyla tanımlanan yönergelerin bir sonucu olan ayrımları gösterirken yapay zekâ ile başa çıkmanın yollarının da yol haritası günümüzde çizilmeye başlamıştır. Yapay zekâ sistemlerinin bireyler, kullanıcılar, müşteriler ve kuruluşlar arasındaki ilişkileri üzerindeki etkisi, yönergeler ve bireylerin güvenlik endişeleri gün geçtikçe yeni bir tartışma alanını ortaya koymaktadır. Büyük verinin ve yapay zekânın yükselişiyle birlikte verilerin gizliliği konusu ise her geçen gün önem kazanmaktadır (Rajani, Menon, Kute & Tyagi 2022).

Büyük veri ihtiyacı karşılanırken elde edilen verilerin gizliliği ve mahremiyeti dikkat edilmesi gereken konuların başında gelmektedir. Bu süreç, yapay zekânın sahip olduğu avantajların yanı sıra çeşitli riskleri de ortaya çıkardığını göstermektedir. Örneğin, “hastalık teşhisi için kullanılan yapay zekâ sistemlerinde, veri olarak kullanılan kan testlerinin işlenmesi kişisel veri mahremiyeti ilkesine aykırı durumlara sebebiyet verebilmektedir. Öte yandan, doktorların elinde bulunacak büyük miktardaki örnek test, derin öğrenme yöntemleri ile hastalık teşhisini kolaylaştırabilmektedir.” Bu örnekten yola çıkarak yapay zekânın, bahsedilen riskleri göz önüne alındığında vazgeçilen bir alan olmamalı; tam aksine etik ilkeler doğrultusunda ve kişisel verileri gözeterek doğru bir şekilde kullanılmalı ve yapay zekâ uygulamalarından etkin şekilde istifade edilmelidir (Başkaya ve Karacan, 2022: 482).

Yukarıdaki bilgiler ışığında ilgili literatürde yapılan çalışmalar dikkate alındığında; Curzon vd., (2021), yapay zekâ ve gizlilik üzerine ortaya koyduğu çalışmada, yapay zekâyla ilişkili gizlilik risklerinin takdir edilmesi önemli olmakla birlikte, yapay zekâyı oluşturan farklı teknoloji çeşitlerinin kapsamlı bir şekilde anlaşılmasının öneminden bahsetmektedir. Zhang vd., (2021) ise, yapay zekâ uygulamalarının insanların günlük yaşamlarını yıkıcı bir şekilde değiştirdiğini ve yapay zekâyı çevreleyen etik ve gizlilik konularına ilişkin uygulamaların geliştirilmesi gerektiğini ifade etmektedir. Başkaya ve Karacan (2022), yapay zekânın kişisel veri mahremiyeti açısından oluşturduğu risklere, bu risklerin giderilmesi için önerilen bazı yöntemlere ve bu yöntemlerin neler olduğunu ortaya koymuştur. Abudureyimu ve Ogurlu (2021) ise, çalışmalarında yapay zekâ uygulamalarının kişisel verilerin korunmasına dair doğurabileceği sorunları ve çözüm önerilerini belirtmişlerdir. Bu doğrultuda bu çalışmada yapay zekâ ve mahremiyet konusundan yola çıkarak, yapay zekâ kullanımının mahremiyete yönelik risklerini ortaya koymayı amaçlamaktadır. Bu amaç doğrultusunda yapay zekâ ve

medya ilişkisi, yapay zekânın mahremiyete yönelik tehditleri, bu tehditlerin ortaya çıkardığı sorunlar ve çözüm önerilerine cevap aranmaktadır.

## 2. YAPAY ZEKÂ VE VERİ MADENCİLİĞİ

Yapay zekâ (AI) kavramı yaklaşık 65 yılı aşkın süredir bilim adamlarının ve mühendislerin sürekli bir çabası olmuştur. Buradaki basit iddia, insan yapımı makinelerin yoğun işlerden daha fazlasını yapabileceğidir; yani insan benzeri zekâ geliştirebilirler. Özellikle son dönemlerde yapay zekâ günlük yaşamımıza nüfuz etmiş; sanayi, sağlık, ulaşım, eğitim ve halka yakın daha pek çok alanda yeni roller üstlenmiştir. Bu doğrultuda yapay zekanın sosyo-ekonomik yaşamları değiştirmenin en önemli itici güçlerinden biri olduğuna inanılmaktadır. Dahası yapay zekâ, çığır açan araştırmalara yardımcı araçlar olarak birçok çalışma alanında en son teknolojilerin ilerlemesine katkıda bulunmaktadır (Jiang, Li, Luo, Yin ve Kaynak 2022).

Günümüzde yapay zekâ, karmaşık zorlukları çözmek için yeni konseptler ve yeni çözümler uygulayan bir mühendislik dalı olarak kabul edilmektedir. Elektronik hız, kapasite ve yazılım programlamada devam eden ilerlemeyle birlikte bilgisayarların bir gün insanlar kadar akıllı olabileceğine inanılmaktadır (Hamet ve Tremblay, 2017). Dahası, yapay zekâ artık iş dünyasında ve endüstride giderek daha yaygın hale gelmektedir. Keşfetme, öğrenme, yaşama, iletişim kurma ve çalışma şeklimizde devrim yaratma potansiyeline sahiptir. Ekonomi ve toplum için muazzam bir potansiyele sahiptir (Goralski ve Tan, 2020).

Yapay zekanın birçok tanımı bulunmaktadır. Turing testinde, yapay zekânın, insanlarla iletişim kurarken insan olmadıklarını açığa vurmadan iletişim kurabilme yeteneği temel değerlendirme kriteridir. Bu, makinelerin elektronik cihazlar aracılığıyla insanlarla iletişim kurarken insan olmadıklarını belirtmeksizin etkileşime geçme kabiliyetini ifade eder. Yapay zekanın öncülerinden Marvin Minsky, yapay zekâyı makinelerin insan zekâsı gerektiren şeyleri yapmasına olanak sağlamak olarak tanımlamıştır. Yapay zekanın tanımları çeşitli olsa da yapay zekanın çekirdeğinin, insan zekasını simüle etmeye, genişletmeye ve genişletmeye yönelik araştırma teorileri, yöntemleri, teknolojileri ve uygulamaları olduğuna yaygın olarak inanılmaktadır. Günümüzde yapay zekâ kavramının insan hayatı üzerinde giderek daha derin bir etkisi bulunmaktadır. Buhar Çağı'nda buhar motorlarının, Elektrik Çağı'nda jeneratörlerin ve Bilgi Çağı'nda bilgisayarların rolleri gibi yapay zekâ da çağdaş çağda ve sonrasında teknolojinin temel direğidir (Jiang, Li, Luo, Yin ve Kaynak 2022).

Veri madenciliği “büyük veri kümelerindeki ilginç, beklenmedik veya değerli yapıların keşfi” anlamına gelmektedir. Daha önceleri bu kavram 'veri taraması', 'trol taraması' ve 'veri üzerinden balık avlama' gibi isimlerle tanımlanmıştır. Modern veri madenciliği, istatistikleri bilgisayar bilimi, makine öğrenimi, veri tabanı teknolojisi ve diğer klasik veri analitik teknolojilerinden gelen fikirler, araçlar ve yöntemlerle birleştirmektedir (Hand, 2007). Son yıllarda veri madenciliği alanına hem akademi hem de endüstri tarafından ilgi patlaması yaşanmıştır. Bu ilginin artmasının sebebi veri toplama ve depolamanın daha kolay ve daha ucuz hale gelmesi ve dolayısıyla modern kuruluşlardaki veri tabanlarının artık genellikle çok büyük olmasıdır. Bu süreç özellikle web tabanlı sistemlerle doğru orantılıdır. Bu nedenle veri madenciliğinin elektronik süreçlerle ilgili alanlarda özellikle yararlı bulunması şaşırtıcı değildir (Olafsson, Li ve Wu, 2008).

Veri madenciliği kavramı yapay zekâ ile birlikte yeni bir görünüme bürünmüş ve kullanım alanları ve oranı artış göstermiştir. Verilerin yapay zekâ tarafından işlenmesi ve kullanımında büyük bir artış meydana gelmiştir. Yapay zekâ uygulamalarının verileri daha kolay elde etmesi, kullanması ve işlenmesi bu artışın en önemli nedenidir. Ayrıca yapay zekâ uygulamalarının bu verileri etkin ve işlevsel olarak işleyebilmesi kurumların ve diğer üçüncü kişilerin işlerini kolaylaştırmıştır. Yapay zekâ tarafından verilerin kolayca elde edilmesi ve kullanımı avantajlarının yanında başka tartışmaları da beraberinde getirmiştir. Bu tartışmaların en başında ise, mahremiyet ve kişisel verilerin kullanımı ile ilgili endişeler gelmektedir. Bu tartışmalar dikkate alındığında yapay zekânın getirdiği avantajlar ve kolaylıkların yanında tehditlerin de olduğu bir gerçektir.

### 3. YAPAY ZEKÂ, SOSYAL MEDYA VE MAHREMİYET

Yapay zekâ, medyada özellikle de sosyal ağlarda tavsiye sistemleri, viral pazarlama ve kullanıcı duyarlılığı tespiti bağlamında yaygın olarak kullanılmaktadır. Ancak sahte haberler ve gizlilik sızıntısı gibi durumlar güvenlik ve gizlilik kaygılarını gündeme getirmektedir. Teknolojinin hızla gelişmesi ve sosyal medyanın hızla yükselişiyle birlikte toplumun tüm kesimleri internetin ve sosyal medyanın getirdiği kolaylıklardan, faydalardan yararlanmaktadır.

Her geçen gün daha fazla insan bu internet dünyasına katılmakta, Internet World Stats araştırmasının sonuçlarına göre dünyadaki 7,7 milyar insanın yaklaşık 4,5 milyarı internet kullanmaktadır. Bu oran ise dünya nüfusunun yaklaşık %58'ini oluşturmaktadır. Medya özellikle de sosyal medya aracılığıyla iletişim giderek daha sık hale gelmekte ve günümüzde en popüler çevrimiçi etkinliklerden biri olarak karşımıza çıkmaktadır (Koçyiğit ve Darı: 2023; Chung, Chen, Tsai ve Chuang, 2021). Sosyal medya araçlarının bu denli yoğun kullanımı ve yapay zekâ uygulamaları ile bileştiğinde faydalarının yanında belirli riskleri de beraberinde getirmiştir. Bu risklerin en başında ise, mahremiyet ve kişisel verilerin korunması sürecidir.

Mahremiyet, gizli olma durumu ve gizlilik ile ilgili bir kavramdır. Kullanıcıların sosyal medya üzerindeki gizlilikleriyle ilgili endişeleri giderek artmaktadır. Bu kaygılar kurumsal ve sosyal kaygılar olarak ikiye ayrılabilir (Raynes-Goldie, 2010; Ayalon ve Toch, 2019). Kurumsal kaygılar, şirketlerin ve hükümetlerin endişelerini içeren konuları ve kişisel bilgilerin olası veri kullanımlarını içermektedir. Örneğin, verilerin reklamlar için potansiyel kullanımı buna bir örnektir. Sosyal kaygılar, kullanıcıların ailesi, arkadaşları ve meslektaşları gibi diğer kişilerin özel bilgilere erişimini dikkate almaktadır (Schwartz-Chassidim, Ayalon, Mendel, Hirschprung ve Toch, 2020).

UNESCO tarafından geliştirilen Yapay Zekâ Etiğinin on önemli ilkesinden biri gizliliklidir. Hukuki ve felsefi literatürde mahremiyet çeşitli şekillerde tanımlanmıştır; örneğin mahremiyet, kişiliğin bir bileşeni olarak "kendi başına bırakılma hakkı", kişisel bilgiler üzerindeki kontrol ve gizlilik hakkıdır. Büyük veri patlaması ve yapay zekâ çağıyla birlikte, veri gizliliği ve kişisel bilgiler üzerindeki kontrol, tartışmasız şekilde gizliliğin korunmasının giderek daha önemli yönleri haline gelmekte ve yapay zekâ, gizliliğin korunmasına yönelik daha fazla tehditler ortaya çıkarmaktadır (Zhang, Wu, Tian, Zhang & Lu, 2021). Kerry (2020), yapay zekânın,

kişisel veri analizini yeni güç ve hız seviyelerine getirerek, kişisel bilgilerin gizlilik çıkarlarını ihlal edebilecek şekillerde kullanma yeteneğini genişlettiğini ifade etmektedir.

Sosyal kaygılar olarak ifade edilen özel bilgilerin yani kişisel verilerin depolanması ve kullanımını günümüzde giderek artmaktadır. Bu veriler çoğunlukla bireylerin kişisel ve özel bilgileri olması sebebiyle izin alınmadan kullanılması bireyler açısından sakıncalı sonuçlara yol açabilmektedir. Bu veriler ise genellikle şirketler ve kurumlar tarafından ticari amaçlı olarak kullanılmaktadır. Fakat art niyetli kişilerin eline geçmesi ve kötüye kullanımını nedeniyle bireyler tarafından kaygıya sebep olmaktadır. Özellikle yapay zekâ uygulamalarının ve iletişim teknolojilerinin gelişmesiyle birlikte bireylerin gizlilik ve mahremiyet kaygıları her geçen gün giderek artmaktadır.

#### 4. YÖNTEM

Bu çalışmada nitel durum çalışması yöntemi kullanılmıştır. Durum çalışması, elde edilen veriler ve sonuçlarla olayın neden o şekilde meydana geldiği, neler yapılması gerektiği ve gelecekte nelere odaklanması gerektiğini ortaya koymaktadır (Davey, 1991).

Durum çalışması bir çalışmada belirli özellikleri içermektedir (Yin 1984). Bunlar;

- Araştırmada “nasıl” ve “niçin” sorularına cevap aranır.
- Araştırmacının olaylar üzerinde çok az kontrole sahiptir ya da hiç kontrolü yoktur.
- Olayı ya da olguyu araştırmacı kendi doğal yaşam çerçevesinde çalışılmaktadır.
- Olay ve gerçek yaşam arasındaki ilişki yeterince açık olmadığı zamanlarda kullanılan bir araştırma yöntemi olarak karşımıza çıkmaktadır (Yin, 1984).

Creswell (2017) ise durum çalışmasını, “değerlendirme süreçleri gibi birçok alanda kullanılan, araştırmacının bir durumunu, çoğunlukla da bir programı, olayı, eylemi, süreci ya da bir veya birden daha fazla bireyi analiz ettiği bir araştırma deseni” olarak tanımlamaktadır.

Bu çalışmada aşağıdaki sorulara cevap aranmıştır:

- Yapay zekâ, medya ve mahremiyet ilişkisi nedir?
- Türkiye’de ve Dünyada mahremiyetin korunmasına yönelik alınan tedbirler nelerdir?
- Yapay zekânın mahremiyete yönelik tehditleri, bu tehditlerin ortaya çıkardığı sorunlar nelerdir?
- Mahremiyetin korunmasına yönelik alınması gereken önlemler nelerdir?

#### 5. YAPAY ZEKÂ VE MAHREMİYETE YÖNELİK HUKUKİ DÜZENLEMELER VE ALINMASI GEREKEN ÖNLEMLER

Yapay zekâ kavramı geliştikçe bu konu ile ilgili hem ülkemizde hem de dünyada çeşitli tedbirler ve hukuki düzenlemeler hayata geçirilmiştir. Yapay zekâ kavramının yeni bir alan olması sebebiyle hem kavramın sınırlarının belirlenmesi hem de bireysel hakların korunması amacıyla devletler ve konu ile ilgilenen uluslararası kuruluşlar tarafından hukuki düzenlemeler yapılmış ve yapay zekâ ile ilgili sınırlar belirlenmiştir.

Türkiye’de yapılan yapay zekâ ile ilgili en önemli çalışmaların başında Cumhurbaşkanlığı Dijital Dönüşüm Ofisi tarafından Ağustos 2021 tarihinde yayınlanan Ulusal Yapay Zekâ Stratejisi programı gelmektedir. Bu çalışma ile, “yapay zekâ alanındaki çalışmalarını ortak bir zemine oturtacak tedbirleri ve bu tedbirleri hayata geçirmek üzere oluşturulacak yönetim mekanizmasını ortaya konulması” amaçlanmıştır (Dijital Dönüşüm Ofisi, 2021).

Bir diğer çalışma ise; Kişisel Verileri Koruma Kurumu (KVKK) tarafından ortaya konulan Yapay Zekâ Alanında Kişisel Verilerin Korunmasına Yönelik Tavsiyeler çalışmasıdır. Bu çalışma ise, “yapay zekâ alanında faaliyet gösteren, geliştiriciler, üreticiler, servis sağlayıcılar ve karar alıcılar için 6698 sayılı Kişisel Verilerin Korunması Kanunu kapsamında kişisel verilerin korunması amacına yönelik önerileri” içermektedir. Bu çalışma ile, yapay zekâ kullanımı ile ilgili geliştiriciler, üreticiler ve servis sağlayıcılar için tavsiyeler, genel tavsiyeler ve karar alıcılar için tavsiyeler ortaya konulmuştur. Çalışmada, yapay zekâ kullanımı, uygulanması ve geliştirilmesinde; “kişilerin temel hak ve özgürlüklerine saygı gösterilmesi, hak ihlaline meydan verilmemesi, insan hakları ve temel özgürlüklerin himayesi ile insan onurunun korunması hakkı gözetilmesi” konularında öneriler getirilmiştir. Ayrıca, “kişisel veri işleme temelli yapay zekâ ve veri toplama çalışmaları; kişilerin temel hak ve özgürlüklerini koruyan bir yaklaşım içerisinde hukuka uygunluk, dürüstlük, ölçülülük, hesap verebilirlik, şeffaflık, kişisel verilerin doğru ve güncel olması, kişisel veri kullanım amacının belirli ve sınırlı olması ilkeleri ile veri güvenliği yaklaşımına dayalı olmalıdır” şeklinde mahremiyete yönelik önemli tavsiyeler ortaya konulmuştur. Dahası, geliştiriciler, üreticiler ve servis sağlayıcılar için tavsiyeler bölümünde; “tasarımda, ulusal ve uluslararası düzenleme ve/veya belgelerle tutarlı olarak kişisel veri mahremiyetini esas alan bir yaklaşımın gözetilmesi” gerekliliği vurgulanmıştır. Karar alıcılar için ortaya konulan tavsiyeler de ise, “kişisel verilerin korunmasına yönelik risk değerlendirme prosedürlerinin benimsenmesi ve sektör/uygulama/donanım/yazılım temelinde bir uygulama matrisi oluşturulması” gerekliliği ortaya konulmuştur (KVKK, 2010).

Yapay zekâ ile ilgili ülkemizde yapılan düzenlemelerin bir diğeri ise, fikri mülkiyet hakları ile ilgilidir. Bu doğrultuda fikri mülkiyet hakları, Sınai Mülkiyet Kanunu ve Fikir ve Sanat Eserleri Kanunu ile düzenlenmiştir. Bu kanuna göre, yapay zekâ uygulamaların geliştirilmesi ve kullanılması sürecinde, fikri mülkiyet haklarına riayet edilmesi ve bu hakların koruma altına alınması gerekliliği ifade edilmiştir.

Yapay zekâ ile ilgili dünyada yapılan düzenlemeler dikkate alındığında ise, bu kavramla ilgili her geçen gün yeni bir düzenleme ya da önerinin hayata geçtiği görülmektedir. Özellikle kişisel verilerin korunması, mahremiyet ve diğer insan haklarının önemine ilişkin bu düzenlemelerde sıklıkla söz edilmektedir. Bu düzenlemeler dikkate alındığında ise, UNESCO tarafından geliştirilen Yapay Zekâ Etiğinin on önemli ilkesi, Avrupa Konseyi İnsan Hakları ve Hukukun Üstünlüğü Genel Müdürlüğü tarafından yayınlanmış olan “Yapay Zekâ Ve Kişisel Verilerin Korunması Rehber İlkeleri” OECD Yapay Zekâ Konseyi Önerileri, Avrupa Konseyi’nin “Güvenilir Yapay Zekâ için Taslak Etik Kuralları” Avrupa Komisyonu Yapay Zekâya İlişkin Beyaz Kitabı ve Fransız Veri Koruma Komitesi Yapay Zekâ Konulu Eylem Planı bunlardan bazılarıdır. Tüm bu düzenleme ve öneriler, yapay zekâ uygulamaların kullanımı, geliştirilmesi süreçlerinde kişisel verilerin korunması, kişisel mahremiyetle ilgili tereddütleri ve yapılması



gerekenleri ortaya koymaktadır. Bu durum göstermektedir ki, yapay zekâ uygulamaları kişisel verilerin kullanımı ve mahremiyet konusunda bazı endişeleri ve olumsuzlukları beraberinde getirmiştir.

Yapay zekâ kullanımı ile ilgili tüm bu düzenlemeler dikkate alındığında hem kurumların hem de bireylerin bu süreçte yapması gerekenler olduğu görülmektedir. Bu uygulamaların her geçen gün gelişmeye devam etmesi yeni düzenlemeleri ve alınması gereken önlemlerin geliştirilmesi gerekliliğini ortaya koymaktadır. Bu önlemler dikkate alındığında bireylerin kişisel verilerini ve diğer mahrem bilgilerini dijital ortamlardan sakınması gerekliliğidir. Diğer taraftan yapay zekâ uygulamalarının bireyler tarafından bireysel mahremiyeti ve kişilik haklarının ihlal edecek şekilde kullanılmaması ve mahrem bilgiler kullanılarak üretilen verilerin medya aracılığıyla yayılımının engellenmesi gerekmektedir. Karar alıcılar ve devletler açısından ise, bu uygulamaların kullanımı ve geliştirilmesi süreçlerinin takip edilmesi ve gerekli durumlarda yeni düzenlemelerin hayata geçirilmesi gerekmektedir.

## 7. GENEL DEĞERLENDİRME VE SONUÇ

Yapay zekâ uygulamalarının kapsamı ve uygulama alanları hızla genişledikçe mahremiyetin ve kişisel verilerin korunması amacıyla yeni çabaların da olması gerekmektedir. Bu bağlamda yapay zekânın uygulama alanlarının genişlemesi çok büyük bir potansiyel sunmasının yanı sıra belirli kaygıların da beraberinde getirmektedir. Bu kaygıların en başında ise, mahremiyet ve kişisel verilerin korunması süreçleri gelmektedir.

Yapay zekânın, medyada özellikle de sosyal medyada kullanımı gittikçe artmaktadır. Fakat bu durum sahte haberler ve gizlilik sızıntısı gibi şeyler gizlilik ve güvenlik kaygılarını ihlal edebilmektedir. Teknolojik gelişmelerle paralel olarak bireyler ve kurumlar sosyal medyanın getirdiği kolaylıklardan ve faydalardan yararlanmaktadır. Fakat bu durum özellikle de sosyal medyada yapay zekâ ile üretilen içeriklerin kişisel verilerin gizliliğinin ve mahremiyetin ihlal edilmesine neden olmaktadır. Yani medya yapay zekâ ile üretilen bu gizli ve mahrem bilgilerin yayılmasını ve bireylerin mağduriyet yaşanmasına neden olabilmektedir.

Yapay zekânın mahremiyete yönelik tehditleri, bu tehditlerin ortaya çıkardığı sorunlar günümüzde sıklıkla kamuoyunu meşgul etmektedir. Bu tehditlerin başında ise, bireylerin kişisel görüntülerinin, bilgilerinin, videolarının, verilerinin ve daha birçok içeriğin izinsiz olarak kullanılması ile üretilen yapay zekâ içeriklerinin dağıtılması ve paylaşılması gelmektedir. Ayrıca kişisel verileri oluşturan kimlik bilgileri, banka hesapları, şifreler gibi daha birçok bilginin yayılmasına neden olmakta ve bireysel gizliliği tehdit etmektedir.

Ortaya çıkan bu durum karşısında hem kurumların hem de bireylerin önlem alması günümüzde bir zaruriyet haline gelmiştir. Bu doğrultuda konu ile ilgili hem ülkemizde hem de dünyada çeşitli tedbirle ve hukuki düzenlemeler hayata geçirilmiştir. Yapay zekâ kavramının yeni bir alan olması sebebiyle hem kavramın sınırlarının belirlenmesi hem de bireysel hakların korunması amacıyla devletler ve konu ile ilgilenen uluslararası kuruluşlar tarafından hukuki düzenlemeler yapılmış ve yapay zekânın sınırları belirlenmeye çalışılmıştır. Yukarıda da bahsedildiği üzere ülkemizde, Cumhurbaşkanlığı Dijital Dönüşüm Ofisi tarafından Ulusal Yapay Zekâ Stratejisi Programı ve Kişisel Verileri Koruma Kurumu (KVKK) tarafından ortaya konulan Yapay Zekâ Alanında Kişisel Verilerin Korunmasına Yönelik Tavsiyeler yapay zekâ

ile ilgili yapılan çalışmalara örnektir. Diğer taraftan ise, dünyada özellikle de Avrupa’da bu konu ile ilgili birçok hukuki düzenleme hayata geçirilmiştir.

Devletlerin ve kurumların konu ile ilgili yapmış olduğu hukuki düzenleme ve tavsiyelerin yanı sıra bireylerin de bu süreçte aktif rol alması gerekmektedir. Özellikle gizli ve mahrem olan kişisel bilgilerin, fotoğrafların, videoların ve diğer bilgilerin medyada paylaşılmaması önem arz etmektedir. Bunun yanında bireylerin kaynağı belli olmayan içeriklerden, fotoğraf ve diğer içeriklerden yapay zekâ araçlarının kullanarak yeni içerikler üretmemeli ve bunları medya araçları ile dolaşıma sokmamalıdır. Bu doğrultuda bu süreçte hem kurumların hem de bireylerin üzerlerine düşen görevlerin olduğunu ifade etmek yerinde olacaktır.

### KAYNAKÇA

Abudureyimu, Y., & Ogurlu, Y. (2021). Yapay Zekâ Uygulamalarının Kişisel Verilerin Korumasına Dair Doğurabileceği Sorunlar ve Çözüm Önerileri. *İstanbul Ticaret Üniversitesi Sosyal Bilimler Dergisi*, 20(41), 765-782.

Ayalon, O., & Toch, E. (2019). Evaluating {Users’} Perceptions about a {System’s} Privacy: Differentiating Social and Institutional Aspects. In *Fifteenth Symposium on Usable Privacy and Security (SOUPS 2019)* (pp. 41-59).

Başkaya, F., & Karacan, H. (2022). Yapay Zekâ Tabanlı Sistemlerin Kişisel Veri Mahremiyeti Üzerine Etkisi: Sohbet Robotları Üzerine İnceleme. *Bilişim Teknolojileri Dergisi*, 15(4), 481-491.

Chung, K. C., Chen, C. H., Tsai, H. H., & Chuang, Y. H. (2021). Social Media Privacy Management Strategies: A Sem Analysis of User Privacy Behaviors. *Computer Communications*, 174, 122-130.

Creswell, J. W. (2017). *Araştırma Deseni Nicel, Nitel ve Karma Yöntem Yaklaşımları*. S. B. Demir (Çev. Ed.), (3. Baskı), Ankara: Eğiten Kitap Yayıncılık.

Curzon, J., Kosa, T. A., Akalu, R., & El-Khatib, K. (2021). Privacy and Artificial Intelligence. *IEEE Transactions on Artificial Intelligence*, 2(2), 96-108.

Davey, Lynn. (2009). The Application of Case Study Evaluations. (Çev: Tuba Gökçek). *Elementary Education Online*, 8(2), 1-3

Dijital Dönüşüm Ofisi. (2021). Ulusal Yapay Zekâ Stratejisi 2021-2025. Erişim Adresi: <https://cbddo.gov.tr/uyzs>

Goralski, M. A., & Tan, T. K. (2020). Artificial Intelligence and Sustainable Development. *The International Journal of Management Education*, 18(1), 100330.

Hamet, P., & Tremblay, J. (2017). Artificial Intelligence in Medicine. *Metabolism*, 69, S36-S40.

Hand, D. J. (2007). Principles of Data Mining. *Drug safety*, 30, 621-622.

- Jiang, Y., Li, X., Luo, H., Yin, S., & Kaynak, O. (2022). Quo Vadis Artificial Intelligence?. *Discover Artificial Intelligence*, 2(1), 4.
- Kerry, C. F. (2020). Protecting Privacy in an AI-Driven World.
- Koçyiğit, A., & Darı, A. B. (2023). Yapay Zekâ İletişiminde Chatgpt: İnsanlaşan Dijitalleşmenin Geleceği. *Stratejik ve Sosyal Araştırmalar Dergisi*, 7(2), 427-438.
- KVKK (2010). Kişisel verilerin korunması amacına yönelik öneriler. Erişim Adresi: <https://www.kvkk.gov.tr/Icerik/4185/6698-Sayili-Kisisel-Verilerin-Korunmasi-Kanununun-Amaci-ve-Kapsami>
- Olafsson, S., Li, X., & Wu, S. (2008). Operations Research and Data Mining. *European journal of operational research*, 187(3), 1429-1448.
- Rajani, D., Menon, S. C., Kute, S., & Tyagi, A. K. (2022). Preserving Privacy of Social Media Data Using Artificial Intelligence Techniques. In *Handbook of Research on Technical, Privacy, and Security Challenges in a Modern World* (pp. 186-204). IGI Global.
- Raynes-Goldie, K. (2010). Aliases, Creeping, and Wall Cleaning: Understanding Privacy in The Age of Facebook. *First Monday*.
- Schwartz-Chassidim, H., Ayalon, O., Mendel, T., Hirschprung, R., & Toch, E. (2020). Selectivity in Posting on Social Networks: The Role of Privacy Concerns, Social Capital, and Technical Literacy. *Heliyon*, 6(2).
- Yin, R. (1984). *Case Study Research: Design and Methods*. (3. Basım). California: Sage
- Zhang, Y., Wu, M., Tian, G. Y., Zhang, G., & Lu, J. (2021). Ethics and privacy of artificial intelligence: Understandings from bibliometrics. *Knowledge-Based Systems*, 222, 106994.

# İŞ KAYNAKLI GERİLİMİN HEDONİK TÜKETİM ÜZERİNDEKİ ETKİSİNİN MEDENİ DURUM BAĞLAMINDA İNCELENMESİ

**Prof. Dr. Sezen BOZYİĞİT**

Tarsus Üniversitesi, ORCID No:0000-0002-0951-3588

## ÖZET

Günümüzde tüketim sadece ihtiyaçtan kaynaklanmamaktadır. Bireyler ihtiyaç duymadıkları ürünleri de hisleri doğrultusunda, alışverişten haz aldıkları ya da mutluluk duydukları için satın alabilmektedir. Bazı bireyler macera aramak, başkalarını mutlu etmek, sosyalleşmek, fikir edinmek, indirimleri takip etmek için alışveriş yaparken bazı bireyler de alışverişini bir tedavi yöntemi olarak görmekte, stresten ve olumsuz duygulardan kurtulup rahatlamak için ürün satın almaktadır. Bireylerin hayatında strese neden olabilecek birçok unsur bulunmaktadır. Bu unsurlardan bir tanesi de bireyin iş yerinde yaşadığı gerilimdir. Birey sevmediği bir işi yapabileceği gibi yoğun iş temposundan dolayı da strese girip gerilim yaşayabilmektedir. Bu gerilimden kurtulma yolu olarak da hedonik tüketime yönelebilmektedir. Tüketicilerin işten kaynaklı gerilimi algılama ve hedonik tüketim davranışında bulunmaları medeni durumlarına göre de farklılık gösterebilmektedir. Bu araştırmanın amacı da işten kaynaklı gerilimin hedonik tüketim üzerindeki etkisini medeni durum bağlamında ortaya koymaktır. Araştırmanın örneklemini Türkiye’de yaşayan, 18 yaş ve üstü olup bir işte çalışan 444 tüketici oluşturmaktadır. Veriler kolayda örneklem yoluyla ulaşılan katılımcılardan online anket yöntemiyle toplanmıştır. Tüketicilerin hedonik tüketimini ölçmek için Arnold ve Reynolds (2003) tarafından geliştirilen macera için alışveriş, rahatlamak için alışveriş, başkalarını mutlu etmek için alışveriş, değer temelli alışveriş, sosyalleşmek için alışveriş ve fikir edinmek için alışveriş olmak üzere altı faktör ve toplamda 18 ifadeden meydana gelen Hedonik Tüketim Ölçeği kullanılmıştır. İşten kaynaklanan gerilimi ölçmek içinse House ve Rizzo (1972) tarafından oluşturulan ve yedi ifadeden meydana gelen İş Kaynaklı Gerilim Ölçeği tercih edilmiştir. Verilere doğrulayıcı faktör ve grup temelli YEM analizi uygulanmıştır. Araştırma sonuçlarına göre evli tüketicilerde işten kaynaklı gerilim hedonik tüketimin tüm alt boyutlarını ancak en çok rahatlamak için alışveriş alt boyutunu olumlu olarak etkilemektedir. Bekar tüketicilerde ise işten kaynaklı gerilim hedonik tüketimin değer temelli ve sosyalleşmek için alışveriş dışındaki alt boyutlarını olumlu olarak yordamaktadır. Son olarak bu olumlu etkinin evli tüketicilerde bekar tüketicilere oranla daha fazla olduğu dikkat çekmektedir.

**Anahtar Kelimeler :** İşten Kaynaklı Gerilim, Hedonik Tüketim, Medeni Durum

## 1. GİRİŞ

Son zamanlarda bazı bireyler ihtiyaçları olmadıkları halde ürün satın almaktadır. Bu tür davranışlar genellikle faydacı güdüyle ya da akla yatkın olarak yapılmamaktadır. Bireyler başkalarına hava atmak, gösteriş yapmak, mal ve mülke sahip olmanın kendilerine verdiği mutluluk ya da alışverişten duyulan haz nedeniyle tamamen hissi duygularla alışveriş yapabilmektedir. Hissi duygularla yapılan alışveriş türlerinden biri hedonik tüketimdir.

Hedonik tüketim, arzu ve fantezilerle karışık, süreklilik gösteren, tatmin edilmesi mümkün olmayan bir tüketim biçimidir (Armağan ve diğerleri,2017:30). Bireyler alışveriş yapmaktan mutluluk duydukları, alışveriş yapmak onlara haz verdiği için satın alma davranışında bulunmaktadırlar. Bu alışveriş tarzında ihtiyaç ya da mantıktan öte bireylerin tamamen his ve duyguları doğrultusunda hareket etmesi söz konusudur. Özkan (2020:326) da hedonik tüketim davranışının temelinde alışverişin sunduğu keyif, heyecan, hayatın sıkıcılığından kaçma gibi nedenlerin bulunduğunu dile getirmektedir.

Arnold ve Reynolds (2003) hedonik tüketimin macera, rahatlama, başkalarını mutlu etme, değer temelli, sosyalleşme ve fikir edinme gibi çeşitli nedenlerle yapılabileceğini vurgulamaktadır. Macera için yapılan alışveriş tüketicinin uyarılma, macera ve başka bir dünyada olma hissi nedeniyle yaptığı bir alışveriş türü olup alışveriş gezisi tamamen heyecan ve merak duygusundan dolayı yapılmaktadır (Redda,2020:334). Bazı bireyler başkaları için alışveriş yapmaktan mutluluk duyarlar. Aynı zamanda bu durum, bir kişinin birine güzel bir hediye ararken yaşadığı duyguları, ruh halini, heyecanı ve sevinci de anlatmaktadır (Özkan,2020:327). Değer temelli alışverişte ise bireyler indirimleri önemsemektedir. İndirimleri takip etmek, indirim zamanları alışveriş yapmak onları mutlu etmektedir. Sosyalleşmek için alışveriş yapanlar ev dışında sosyal etkileşim, benzer ilgi alanlarına sahip diğer kişilerle iletişim içinde olma ve referans grupları ile bağlantı kurma arzusu ile alışveriş yapmakta, arkadaşlarla ve aileyle alışveriş yapmaktan, alışveriş sırasında sosyalleşmekten ve alışveriş sırasında başkalarıyla bağ kurmaktan keyif almaktadır (Arnold ve Reynolds,2003:80). Bu durumda tüketiciler arkadaşlarıyla ve aileleriyle alışveriş yapmayı onlarla vakit geçirmenin bir yolu olarak tanımlamaktadır (Özkan,2020:327). Fikir edinmek için alışverişe çıkanlar son modayı takip etmekten zevk alan, yeni çıkan ürünleri görmek için alışveriş yapan bireylerdir. Son olarak bireyler ihtiyaçları olmadığı halde sadece rahatlamak, sıkıntılarını unutup stres atmamak için de ürün satın almaktadır. Armağan ve diğerleri (2017:31) birçok tüketicinin yaşadığı stresi veya sorunları hafifletmek için alışverişe gittiğini, alışveriş deneyiminin, bir süreliğine rahatlamak, sakinleşmek, başka şeylerle meşgul olmak ve bir nevi özel muamele anlayışıyla dolu bir deneyim olduğunu belirtmektedir.

Bireyler bazen hayatın diğer yönlerindeki sorunlarını unutmalarına yardımcı olduğu için alışveriş yapmakta ve kısa süreliğine de olsa günlük hayattan kaçma fırsatına sahip olabilecekleri bir deneyim yaşamak istemektedirler (Arnold ve Reynolds,2021:399). Hedonik tüketim motivasyonunun, tüketimden kaynaklanan haz duygusundan, duygusal zevk arayışı ve tatminden kaynaklandığı düşünüldüğünde hedonik tüketimin stresi hafifletebileceği kanısına varılmıştır (Huang ve diğerleri,2023:441). Şahin ve Tokmak (2018:12) da duygusal anlamda sorunlar yaşayan bireylerin stresli ve olumsuz durum ve duygulardan kurtularak psikolojilerini düzeltmek için hedonik tüketimde bulunabildiklerini vurgulamaktadır.

Bireylerin hayatında strese neden olabilecek birçok unsur bulunmaktadır. Bu unsurlardan bir tanesi de bireyin iş yerinde yaşadığı gerilimdir. Birey sevmediği bir iş yapabileceği gibi işindeki fazla iş temposundan dolayı da strese girip gerilim yaşayabilmektedir. İş gerilimi kaygı, stres ve memnuniyet gibi iş yaşamının kalitesiyle ilişkili olan, iş performansını ve bireylerin iş dışındaki hayatlarını etkileyen bir durumdur (Lau ve Tan,2006:173). İşten kaynaklı gerilim işin kendisi ile ilgili sorunlardan doğabileceği gibi kurumla ilgili durumlardan

da kaynaklanabilmekte, hatta iş güvencesizliği, mobbing, küresel rekabet gibi güncel iş stresi nedenlerine de dayanabilmektedir (Yenihan ve diğerleri,2014:39). Bu tip gerilimler insanın mental ve fiziksel sağlığını bozabilmekte, hatta bireylerde tükenmişlik sendromuna bile sebep olabilmektedir. Stresli bir hayat, yoğun iş temposu, iş ya da hayat şartlarından dolayı bireylerde meydana gelen tükenmeden dolayı birey kendisini motive eden hedonik tüketim gibi satın alma davranışlarına yönelebilmektedir (Şahin ve Tokmak, 2018:12). Şengün ve Karahan (2013:22) da birçok bireyin yaşadığı sorunları unutmak, zor zamanlarını atlatmak, dinlenip sakinlemek ve bir nevi kendini tedavi etmek için alışveriş yaptığını vurgulamaktadır.

Alanyazın incelendiği zaman stresin hedonik tüketime neden olduğunu ortaya koyan çeşitli çalışmaların olduğu görülmüştür. Örneğin Şahin ve Tokmak (2018) yaptıkları çalışmada stresin bireylerin tüketim davranışını etkilediğini, strese giren bireylerin rahatlamak için alışveriş yaptığını, tüketicilerin tükenmişlik sendromu yaşamasının hedonik tüketimi artırdığını ortaya koymuştur. Erdoğan Tarakçı ve Göktaş (2019) da iş-aile çatışmasının sosyalleşmek için, macera için ve başkalarını mutlu etmek için alışveriş yapma boyutları üzerinde herhangi bir etkisinin bulunmadığını ancak rahatlamak, fikir edinmek ve değer amaçlı alışveriş yapma boyutları üzerinde olumsuz bir etkiye sahip olduğunu, öte yandan aile-iş çatışmasının, maceracı alışveriş boyutu dışındaki hedonik tüketimin tüm boyutlarını olumlu yönde etkilediğini ve en güçlü etkinin rahatlama amaçlı alışveriş boyutunda olduğunu dile getirmiştir. .Huang ve diğerleri (2023) çalışmalarının sonucunda işe gidip gelme süresindeki artışın strese neden olduğunu, bu durumun da tüketicilerin hedonik tüketim eğilimini ve harcamalarını artırdığını, işe gidip gelme stresinin hedonik tüketimi teşvik etmede olumlu bir rol oynadığını ve evli insanların evli olmayan, boşanmış ve eşi ölmüş olanlara göre hedonik tüketime önemli ölçüde daha fazla harcama yaptığını ortaya koymuştur.

Medeni durum değişkeni de iş stresini algılama ve hedonik tüketimde bulunma ile ilişki içerisindedir. Michael ve diğerleri (2009), medeni durumun stresle ilişkili olduğunu alanyazında bir veya daha fazla çocuğu olan evli çalışan kadınların, hem bekar erkeklere hem de kadınlara, evli erkek ve çocuksuz kadınlara göre daha yüksek stres düzeyi yaşadıklarını, evli ve çocuklu çalışan kadınlarda daha yüksek stres düzeyinin, bu kadınların yerine getirmek zorunda olduğu çoklu ve karmaşık rollerin sonucu olduğunu ileri sürülmektedir. Ta ve diğerleri (2017) medeni durumun, algılanan stresin önemli bir göstergesi olduğunu, bekarlığın algılanan stresle, özellikle de sosyal sorumluluklar, yalnızlık ve ekonomi/parayla ilişkili streslerle pozitif yönde ilişki içerisinde bulunduğunu, bu alana özgü stres etkenlerinin aynı zamanda medeni durum ile kaygı arasındaki ilişkiye de aracılık ettiğini vurgulamaktadır. Yavuz ve Akca (2018) iş stresini boşanmış tüketicilerin evli ve bekarlara oranla daha fazla algıladığını, ek olarak evli tüketicilerin ise iş-aile çatışmasını daha fazla yaşadığını belirtmiştir.

Hedonik tüketim bağlamında ise Armağan ve diğerleri (2017) hedonik tüketimin demografik faktörlerle ilişkisini incelediği çalışmasında medeni duruma göre tüketicilerin sadece başkalarını mutlu etmek için yapılan alışveriş faktöründe farklılaştığını, başkalarını mutlu etmek için yapılan alışverişlerde, evli ve bekar tüketicilerin eşi ölmüş ya da boşanmış tüketicilere oranla daha fazla başkalarını mutlu etmek için alışveriş yaptığı saptanmıştır. Özkan (2020) erkek tüketicilerin hedonik tüketim davranışlarını incelediği çalışmasında evli ve bekar erkeklerin başkalarını mutlu etmek, fikir edinmek ve sosyalleşmek için alışveriş yapma alt

faktörlerinde farklılık olduğunu, bekar erkeklerin tüketim ortalamasının evli erkeklere göre daha yüksek olduğunu belirtmektedir. Küçükyılmaz ve Tayfun (2021) medeni durum bakımından hedonik tüketimin sadece rahatlama için alışveriş alt boyutunda farklılık bulunduğunu, bekarların evlilere oranla rahatlamak için daha çok ürün satın aldığını dile getirmiştir.

Günümüzde ihtiyaçtan kaynaklanmayan tüketim biçimlerinin artması bu tüketim tarzlarına neden olan faktörlerin araştırılmasını gündeme getirmiştir. Bu tüketim davranışlarından birisi de hedonik tüketimdir. Alanyazın incelendiğinde stres ve çatışmanın hedonik tüketim üzerindeki etkini araştıran çalışmaların (Şahin ve Tokmak,2018;. Erdoğan Tarakçı ve Göktaş 2019; Huang ve diğerleri,2023) olduğu görülmüştür. Hatta hem stresin hem de hedonik tüketimin medeni duruma göre farklılaştığını tespit eden çalışmalar (Ta ve diğerleri,2017; Yavuz ve Akca,2018; Özkan,2020; Armağan ve diğerleri,2017) da mevcuttur. Ancak doğrudan işten kaynaklı gerilimin hedonik tüketim üzerindeki etkisini araştıran hatta bu etkiyi medeni durum bağlamında irdeleyen bir çalışmaya rastlanılmamıştır. Bu nedenle bu araştırmanın amacı işten kaynaklı gerilimin hedonik tüketim üzerindeki etkisini medeni durum bağlamında ortaya koymaktır. Araştırma sonuçlarının hem alanyazındaki bu boşluğu dolduracağı hem de gereksiz bir tüketim biçimi olan hedonik tüketime neden olan faktörlerin bilinmesinin bu tarz tüketimleri önlemede faydalı olabileceği düşünülmektedir.

## 2. ARAŞTIRMANIN YÖNTEMİ

Araştırma nicel verilere dayanmaktadır. Araştırmanın evrenini Türkiye’de yaşayan 18 yaş ve üstü çalışan tüketiciler oluşturmaktadır. Araştırmayı evren üzerinden gerçekleştirmek mümkün olmadığı için araştırma örneklem üzerinden tasarlanmıştır. Kolayda örneklem yöntemi kullanılarak ulaşılan örneklemin sayısını belirlemek için Coşkun ve diğerlerinin (2015:137) çalışmasından yararlanılmıştır. Coşkun ve diğerleri (2015:137) evrenin 100 bin ve üstü olduğu durumlarda 387 örneklem sayısının yeterli olduğunu ifade etmektedir. Araştırmanın katılımcı sayısı 444 olduğu için örneklem sayısının yeterli olduğu düşünülmektedir.

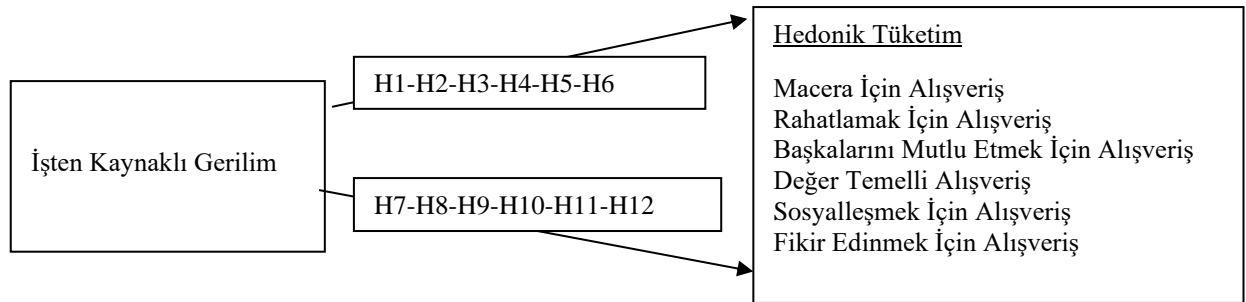

**Görsel 1. Araştırmanın Modeli**

Alanyazın kısmında açıklanan çalışmalar ve Görsel 1’de sunulan araştırma modeline göre araştırmanın hipotezleri aşağıdaki gibi oluşturulmuştur.

**H1:** Evli tüketicilerde işten kaynaklı gerilim macera için yapılan alışverişini etkilemektedir.

**H2:** Evli tüketicilerde işten kaynaklı gerilim rahatlamak için yapılan alışverişini etkilemektedir.

**H3:** Evli tüketicilerde işten kaynaklı gerilim başkalarını mutlu etmek için yapılan alışverişi etkilemektedir.

**H4:** Evli tüketicilerde işten kaynaklı gerilim değer temelli alışverişi etkilemektedir.

**H5:** Evli tüketicilerde işten kaynaklı gerilim sosyalleşmek için yapılan alışverişi etkilemektedir.

**H6:** Evli tüketicilerde işten kaynaklı gerilim fikir edinmek için yapılan alışverişi etkilemektedir.

**H7:** Bekar tüketicilerde işten kaynaklı gerilim macera için yapılan alışverişi etkilemektedir.

**H8:** Bekar tüketicilerde işten kaynaklı gerilim rahatlamak için yapılan alışverişi etkilemektedir.

**H9:** Bekar tüketicilerde işten kaynaklı gerilim başkalarını mutlu etmek için yapılan alışverişi etkilemektedir.

**H10:** Bekar tüketicilerde işten kaynaklı gerilim değer temelli alışverişi etkilemektedir.

**H11:** Bekar tüketicilerde işten kaynaklı gerilim sosyalleşmek için yapılan alışverişi etkilemektedir.

**H12:** Bekar tüketicilerde işten kaynaklı gerilim fikir edinmek için yapılan alışverişi etkilemektedir.

Araştırmanın veri toplama yöntemi online ankettir. Örneklemin 18 yaş ve üstü çalışan tüketicilerden oluşmasından dolayı anketin açıklama kısmında bu durum belirtilmiş, anket sosyal medya kanalları ve e posta aracılığıyla link olarak paylaşılmış ve sadece örnekleme giren tüketicilerin anketi doldurması istenmiştir. Anket verilerinin toplanması 11 Ekim- 30 Aralık 2023 tarihleri arasındadır.

Tüketicilerin hedonik tüketimini ölçmek için Arnold ve Reynolds (2003) tarafından geliştirilen Hedonik Tüketim Ölçeği kullanılmıştır. Bu ölçek macera için alışveriş (3 ifade), rahatlamak için alışveriş (3 ifade), başkalarını mutlu etmek için alışveriş (3 ifade), değer temelli alışveriş (3 ifade), sosyalleşmek için alışveriş (3 ifade) ve fikir edinmek için alışveriş (3 ifade) olmak üzere altı faktör ve toplamda 18 ifadeden meydana gelmektedir. İşten kaynaklanan gerilimi ölçmek içinse House ve Rizzo (1972) tarafından oluşturulan ve yedi ifadeden meydana gelen İş Kaynaklı Gerilim Ölçeği tercih edilmiştir (Bearden, Netemeyer ve Haws,2011:510). Ölçekteki ifadelere ek olarak katılımcılara cinsiyet, yaş, çalışılan sektör, eğitim, gelir, medeni durum olmak üzere altı demografik soru da yöneltilmiştir.

Anket taslak olarak oluşturulduktan sonra öncelikle pazarlama ve araştırma alanında uzman iki akademisyene anket gönderilmiş, onların fikirleri sorulmuştur. Daha sonra da 32 tüketici ile ön test gerçekleştirilmiştir. Akademisyenlerden ve tüketicilerden gelen geri bildirimler doğrultusunda ankete son şekli verilmiştir. Böylelikle de hem kapsam hem de görünüş geçerliği sağlanmıştır. Yapı geçerliği için de doğrulayıcı faktör analizinden yararlanılmıştır. Ek olarak her bir doğrulayıcı analiz çizelgesinde AVE, CR ve Cr. Alfa değerleri sunulmuştur. Tüm



ölçeğin Cr. Alfa değeri 0,899 olarak bulunmuştur. Bu değere göre ölçek oldukça güvenilirdir. Ek olarak her bir alt faktörün güvenilirliğine de ilgili çizelgede yer verilmiştir.

Anket online olarak doldurulduğu için anketlerde eksik cevap bulunmamaktadır. Ancak uç değerleri tespit edebilmek için veriler analiz edilmeden önce Mahalonobis analizi yapılmış ve 9 anket analizden çıkartılmıştır. Daha sonra verilerin normal dağılım gösterip göstermediği kontrol edilmiştir. Veriler normal dağılım göstermemesine rağmen basıklık ve çarpıklık değerleri  $+1,5$  arasında ve örneklem sayısı 30'dan fazla olduğu için merkezi limit teoremi gereği verilerin normal dağıldığı kabul edilmiş, öncelikle doğrulayıcı faktör analiz sonrasında da medeni durumdan kaynaklı etkiyi ölçebilmek için grup temelli YEM analizi kullanılmıştır.

### 3. ARAŞTIRMANIN BULGULARI

Bu bölümde öncelikle katılımcıların demografik özellikleri, daha sonra değişkenlerle ilgili doğrulayıcı faktör analizi ve son olarak da YEM analizi çizelgeler halinde sunulmuştur.

**Çizelge 1. Katılımcıların Demografik Özellikleri**

Cinsiyet	n	%	Yaş	n	%
Kadın	246	55,4	18-28	133	30,0
Erkek	198	44,6	29-38	168	37,8
Toplam	444	100	39-48	95	21,4
			49 ve üstü	48	10,8
			Toplam	444	100
Aylık Kişisel Geliri	n	%	Eğitim Düzeyi	n	%
11500 TL ve altı	39	8,8	Okur Yazar	4	0,9
11501-16500 TL	49	11,0	İlkokul	9	2,0
16501-21500 TL	53	11,9	Ortaokul	12	2,7
21501-26500 TL	56	12,6	Lise	73	16,4
26501-31500 TL	109	24,5	Ön Lisans	79	17,8
31501-36500 TL	64	14,4	Lisans	228	51,4
36501-41500 TL	45	10,1	Lisansüstü	39	8,8
41501 TL ve üstü	29	6,5	Toplam	444	100
Toplam	444	100			
Çalışılan Sektör	n	%	Medeni Durumu	n	%
Kamu	273	61,5	Evli	257	57,9
Özel	114	25,7	Bekar	187	42,1
Serbest Meslek	57	12,8	Toplam	444	100
Toplam	444	100			

Araştırmaya katılanların demografik özellikleri Çizelge 1'den görülmektedir. Çizelge 1'e göre katılımcıların %55,4'ü kadın, %44,6'sı erkektir. %37,8 katılımcı 29-38, %30 ise 18-28 yaş aralığında bulunmaktadır. Katılımcıların %24,5'inin geliri 26501-31500 TL iken, %14,4'ünün geliri 31501-36500 TL'dir. %51,4 katılımcı lisans mezunu iken, %17,8 ön lisans mezunudur. Katılımcıların %61,5'i kamuda, %25,7'si ise özelde çalışmaktadır. %57,9 katılımcı evli iken, 42,1 ise bekarıdır.

**Çizelge 2. İşten Kaynaklı Gerilim Ölçeğinin Uyum Değerleri**

Ölçek	X <sup>2</sup>	DF	X <sup>2</sup> /df	GFI	CFI	RMSEA
İşten Kaynaklı Gerilim	14,200	4	3,550	0,988	0,987	0,076
İyi Uyum Değerleri			≤3	≥0,90	≥0,97	≤0,05
Kabul Edilebilir Uyum Değerleri			≤4-5	0,89-0,85	≥0,90	0,06-0,08

Çizelge 2'ye göre işten kaynaklı gerilim ölçeğinin uyum değerleri kabul edilebilir sınırlar dahilindedir.

**Çizelge 3. İşten Kaynaklı Gerilim Ölçeğinin Ölçüm Modeli Sonuçları**

Değişkenler	İfadeler	Kod	Ort	Fak. Yüklü	CR. Alfa	AVE	CR
İşten Kaynaklı Gerilim (İ_G)	1. İşimden dolayı kendimi huzursuz veya gergin hissediyorum.	ig1	2,89	0,731	0,828	0,50	0,83
	2. İşle ilgili sorunlar beni geceleri uyanık tutuyor.	ig2		0,685			
	3. İşim sağlığını doğrudan etkileme eğilimindedir.	ig3		0,792			
	4. Farklı bir işim olsaydı muhtemelen sağlığım düzelirdi.	ig4		0,818			
	5. Sıklıkla başka şeylerle uğraşırken "işimi eve götürseydim." duygusunu yaşarım.	ig5		0,444			

Çizelge 3'te işten kaynaklı gerilim ölçeğine ait ifadelerin ortalama, faktör yükü, CR Alfa, AVE ve son olarak CR değerleri sunulmuştur. Yakınsama geçerliği ile ilgili olan AVE katsayısının 0,5'ten büyük olması, alfa katsayısı, CR ve faktör yüklerinin ise 0,70 ve üzerinde olması beklenmektedir (Hair vd.,2017:130). Ölçeğe ait AVE değeri 0,50, CR değeri 0,83 ve Cr. Alfa değeri de 0,83'tür. Bu değerler kabul edilen sınırlar içerisindedir. İşten kaynaklı gerilim ölçeğine ait ifadelerin faktör yükleri 0,444-0,818 arasında değişmekte olup faktörün ortalaması 2,89'dur. Görsel 1'de işten kaynaklı gerilim ölçeğinin doğrulayıcı faktör analizini gösteren şekil sunulmuştur. Yedi ifadeden oluşan işten kaynaklı gerilim ölçeğinden Görsel 1'den de görüldüğü gibi iki ifade çıkartılmış, ig2 ile ig5 arasında da kovaryans bağlantısı yapılmıştır.

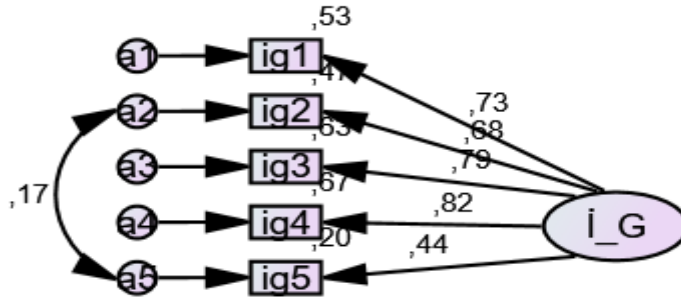

**Görsel 1. İşten Kaynaklı Gerilim Ölçeğinin Doğrulayıcı Faktör Analizi**

**Çizelge 4. Hedonik Tüketim Ölçeğinin Uyum Değerleri**

Ölçek	X <sup>2</sup>	DF	X <sup>2</sup> / df	GFI	CFI	RMSEA
Hedonik Tüketim	327,187	120	2,727	0,925	0,955	0,062
İyi Uyum Değerleri			≤3	≥0,90	≥0,97	≤0,05
Kabul Edilebilir Uyum Değerleri			≤4-5	0,89-0,85	≥0,90	0,06-0,08

Çizelge 4'te görüldüğü üzere hedonik tüketim ölçeğinin uyum değerleri kabul edilebilir uyum değerleri kapsamı içerisindedir.

**Çizelge 5. Hedonik Tüketim Ölçeğinin Ölçüm Modeli Sonuçları**

Değişkenler	İfadeler	Kod	Ort	Fak. Yükü	CR. Alfa	AVE	CR
Macera İçin Alışveriş (M_C)	1. Alışveriş benim için bir maceradır.	mc1	3,01	0,815	0,884	0,717	0,884
	2. Alışverişimi ufuk açıcı buluyorum.	mc2		0,855			
	3. Alışveriş yapmak bana başka bir dünyada olduğumu hissettiriyor.	mc3		0,871			
Rahatlamak İçin Alışveriş (R_H)	4. Kendimi kötü hissettiğimde alışveriş yapmak beni rahatlatır.	rh1	3,26	0,927	0,857	0,689	0,867
	5. Bana göre alışveriş, stres atmanın bir yoludur.	rh2		0,868			
	6. Kendime özel bir şey yapmak istediğimde alışverişe giderim.	rh3		0,676			
Başkalarını Mutlu Etmek İçin Alışveriş (B_M)	7. Başkaları için alışveriş yapmayı seviyorum çünkü onlar iyi hissettiklerinde ben de iyi hissediyorum.	bm1	3,25	0,761	0,809	0,588	0,811
	8. Arkadaşlarım veya ailem için alışveriş yapmayı severim	bm2		0,802			
	9. Birisi için mükemmel bir hediye bulmak için alışveriş yapmaktan hoşlanırım.	bm3		0,738			
Değer Temelli Alışveriş (D_T)	10. Çoğunlukla indirim olduğu zaman alışverişe giderim.	dt1	3,33	0,653	0,717	0,484	0,731
	11. Alışveriş yaparken indirim aramaktan zevk alırım.	dt2		0,853			
	12. Alışveriş yaparken pazarlık yapmaktan zevk alırım.	dt3		0,546			
Sosyalleşmek İçin Alışveriş (S_S)	13. Arkadaşlarımla veya ailemle sosyalleşmek için alışverişe giderim.	ss1	2,83	0,791	0,839	0,646	0,844
	14. Alışveriş yaparken başkalarıyla sosyalleşmekten keyif alırım.	ss2		0,894			
	15. Başkalarıyla alışveriş yapmak bir bağ kurmamı sağlar.	ss3		0,718			
Fikir Edinmek İçin Alışveriş (F_Y)	16. Trendlere ayak uydurmak için alışverişe giderim.	fy1	2,60	0,895	0,869	0,712	0,879
	17. Yeni modayı takip etmek için alışverişe giderim.	fy2		0,932			
	18. Hangi yeni ürünlerin mevcut olduğunu görmek için alışverişe giderim.	fy3		0,685			

Çizelge 5'te görüldüğü üzere hedonik tüketim ölçeği macera için alışveriş, rahatlamak için alışveriş, başkalarını mutlu etmek için alışveriş, değer temelli alışveriş, sosyalleşmek için alışveriş ve fikir edinmek için alışveriş olmak üzere toplam altı alt faktörden oluşmaktadır. Tüm alt faktörlerin AVE, CR. ve CR. Alfa değerleri istenilen sınırların içerisindedir. Sadece değer temelli alışveriş yapma alt faktörünün AVE değeri 0,484 olarak bulunmuştur ancak bu

değer 0,50'ye çok yakın ve CR değeri 0,731 olduğu için kabul edilmiştir. Değer temelli alışveriş alt faktörü 3,33 ile en yüksek ortalamaya sahip değişkenken, fikir edinmek için alışveriş 2,60 ile en düşük ortalamaya sahip alt faktördür. Görsel 2'de de hedonik tüketim ölçeğinin doğrulayıcı faktör analizi sonucu sunulmuştur. Hedonik tüketim ölçeğinden hiçbir ifade çıkartılmamış, kovaryans bağlantısı da yapılmamıştır.

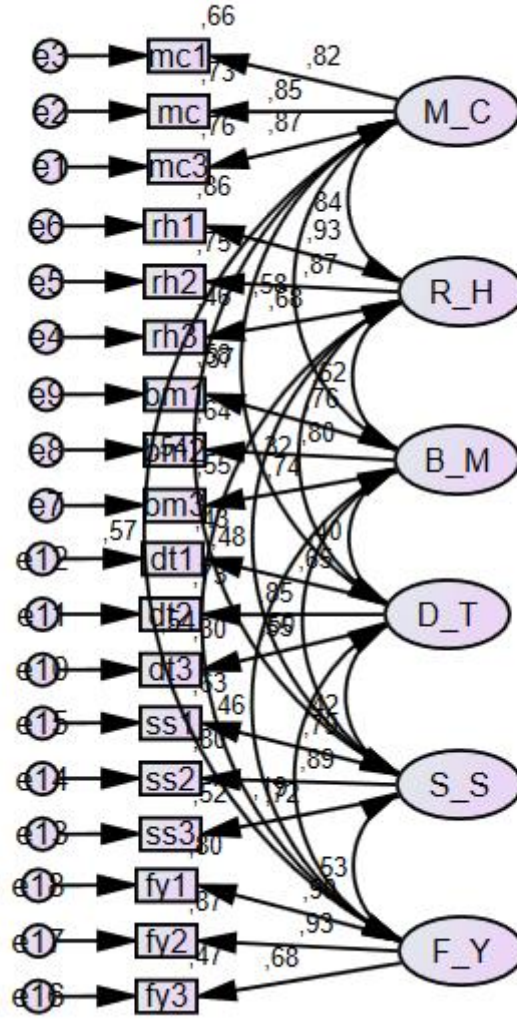

Görsel 2. Hedonik Tüketim Ölçeğinin Doğrulayıcı Faktör Analizi

Çizelge 6. Yapısal Eşitlik Modeli Uyum Değerleri

Ölçekler	x2	Df	x2/df	GFI	CFI	RMSEA
Uyum Değerleri	1560,952	444	3,516	0,756	0,804	0,075
İyi Uyum Değerleri			≤3	≥0,90	≥0,97	≤0,05
Kabul Edilebilir Uyum Değerleri			≤4-5	0,89-0,85	≥0,90	0,06-0,08

Çizelge 6'da araştırmanın yapısal eşitlik modeli sunulmuştur. Modelin uyum değerlerinde GFI ve CFI hariç tüm değerler kabul edilebilir uyum değerleri sınırları içerisinde. MacCallum ve

Hong (1997:209), GFI ve AGFI’de bazı problem olabildiğini, bunların yerine, güç analizleri ve model değerlendirmesi için RMSEA’nın kullanılmasını tavsiye ettiklerini dile getirmektedirler. Carlbäck ve Wong (2018:24) ise, GFI değeri örneklem büyüklüğü ile yakından ilgili olduğu için uyum indeksleri bağlamında GFI’nın güvenilirliğini yitirdiğini, rapor edilmesinin gerçek faydasından ziyade tarihsel temele dayandığını belirtmektedir. Bu çalışmalara dayanarak, medeni durum bağlamında grup analizi yapılması da göz önünde bulundurularak modelin uyum değerleri kabul edilmiştir.

**Çizelge 7. Evli Tüketiciler İçin Yapısal Eşitlik Modeli Katsayıları**

Grup	Değişkenler	Standardize b	Standart hata	p	R <sup>2</sup>
Evli	İşten Kaynaklı Gerilim- Macera İçin Alışveriş	0,865	0,942	***	0,75
	İşten Kaynaklı Gerilim- Rahatlamak İçin Alışveriş	0,891	0,782	***	0,79
	İşten Kaynaklı Gerilim- Başkalarını Mutlu Etmek İçin Alışveriş	0,829	0,697	***	0,69
	İşten Kaynaklı Gerilim- Değer Temelli Alışveriş	0,414	0,367	<b>0,003</b>	0,17
	İşten Kaynaklı Gerilim- Sosyalleşmek İçin Alışveriş	0,718	0,637	***	0,52
	İşten Kaynaklı Gerilim- Fikir Edinmek İçin Alışveriş	0,649	0,621	***	0,42

Çizelge 7’ye göre evli tüketicilerde işten kaynaklı gerilim hedonik tüketimin tüm alt boyutlarını etkilemektedir. İşten kaynaklı gerilimdeki bir birimlik artış macera için alışverişi %87, rahatlamak için alışverişi %89, başkalarını mutlu etmek için alışverişi %83, değer temelli alışverişi %41, sosyalleşmek için alışverişi %72, fikir edinmek için alışverişi %65 artırmaktadır. Macera için alışverişin %75’i, rahatlamak için alışverişin %79’u, başkalarını mutlu etmek için alışverişin %69’u, değer temelli alışverişin %17’si, sosyalleşmek için alışverişin %52’si, fikir edinmek için alışverişi %42’si işten kaynaklı gerilim tarafından açıklanmaktadır. Böylelikle H1, H2, H3, H4, H5 ve H6 hipotezleri desteklenmiştir. Görsel 4’te evliler için yapılan yapısal eşitlik modeli sunulmuştur.

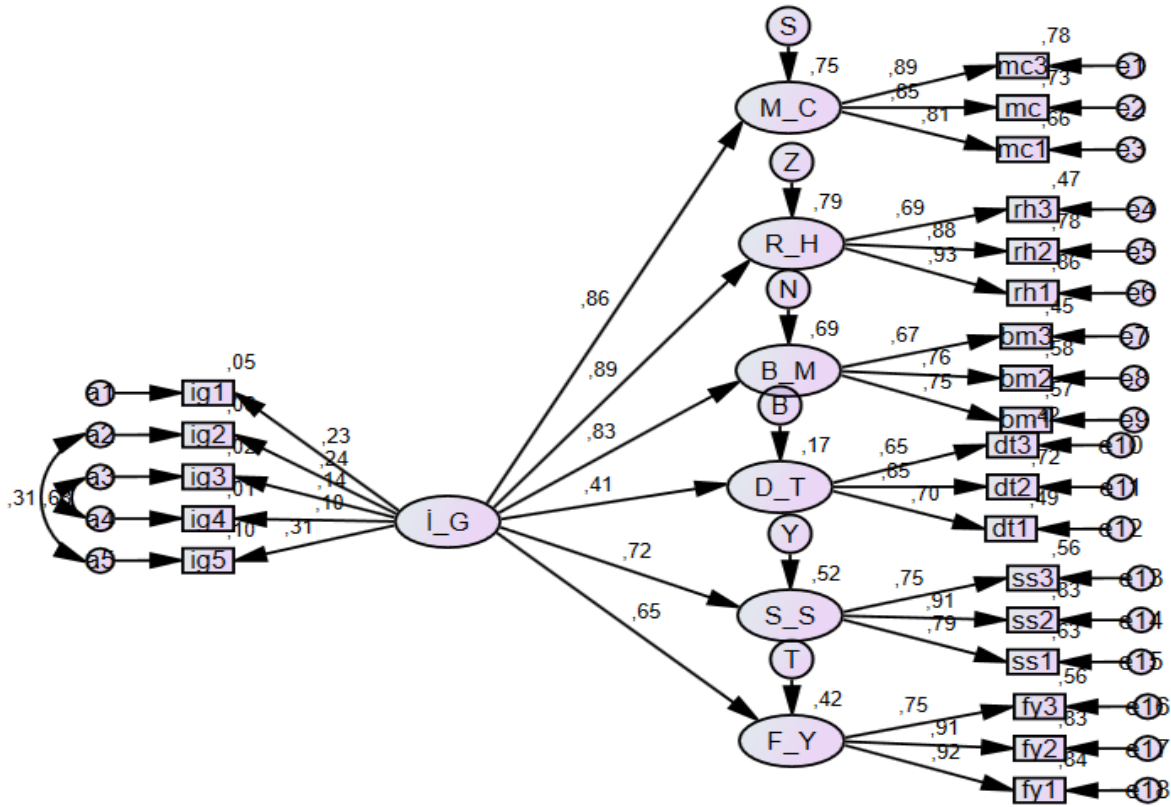

Görsel 4. Evliler İçin Yapısal Eşitlik Modeli

Çizelge 8. Bekar Tüketiciler İçin Yapısal Eşitlik Modeli Katsayıları

Grup	Değişkenler	Standardize b	Standart hata	p	R <sup>2</sup>
Bekar	İşten Kaynaklı Gerilim- Macera İçin Alışveriş	0,249	0,105	<b>0,005</b>	0,06
	İşten Kaynaklı Gerilim- Rahatlamak İçin Alışveriş	0,251	0,070	<b>0,006</b>	0,06
	İşten Kaynaklı Gerilim- Başkalarını Mutlu Etmek İçin Alışveriş	0,266	0,095	<b>0,003</b>	0,07
	İşten Kaynaklı Gerilim- Değer Temelli Alışveriş	0,188	0,055	0,073	0,04
	İşten Kaynaklı Gerilim- Sosyalleşmek İçin Alışveriş	0,134	0,078	0,133	0,02
	İşten Kaynaklı Gerilim- Fikir Edinmek İçin Alışveriş	0,285	0,075	<b>0,002</b>	0,08

Çizelge 8'e göre bekar tüketicilerde işten kaynaklı gerilim hedonik tüketimin değer temelli ve sosyalleşmek için alışveriş hariç tüm alt boyutlarını etkilemektedir. İşten kaynaklı gerilimdeki bir birimlik artış macera için alışverişi %25, rahatlamak için alışverişi %25, başkalarını mutlu etmek için alışverişi %27, fikir edinmek için alışverişi %29 artırmaktadır. Macera için alışverişin %6'sı, rahatlamak için alışverişin %6'sı, başkalarını mutlu etmek için alışverişin %7'si, fikir edinmek için alışverişin %8'i işten kaynaklı gerilim tarafından açıklanmaktadır. Böylelikle H7, H8, H9 ve H12 hipotezleri desteklenmiştir. Görsel 5'te bekarlar için yapılan yapısal eşitlik modeli sunulmuştur.

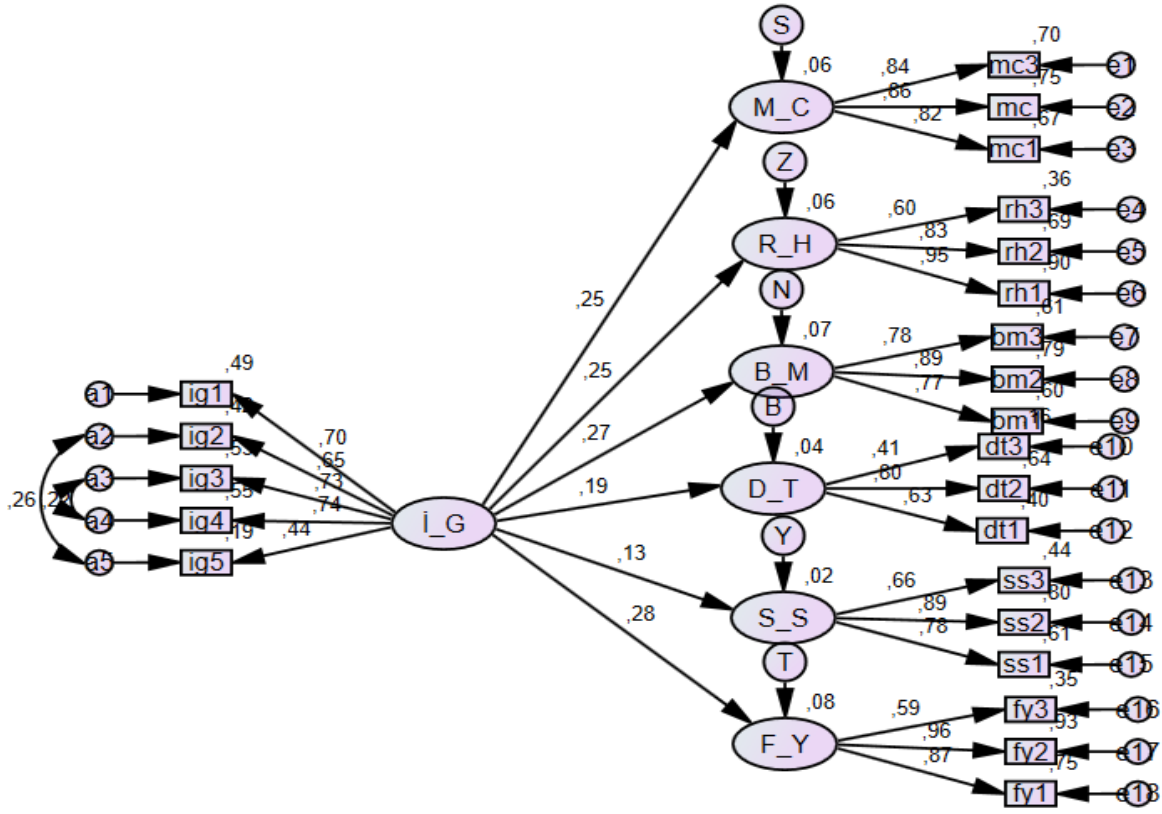

Görsel 5. Bekarlar İçin Yapısal Eşitlik Modeli

#### 4. SONUÇ VE ÖNERİLER

Günümüzde tüketim, ihtiyaçların karşılanmasının dışında stres atma ve boş zamanı değerlendirme davranışına dönüşerek bireylere haz veren bir faaliyet haline almıştır. Bireyler kendilerini mutsuz eden veya sıkıntıya sokan bir durumdan kurtulmak ya da “kafa dağıtmak” için alışveriş yapabilmektedirler. Bireyleri sıkıntıya sokan durumlardan biri de işten kaynaklı gerilimdir. Bireyler işte yaşadıkları stresi atmak için ürün satın alarak rahatlama yoluna gidebilmektedirler. Bu davranış tarzı bireylerin medeni durumlarına göre de değişebilmektedir. Bu nedenle bu araştırmanın amacı işten kaynaklı gerilimin hedonik tüketim üzerindeki etkisini medeni durum bağlamında incelemektir.

Araştırmaya katılanların çoğunluğu kadın olup 29-38 yaş arasında ve 26501-31500 TL gelire sahiptir. Yarıdan fazla katılımcı evli, lisans mezunu ve kamuda çalışmaktadır. İşten kaynaklı gerilim ortalamasının altında bulunmuştur. Katılımcılar en fazla değer temelli alışveriş güdüsüyle hedonik tüketimde bulunurken, en az fikir edinmek için alışverişe çıkmaktadır. Sosyalleşmek ve fikir edinmek için alışveriş yapmak ortalamasının altındayken, diğer tüm alt faktörler ortalamasının üstünde bulunmuştur. Bozyiğit ve İnce (2018) ile Gümüş (2019) de fikir

edinmek için alışverişin diğer hedonik tüketim alt faktörlerine göre en az ortalamaya sahip alt boyut olduğunu tespit etmiştir.

Evli tüketicilerde işten kaynaklı gerilim hedonik tüketimin tüm alt boyutlarını etkilemektedir. Ancak işten kaynaklı gerilimin en fazla etkilediği hedonik tüketimin alt boyutu rahatlamak için alışveriştir. Değer temelli alışveriş ise en az etkilenen alt faktör olmuştur. Ek olarak rahatlamak için alışverişin çok büyük bir kısmı işten kaynaklı gerilim tarafından açıklanmaktadır. Rahatlamak için alışveriş yapmak genellikle stresten kaynaklanan bir durumdur. Bu nedenle işten kaynaklı gerilim tarafından en çok etkilenen faktörün rahatlamak için alışveriş yapmak alt boyutu olması çok şaşırtıcı değildir. Araştırmanın tüm değişkenlerini inceleyen daha önceden yapılan bir çalışmaya rastlanılmadığı için araştırmanın sonuçları bu değişkenleri ayrı ayrı kullanan çalışmaların sonuçları ile karşılaştırılabilmektedir. Bu bağlamda sonuçlar Michael ve diğerleri (2009), Şahin ve Tokmak (2018) ile Huang ve diğerlerinin (2023) çalışma sonuçlarına benzerlik göstermektedir.

Bekar tüketicilerde ise işten kaynaklı gerilim hedonik tüketimin değer temelli ve sosyalleşmek için alışveriş hariç tüm alt boyutlarını yordamaktadır. Bekar tüketicilerde fikir edinmek alt boyutu işteki gerilim tarafından en fazla etkilenen hedonik tüketim alt faktördür. Evli tüketicilerle karşılaştırıldığında işteki gerilim tarafından olumlu etkilenen hedonik tüketimin alt boyutları bekarlarda daha düşüktür. Kısaca işteki gerilim bekar tüketicilerde hedonik tüketimin alt boyutlarını daha az olumlu etkilemektedir. Bu etkinin oldukça az bir kısmının işteki gerilim tarafından açıklanıyor olması da bu olumlu etkinin az olduğunu doğrular niteliktedir. Araştırmanın bu sonucu Özkan'ın (2020) çalışmasındaki başkalarını mutlu etmek ve fikir edinmek alt boyutlarının medeni duruma göre bekarlar bağlamında anlamlı olması sonucuna paralellik göstermektedir.

Araştırmanın sonuçları özetlenecek olursa işten kaynaklı gerilimin hedonik tüketim üzerindeki etkisinin özellikle evli bireylerde daha çok olduğu görülmektedir. Bekar bireylerde de işten kaynaklı gerilimin hedonik tüketimin değer temelli ve sosyalleşmek için alışveriş dışındaki diğer alt boyutlarında etkili olduğu anlaşılrsa da bu etki evlilere oranla oldukça azdır. Bu sonuçtan bekar bireylerin işten kaynaklı gerilimlerini azaltacak alışveriş dışında farklı yöntemler bulduğu çıkarımında bulunulmuştur. Ancak evli bireyler işte yaşadıkları gerilimden kurtulmak için ürün satın alma davranışında bulunmaktadır. Alışveriş yapmak terapi gibi düşünülse de özellikle ihtiyaç harici ürün satın alma söz konusu olduğunda bu oldukça yanlış bir davranıştır. Akkan (2021:108) “Tüketim kültürünün yaygınlaşmasıyla birlikte tüketici ne kadar çok ürüne sahip olsa da sahip oldukları yine de yetersiz kalmakta ve tüketici için mutluluk sağlayan hep bir sonraki alışveriş olmaktadır” vurgusu yapmaktadır. Bu da gereksiz alışverişin bir sonu olmadığını, tüketicinin her strese girdiğinde ya da mutluluk aradığında alışveriş yapabileceğini göstermektedir. Oysaki stresi azaltmanın farklı yolları mevcuttur. Bireyler öncelikle işten kaynaklı stresi çözmek için işteki sorunu belirleyip bu sorunla baş etmek için çaba harcamalıdır. Ek olarak spor yapmak, arkadaşlarla iletişim kurmak, bir hobi edinerek onu gerçekleştirmek için faaliyetlerde de bulunulabilir. Alışverişin sorunu çözemeyeceği, sadece o anlık bir rahatlama sağlayacağı düşünüldüğünde bireyler sorunlarından kurtulmak için psikolojik anlamda destek de alabilirler. Şengün ve Karahan (2013:24) da ihtiyaç dışı tüketimin sanıldığı gibi mutluluk getirmeyeceğini, hem bireysel hem



de toplumsal anlamda huzursuzluğa neden olacağını, daha da önemlisi stresten kurtulmak için yapılan ihtiyaç dışı tüketimin obezite ve stresin başlıca sebebi olduğunu vurgulamaktadır.

Araştırma çeşitli kısıtlara sahiptir. Öncelikle araştırmada sadece anket yöntemi kullanılmış ve bazı sonuçlara varılmıştır. Ancak bu sonuçların neden böyle çıktığı irdelenememiştir. Daha sonra yapılacak çalışmalarda derinlemesine görüşme gibi nitel yöntemler kullanılarak sonuçlar detaylı olarak araştırılabilir. İkinci olarak işten kaynaklı gerilimin hedonik tüketim üzerindeki etkisi sadece medeni durum bağlamında incelenmiştir. Gelecekteki çalışmalar bu etkiyi cinsiyet, yaş ya da çalışılan sektör gibi daha farklı demografik değişkenler açısından analiz edebilir.

## KAYNAKÇA

- Akkan, E. (2021). *Hedonik Tüketim*. Tüketimin Öteki Yüzü kitabı içerisinde (sf.95-118). Editör: Sezen Bozyiğit. Gazi Kitabevi, Ankara
- Armağan, E. A., Tokmak, M., ve Dikici, G. (2017). Hedonic Consumers Consumption Causes Of Differences In Terms of Socio-Demographic Characteristics: A Survey on Consumers Living in Nazilli. *Research on Communication*, 29-42.
- Arnold, M. J., ve Reynolds, K. E. (2003). Hedonic Shopping Motivations. *Journal of Retailing*, 79(2), 77-95.
- Arnold, M. J. ve Reynolds, K. E. (2012). Approach and Avoidance Motivation: Investigating Hedonic Consumption in a Retail Setting. *Journal of Retailing*, 88(3), 399-411.
- Bearden, W. O., Netemeyer, R. G. ve Haws, K.L. (2011). *Handbook of Marketing Scales: Multi-Item Measures for Marketing and Consumer Behavior Research*. Sage Publications.
- Bozyiğit, S., ve İnce, M. (2018). Tüketim konusundaki Aile İletişim Şekillerinin Adölesanların Hedonik ve Faydacı Tüketimleri Üzerindeki Etkisi. *Pazarlama Teorisi ve Uygulamaları Dergisi*, 4(1), 21-51.
- Carlback, J. ve Wong, A. (2018). A Study on Factors Influencing Acceptance of Using Mobile Electronic Identification Applications in Sweden. Bachelor's Degree Project, Jönköping University, Sweden
- Coşkun, R., Altunışık, R., Bayraktaroğlu, S. ve Yıldırım, E. (2017). *Sosyal Bilimlerde Araştırma Yöntemleri (SPSS Uygulamalı)*. Sakarya: Sakarya Yayıncılık.
- Erdoğan Tarakçı, İ. ve Göktaş, B. (2019). The Impact of Work-Family Conflict on Hedonic Consumption: A Survey on Industrial Workers. *Journal of Business Research-Turk*, 11(3), 2214-2230
- Gümüş, N. (2019), Z Kuşağı Tüketicilerin Hedonik Tüketim Davranışlarının Demografik Özellikleri Bağlamında İncelenmesi, *BMIJ*, (2019), 7(5): 2177-2207.
- Hair, J.F., Tomas, G., Hult, M., Ringle, C.M. ve Sarstedt, M. (2017). *A Primer on Partial Least Square Structural Equations Modeling (PLS-SEM)*. Second Edition. Los Angeles: Sage.

- Huang, M., Zhan, M., Huang, R., ve Wu, J. (2023). How Commuting Time Influences Hedonic Consumption: The Role of Perceived Stress. *Journal of Consumer Behaviour*, 22(2), 439-454.
- Küçükylmaz, S. ve Özgüven Tayfun, N. (2021). Tüketicilerin Demografik Özelliklerinin Hedonik Tüketim Açısından Değerlendirilmesi: Efsane Günler Örneği. *Kesit Akademi Dergisi*, 7 (28), 561-579.
- Lau, C. M., ve Tan, S. L. (2006). The Effects of Procedural Fairness and Interpersonal Trust on Job Tension in Budgeting. *Management Accounting Research*, 17(2), 171-186.
- Maccallum, R. C. ve Hong, S. (2010). Power Analysis in Covariance Structure Modeling Using GFI and AGFI. *Multivariate Behavioral Research*, 32(2), 193-210.
- Michael, G., Anastasios, S., Helen, K., Catherine, K. ve Christine, K. (2009). Gender Differences in Experiencing Occupational Stress: The Role of Age, Education and Marital Status. *Stress and Health: Journal of The International Society for The Investigation of Stress*, 25(5), 397-404.
- Özkan, B. (2020). Evaluation Hedonic Consumption Habits of Men in terms of Demographic Variables and Horoscopes. *Manisa Celal Bayar Üniversitesi Sosyal Bilimler Dergisi*, 18 (Armağan Sayısı), 325-344.
- Redda, E. H. (2020). The Influence of Utilitarian and Hedonic Consumption Values on Consumer Attitude Towards Online Shopping and Purchasing Intentions. *Journal of Reviews on Global Economics*, 9, 331-342.
- Şahin, E. ve Toprak, K. (2018). Tükenmişlik Sendromunun Hedonik Tüketim Üzerindeki Etkisi. 2. Uluslararası Sosyal ve Ekonomik Araştırmalar Öğrenci Kongresi, 11-12 Ekim 2018 Antalya.
- Şengün, H. İ., ve Karahan, M. Hedonik (Hazcı) Tüketim Alışkanlıkları ve Tüketicileri Bu Tür Alışkanlıklara Motive Nedenler. *Dicle Üniversitesi İktisadi ve İdari Bilimler Fakültesi Dergisi*, 2(4), 13-26.
- Ta, V. P., Gesselman, A. N., Perry, B. L., Fisher, H. E., ve Garcia, J. R. (2017). Stress of Singlehood: Marital Status, Domain-Specific Stress, and Anxiety in a National US Sample. *Journal of Social and Clinical Psychology*, 36(6), 461-485.
- Yavuz, M., ve Akca, M. (2018). Çatışma, Stres, Tükenmişlik ve İşten Ayrılma Niyeti: Medeni Durum ve Cinsiyete Göre Farklılıkların İncelenmesi. *İşletme Araştırmaları Dergisi*, 10(2), 827-846.
- Yenihan, B., Öner, M., ve Çift yıldız, K. (2014). İş Stresi ve İşten Ayrılma Niyeti Arasındaki İlişki: Otomotiv İşletmesinde Bir Araştırma. *Çalışma İlişkileri Dergisi*, 5(1), 38-49.

## ÜNİVERSİTEYE YENİ BAŞLAYAN ULUSLARARASI TİCARET VE LOJİSTİK ÖĞRENCİLERİNİN ORYANTASYON EĞİTİMİ HAKKINDAKİ GÖRÜŞLERİ

**Prof. Dr. Sezen BOZYİĞİT**

Tarsus Üniversitesi, ORCID No:0000-0002-0951-3588

### ÖZET

Öğrenciler çoğu zaman bilmedikleri bir şehirde üniversite okumaktadırlar. Bilmedikleri bir şehir ve yeni bir üniversite ortamına girmek onları tedirgin edebilmektedir. Ek olarak bu ortamlara uyum sağlamak zaman alıcı ve bazen de olumsuz deneyimler sonucu öğretici olan bir süreç olabilmektedir. Bu olumsuzlukları önlemek ve öğrencilerin tedirginliğini gidermek için üniversite ve bölüm bazında oryantasyon eğitimleri düzenlenmektedir. Oryantasyon eğitimi sonrası öğrenci görüşlerini öğrenmek, eksiklikleri saptayıp bu eksiklikleri gidermek ve sonraki öğrencilere daha iyi bir oryantasyon eğitimi sunmak bakımından önem taşımaktadır. Birçok üniversitenin kalite sürecine değer verdiği günümüz koşullarında geri dönüşler sonucu yapılacak düzenlemeler kalite sürecine de katkı sağlamaktadır. Bu nedenle bu araştırmanın amacı Uluslararası Ticaret ve Lojistik bölümü birinci sınıf öğrencilerinin oryantasyon eğitimi sonrası görüş ve beklentilerini ortaya koymaktır. Araştırmanın çalışma grubunu Tarsus Üniversitesi Uluslararası Ticaret ve Lojistik bölümü birinci sınıf öğrencisi olan 46 katılımcı oluşturmaktadır. Öğrencilere oryantasyon eğitimi ile ilgili açık uçlu sorular sorulmuş ve öğrencilerden bu soruları detaylı olarak cevaplamaları istenmiştir. Verilerin analiz edilmesinde içerik analizi ve betimsel analiz yöntemlerinden yararlanılmıştır. Araştırma sonuçlarına göre öğrenciler oryantasyon eğitimi kapsamında verilen bilgileri yeterli bulmuşlardır. Hocanın anlatım tarzının eğitimin yeterli görülmesinde önemli olduğu saptanmıştır. Öğrenciler oryantasyon eğitimi ile akıllarındaki soru işaretlerinin giderildiğini belirtmişlerdir. Eğitimde öğrencilerin en çok ilgi duyduğu konu Erasmus olmuştur. Anlatılanlar neticesinde öğrencilerin bölüme karşı bakış açıları daha olumlu hale gelmiştir. Bölüme karşı bakış açısının olumlu olmasında bölümün iş imkanları ve Covid 19 gibi kötü durumlarda bile sekteye uğramayan bir bölüm olmasına vurgu yapılmasının önemli olduğu ortaya konmuştur. Son olarak öğrenciler çift ana dal, ikinci yabancı dil gibi konulara da oryantasyon eğitimlerinde yer verilmesi gerektiğini belirtmişlerdir.

**Anahtar Kelimeler:** Üniversite, Uluslararası Ticaret ve Lojistik, Oryantasyon, Eğitim.

### 1. GİRİŞ

Günümüzde üniversite sayısının hızla artmasına paralel olarak yükseköğretimde rekabet de çoğalmaktadır. Bu nedenle ister devlet ister vakıf üniversitesi olsun her üniversitenin en önemli amaçlarından birisi özellikle başarılı öğrenciler tarafından tercih edilen bir üniversite olmaktır. Üniversitelerin tercih edilebilir olması, tanınırlık ve başarısını sürdürmesi kalite faktörüne önem vermesine hatta “kalite güvence” sistemini başarılı bir şekilde uygulamasına bağlıdır (Derdiyok, 2019:175). Kalite yönetiminde planla-uygula-kontrol et ve önlem al şeklinde ifade edilen PUKÖ döngüsü oldukça önemlidir. Işık ve Beykoz (2018:9) kalitenin yönetsel anlamda başarıyla uygulanabilmesi için çalışan tatmini, sürekli iyileştirme, yönetim liderliği

ve sürece odaklanma üzerinde durulması gerektiğini belirtmiştir. Kalite çerçevesinde üniversitelerin programlarının tanımlanması, personelin performanslarının takip edilmesi, süreçlere ilişkin geribildirim alınması ve bunlara yönelik olarak gerekli iyileştirmelerin gerçekleştirilmesi önem arz etmektedir (Taşçı ve Lapçın, 2023:14). Üniversitelerin kalite yönetim sistemlerinin en önemli paydaşlarından birisi olan öğrencilerin istenen yeterliklere ulaşabilmesinin güvence altına alınması öncelik verilen kalite hedeflerinden bir tanesidir (Uludağ ve diğerleri, 2021:98).

Üniversiteler verdikleri eğitim-öğretim ve sundukları olanaklarla öğrenci memnuniyetini sağlamalıdır. Öğrenci memnuniyeti, öğrencilerin organizasyon ve yönetimden, öğretim kalitesinden, kişisel gelişimden, değerlendirme ve geri bildirimden, öğrenme kaynaklarından ve akademik destekten ne ölçüde memnun oldukları olarak tanımlanmaktadır (Alnawas, 2015:634). Öğrenci memnuniyetinin sağlanmasında en önemli unsurlardan bir tanesi de sunulan hizmetlerden sonra öğrenci görüşlerine başvurmadır. Böylelikle öğrencilerin beğenmedikleri unsurları düzeltme olanağı doğmaktadır. Öğrenci görüşlerine eğitim öğretim süreci boyunca dönem dönem başvurulabileceği gibi verilen eğitim veya yapılan etkinlikler sonucunda da öğrenci görüşleri öğrenilmelidir. Öğrencilere verilen eğitimlerden bir tanesi de oryantasyon eğitimidir.

Oryantasyon eğitimi yeni başlangıçlarda oldukça önemlidir. Çünkü insanlar hayatları boyunca farklı ve yeni ortamlara girmek zorunda kalabilirler. Her bir yeni ortam insanlarda tedirginlik oluşturabilmektedir. Sonuç itibarıyla hiç bilinmeyen bir ortama girmek ister istemez insanların gerilmesine neden olmaktadır. Yeni girilen bu ortama uyum sağlamak zaman alabilmektedir. Çünkü insanlar zamanla bu ortamdaki kuralları öğrenecek veya yaşadıkları olumlu ya da olumsuz deneyimler sonucu ortam hakkında fikir sahibi olacaklardır. Bu durumun olmaması, uyum sağlamanın daha kolay ve kısa sürede gerçekleşmesi için oryantasyon eğitimleri ihmal edilmemelidir.

Öğrenci beklentilerine cevap vermeye istekli ve hazır olduğu, öğrencileri öğrenme süreçlerinde desteklediği, dersle ilgili gerekli tüm bilgileri aktararak öğrencileri hayal kırıklığına uğratmadan öngörülemez olaylarla yüzleşme olanağı sağladığı için oryantasyon eğitimleri üniversitelerin hizmetleri organize ve profesyonel bir şekilde sunma kapasitesinin bir göstergesidir (Alnawas, 2015:634). Esencan ve diğerleri (2018:13) de oryantasyon eğitimlerinin daha az hata yaparak, deneme öğrenme sürecinden geçmeyerek öğrenmeyi sağladığını, kurumun değerleri anlatıldığı için öğrencilerin kendilerini kurumun parçasıymış gibi hissederek kuruma bağlılıklarının arttığını dile getirmektedir.

Şeren (2021:240) öğrencilerin üniversiteye başladıkları ilk sene akademik, duygusal, kişisel ve sosyal anlamda çeşitli uyum problemleri yaşadıklarını vurgulamıştır. Pek çok öğrenci üniversitenin birinci yılına geçişte zorluk yaşamaktadır; bu dönem, öğrenimi yarıda bırakma riskinin en yüksek olduğu dönem olduğu için oryantasyon eğitimi üniversiteye uyumu mümkün kılmaktadır (Fisher ve diğerleri,2009:225). Üniversitelerin beklentilerinin karşılanması öğrencilerin yaşadıkları şehre ve üniversiteye uyum sağlaması ile yakın ilişki içerisinde bulunduğu için oryantasyon eğitimleri öğrenci memnuniyetinin basamaklarından birini oluşturmaktadır (Atatekin ve Dulupçu,2018:22).

Üniversiteye yeni başlayan öğrencilerin geçiş sürecini başarılı bir şekilde atlatabilmesi için pek çok üniversite öğrencilerine oryantasyon ve çeşitli destek programları sunmaktadır ki akademik desteğin yanı sıra sosyal ve kişisel destek imkanı sunan bu üniversiteler kendi kredilerini de yükseltmektedir (Sertelin Mercan ve Yıldız, 2011:150). Oryantasyon eğitimi üniversiteler tarafından yıllardır uygulanmaktadır. Ancak Selçuk ve Güner (1999:443) oryantasyon eğitiminin içerik ve nicelik olarak sınırlı olduğunu, öğrencilerin birbirlerini ve okul görevlilerini tanımaları, okulun rutin işlerini anlamaları ve okulu mekan olarak kavramaları olmak üzere dört temel konuyu kapsamaması gerektiğini belirtmişlerdir. Onat Kocabıyık ve Donat Bacıoğlu (2019:163) oryantasyon programının okula yeni başlayan öğrencilere ilk haftalarda verilen bir eğitim gibi algılandığını, aslında bunun yıl boyunca süren ve daha sonraki yıllarda kendini yenileyerek devam eden bir süreç olduğunu dile getirmektedir. Owusu ve diğerleri (2014:139) de oryantasyon eğitiminin birinci sınıf öğrencileri için oldukça önemli olduğunu, okul yönetimin olabildiğince ilgi çekici eğitim içeriği hazırlaması gerektiğini ve her eğitim sonrası eğitimin değerlendirilmesinin önemli olduğunu belirtmektedir.

Recep Tayyip Erdoğan, Karadeniz Teknik ve Yalova Üniversitesi gibi birçok üniversite öğrenciler için oryantasyon el kitabı şeklinde bilgilendirme kitapçığı hazırlarken, Marmara, Toros ve Bartın Üniversitesi gibi bazı üniversiteler de oryantasyon eğitimi sunumlarını web sitelerinde paylaşmaktadır. Owusu ve diğerleri (2014) yaptığı çalışmada oryantasyon programlarının yeni öğrencilere, öğrencilerin öğrenmesini geliştiren akademik programlar, politikalar ve düzenlemeler hakkında detaylı akademik bilgiler sağladığını, oryantasyon eğitimine katılan öğrencilerin eğitime katılmayanlara oranla akademik başarılarının daha iyi olduğunu saptamıştır. Şeren (2021) üniversiteye yeni başlayan sınıf öğretmenliği öğrencilerine yaratıcı drama tekniğiyle verilen oryantasyon eğitiminin çıktılarını değerlendirdiği çalışmasında öğrencilerin ilk başta oryantasyon eğitimine karşı ön yargılı olduklarını, ancak yaratıcı drama tekniği ile uygulanan oryantasyon eğitiminin öğrencilerin okulu tanımasına yardımcı olduğunu, öğretmenlik mesleğini daha iyi anlamalarını sağladığını ve kişisel özelliklerine katkıda bulunduğunu ifade etmiştir. Sinop Üniversitesi Türkeli Meslek Yüksek Okulu 2020-2021 yılında öğrencilerine vermiş olduğu oryantasyon eğitimi sonucunda öğrencilerine bir anket yapmış ve anket sonucunda öğrencilerin oryantasyon eğitimi süresini yeterli, eğitim saatini uygun bulduklarını, eğitim sonucu öğrencilerin çoğunun beklentisinin karşılandığını ve eğitim sırasında karşılıklı etkileşim sağlandığını ortaya koymuştur. Yenen ve Boz (2022) üniversite öğrencilerine verilecek oryantasyon eğitimi ile ilgili yaptıkları çalışmada oryantasyon eğitimlerinde sadece üniversite ve bölümle alakalı bilgilerin verilmemesi gerektiğini, oryantasyon sürecinin çok boyutlu olarak fiziki, sosyal ve akademik anlamda ele alınmasının önemli olduğunu ifade etmiştir. Toros Üniversitesi 2022-2023 oryantasyon eğitimi sonucunda öğrencilerin toplantının süresini yeterli, eğitimde anlatılanları faydalı bulduğunu, toplantının amacı ve hedefinin tam olarak tanımlandığını, sunum yapan eğiticinin konuya hakim ve yeterli bilgi düzeyine sahip olduğunun düşünüldüğünü tespit etmiştir.

Alanyazında oryantasyon eğitimi ile ilgili çeşitli çalışmalar (Owusu ve diğerleri, 2014; Şeren, 2021; Yenen ve Boz, 2022) bulunsa da Uluslararası Ticaret ve Lojistik (UTL) özelinde yapılan bir çalışmaya rastlanılmamıştır. Bu nedenle bu araştırmanın amacı Uluslararası Ticaret ve

Lojistik bölümü birinci sınıf öğrencilerinin oryantasyon eğitimi sonrası görüş ve beklentilerini ortaya çıkartmaktadır. Üniversite ya da bölümler her yıl oryantasyon eğitimi düzenleyebilmektedir. Ancak önemli olan oryantasyon eğitimi sonrası öğrencilerin fikirlerinin alınmasıdır. Hangi konuların öğrenciler tarafından daha ilgi çekici ya da gereksiz bulunduğunu saptamak oldukça önemlidir. Çünkü oryantasyon eğitimi bir kere yapılan bir eğitim değildir. Her yıl yeni gelen öğrencilere yapıldığı için bölümün eksiklerini saptayıp sonraki yıllarda oryantasyon eğitimini geliştirmesi önem taşımaktadır. Bunun dışında oryantasyon eğitimi belli bir süreyi kapsadığı için öğrencilerin ilgilendiği ve daha detaylı bilgi edinmek istediği konular belirlenip o konular hakkında daha sonra eğitimler verilebilir. Bölümlerin kendilerini geliştirebilmeleri ve daha kaliteli eğitim öğretim süreci oluşturabilmeleri için öğrencilerin oryantasyon eğitimi sonrası görüşleri önem taşımaktadır. Araştırma sonuçlarının diğer üniversite ya da bölümlere oryantasyon eğitimlerini hazırlarken katkı sunacağı düşünülmektedir.

## 2.ARAŞTIRMANIN YÖNTEMİ

Araştırmanın evrenini Tarsus Üniversitesi Uluslararası Ticaret ve Lojistik (UTL) bölümü birinci sınıf öğrencileri oluşturmaktadır. Birinci sınıfa kayıtlı 60 öğrenci bulunmaktadır. Bu nedenle araştırmada başlangıçta örneklem seçme yoluna gidilmemiş, tüm evrene ulaşmak hedeflenmiştir. Bu nedenle hem web sitesi, hem öğrenci mailleri hem de Whatsapp gruplarından 19 Ekim 2023 tarihinde UTL birinci sınıf öğrencilerine oryantasyon eğitimi verileceği duyurulmuştur. Ancak eğitime 46 öğrenci katılmıştır. Bu nedenle de araştırma 46 öğrenci ile gerçekleştirilmiştir.

Araştırma nitel olarak tasarlandığı için hipotez oluşturulmamış, araştırma sorusu sorulmuştur. Araştırmanın amacına uygun olarak araştırma sorusu “Öğrencilerin oryantasyon eğitiminden beklentileri nelerdir?” olarak belirlenmiş ve formdaki sorular bu ana soruya uygun olarak oluşturulmuştur.

Eğitim bölüm başkanı tarafından verilmesine rağmen, her bir bölüm hocası toplantıda hazır bulunmuş ve kendisini tanıtip derslerinden bahsetmiştir. Oryantasyon eğitimi kapsamında bölüm yönetimi, hocaları, bölüm sekreteri, akademik danışman, akran danışmanları, kariyer danışmanı tanıtılmış, bölüm hakkında bilgi verilmiş, bölüm mezunlarının çalışma alanından, bölümün deprem ve Covid 19 gibi önemli olaylarda bile vazgeçilmeyen bir sektöre hizmet ettiğinden bahsedilmiştir. Ek olarak lisansüstü eğitim olanakları, web site ve mail kullanımı, online dersler için Google classroom, Erasmus olanakları, öğrenci toplulukları, UTL Araştırma Merkezi, akreditasyon ve kalite, devamsızlık, sınavlar ve eğitim öğretim yönetmeliği hakkında bilgi verilmiş, daha sonra da öğrencilerin soruları yanıtlanmıştır. Oryantasyon eğitimi sonrası öğrencilere içerisinde eğitim ile ilgili beş açık uçlu sorunun bulunduğu bir form verilmiş ve öğrencilerden bu formu doldurmaları istenmiştir. Formun içerisinde araştırmanın amacına ve ana sorusuna uygun olarak hazırlanan aşağıdaki alt sorular bulunmaktadır:

1. Oryantasyon eğitimi kapsamında anlatılanlar yeterli ve açık mıydı? Neden?
2. Eğitimde en çok ilginizi çeken konu/konular neydi? Neden?
3. Eğitimde anlatılmasını gereksiz bulduğunuz konu var mı? Varsa nedir? Neden?

4. Eğitim sonrası bölüme bakış açınızda bir değişiklik oldu mu? Neden?

5. Eğitimle ilgili eklemek istediğiniz konular varsa belirtiniz.

Öğrencilerin formu doldurması 15-20 dakika sürmüştür. Öğrenciler formu doldururken araştırmacı öğrencilerin anlamadığı soruları sorması için yanlarında bulunmuş, sorulara detaylı cevap verebilmeleri adına özellikle fikirlerini ve düşüncelerinin nedenini açık açık yazabileceklerini hatırlatmıştır.

Açık uçlu sorular sorulduğu için verilerin analizinde içerik analizi ve betimsel analiz yöntemlerinden yararlanılmıştır. Öncelikle tüm cevap formları incelenip belirli başlıklar altında toplanarak çizelgeler halinde sunulmuş, çizelge altlarına da yedişer katılımcının o soruya verdikleri cevaplar eklenmiştir. Veriler araştırmacı tarafından iki farklı zaman diliminde analiz edilmiştir. İlk olarak 23-24 Ekim 2023 tarihinde analiz edilen veriler, daha sonra aynı araştırmacı tarafından 10-11 Kasım 2023 tarihinde değerlendirilmiş ve benzer sonuçlar elde edilmiştir.

Araştırmanın verileri oluşturulmadan önce araştırma alanında uzman bir akademisyene gösterilmiş ve soruların içerik uygunluğu olarak onay alınmıştır. Sorular oryantasyon eğitimi ile ilgili olduğu için pretest yapılamamıştır. Ancak öğrencilerden formu yanıtlarken soruların anlaşılmasıyla ilgili herhangi bir geri bildirim alınmamıştır. Güvenirliği sağlamak adına araştırmanın süreci yöntem kısmında ayrıntılı olarak açıklanmış, ek olarak veriler iki farklı zamanda analiz edilmiştir. Tüm bu yapılanlar neticesinde araştırmanın geçerlik ve güvenilirlik koşullarını sağladığı düşünülmektedir.

### 3.ARAŞTIRMANIN BULGULARI

Araştırmanın bulgular kısmında öğrencilere sorulan sorular ve onların verdiği cevapları temsil eden kelimeler çizelgeler halinde sunulmuştur. Ek olarak her bir çizelgenin altında yedi katılımcının ifadelerinden yapılan alıntılara yer verilmiştir. Yöntem kısmında da belirtildiği üzere araştırmanın çalışma grubunu 46 birinci sınıf öğrencisi oluşturmaktadır. 23'ü kadın, 23'ü erkek olan katılımcılar 18-23 yaş aralığında yer almaktadır.

#### Çizelge 1. Oryantasyon Eğitiminin Kapsamı

Soru	Cevap	n
Oryantasyon eğitimi kapsamında anlatılanlar yeterli ve açık mıydı?	Yeterli	43
	Kısmen	3
	Değil	0
	<b>Toplam</b>	<b>46</b>
Neden?	Hocanın anlatım tarzı iyiydi	12
	Aklımda soru işareti kalmadı	11
	Bilmediğim konular anlatıldı	9
	Tüm hocalar eğitimde söz aldı	7
	Görsel sunum çok iyi oldu	4
	Erasmus daha da detaylandırılabilirdi	3
	<b>Toplam</b>	<b>46</b>

Çizelge 1'den öğrencilerin eğitimin yeterliliği konusundaki düşünceleri anlaşılmaktadır. 43 öğrenci eğitimi yeterli bulurken, sadece 3 öğrenci eğitimin yeterli olduğunu ancak Erasmus

konusunun daha detaylı anlatılmasını istediklerini dile getirmiştir. 12 öğrenci hocanın anlatım tarzını beğendiğini, 11 öğrenci eğitim sonrası aklında soru işareti kalmadığını, 9 öğrenci bilmediği konuların anlatıldığını, 7 öğrenci tüm hocaların söz aldığını, 4 öğrenci de görsel sunumun eğitimin kapsamlı ve açık olarak algılanmasında katkısı olduğunu belirtmiştir. Katılımcılardan bazılarının verdikleri cevaplar şu şekildedir:

*“Gayet açıktı, çünkü tam bilmediğim konular vardı, gerek okula gerek bölüme dair, güzel bir bilgilendirme oldu.”* (Katılımcı 1)

*“Çoğu konu hakkında gayet açıklayıcı bilgiler verildi, sadece kişisel olarak Erasmus hakkında daha detaylı bilgi verilseydi iyi olurdu.”* (Katılımcı 3)

*“Evet yeterli ve açıktı ama Erasmus ve Farabi gibi programlar daha detaylı açıklanabilirdi diye düşünüyorum. Bunun dışında yetersiz bir şey görmedim.”* (Katılımcı 6)

*“Eğitimde anlatılanlar çok açık ve yeterliydi, Oryantasyon eğitimi güzel ve akıcı geçti. Hocalarımız her şeyi açıkça ifade ederek aklımızda soru işareti bırakmadı.”* (Katılımcı 13)

*“Eğitim yeterli ve açıktı. Hocalarımız belediye otobüsü konusunda bile açıklama yaptılar.”* (Katılımcı 22)

*“Evet yeterliydi. Çünkü birçok konuda bilgi aldım. Bir de görseller ile gayet açıklayıcı olduğunu düşünüyorum.”* (Katılımcı 32)

*“Evet, slaytlar şeklinde anlatılması ve hocaların tek tek kendini ayrıntılı tanıtması gayet iyi oldu.”* (Katılımcı 35)

#### Çizelge 2. Eğitimde En Çok İlgi Çeken Konu

Soru	Cevap	n
Eğitimde en çok ilginizi çeken konu/konular neydi?	Erasmus	35
	Staj	2
	Hepsi	2
	Yabancı dilin önemi	2
	Hocaların samimiyeti	1
	Öğrenci toplulukları	1
	Bölümün iş olanağı	1
	Üniversitenin olanakları	1
	Sınavlar	1
	<b>Toplam</b>	<b>46</b>

Çizelge 2’den öğrencilerin eğitimde en çok ilgilerini çeken konunun Erasmus olduğu anlaşılmaktadır. 2’şer öğrenci staj, tüm konular ve yabancı dilin önemine vurgu yaparken, birer öğrenci de hocaların samimiyeti, öğrenci toplulukları, bölümün iş olanağı, üniversitenin olanakları ve sınavlardan bahsetmiştir. Cevaplardan bazıları şöyledir:

*“Erasmus ilgimi çekti. Yurt dışı eğitim hayatımı önemli derecede etkiler diye düşünüyorum, güzel deneyimler kazanabilirim.”* (Katılımcı 2)

*“Üniversitemizin olanakları ve Erasmus, çünkü ticarete dil ve olanak önemli.”* (Katılımcı 6)



“Erasmus ve staj konusu dikkatimi çekti. Çünkü her iki konuda da deneyim kazanmak istiyorum.” (Katılımcı 11)

“Erasmus, çünkü yurtdışına çıkmak istiyorum.” (Katılımcı 16)

“Bölümün iş olanakları, koşullara rağmen sürekliliği ve gelecekteki önemi.” (Katılımcı 19)

“İlgimi en çok Erasmus çekti. Çünkü üniversitenin yurtdışı bağlantıları bana göre çok önemli, üniversitemizin Erasmus bağlamındaki ilişkilerini çok beğendim.” (Katılımcı 39)

“Eğitimde en çok Erasmus ve staj dikkatimi çekti, çünkü bunların deneyim kazandırdığını düşünüyorum.” (Katılımcı 44)

### Çizelge 3. Gereksiz Bulunan Konu

Soru	Cevap	n
Eğitimde anlatılmasını gereksiz bulduğunuz konu var mıydı? Varsa nedir?	Var	0
	Yok	46
	<b>Toplam</b>	<b>46</b>

Çizelge 3’e göre eğitime katılan öğrencilerin eğitimde anlatılmasını gereksiz bulduğu hiçbir konu yoktur. Katılımcılardan bazılarının cevapları şu şekildedir:

“Hepsi çekti, hepsini gerekli buldum.” (Katılımcı 7)

“Hayır yok, hocalarım gayet yerinde bilgiler verdiler.” (Katılımcı 8)

“ Gereksiz bulduğum konu yoktu.” (Katılımcı 12)

“Yoktu, gayet sade ve bilgilendirici bir toplantıydı.” (Katılımcı 18)

“Hayır yok, anlatılan her şey merak ettiğimiz şeylerdi.” (Katılımcı 25)

“Gereksiz olan hiçbir konu yok, tam olarak olması gerektiği gibi, eğitici ve öğretici.” (Katılımcı 28)

“Hayır bence herkesin aklında soru işareti olan konular cevaplandırıldı. Benim için gayet faydalı bir eğitimdi.” (Katılımcı 40)

### Çizelge 4. Bölüme Bakış Açısı

Soru	Cevap	n
Eğitim sonrası bölüme bakış açınızda bir değişiklik oldu mu?	Oldu	32
	Olmadı	14
	<b>Toplam</b>	<b>46</b>
Neden?	Bölümü daha çok sevmeye başladım.	21
	Bölümün önünün açık olması fikrimi değiştirdi.	11
	Zaten bölümü araştırıp gelmiştim.	14
	<b>Toplam</b>	<b>46</b>

Çizelge 4’e göre eğitim sonrası 32 öğrencinin bölüme karşı bakış açısı değişirken, 14 öğrencinininki değişmemiştir. Fikri değişmeyenler zaten bölümü iyice araştırıp geldiklerini,

bölüm hakkında bilgi sahibi olduklarını ifade ederken, fikrinin değiştiğini dile getiren 32 öğrenciden 21'i bölümü daha çok sevmeye başladığını, 11 öğrenci de bölümün önünün açık olmasını öğrendikten sonra bölüme bakış açısının değiştiğini ifade etmiştir. Bu iki cevabı verenler bölümün iş imkanları ve deprem ile Covid 19 gibi kötü durumlarda bile sektörün sekteye uğramamasını vurgulamışlardır. Cevaplardan bazıları şöyledir:

*"Hayır değişmedi, zaten bölümü seviyordum."* (Katılımcı 10)

*"Bir değişiklik olmadı, zaten gelmeden bölümü çok iyi araştırmıştım."* (Katılımcı 15)

*"Çoğu anlatılan bilgiyi araştırmıştım ama bilmediğim değerli konular da varmış."* (Katılımcı 23)

*"Birçok felaket olmasına rağmen lojistik ve ticaret sektörünün durmaması fikri çok hoşuma gitti. Bölüme artık daha sıcak bakıyorum."* (Katılımcı 24)

*"Açıkçası bu bölüm istediğim bir bölüm değildi ve biraz önyargı ile gelmiştim. Bu eğitim sonrasında önyargım kırıldı, iş imkanlarının geniş olması nedeniyle bölümü sevmeye başladım."* (Katılımcı 27)

*"Evet oldu, düşünerek yazmamıştım, iş imkanları ve sektörün sürekli gelişen bir sektör olması nedeniyle bölüm her geçen gün daha çok içime sinmeye başladı."* (Katılımcı 29)

*"Oldu, önü açık bir bölüm olduğu için daha çok isteğim arttı."* (Katılımcı 30)

#### Çizelge 5. Eklenmek İstenen Hususlar

Soru	Cevap	n
Eklemek istediğiniz başka hususlar varsa mı?	Var	9
	Yok	37
	<b>Toplam</b>	<b>46</b>
Varsa belirtiniz.	Çift ana dal	2
	İkinci yabancı dil	2
	Lisansüstü eğitim	1
	Erasmus	1
	Mezun öğrenci videosu	1
	Hazırlık sınıfı	1
	Telefona okulla ilgili uygulama	1
	<b>Toplam</b>	<b>9</b>

Çizelge 5'den sadece 9 öğrencinin eklemek istediği bir husus olduğu görülmektedir. 2'şer öğrenci çift ana dal ve ikinci yabancı dil konusuna değinilmesini isterken, birer öğrenci de lisansüstü eğitim, Erasmus, hazırlık sınıfı, telefona okulla ilgili uygulama yüklenmesi konusundan bahsetmiştir. Ek olarak bir öğrenci de eğitim slaytlarına mezun öğrenci videolarının eklenmesinin motivasyonlarını artıracakını dile getirmiştir. Cevaplardan bazıları şu şekildedir:

*“Videolarla desteklenebilirdi aslında, tanıtım değil demek istediğim. Öğrencilerin bu bölümden mezun olduktan sonra hayallerini gerçekleştirdiği bir video izletilebilir. Bu sat-yede bizler daha çok motive olabiliriz.” (Katılımcı 4)*

*“Çift anadal programının sunduklarını öğrenmek isterdim.” (Katılımcı 5)*

*“İkinci yabancı dil imkanı sunulabilir.” (Katılımcı 14)*

*“Birkaç farklı dil olsa çok iyi olurdu.” (Katılımcı 17)*

*“Çift anadal ile ilgili daha fazla bilgi verilsin isterdim.” (Katılımcı 26)*

*“Üniversite ile ilgili bir telefon uygulaması oluşturulabilir.” (Katılımcı 34)*

*“Erasmus daha detaylı açıklanabilirdi.” (Katılımcı 46)*

#### 4.SONUÇ VE ÖNERİLER

İnsanlar genel olarak bilmedikleri konulardan korkmakta veya o konu hakkında tedirgin olmaktadır. Bu nedenle özellikle yeni başlangıçlar söz konusu olduğu zaman bu başlangıçlarla ilgili bilgilerin verilmesi önem taşımaktadır. Örneğin yeni bir işe girildiğinde iş ve ortamla ilgili detayların öğrenilebilmesi için işletmeler oryantasyon eğitimi vermektedir. Oryantasyon eğitimi sadece iş yerlerinde geçerli olan bir eğitim çeşidi değildir. Üniversiteler de üniversiteye yeni başlayan öğrencilere geldikleri şehri ve üniversiteyi tanıtmak için oryantasyon eğitimleri vermektedir. Bu eğitimler biraz daha genel olduğu için oryantasyon eğitimi bölüm bazlı olarak da sunulmaktadır. Eğitimin verilmesinden ziyade verilen eğitimin ne kadar yararlı olduğunun saptanması da önem taşımaktadır. Bu da eğitim sonucu eğitime katılanların görüşlerine başvurmayı zorunlu kılmaktadır. Bu görüşler doğrultusunda eğitimlerdeki eksiklikler giderilmekte, hedef kitlenin ihtiyaçlarını karşılayan ve onları memnun eden eğitimler hazırlanmaktadır. Bu vesileyle bu araştırmanın amacı Uluslararası Ticaret ve Lojistik bölümü birinci sınıf öğrencilerinin oryantasyon eğitimi sonrası görüş ve beklentilerini ortaya çıkartmaktır.

Araştırmanın katılımcılarını Tarsus Üniversitesi UTL birinci sınıf öğrencileri oluşturmaktadır. Katılımcıların 23’ü kadın, 23’ü erkektir ve katılımcılar 18-23 yaş aralığında yer almaktadır. Öğrencilerin tamamına yakını oryantasyon eğitimini yeterli bulmuştur. Öğrenciler hocanın anlatımını beğendiklerini, eğitim sonrası akıllarındaki soru işaretlerinin giderildiğini, eğitimde tüm hocaların söz aldığını dile getirmişlerdir. Toros Üniversitesi Kalite Koordinatörlüğü (2022) de 2023 Oryantasyon Eğitimi için ikinci sınıf öğrencilerinden bazılarının iletişim kurmayı kolaylaştırması ve programın işleyişinin öğrenci gözünden anlatılması için eğitime katılmasını öngörmüştür. Selçuk ve Güner (1999) de oryantasyon eğitiminde okul görevlilerinin tanıtılmasının ve okulun işleyişinin anlatılmasının önemli olduğunu vurgulamıştır. Bölüm oryantasyon eğitimi sadece bir hocanın katıldığı bir eğitim olmamalıdır. Bölümdeki tüm öğretim elemanları oryantasyon eğitimine katılmalı, kendilerini tanıtmalı, girdikleri dersleri, çalışma alanlarını ve idari görevlerini öğrencilere açıklamalıdır. Ek olarak araştırma görevlilerinin de öğrencilere kendilerini tanıtmalarının faydalı olacağı düşünülmektedir.

Oryantasyon eğitiminde öğrencilerin en çok ilgilerini çeken konunun Erasmus olmuştur. Bunda daha önce Erasmus'a giden öğrencilerin yurtdışında çektiikleri fotoğraflara eğitim sunumunda yer verilmesi, ikili anlaşma yapılan ülkelerin listesinin sunulmasının yanı sıra öğrenciliği sırasında Erasmus programından yararlanan bir araştırma görevlisinin anlattıklarının da etkili olduğu düşünülmektedir. Staj ve yabancı dil de öğrencilerin ilgilendiği diğer iki konudur. Öğrenciler Erasmus konusuna ilgi duydukları için ileriki zamanlarda tamamen Erasmus konusunda eğitim verilebilir. Erasmus'un şartları, kapsamı, hangi ülkelere gitme olanağının bulunduğu anlatılabilir. Bunlara ek olarak daha önce Erasmus programına dahil olmuş bölüm öğrencilerinin toplantıya katılmaları sağlanıp bu öğrencilerin yaşadıkları zorlukları, o ülkelerde neler yaptıklarını, dil sınavını nasıl geçtiklerini, o ülkede eğitim alırken nelere dikkat edilmesi gerektiğini kısaca deneyimlerini aktarmaları istenebilir. Öğrencilerin Erasmus konusunda yetkili bir kişiden teorik bilgileri dinledikten sonra kendileri gibi öğrenci olan kişilerin deneyimlerini duymalarının daha etkili olacağı düşünülmektedir.

Eğitime katılan öğrenciler eğitimde anlatılan her şeyi önemli bulmuşlar ve eğitimde gereksiz olduğunu düşündükleri bir konunun olmadığını dile getirmişlerdir. Oryantasyon eğitimi kapsamında öğrencilerin merak edeceği düşünülen birçok unsur anlatılmıştır. Öncelikle bölüm yönetimi, hocalar, bölüm sekreteri, akademik danışman, akran danışmanları, kariyer danışmanı tanıtılmış, bölüm hakkında bilgi verilmiş, bölüm mezunlarının çalışma alanından, bölümün öneminden ve iş imkanlarından bahsedilmiştir. Ek olarak lisansüstü eğitim olanakları, web site ve mail kullanımı, online dersler için classroom, Erasmus olanakları, öğrenci toplulukları, UTL Araştırma Merkezi, akreditasyon ve kalite, devamsızlık, sınavlar ve eğitim öğretim yönetmeliği anlatılmıştır. Daha sonra da öğrencilere söz hakkı tanınmış, merak ettikleri ya da anlamadıkları hususlar varsa dile getirmeleri istenmiştir. Oryantasyon eğitimleri hazırlanırken öğrencileri ilgilendiren her şey eğitim kapsamına dahil edilmelidir. Zaman kısıtı olduğundan dolayı önemli görülen faktörler hakkında kısaca bilgi verilmeli, gerektiği durumlarda bu konular hakkında ayrıca eğitim düzenlenmelidir. Örneğin bu oryantasyon toplantısında sınavlar hakkında bilgi verilmiş, ancak sınavlardan bir hafta önce sınavlarla ilgili ayrı bir toplantı yapıp öğrencilere detaylı anlatım yapılmasına karar verilmiştir. Öğrencilerin merakı üzerine Erasmus konusunda da toplantı düzenlenmesi konusunda fikir birliğine varılmıştır. Zaman kısıtı nedeniyle Toros Üniversitesi Kalite Koordinatörlüğü (2022) de oryantasyon eğitiminin iki güne yayılmasının daha iyi olacağını, öğrenci topluluklarının eğitime katılmasını, eğitimin içeriğinin eğlence ve aktiviteyi artıracak şekilde güncellenmesi gerektiğini vurgulamıştır.

Oryantasyon eğitimi sonrası çoğu öğrencinin bölüme bakış açısında olumlu anlamda bir değişiklik olmuştur. Bakış açısında değişiklik olmayan öğrenciler ise bölüme gelmeden önce zaten araştırma yaptıklarını, bölüm hakkında yeterince bilgi sahibi olduklarını belirtmişlerdir. Öğrencilerin bir kısmı bölüme gelirken bölüm hakkında çok fazla bir şey bilmediği için öncelikle üniversite ve daha sonra da bölüm olanaklarının ve uyulması gereken kuralların öğrencilerin ilgisini çekecek biçimde anlatılması önem arz etmektedir. Oryantasyon eğitiminde öğrencilerin ilgisini çekebilecek unsurlara yer verilmesinin yanında bölümün öneminin ve iş imkanlarının dile getirilmesi öğrencilerin bölüme bakış açısını etkileyecektir. Örneğin UTL için Covid 19 ve deprem döneminde bile lojistiğin durmaması, e ticaretin daha da büyümesi

anlatılıp bölümün kamu ve özeldeki iş imkanları gözler önüne serilebilir. Hatta oryantasyon eğitimine bölümden mezun olmuş ve işe girmiş birkaç mezun öğrencinin katılması sağlanıp bu öğrencilere söz verilebilir. Zaman kısıtının olduğu durumlarda mezun öğrencilerin nerelerde çalıştığına dair bir liste ya da görsel sunulabilir. Daha sonraki dönemlerde okula mezun öğrenciler çağrılıp onların bölümde okuyan öğrencilerle biraya gelmesini sağlayan etkinlikler düzenlenebilir. Böylece yeni öğrenciler kendileri gibi o sıralardan geçen ve mezun olduktan sonra iş sahibi olan eski öğrencilerin deneyimlerini dinleyip onları örnek alabilirler. Bu doğrultuda Owusu ve diğerleri (2014) de çalışmalarında eğitimin ilgi çekici olmasının önemine değinmişlerdir.

Son olarak oryantasyon eğitimine katılan birkaç öğrenci çift ana dal, ikinci yabancı dil ve lisansüstü konularından biraz daha ayrıntılı bahsedilmesini istemiştir. Bu konular oryantasyon eğitimine mutlaka eklenmelidir. Çift anadal, yandal, lisansüstü eğitim ya da ikinci yabancı dil konusunda önlerindeki dört sene boyunca öğrencilere neler yapabilecekleri kısaca anlatılmalı, daha detaylı bilgi isteyen öğrenciler de bu konularda koordinatörlük yapan yetkili hocalara yönlendirilmelidir.

Araştırma çeşitli kısıtlara sahiptir. İlk olarak araştırmada sadece Tarsus üniversitesi UTL birinci sınıf öğrencileri örnekleme dahil edilmiştir. Daha sonraki araştırmalar farklı bölümlerin oryantasyon eğitimlerini araştırabileceği gibi aynı bölümde farklı üniversitelerde okuyan öğrencileri kapsama alıp oryantasyon eğitimleri arasında karşılaştırma yapabilir. İkinci olarak araştırma nitel olarak tasarlandığı için az sayıda bir örneklem ile çalışılmıştır. Bu nedenle sonuçların genellenmesi söz konusu değildir. Sonraki araştırmacılar daha büyük örneklemle çalışıp nicel çalışmalar yürütüp oryantasyon eğitiminde etkili olan ya da bu etkilediği unsurları araştırabilir.

## KAYNAKÇA

- Alnawas, I. (2015). Student Orientation in Higher Education: Development of The Construct. *High Education*, 69, 625–652.
- Atatekin, E. ve Dulupçu, M. A. (2018). Kalitede Yeni Bir Sayfa Mı Yoksa Eskilerin Tekrarı Mı? Bazı Devlet Üniversitelerinin Kurumsal İç Değerlendirme Raporlarının Eğitim Perspektifi. *Üniversite Araştırmaları Dergisi*, 1(1), 14-24.
- Derdiyok, T. (2019). Üniversitelerde Kalite Güvence Sistemi Kapsamında PUKÖ Yönetim Döngüsü Uygulamasında Bir Model Önerisi. *Ufuk Üniversitesi Sosyal Bilimler Enstitüsü Dergisi*, 8(15), 173-198.
- Esencan, T. Y., Merih, Y. D., ve Erdek, F. Ö. (2018). Hastanede Öğrencilere Verilen Oryantasyon Eğitiminin Etkinliğinin Değerlendirilmesi. *İzmir Katip Çelebi Üniversitesi Sağlık Bilimleri Fakültesi Dergisi*, 3(1), 9-14.
- Fisher, R., Cavanagh, J., ve Bowles, A. (2009). Assisting Transition To University: Using Assessment As A Formative Learning Tool. *Assessment & Evaluation in Higher Education*, 36(2), 225-337.

- Işık, S. ve Beykoz, S.Y. (2018). Türk Yükseköğretiminde Yeni Bir Arayış: Kalite Güvence Sistemi, Kastamonu Üniversitesi İktisadi ve İdari Bilimler Fakültesi Dergisi, 20(3), 7-22.
- Onat Kocabıyık, O. ve Donat Bacıoğlu, S. (2019). Trakya Üniversitesi Uluslararası Öğrenci Profilini ve Oryantasyon Gereksinimlerini Belirleme Çalışması. Trakya Eğitim Dergisi, 9(1), 161-172.
- Owusu, G. A., Tawiah, M. A., Sena-Kpeglo, C., ve Onyame, J. T. (2014). Orientation Impact on Performance of Undergraduate Students in University of Cape Coast (Ghana). International Journal of Educational Administration and Policy Studies, 6(7), 131-140.
- Selçuk, Z., ve Güner, N. (1999). Örnek Bir Oryantasyon Programı. Kuram ve Uygulamada Eğitim Yönetimi, 19(19), 443-454.
- Sertelin Mercan, Ç., ve Yıldız, S. (2011). Eğitim Fakültesi Birinci Sınıf Öğrencilerinin Üniversiteye Uyum Düzeylerinin Farklı Değişkenler Açısından İncelenmesi. Hayef Journal of Education, 8(2), 135-154.
- Sinop Üniversitesi Türkeli Meslek Yüksek Okulu (2020). 2020-2021 Eğitim Yılı Oryantasyon Eğitimi Etkinlik Değerlendirme Anketi Analiz Sonuçları, <https://tum.sinop.edu.tr/wp-content/uploads/sites/54/2022/10/oryantasyon-etkinlik-anket-sonuclari.pdf> (Erişim tarihi:14.11.2023).
- Şeren, N. (2021). Üniversiteye Yeni Başlayan Sınıf Öğretmenliği Öğrencilerinin Yaratıcı Drama İle Uygulanan Oryantasyon Programı Hakkındaki Görüşleri. Uluslararası Sosyal Bilimler ve Eğitim Dergisi 3(5), 239-256.
- Taşcı, D. ve Lapçın, H. T. (2023). Yükseköğretimde Kalite Güvencesi Sistemi: Kurumsal Akreditasyon Raporları Üzerinden Bir Değerlendirme. Eskişehir Osmangazi Üniversitesi Sosyal Bilimler Dergisi, 24(1), 1-16.
- Toros Üniversitesi (2022). Oryantasyon Eğitim Raporu. <https://toros.edu.tr/storage/files/305/2022%20b%20c4%b0dr%20klas%20c3%96r%20c3%9c/oryantasyon%20e%20c4%9fitimi%20program%20c4%b1%20raporu..pdf> (Erişim tarihi:14.11.2023).
- Uludağ, G., Mehmet, B. O. R. A. ve Çatal, S. (2021). Türk Yükseköğretiminde Kalite Güvencesi Sistemi ve Öğrenci Katılımının Önemi. Kalite ve Strateji Yönetimi Dergisi, 1(1), 91-111.
- Yenen, E. T. ve Boz, H. (2022). Üniversite Öğrencilerinin Oryantasyon Sorunları ve Beklentilerine İlişkin Bir Oryantasyon Planı. Eğitimde Yeni Yaklaşımlar Dergisi, 5(2), 171-188.

## SÜRDÜRÜLEBİLİRLİK İÇİN YENİLİKÇİ BİR ADIM: YEŞİL LOJİSTİK

**Dr. Funda MERMERTAŞ**

Bağımsız Araştırmacı, 0000-0001-6361-0349

### ÖZET

Sürdürülebilirlik endişeleri ve çevresel kaygılar, günümüzde işletmelerin lojistik süreçlerini çevre dostu uygulamalara yönlendirmeye teşvik etmektedir. Özellikle lojistik sektöründe yer alan dağıtım, depolama ve taşımacılık faaliyetleri doğrudan çevresel etkilere sahip olduğundan, doğal kaynakların korunması ve çevresel zararların azaltılması için lojistik süreçlerinin iyileştirilmesi gerekmektedir. Bu ihtiyaca cevap olarak ortaya çıkan yeşil lojistik kavramı, kaynakların etkin bir biçimde kullanılmasını ve lojistik faaliyetlerin neden olduğu çevresel etkilerin en aza indirilmesini amaçlamaktadır. Lojistik süreçlerin sürdürülebilirlik ilkelerine uygun hale getirilmesi hem ekonomik hem de çevresel açıdan önemli bir strateji olarak ön plana çıkmaktadır. Bu çalışmada sistematik bir şekilde literatür taraması yapılarak, yeşil lojistik kavramı sürdürülebilirlik açısından yenilikçi bir adım olarak ele alınacak ve bu kavramlar farklı açılardan incelenerek araştırma kapsamında elde edilen sonuçlar ortaya konulacaktır.

**Anahtar Kelimeler :** Sürdürülebilirlik, Lojistik, Yeşil Lojistik

### AN INNOVATIVE STEP TOWARDS SUSTAINABILITY: GREEN LOGISTICS

### ABSTRACT

Sustainability concerns and environmental concerns encourage businesses to direct their logistics processes towards environmentally friendly practices. Especially since distribution, storage and transport activities in the logistics sector have direct environmental impacts, logistics processes need to be improved in order to protect natural resources and reduce environmental damages. The concept of green logistics, which emerged in response to this need, aims to use resources effectively and minimise the environmental impacts caused by logistics activities. Making logistics processes in line with sustainability principles is an important strategy both economically and environmentally. In this study, by conducting a systematic literature review, the concept of green logistics will be discussed as an innovative step in terms of sustainability and the results obtained within the scope of the research will be revealed by analysing these concepts from different perspectives.

**Keywords:** Sustainability, Logistics, Green Logistics

## Giriş

Çevre üzerindeki zararlı etkilerin minimum düzeye indirilmesi, yalnızca dünyadaki en büyük zorluklardan biri olmakla kalmayıp aynı zamanda sürdürülebilir kalkınma stratejisi hükümlerinin uygulanmasında da öncelikli bir hedeftir. Bu hedefler tüm sektörler için olduğu kadar lojistik sektörü için de oldukça önemlidir. Lojistik sektörü hem günlük yaşam hem de ülkelerin ekonomisi için hayati öneme sahipken, diğer yandan kirliliğin ana kaynaklarından biri ve kaynak kullanıcılarındandır (Centobelli vd. 2017). Bu durum yük taşıma hizmetlerinin son yıllarda büyümesi ve trafik sıklığının çevre kirliliği üzerinde önemli bir etkiye sahip olması gibi iki önemli nedene dayanmaktadır.

Lojistik süreçlerin olumsuz çevresel etkilerini azaltmak için yeşil lojistik uygulamaları önemli bir ön koşuldur. Lojistik faaliyetlerde yeşil uygulamalar küresel ısınma, iklim değişikliği ve hava kirliliği gibi sorunların kontrol altına alınmasının tek çözümüdür (Aldakhil vd. 2018). Nitekim Aldakhil vd.(2018) çalışmalarında da yeşil uygulamaların sürdürülebilir ekonomi ve çevresel büyüme ile doğru orantılı olduğu sonucuna ulaşmışlardır. Evangelista vd. (2018) çalışmalarında taşımacılıkta, iş faaliyetlerinde, ambalajlamada ve depolamada yeşil lojistik uygulamalarının aktif bir şekilde kullanılması ile sürdürülebilir kalkınmanın sağlanabileceğini vurgulamışlardır.

Literatürde birçok çalışmada yeşil lojistiğin önemine değinilmiş olmasına rağmen sürdürülebilir bir kalkınma için yeşil lojistik uygulamaları ile ilgili sınırlı sayıda çalışma yapıldığı tespit edilmiştir. Yapılan bu çalışmada da lojistik ile ilgili iki kavram olan yeşil lojistik ve sürdürülebilirlik üzerine odaklanılmıştır.

### 1.Literatür Taraması

Yeşil lojistik kavramı, mal dağıtımının çevresel ve enerji izlerini azaltabilen, tedarik zinciri yöntemi ile ilgili uygulamaları ve stratejileri tanımlamak için kullanılmaktadır. Bu kavram atık işleme, ambalajlama ve taşımacılık üzerine odaklanmaktadır. Yapılan bu araştırmada da sürdürülebilirlik için yenilikçi bir adım olan yeşil lojistik uygulamaları incelenmiştir. Bu kapsamda literatürde yer alan yeşil lojistikle ilgili çalışmalardan bazılarında aşağıda yer verilmiştir.

Murphy ve Poist (2000) yapmış oldukları çalışmada çevresel sorunların değer zinciri boyunca birçok lojistik kararını etkilediğini vurgulamışlardır. Çevre sorunlarını yönetmek ve sorunları yanıtlamak amacı ile en çok popüler olan ve en az popüler olan stratejileri belirlemek, lojistikle ilgili çevresel etkileri yönetmek için kullanılan stratejiler ile seçilen şirket özellikleri arasındaki ilişkilerin kanıtını sunmuşlardır. Çalışma sonucunda malzemelerin yeniden kullanımı, geri dönüşümü, tüketimi azaltma gibi yeşil lojistik stratejilerinin batıdaki sanayileşmiş ülkelerde popüler olduğu tespit edilmiştir.

Sbihi ve Eglese (2009) çalışmalarında yeşil lojistik alanını tanıtmış ve bu konuda ortaya çıkan bazı sorunları tanımlamışlardır. Çalışmada özellikle araç rotalama ve programlama, atık yönetimi ve tersine lojistik konuları ele alınmıştır. Çalışmada çevresel faktörlerin giderek daha



fazla önem kazanması ile yeni problemlerin zorlukları ile başa çıkmak için kombinatoryal optimizasyon teorileri ve tekniklerinin etkin bir şekilde kullanılması gerektiği belirlenmiştir

Ubeda, Arcelus ve Faulin (2011) çalışmalarında lojistik yönetimde yeşil uygulamaların potansiyelini araştırmışlardır. Bu araştırma için İspanyol gıda dağıtım sektörünün lider şirketlerinden birini seçmişlerdir. Çalışmada filo yönetimine çeşitli değişikliklerin tanıtılmasını ve çevresel zararların minimizasyonu ile araç rotalama problemlerini çözmek için bir metodoloji uygulanmıştır.

Pazirandeh ve Jafari (2013) yapmış oldukları çalışmada sürdürülebilirlik konusunda endişeleri olan çoğu firmanın stratejik planlarında, taşımacılık faaliyetlerini yeşillendirmeye odaklandıklarını belirtmişlerdir. Lojistik süreçlerin yeşillendirilmesinin firmaların lojistik performansını hem etkinlik hem de verimlilik açısından iyileştirebileceğini ifade etmişlerdir.

İncaz (2015) tarafından yapılan çalışmada sürdürülebilirlik kapsamında yeşil lojistik faaliyetleri farklı açılardan incelenmiş ve yeni yaklaşımlar açıklanmaya çalışılmıştır. Araştırma sonucunda, sürdürülebilirlik kapsamında yeni yaklaşımlarla rekabet baskısının minimum düzeye indirilmesi, maliyetlerin azaltılması, kaynakların gelecek nesillere aktarılması ve işletme karının maksimize edilmesinin mümkün olacağı belirtilmiştir.

Ashfaq vd. (2020) çalışmalarında yeşil lojistik, çevresel iş birliği ve sürdürülebilirlik performansı arasındaki ilişkiyi incelemiş ve Malezya imalat şirketleri bağlamında bu değişkenler arasındaki ilişkiyi test etmek amacı ile kavramsal bir model önermiştir. Çalışmada yeşil lojistik kavramının, imalat sektörünün sürdürülebilirlik performansını artırmada faydalı olabileceği belirtilmiştir.

Mücevher (2021) tarafından yapılan çalışmada sürdürülebilirliğin yaşanan kuraklaşmaya, küresel ısınmaya ve iklim değişikliği gibi sorunlara çözüm stratejisi olduğu ifade edilmiştir. Araştırmada lojistik sektörü açısından sürdürülebilirlik konusu incelenmiştir. Sürdürülebilirliğin hayata geçirilmesinin çevrenin ve örgütün kültürel performansına bağlı olduğu vurgulanmıştır.

Akbal (2022) çalışmasında lojistik firmalarının çevreye verilen zararın etkisini minimum düzeye indirmek ve maliyetleri azaltmak amacı ile faaliyetlerini düzenledikleri zaman sürdürülebilirliğe de katkı sağlayacaklarını ifade etmiştir.

## 2.Sürdürülebilir Lojistik

Dünya nüfusunda yaşanan hızlı artış ve kaynakların kıt olması sürdürülebilirliği zorunlu bir hale getirmiştir. Sürdürülebilirlik kavramı Dünya Doğayı Koruma Birliği (IUCN) tarafından ilk kez 1982 yılında kullanılmıştır (İnce, 2012). Sürdürülebilirlik, üretimin sonucu olarak çevresel problemler nedeni ile üretimde verim artışı ve kalitenin yanında çevrenin ve doğal kaynakların sürekli kullanımını ve korunmasını hedefleyen bir yaklaşımı ifade etmektedir. Sürdürülebilirliğin önemli temaları arasında; karbon ve su ayak izleri, ekolojik, sera gazları yer almaktadır (Gürlesel, 2019).

Sürdürülebilirlik lojistik sektörü içinde önemli bir kavramdır. İşletmeler gerçekleştirmiş oldukları lojistik faaliyetlerde iklim değişikliği, çevre ve hava kirliliği üzerinde doğrudan bir etkiye sahiptir (Erol ve Özmen, 2008). Lojistik faaliyetlerin, endüstriyel kirlilik, atık malzemeler, toksit atıklar ve karbon monoksit emisyonu gibi çevreye yönelik oluşturduğu tehditler bulunmaktadır (Wisner vd., 2012). Lojistik faaliyetler içerisinde yer alan taşımacılık sektörünün, dünya genelinde kullanılan petrolün %60'ını enerjinin ise %25'ini kullandığı bilinmektedir (Rodrigue vd., 2006). Küresel ısınma, hava kirliliği, emisyon değerlerindeki olumsuz gidişatta taşımacılıkta kullanılan araçların payı da oldukça büyüktür. Bu durum sürdürülebilirliği doğrudan etkilemektedir (Çetin ve Sain, 2018). Çevresel konulara önem veren Avrupa Birliğinde bile toplam enerji tüketiminin %30'u petrol, petrol tüketiminin %71'lik kısmının ise taşımacılık sektörüne ait olduğu göz önüne alındığında lojistik faaliyetlerinin geliştirilmesine daha geniş bir perspektiften bakılmasının gerektiği görülmektedir (Zeybek ,2007). Bu durum işletmelerin lojistik faaliyetlerinde yeşil lojistik uygulamalarını benimsemelerini ve operasyonlarını sürdürülebilirlik anlayışı ile gerçekleştirmelerini zorunlu kılmaktadır (Mücevher, 2021).

Sürdürülebilir lojistik, ekonomik yönden ilerlemeyi, ekosistemi, insan sağlığını ve sosyal adaleti bugün ve gelecek nesiller için koruyarak temel ihtiyaçların karşılanması amacı ile gerçekleşen lojistik faaliyetlerdir (Ciliberti, Pontrandolfo and Scozzi, 2008). Sürdürülebilir lojistik için sadece çevresel açıdan değil aynı zamanda ekonomik ve sosyal yönlerden de sürdürülebilirlik anlayışının benimsenmesi gerekmektedir.

Çevresel sürdürülebilirlik, çevrenin zarar görmemesi ve doğal kaynakların korunması amacı ile faaliyetlerin uzun vadeli olarak sürdürülebilir şekilde yönetilmesinin gerektiğini ifade etmektedir. Bu kavram, insan etkisinin biyolojik çeşitliliğe ve doğal ekosistemlere minimum düzeyde zarar vermesini ve gelecek kuşakların da göz önüne alınarak kaynakların dengeli bir şekilde kullanılmasını vurgular. Çevresel açıdan sürdürülebilir bir lojistik için lojistik faaliyetlerin çevreye vermiş olduğu zararları en aza indirerek doğal kaynakların korunması ve ekolojik dengenin sağlanması yaklaşımının benimsenmesi gereklidir. Bu bağlamda çevresel açıdan sürdürülebilir lojistik atık yönetimi, hava kirliliği, gürültü gibi konulara odaklanmaktadır.

Sosyal sürdürülebilirlik, insanların ilişkilerini ve iletişimlerini gerek bireysel gerekse grupsal hedeflere ulaşmasını sağlamakta olup sağlık, yaşam standardı, eğitim, güvenlik eşitlik, refah, vb. durumları kapsamaktadır (Mak ve Peacock, 2011). Bir başka ifadeyle sosyal sürdürülebilirlik, kuruluşların bir toplumda sosyal refahı arttırmak, toplumsal dengeleri korumak ve adaleti sağlamak için çeşitli faktörleri dikkate alarak faaliyet göstermesidir. Sosyal sürdürülebilirlik çevresel koruma ve ekonomik kazançların ötesine geçerek insanların yaşam standardını iyileştirmeyi toplumda kapsayıcılık ve eşitliği teşvik etmeyi amaçlamaktadır. Lojistik sektöründe de kadın çalışanların sayısı, çalışanların eğitilmesi, sosyal sorumluluk projeleri, iş güvenliği, çalışanların kuruma bağlılığı, etik kurallar sosyal sürdürülebilirlik kapsamı altında değerlendirilmektedir (Sarı,2020).

Lojistik firmaları hem müşteriler için çevre bilinci ve sorumlu bir şekilde iş geliştirerek yeni çözümler üretmeyi hem de ekonomik olarak sürdürülebilir olmayı hedeflemektedirler.

Müşterilerin memnuniyeti, sektörel yatırımlar ve operasyonel verimlilik ekonomik sürdürülebilirliğin temel unsurları arasında yer almaktadır. Bu doğrultuda operasyonel verimliliğin artması müşterilerin memnun edilmesinde ve karlılığın artmasında önemli bir rol oynamaktadır. Dolayısıyla Ekonomik sorumluluk diğer tüm sorumlulukların dayandığı temel olup firmaların karlı olması gerektiği anlamına gelmektedir (Grant, Chee ve Trautrim, 2017)

### 3. Yeşil Lojistik

Sürdürülebilir lojistik için öncelikli stratejilerden biri de yeşil lojistiktir. Bu kavram lojistik literatürüne 80’li yılların sonlarında ve 90’lı yılların başlarında dahil olmaya başlamıştır. Dünya üzerindeki birçok faaliyetin sera gazı emisyonuna yol açması, emisyon oranlarının ortalama olarak %24 gibi bir payının lojistik faaliyetlerden kaynaklanması yeşil lojistiğe önem verilmesi gerektiğini göstermektedir (Yılmaz ve Keser, 2018). Yeşil Lojistik, sürdürülebilirlik ilkelerini benimsemeyi ve lojistik faaliyetlerin çevresel etkilerini en aza indirmeyi amaçlayan bir yaklaşımdır.

Kaynakların etkin ve verimli kullanımını yaygınlaştırmayı hedefleyen yeşil lojistik (Sarı, 2014) doğal kaynakların kullanımını azaltarak ikame madde gibi eylemlerle çevresel etkileri en aza indirme çabasıdır (Rogers ve Tibben-Lembke, 2001). Ambalajlama, atık yönetimi, dağıtım gibi konuları benimseyen enerji kullanımını minimum düzeye indirmeye çalışan tedarik zinciri yönetimi uygulamaları yeşil lojistik olarak adlandırılmaktadır (Keskin, 2017).

Yeşil lojistiğin faaliyetleri arasında; gürültü kirliliği, depo içinde ve açık alanlarda elektrikli forklift kullanımı, birim taşıma başına karbondioksit (CO<sub>2</sub>) emisyonu, depo alanlarının çevreye etkisi, trafikte fosil yakıt kullanmayan araçların yer alması, atık ürünlerin değerlendirme istasyonlarına taşınması gibi konular bulunmaktadır (Işık, 2022). Dolayısıyla yeşil lojistik, lojistik kavramına ilaveten yenilenmeyen doğal kaynakların tüketimi, gürültü kirliliği, zehirli ve zehirli olmayan çöplerin imha edilmesi gibi konulara yoğunlaşarak katlanabilir bir maliyet ile son ürünü tüketiciye ulaştırmayı hedeflemektedir (Bolat vd., 2011). Yeşil lojistik faaliyetlerden bazıları aşağıdaki gibidir:

**Yeşil satın alma:** Bu faaliyet işlenecek hammaddelerin seçiminde dönüştürülebilir, çevreye duyarlı, işlevi bittikten sonra toprakta kolayca çözülebilen gibi özelliklerin göz önünde bulundurulması satın alma ve tedarikçi seçiminin yapılmasıdır (İncəz, 2015). Sosyal şartlar, toplum sağlığı ve doğa üzerinde oluşabilecek zararlı etkileri en az düzeye indirerek firmalar açısından olduğu kadar toplum açısından da maliyet tasarrufu sağlamayı amaçlayan ve yeşil teknikler yoluyla bunları satın alma prosedürlerine ekleyen firmaların yapmış olduğu uygulama, yeşil satın alma uygulamasıdır. Günümüzde birçok firma yeşil satın almaya yönelmiş olup, tedarikçilerden üretilen mal ve hizmetler için çevre dostu olmaları istenmektedir (Krajewski, Ritzman ve Malhotra: 2013).

**Yeşil Üretim:** Yeşil üretim, kaynak verimliliğini ve çevresel sürdürülebilirliği ön planda tutan bir üretim anlayışıdır. Bu yaklaşım, çevresel etkileri minimum düzeyde olan girdilerin kullanıldığı, kirliliğin veya atığın olmadığı yüksek verimliliğe sahip üretim süreçlerini ifade etmektedir (Atlas, 1999). Yeşil üretim endüstriyel süreçlerde hammadde ve enerjinin daha az kullanımını teşvik eder, atıkların geri dönüştürülmesini veya yeniden kullanılmasını sağlar.

Yeşil üretimin amacı, uygun üretim teknolojileri ve malzemeleri kullanarak ürünlerin tasarım aşamasından itibaren tekrar kullanım, yeniden üretim ve geri dönüşüm gibi imkânların değerlendirilmesidir. Yeşil üretimin her sürecinde geleneksel üretim sürecinden farklı olarak çevresel etkenler göz önünde bulundurulmalıdır (Ekinci, 2007).

**Yeşil Pazarlama:** Yeşil pazarlama 1990'lı yıllarda önem kazanmaya başlamıştır. Amerikan Pazarlama Birliği (American Marketing Association)' ne göre, yeşil pazarlama çevreye zarar vermediği kabul edilen ürünlerin pazarlanmasıdır (Aytekin, 2008). Başka bir tanıma göre yeşil pazarlama, doğal kaynakların korunması ve çevresel sürdürülebilirlikle ilgili hizmetlerin ya da ürünlerin tanıtımı ve pazarlanması sürecidir. Bu yaklaşım tüketicilerin çevresel sorumlulukları ile çevresel bilinçlerini dikkate alırken, aynı zamanda markaların ve şirketlerin çevresel etkilerini minimum düzeyde olmasını teşvik etmektedir.

Yeşil pazarlama, yalnızca çevresel sürdürülebilirlikle ilgili değildir. Bunun yanı sıra şirketlerin marka itibarını ve toplumsal sorumluluğunu güçlendirmektedir. Bu nedenle, şirketler yeşil pazarlama stratejilerini uygulamakta ve çevresel sürdürülebilirlikle uyumlu hizmetler ve ürünler sunmaktadır.

**Yeşil Dağıtım:** Yeşil dağıtım genellikle çevre dostu kaynakları kullanarak hizmetlerin ya da ürünlerin dağıtımını ifade etmektedir. Yeşil dağıtımın amaçları arasında sera gazı emisyonlarının azaltılması çevre dostu ambalajlama, enerji tasarrufu gibi çevresel etkilerin azaltılması bulunmaktadır. Bu amaçları gerçekleştirmek için yenilenebilir enerji kaynaklarının kullanımı, düşük karbonlu taşıma yöntemleri ve geri dönüşümlü malzemelerin kullanımı gibi stratejilerden yararlanılmaktadır. Yeşil dağıtım faaliyetlerinde; yeşil motorlu vasıta kullanılmasına, uzun mesafeli taşımalarda demiryolunun tercih edilmesine, çevre dostu kurşunsuz benzinle çalışan araçların satın alınmasına dikkat edilmesi gerekmektedir (Yangınlar ve Sarı, 2017).

## Sonuç

Çeşitli disiplinlerde geniş bir kavram olan sürdürülebilirlik genellikle çevresel dengeyi koruma, toplumsal refahı artırma doğal kaynakların sürdürülebilir bir şekilde kullanılması ve gelecek nesillerin ihtiyaçlarını göz önünde bulundurma fikrini içermektedir. Bu kavram tüm sektörler için temel öncelikler içerisinde olduğu gibi lojistik sektörü içinde oldukça önemlidir. Çünkü günümüz müşterileri sadece ürünlerin fiyatı ve kalitesi ile ilgilenmekle kalmayıp aynı zamanda da ürün ve hizmetlerin insan sağlığına, topluma ve doğaya olan etkilerini göz önünde bulundurmaktadırlar. Bu nedenle işletmelerin müşteri taleplerini karşılamak amacı ile çevresel açıdan daha duyarlı yeşil ürünler sunarak sürdürülebilir bir marka imajı oluşturmaları önemlidir. Bu trend işletmeleri çevre dostu üretim süreçlerini benimseme, yeşil ürün geliştirme yeşil dağıtım, yeşil pazarlama ve sürdürülebilir tedarik zinciri yönetimi gibi uygulamalara yönlendirmektedir. İşletmeler bu sayede hem pazarlama açısından hem de çevresel açıdan avantaj elde edebilmektedir.

İşletmelerin yakıt tüketimini ve karbon yayılımını azaltmak için daha verimli taşıma yöntemlerini kullanması, stok yönetimi süreçlerinde ve depolamada atık azaltım stratejileri

uygulaması, kaynak verimliliğinin artırılması, ambalaj malzemelerinin geri dönüşümü ve kullanılmış ürünlerin geri kazanılması yeşil lojistik uygulamalarının önemli bir parçasıdır.

Lojistik sektörünün çevreye vermiş olduğu zararların azaltılması bu faaliyet alanları kapsamında sürdürülebilirlik stratejilerini etkili bir biçimde uygulanması ile mümkün olacaktır. Rekabetin her geçen gün daha da arttığı dünyamızda operasyonlarında yeşil lojistik stratejilerini benimsemeleri kuruluşları daha avantajlı konuma geçirmektedir.

Teknolojik gelişmeler de sürdürülebilirlik ve yeşil lojistik açısından önemli bir potansiyele sahiptir. Bu nedenle Araştırmacılara, akıllı depolama sistemleri, güneş enerjili taşıma araçları, atık geri dönüşüm teknolojileri gibi akıllı teknolojilerin lojistik süreçler üzerine etkisini araştırmaları önerilmektedir.

### Kaynaklar

Akbal, H. (2022). Sürdürülebilir Lojistik Kapsamında Yeşil Lojistik Uygulamaları. *Kapadokya Akademik Bakış*, 6(1), 15-23.

Aldakhil, A.M.; Nassani, A.A.; Awan, U.; Abro, M.M.Q.; Zaman, K.(2018). Determinants of green logistics in BRICS countries: An integrated supply chain model for green business. *J. Clean. Prod.* 2018, 195, 861–868.

Arcan Yılmaz, G., Yıldırım Keser, H.Y. (2018). Uluslararası Taşımacılık Sektörünün Etkinliğinde Yeşil Lojistik. *IV. International Caucasus-Central Asia Foreign Trade and Logistics Congress*, 7-8 Eylül, Didim/Aydın, ss.638-646

Ashfaq, M., Qureshi, M. I., Irum, S., Mehmood, N., Khan, N., & Ahmad, H. (2020). Effect of green logistics on sustainability performance in Malaysia manufacturing companies. *International Journal of Psychosocial Rehabilitation*, 24(1), 784-792. Atlas, 1999.

Atlas, M. ve Florida, R. (1999). “Green Manufacturing”. (Ed: Richard C. Dorf), *The Technology Management Handbook*, CRC Press, 13, 85-88

Aytekin, N. ( 2008, Ekim 25-29). “Reklamda Doğa İmgesinin Sunumu ve Yeşil Pazarlama”, 13. Ulusal Pazarlama Kongresi “ Pazarlamada Yeni Yaklaşımlar” Bildiriler Kitabı, 348-351. Nevşehir.

Bolat, H.B., Bayraktar, D., Öztürk, M., Turan, N., (2011). “İstanbul Teknik Üniversitesi, Yeşil Lojistik Zincirinde Araç Rotalama Problemi İçin Bir Model Önerisi”, XI. Üretim Araştırmaları Sempozyumu

Centobelli, P.; Cerchione, R.; Esposito, E. (2017). Environmental sustainability in the service industry of transportation and logistics service providers: Systematic literature review and research directions. *Transp. Res. Part. D Transp. Environ.* 2017, 53, 454–470.

Çetin, O & Sain, A. D. (2018). Lojistik Sektöründe Sürdürülebilirlik Uygulamaları. In *IV. International Caucasus-Central Asia Foreign Trade and Logistics Congress*.

Ciliberti, Francesco, Pierpaolo Pontrandolfo & Barbara Scozzi. "Logistics Social Responsibility: Standard Adoption and Practices in Italian Companies," *Int. J. Production Economics*. 113: 88–106, 2008.

Ekinci, B. T. (2007). *Yeşil Pazarlama Uygulamalarında Yaşanan Sorunlar ve Örnek Bir Uygulama. (Yüksek Lisans Tezi)*. İstanbul: Marmara Üniversitesi Sosyal Bilimler Enstitüsü.

Erol, İ. ve Özmen, A. (2008). Çevresel Düzeyde Sürdürülebilirlik Performansının Ölçülmesi: Perakende Sektöründe Bir Uygulama, *İktisat, İşletme ve Finans Dergisi*, 23(266): 70-94.

Evangelista, P.; Santoro, L.; Thomas, A. (2018). Environmental Sustainability in Third-Party Logistics Service Providers: A Systematic Literature Review from 2000–2016. *Sustainability* 2018,

Grant, David, Yew Wong Chee and Alexander Trautrim. (2017). *Sustainable Logistics and Supply Chain Management: Principles and Practices for Sustainable Operations and Management*.

Işık, G. (2022). *Lojistik Firmalarının Yeşil Lojistik Uygulamaları: Erzurum İlinde Bir Araştırma. Atatürk Üniversitesi Sosyal Bilimler Enstitüsü Uluslararası Ticaret ve Lojistik Ana Bilim Dalı. Yüksek Lisans Tezi*

İncaz, S. (2015). Lojistik ve Sürdürülebilirlik Bağlamında Yeni Yaklaşımlar. *Nişantaşı Üniversitesi Sosyal Bilimler Dergisi*, 3(1), 149-162.

İnce, G.A., (2012). "Pazarlamanın Sürdürülebilir Gelişmedeki Rolü", *International Conference on Eurasian Economies*, 389-396.

Krajewski LJ, Ritzman LP, Malhotra MK (2013) *Operations Management: Processes and Supply Chains Tenth Editions* (Pearson Education, England)

M., Zeybek, H., (2007). "İntermodal Terminallerin Gelişiminde Lojistik Merkezler, Dağıtım Parkları ve Türkiye'deki Durum", *Gazi Üniversitesi İktisadi ve İdari Bilimler Fakültesi Dergisi*, 9 (2), 39 – 58.

Mak, M., Y. and Peacock, C., (2011). "Social Sustainability: A Comparison of Case Studies in UK, USA and Australia", *17th Pacific Rim Real Estate Society Conference 16-19 January, Gold Coast-Australia*, 1-14

Murphy, P.R., Poist, R.F. (2000). Green Logistics Strategies: An Analysis of Usage Patterns. *Transportation Journal*, 40(2): 5-16.

Mücevher, M. H. (2021). Sürdürülebilir lojistik için üç öncelikli strateji: Yeşil lojistik, tersine lojistik ve yalın lojistik. *Enderun*, 5(1), 39-54.

Pazirandeh, A. ve Jafari, H. (2013). Yeşil lojistiğin anlaşılması. *Uluslararası Verimlilik ve Performans Yönetimi Dergisi* , 62 (8), 889-904.

Rodrigue, J. P., Comtois, C. ve Slack, B. (2006). *The Geography of Transport Systems*, New York, Routledge.

Rogers D. S. ve Tibben-Lembke, R. S. (1998). *Going Backwards: Reverse Logistics Trends and Practices*, Reverse Logistics Executive Council, Pittsburgh, PA

Sarı, S. (2020). *Sürdürülebilir Lojistik Faaliyetlerin Kurumsal İtibara Etkisi*. T.C. Maltepe Üniversitesi. Uluslararası Ticaret ve Lojistik Yönetimi Anabilim Dalı. Yüksek Lisans Tezi.

Sbihi, A., Eglese, R.W. (2009). *Combinatorial Optimization and Green Logistics*. *Annals of Operations Research*, 175: 159-175.

Ubeda, S., Arcelus, F. J., & Faulin, J. (2011). *Green logistics at Eroski: A case study*. *International Journal of Production Economics*, 131(1), 44-51.

Wisner, J.D., Tan, K.C., and Leong, G.K. (2012). *Principles of Supply Management: A Balanced Approach*. SouthWestern Cengage Learning

Yangınlar, G., Sarı, K. (2017). *İşletmeleri Yeşil Lojistik Uygulamalarına Zorlayan Sebepler Üzerine bir Araştırma*. *Trakya Üniversitesi İktisadi ve İdari Bilimler Fakültesi E-Dergi*, 6(1): 101-121.

## GÜMRÜKLERİN DİJİTAL DÖNÜŞÜMÜ

**Dr. Funda MERMERTAŞ**

Bağımsız Araştırmacı, 0000-0001-6361-0349

### ÖZET

Günümüzde dijitalleşmenin hızla ilerlediği bir dönemde, gümrüklerin dijital dönüşümü kaçınılmaz hale gelmiştir. Bu dönüşüm, kağıt tabanlı işlemlerin dijital platformlara geçişiyle başlamış ve bu süreç, gümrük işlemlerinin daha verimli, hızlı ve güvenilir bir şekilde yürütülmesini sağlamıştır. Bu çalışmanın amacı; dijitalleşmenin önemine değinilerek, Türkiye’deki dijital gümrük uygulamaları ile ilgili bazı uygulamalar hakkında bilgi vermek ve bu sistemlerin gümrük uygulamalarını nasıl etkileyip dönüştürdüğünü ortaya koymaktır. Bu kapsamda, gümrüklerin dijital dönüşümüne ilişkin sistematik bir şekilde literatür taraması yapılarak bu konuda kavramsal bir çerçeve sunulmuştur. Araştırmanın sonuçlarına göre Türkiye’de, e-İhracat ve e-İthalat gibi elektronik sistemlerin kullanımı artmış ve bu durum gümrük işlemlerinin hızlanmasını, maliyetlerin düşmesini ve verimliliğin artmasını sağlamıştır. Bu kapsamda, akıllı gümrük kapıları ve yapay zeka tabanlı sistemler gibi teknolojilerin kullanımıyla gümrük süreçlerinin daha verimli hale getirilmesi ve dijital dönüşüm sürecinde güvenlik ve veri gizliliği gibi konuların daha fazla dikkate alınması gerekmektedir.

**Anahtar Kelimeler :** Gümrük, Dijital Dönüşüm, Gümrük Sistemleri

### THE DIGITAL TRANSFORMATION OF THE CUSTOMS SERVICE

### SUMMARY

Today, in an era of rapid progress in digitalisation, the digital transformation of customs has become inevitable. This transformation has started with the transition from paper-based transactions to digital platforms, and this process has enabled customs transactions to be carried out more efficiently, quickly and reliably. The aim of this study is to provide information on some of the digital customs applications in Turkey by highlighting the importance of digitisation and how these systems affect and transform customs practices. In this context, a conceptual framework is presented by conducting a systematic literature review on the digital transformation of customs. According to the findings of the research, the use of electronic systems such as e-export and e-Import has increased in Turkey, which has accelerated customs procedures, reduced costs and increased efficiency. In this context, customs processes should be made more efficient through the use of technologies such as smart customs gates and artificial intelligence-based systems, and issues such as security and privacy should be given more consideration in the digital transformation process.

**Keywords :** Customs, Digital Transformation, Customs Systems



## Giriş

İnternetin icadı, iletişim teknolojilerinde yaşanan hızlı gelişmeler ve kişisel bilgisayarların yaygınlaşması daha önce hiç olmadığı kadar bilginin üretilmesine ve yayılmasına zemin hazırlamıştır. Artık bilgisayarlar, cep telefonları ve internet gündelik yaşantımızdan sosyal ilişkilerimize kadar temel belirleyici unsur olarak her geçen gün daha fazla etkili hale gelmiştir. Bu durum eğitimden sosyal ilişkilere, ticaretten kamu hizmetlerine kadar pekçok alanda köklü değişimlerin yaşanmasına da yol açmıştır (Karasoy ve Babaoğlu,2020).

İletişim ve teknoloji alanında yaşanan gelişmelerle birlikte dijitalleşmede artık bir tercih değil zorunluluk haline gelmiştir. Kamu kurumları ve işletmelerde ticari faaliyetlerini hızlı bir biçimde dijitalleşme süreçlerine adapte etme çabası içerisine girmişlerdir. Bu kurumlardan biri olan gümrüklerde de dijitalleşme sürecine hızla adım atılmıştır. Dijitalleşme süreci, kuruluşların bilgi, insan ve teknoloji altyapılarını çeşitli kombinasyonlar ile birleştirerek, farklı iş modelleri ve yeni müşteri deneyimleri oluşturmak, yeni mal ve hizmetler ortaya çıkartmak ve kuruluşların sahip olduğu kaynakları verimli ve etkin kullanması için teknolojiyi sahip olduğu bu kaynaklara uygulama sürecidir (TÜBİSAD, 2023). Bu süreç kuruluşlarda dijital verilerin yönetildiği bilgisayarların kullanılması ile başlamıştır. Dijitalleşme, ilk olarak yazılım sistemlerinin kullanılması ile iş süreçlerinin otomasyonu olarak kuruluşlarda kendini göstermiş, ardından başta internet olmak üzere gelişen çeşitli dijital teknolojilerin desteği ile bu kuruluşların iş modellerini değiştirmelerine yol açmıştır (Klein, 2020).

Dijital dönüşüm denildiğinde akla ilk gelen dönüşüm alanı iş modelleridir. Fakat kuruluşlardaki dijital dönüşümü sadece iş modellerindeki değişiklik olarak görmek yeterli değildir. Çünkü dijital dönüşüm kuruluşları bütün olarak etkileyen ve kuruluşların organizasyon yapılarında, çalışma yerlerinde, şirket kültüründe ve hatta iş etiği anlayışında bile gerçekleşmektedir (Henriette, Feki, and Boughzala, 2016).

Dijitalleşme yukarıda da bahsedildiği üzere sadece hizmet ve üretim sektörünü değil, kamu hizmetlerinin uygulanma biçimini de etkilemektedir. Gümrük idareleri de yaşanan değişimlerden etkilenmiş ve dijitalleşen farklı iş modellerine katılım sağlamak için uygulamalarını güncellemiştir. Yapılan bu çalışmada da öncelikli olarak gümrüklerde dijitalleşme süreci ile ilgili literatür sistematik olarak taranmış ardından dijital gümrük uygulamalarından bazıları hakkında bilgi verilmiştir.

## 1.Literatür Taraması

Teknolojik gelişmelerle birlikte, gümrüklerin de dijitalleşmesi kaçınılmaz bir hale gelmiştir. Gümrüklerde dijitalleşme beraberinde birçok avantajı da getirmiştir. Bu avantajlarından ilki işlemlerin verimli ve hızlı bir şekilde gerçekleştirilmesi olmuştur. Bunun yanı sıra gümrüklerde dijitalleşme ile gümrük işlemlerinin güvenilirliği ve doğruluğu artmıştır. Ayrıca gümrüklerin dijitalleşmesinin uluslararası ticaretin geleceği içinde büyük fırsatlar sağlayacağı düşünülmektedir. Ancak yapılan literatür taramasında gümrüklerin dijitalleşmesi ile ilgili araştırmacılar tarafından sınırlı sayıda çalışma yapıldığı belirlenmiştir. Bu çalışmalardan bazılarında aşağıda yer verilmiştir.

Aktaş (2018) tarafından yapılan çalışmada Endüstri 4.0 uygulamalarından büyük veri, artırılmış gerçeklik, siber güvenlik, nesnelerin interneti, bulut bilişim ve blokchain teknolojisi gibi kavramların gümrük uygulamaları ve politikaları üzerine etkisi araştırılmıştır. Çalışma sonucunda endüstri 4.0 bileşenlerinden nesnelerin interneti ve bilgi teknolojileri kavramı içerisinde değerlendirilen akıllı yazılımların gümrük idarelerinde kullanımının yaygınlaşması ile Yetkilendirilmiş Yükümlü Statüsü, Tek Pencere Sistemi gibi uygulamalara işlerlik kazandırdığı ifade edilmiştir.

Vorotyntseva, T. Vd. (2020) çalışmalarında Rusya Federasyonu'ndaki dijital gümrük operasyonlarının genişlemesi için belirlenen zaman çizelgesini ve Euro-Asya Ekonomik Birliği (EAEU) üye ülkelerinin gümrük otoriteleri arasındaki elektronik belge akışı ve etkileşim durumunu incelemiştir. Çalışma sonucunda gümrükte bütünleşik bilgi teknolojilerinin yaygın kullanımının hem devlet kurumları hem de uluslararası ticaret paydaşlarıyla gümrük otoritelerinin etkin etkileşimini sağladığı belirtilmiştir.

Salixova (2021) çalışmasında gümrüklerde bilgi ve iletişim teknolojilerinin rolünü araştırmıştır. Çalışmada gümrük alanında modern ve gelişmiş bilgi ve iletişim teknolojilerinin tanıtılması sayesinde insan faktörünün azaldığı, gümrük otoritelerinin şeffaflaştığı ve verimliliğinin arttığı ifade edilmiştir. Ayrıca bilgi ve iletişim teknolojileri sayesinde, ihracat ve ithalat ürünlerinin gümrük kontrolünün hızlı ve etkili bir şekilde yapılmasının mümkün hale geldiği ifade edilmiştir.

Üzümcüoğlu ve Çizmecioğlu (2022) çalışmalarında; dijital temelli gümrük işlemlerinin ülkemizde hangi aşamada olduğunu ve hangi dijital sistemlerin kullanıldığına dair genel çıkarımları ele almıştır. Yapılan bu çalışmada otomatikleşmenin hızlı bir şekilde tüm gümrük idarelerinde uygulanması gerektiğine vurgu yapılmıştır.

Turgut ve Gürsoy (2022) çalışmalarında endüstri 4.0'ın gelişiminin hem gümrük idarelerinin hem de gümrük işletmelerinin faaliyetlerini kolaylaştırdığı, performanslarını olumlu yönde etkilediğini vurgulamışlardır.

Bekar (2023) tarafından yapılan çalışmada dijital gümrük uygulamaları uluslararası ticaret açısından değerlendirilmiş ve gümrük işlemlerinin hızlı ve daha kolay olması, bürokratik işlemler kaynaklı zaman kayıplarının engellenmesi, belgelere kolay erişilebilmesi, rekabet avantajı sağlaması gibi birçok faydasının olduğu belirtilmiştir.

## 2. Türkiye'de Dijitalleşme

Teknoloji alanındaki gelişmeler iş yapma şekillerinde ve sosyal yaşamda daha önceki teknoloji devrimlerinden çok daha farklı değişikliklere yol açmıştır. Dünya çapında yaşanan Covid-19 salgını da tüm dünyaya; devlet yönetimine, kamu ve özel kuruluşlara dijital dönüşümün yadsınamaz bir zorunluluk olduğunu göstermiştir.

Dijital dönüşüm, toplum ihtiyaçlarına dijital teknolojilerin entegrasyonu ile çözüm bulan, buna bağlı olarak kültürün ve iş akışlarının değişmesi ve gelişmesi sürecini tanımlayan bir kavramdır (Akgümüş vd. 2021). Bu dönüşüm, birçok aşamanın ve yolun olduğu, kurumların iş

modellerini, değerlerini ve stratejik yönelimlerini ilgilendiren (Brooks ve Mc Cormack, 2020), yalnızca teknik boyutlarını değil aynı zamanda sosyal boyutlarını da önemseyen bir süreçtir (Bonfour, 2016; Osmundsen vd., 2018).

Dijital dönüşüm yeni iş yapma biçimlerini, yeni iş alanlarını, eğitim yöntemleri gibi birçok bilinmezi de gündeme taşımaktadır. Dijitalleşen dünyada var olabilmenin yolu da değişim ve dönüşüm sürecini anlamak ve bu sürece hem uluslar olarak hem de toplum ve birey olarak uyum sağlamaktan geçmektedir (Bozkurt vd.2021).

Dijital dünyada birey olarak dijital becerilerini geliştirmek, sosyal hayatta çeşitli getiriler sağlamaktadır. İletişimin kolaylaşması, kamu ya da özel sektör hizmetlerine erişimin kolaylaşması sosyal hayat üzerindeki olumlu etkileridir. Öte yandan, bireyin dijital beceri düzeyinin artması, daha iyi kariyer olanaklarına erişmesi ve sosyal hayatının iyileşmesine de olanak tanımaktadır. Avrupa Birliği ülkelerinde dijital beceriye sahip birey oranı %54 düzeyinde iken, Türkiye’de bu oran %30 düzeyindedir. Eurostat’ın 2021 yılı araştırmasına göre Türkiye’de 15-74 yaş aralığındaki bireylerin dijital beceriye sahip olma oranı 2021 yılında %30’lara yükselmiştir. Avrupa birliğinde ise bu oran %54 düzeyindedir. En az temel düzeyde dijital beceriye sahip nüfus ise 2021 yılında %30 düzeyindedir.

### 3.Gümrüklerde Dijitalleşme

Dünya genelinde iş süreçleri ve tedarik zincirlerinin dijitalleştirilmesi mega trend olarak kabul edilmektedir. Yenilikçi bilgi teknolojileri ve bu teknolojilere dayalı iş modellerine tüm organizasyonlar uyum sağlamaktadır. Bu durum gümrük işlemleri için de söz konusudur

21. yüzyıla girerken, gelişmekte olan ülkeler de gümrük işlemlerinde Bilgi iletişim teknolojilerini benimsemeye başlamıştır (Matsudaira, T. ,2022). Teknolojinin hızla ilerlediği dünyada gümrüklere dijital dünyayı dahil etmek kaçınılmaz olmuştur. Birçok ülke, işlemleri prosedürleri ve dolayısıyla gümrük sistemlerini dijitalleştirmiştir (Eidgenössische Zollverwaltung EZV, 2023). Dijital gümrük; gümrük vergilerinin toplanması, insanların, malların, taşıtların ve para akışının kontrol edilmesi, sınır ötesi ticaret ve uluslararası terörizm de dahil olmak üzere suça karşı güvence altına almak amacı ile dijital sistemlerin kullanılması anlamına gelmektedir (WCO,2015).

Dijital gümrük girişimi, kağıt üzerindeki gümrük prosedürlerini elektronik işlemlerle değiştirmeyi, bu sayede küresel gelişmelere uygun, daha verimli ve modern bir gümrük yaratmayı amaçlamaktadır (WCO, 2022). Gümrüklerde dijitalleşmenin amaçlarından biri de ticarete katkı sağlayarak yüksek gelire sahip zengin ülkelere biri olmaktır. Bunun yolu da katma değeri daha yüksek olan ihracattan ve 21 yüzyılın teknolojilerini yakalamaktan geçmektedir (Matsudaira, T. ,2022).

Küresel çapta yaşanan COVID-19 salgını da gümrük idarelerinin sorunsuz bir şekilde elektronik gümrükleme ve işlemeyi mümkün kılmak için süreçlerin ve prosedürlerin dijitalleşmeleri gerekliliğini gündeme getirmiştir (Gichuki ve Msiska, 2021).

Gümrüklerin dijitalleşmesi, uluslararası ticaretin daha güvenilir, daha hızlı ve daha şeffaf ilerlemesine yönelik bir girişimdir. Uzun ve zor olan gümrük işlemleri yeni bilişim sistemleri ve oluşturulan programlar sayesinde daha kolay ve hızlı bir şekilde yapılmaktadır. Bir zamanlar el ile doldurulan formlar artık çevrimiçi olarak gerçekleştirilmektedir. Bu uygulama aynı zamanda, sınır düzenleyici kurumlar ile gümrük idareleri arasındaki uluslararası ve ulusal düzeyde koordinasyonu artırırken iş süreçlerinde de şeffaflığın gelişmesini sağlamaktadır (Aktaş,2018).

Gümrükleme süreçlerinde dijitalleşmenin kullanılması ülkeler arasındaki ticaretin canlanmasına da yol açmaktadır. Yapılan araştırmalarda gümrüklerde idari verimsizlik sebebi ile yaklaşık olarak dünya ticaretinin %7-10 oranında bir kayıp söz konusudur (Gürsoy ve Turgut, 2022). Dijital gümrük uygulamaları sayesinde zamandan tasarruf sağlamanın yanı sıra maliyetlerin azaltılması ile maddi kazanç da sağlanmaktadır. İhracat ve ithalat süreçlerinde kurumlar tarafından birçok belge istenmektedir. Bu belgelerin dijital ortamlarda hazırlanması hem maliyet hem de zaman avantajı kazandırmaktadır (İzmirlioğlu, 2020). Dolayısıyla dijitalleşme toplumlar ve iş dünyasındaki uygulamalar için önemli bir konudur.

Gümrüklerin işleyiş şeklini dijital gümrük uygulamalarıyla dönüştürülmesi de önemli konulardan biridir. Ortaya çıkan bu uygulamanın gümrük idareleri içinde birçok önemli faaliyeti kolaylaştıracağı düşünülmektedir. Bunlar; (WCO, 2022).

- ✓ Gümrüklerin malları iletme ve işlene yeteneği,
- ✓ Kritik bilgilerin geliştirilmiş alımı,
- ✓ Sınır faaliyetlerinin koordinasyonu,
- ✓ Kanun uygulama eylemlerinde paydaşlarla işbirliği,
- ✓ Önemli ölçüde şeffaflığı teşvik etme.

Bilgi ve iletişim teknolojilerinin hızla gelişmesi devletleri elektronikleşmek zorunda bırakmıştır. Aşağıda gümrüklerde kullanılan elektronik sistemler hakkında bilgi verilmiştir.

### 3.1. BİLGE Sistemi

Türk gümrük idaresi 1990'lı yıllarda gümrük işlemleri çalışmalarına başlamış ve 1998 yılında Gümrük beyannamelerinin elektronik ortama alınması amacı ile BİLGE sistemi oluşturmuştur. Bu sistem ilk olarak 1998 yılında Atatürk Havalimanı Gümrük Müdürlüğü'nde uygulanmıştır. Bilge sistemi günümüzde elektronik ortamlarda kullanılan tüm elektronik programları içeren, bu programların birbirleri arasında ve diğer kuruluşlar arasında entegrasyonunu sağlayan bir platformdur. Bu sistem Türk gümrük teşkilatının önemli projelerinden biridir.

Bu sistem ile başlangıç aşamasında; gümrük idarelerinde sunucularda bulunan verinin merkezi veri tabanına aktarılması amaçlanmıştır. Ancak teknolojik gelişmelerin hız kazanmasına paralel olarak bu sistemde 2006 yılından itibaren merkezi mimari ile çalışmak üzere yeniden güncellenmiştir (Bekar, 2023).

Gerçek zamanlı olarak çalışan BİLGE sisteminde, işlem bilgisayar üzerinde hangi anda yapılıyorsa gümrük işlemi gerçekte o anda yapılmaktadır. Sisteme girilen bir veri gümrük

işlemlerinin tüm süreçlerinde kullanılmaktadır. Bu sayede tekrar veri girme süreci yaşanmamaktadır (MEB, 2011).

BİLGE sisteminin kullanılmasına; AB ile yapılan Gümrük Birliği anlaşmasının uygulanması ve Türk Gümrük sistemlerinin AB gümrük mevzuatına entegre bir hale getirilmesi çalışmaları kapsamında daha da hız verilmiştir (Uzgören ve Kara, 2002).

### 3.2. Yükümlü Kayıt ve Takip Sistemi

Yükümlü Kayıt ve Takip Sistemi, gümrük idarelerinde işlem yapan kişi ve kuruluşların ya da onlar adına işlemlerini yapan kişilerin bilgilerinin kayıt altına alındığı bir sistemdir. Bu sistem sayesinde gümrüklerde yetkisiz işlem yapılmasının önlenmesi amaçlanmıştır (Gümrük ve Ticaret Bakanlığı, 2023).

Bu sistem, işlemlerini elektronik olarak yapmak isteyen kişilerin, kuruluşların ya da onlar adına işlem yapan temsilcilerinin unvanının, adresinin ve iletişim bilgilerinin kaydedildiği bir sistemdir. Yükümlü Kayıt ve Takip Sisteminde kaydı olmayanlar gümrük beyannamelerini BİLGE adı verilen sisteme girerek dolduramazlar. Bu sistem internet tabanlı olarak çalışır ve Ticaret Bakanlığının e-işlemler sekmesinden ulaşılabilir. Yükümlü Kayıt ve Takip Sistemine gümrük müdürlüklerinden alınan yetki ile giriş yapılabilir. BİLGE sistemine girişte kullanılan şifre ile aynı zamanda Yükümlü Kayıt Takip Sistemine giriş yapılmaktadır. Bu aşamada istenilen bilgiler doldurulup e imza ile imzalanarak sisteme kaydedilir (Gümrük ve Ticaret Bakanlığı, 2023).

### 3.3. Tek Pencere Sistemi

Dış ticarete birbirinden farklı sistemlere sahip olan ülkelerin ticari ilişkileri söz konusudur. Bu ülkelerin karşılıklı ticaret süreçlerini uyumlaştırmak amacı ile “Tek Pencere Sistemi” uygulaması tesis edilmiştir. Bu sistem ticaretteki yapılan işlem süreçlerinin tek bir merkezden koordine edilmesini amaçlamaktadır. Bu sistem aynı zamanda devlet kurumları, ihracatçılar, ithalatçılar, bankacılık, taşımacılık ve lojistik alanlarındaki ticari hizmet sağlayıcılar arasında elektronik bilgi-alışverişinin sağlanması amacı ile oluşturulan bir platformdur (Selen ve Akbelen, 2021).

Tek pencere sistemi ile farklı kuruluşlar tarafından düzenlenen belgeler, izinler ve kontroller ile bunlara ilişkin başvurular standart hale getirilerek kontrollerinin elektronik ortamda gerçekleştirilmesi sağlanmıştır. Bu sayede işlem süreleri kısalmış ve aynı zamanda izlenilebilirliği de artmıştır. Tek pencere sistemi firmaların işlem maliyetini düşürmelerine ve böylece firmaların rekabet güçlerini arttırmalarını olanak sağlamıştır. Bunun yanı sıra belgelerde sahteciliğin önüne geçilmesi ve insan kaynaklı hataların en aza indirgenmesini de sağlamıştır (Bekar, 2023).

Tek pencere sisteminin sadece ticaret erbabları açısından değil devlet yönetimi açısından da sağladığı faydalar vardır. Kaynakların etkili ve verimli şekilde dağılımı, gecikmelerden kaynaklı oluşan maliyetlerin son bulması, gümrük işlemlerinde hızlilik, gelişmiş güvenlik ve şeffaflık bu faydaları arasındadır (Şahin, 2018).

Gümrük işlemleri sürecinde kullanılan her türlü belgeler, izinler, onaya dair başvurular Ticaret Bakanlığı menüsü altında yer alan “Tek Pencere Sistemi” hizmeti sayesinde yapılabilmektedir. Bu sistem sayesinde gümrük işlemlerinde istenilen belgelerin tek noktadan temin edilebilmesi mümkündür (Üzümcüoğlu ve Çizmecioğlu,2022).

### **3.4.Gümrük Eşya Takip ve Analitik Performans programı (GET-APP)**

Kasım ayı 2017 yılı itibari ile kullanılmaya başlayan bu program İthalatı ve ihracatı yapılan eşyanın gümrük işlemlerinin ne kadar sürede tamamlandığını, hangi gümrük sürecinde ve nerede olduğu ile ilgili bilgileri hem ihracatçıların hem de ithalatçıların online olarak takip edilmesini sağlayan bir sistemdir. Bu program sayesinde dış ticaretin tarafı olan aktörler gümrük işlemleri ile ilgili süreçlerin aşamalarını GET-APP uygulaması ile takip edebileceklerdir (Gümrük ve Ticaret Bakanlığı, 2023).

Öte yandan geliştirilen SHIP uygulaması sayesinde, ülke sınırları içerisinde gerçekleşen ihracat işlemi ve ithalat işlemindeki süreçlerle ilgili olarak ülke, eşya, gümrük idaresi bazında süre ölçümleri gerçekleştirilmekte ve elde edilen sonuçlar ile yapılan analizler neticesinde dış ticaret erbaplarına tahmini olarak kalan işlemlerin tamamlanma süresi bildirilmektedir. Böylece ticaret erbapları GET—APP uygulaması sayesinde eşyalarının nerede ve hangi aşamada olduğunu, SHIP uygulaması ile de tahmini olarak ihracat ve ithalat işlemlerinin ne kadar süreceği ile ilgili bilgilere GET-APP programından erişebilirler (Bekar, 2023).

### **3.5. Yeni Bilgisayarlı Transit Sistemi (NCTS)**

Hızla gelişen uluslararası ticaret dünyasında gerçekleşen sürekli değişimlerin takip edilmesi ve yapılacak işlemlerin kolaylaştırılması amacı ile gümrük idareleri, yeni bilgisayarlı transit sistemi ile transit prosedürlerinin etkinliğini ve verimliliğini arttırmak yanı sıra transit prosedür altında gerçekleştirilen işlemlerinin güvenli ve hızlı bir biçimde yapılmasını amaçlamıştır (Yıldız,2013).

Yeni Bilgisayarlı Transit Sistemi, ortak transit sözleşmesine üye olan ülkelerle, ülkemizde ve uluslararası transit kapsamında, ulusal ticaret kapsamında gümrüklerde transit taşımalarda kullanılan elektronik mesajlaşma temeline dayanan bir sistemdir. Bu sistem sayesinde uluslararası taşımalarda ilave teminat verilmesine ya da başka bir beyan verilmesine gerek kalmadan eşya taşınabilmekte ve elektronik ortamda transit sürecinin takibi yapılabilmektedir (Güney, 2023).

Bu sistemin amacı; transit rejiminin etkinliğini arttırmak, kaçakçılığın önlenmesini sağlamak, transit rejimi kapsamında yapılan işlemlerin güvenilirliğini arttırmaktır. 1960’lı yılların sonlarında kullanılmakta olan ortak ve topluluk transit sistemlerinde 1990’lı yıllardan itibaren bazı aksaklıklarla karşılaşılması NCTS sisteminin kullanılmasını gerekli kılmıştır. Bu aksaklıklar arasında; kaçakçılığı kanıtlamada kağıt esaslı sistemin yetersiz kalması, sistemin riskin arttığı ve güvenliğin azaldığı özel durumlarla ilgilenilmekte yetersiz kalınması, idarecilerin idari iletişim ve işbirliğinde meydana gelen noksanlıklar sebebi ile tüzüklere uymakta yetersiz kalmaları gibi unsurlar yer almıştır (Nergiz ve Kaçmaz,2016).

### 3.6. Tır Ön Beyan Sistemi

Tır Ön Beyan Sistemi; Tır ile yapılan taşımalarda gümrük işlemlerinin hızlandırılarak kolaylaştırılması için geliştirilen bir sistemdir. Bu sistem sayesinde eşya ülkemize gelmeden önce taşıyıcıdan talep edilen verilerin web aracılığıyla gümrük idarelerine iletilmesi sağlanılır (Güney, 2023).

Tır Ön Beyan sistemi Türkiye’de 2017 yılında kullanılmaya başlamıştır. Bu sistemin yaygın olarak kullanılması için gerekli olan çalışmalar hala devam etmektedir. Tır Ön Beyan sistemi ile gümrüklerdeki yığılmaların ve meydana gelen ekstra maliyetlerin engellenmesi, bekleme sürelerinin kısaltılması hedeflenmiştir. Aktif olarak uluslararası karayolu taşımacılığı yapan Türkiye, ciddi oranlarda bu sorunlarla uğraşmaktadır. Sistemin yaygın olarak kullanılmasının hem ülke ihracatı açısından hem de lojistik performans açısından olumlu katkılar sunacağı düşünülmektedir (Turgut ve Gürsoy,2022).

### 3.7. Konteyner ve Liman Takip Sistemi

Konteyner Liman Takip Sistemi, ülkemizden giriş ve çıkış yapan konteynerler ile ilgili bilgilerin elektronik ortamda kayıt altına alınması amacı ile geliştirilen sistemin adıdır. Geliştirilen bu sistem sayesinde rejim ihlalleri ve usulsüzlükler ile mücadele edilebilmektedir. Gümrükteki işlemleri henüz tamamlanmayan eşyaların liman sahasından karayolu ya da denizyolu ile çıkarılma riski ortadan kaldırılmaktadır. Konteyner ve Liman Takip sistemi ile tüm taşımacılık şekillerinde Konteyner Kayıt ve Takip formları elektronik ortama alınmıştır. Yine gümrük idaresi ile limanlar arasında kağıt ortamındaki veriler ile liman sahasından çıkış ve liman sahasına girişte yapılan kayıtlar elektronik ortamda gerçekleştirilmektedir (Güney, 2023).

Konteyner ve Liman Takip Sisteminin amacı, az sayıda insanla kağıtsız bir ortamda etkin denetim yapılabilmesi ve limanlarda oluşan trafiğin azaltılmasıdır. Bu sistem manuel ortamda yapılan denetlemelerin ve takiplerin zafiyetlere yol açması, ithalat ve ihracat işlemlerinde gümrüklerde başlayan kağıt evrak takibinin limanlarda da devam etmesinden dolayı uygulamaya konulmuştur (Bekar, 2023).

Bu sistem sayesinde dış ticaret erbabına sağlanan maliyet ve zaman avantajı eş anlı olarak ülke ekonomisine katkı olarak dönmektedir. Bununla birlikte limanlardaki trafiğin önlenmesi ile her bir taşıt için tüketilen yakıtın çevreye ve ekonomiye verdiği zararda engellenmiş olmaktadır (www.utikad.org.tr,2023).

## Sonuç

21. yüzyılla birlikte; toplumun güvenliği, ticaretin kolaylaştırılması ve vergilendirme gibi konular oldukça önemli bir hal almıştır. Gümrüklerle ilgili farklı ülkelerdeki farklı uygulamalar göz önüne alındığında gümrük idarelerindeki karmaşık yapılar ve işleyişindeki sorunlar uluslararası toplantılara konu olmuştur. Bilgilerin toplanması, düzenlenmesi ve işlenmesi ve bu bilgilere ulaşmak amacı ile kullanılan bilgi iletişim teknolojileri bir devrim yaratmış ve dijitalleşme kavramı ortaya çıkmıştır. Dijitalleşme yaşamın bütün alanına müdahale etmiştir. Bilgi iletişim ve teknolojiye yaşanan hızlı ilerleme ile birlikte gümrükler de içinde bulunulan dijital çağa ayak uydurmak zorunda kalmıştır.

Gümrüklerin dijitalleşmesi bir dizi avantajı da beraberinde getirmiştir. Bu avantajlardan ilki; farklı ülkeler arasındaki veri ve bilgi paylaşımını kolaylaştırmış ve uluslararası ticaretteki iş birliğini arttırmıştır. Ticaret yapanların işlemlerini online olarak gerçekleştirmesine olanak tanımıştır. Dolayısıyla uluslararası ticaretin daha verimli bir şekilde daha hızlı ve daha güvenli bir şekilde yapılmasını sağlamıştır.

Uluslararası ticaretin hızlı ve kesintisiz bir şekilde ilerleyebilmesi için gümrük idarelerinin en son teknoloji ile donatılması ve sınır geçiş noktalarındaki hareketliliğin bilgi iletişim teknolojilerindeki gelişmelerle desteklenmesi ülke için oldukça yararlı olacağı düşünülmektedir.

Gümrüklerin dijitalleşmeye ayak uydurması ile birlikte; manuel olarak yapılan işlemlerin yerini otomatik süreçler almıştır. Bu süreç kağıt tabanlı işlemlerin azaltılmasına ve maliyet tasarrufu sağlanmasına imkan tanımıştır. Bunun yanı sıra dijital sistemler hata yapma olasılığını da azaltmıştır. Ayrıca dijitalleşme ile dolandırıcılığın önüne geçilebilmesi ve güvenlik önlemlerinin artırılması da sağlanmıştır.

Bulut bilişim, mobil teknoloji, bilgi yönetimi gibi bir dizi önemli trendlerin ortaya çıkması ile birlikte teknoloji ortamı hızla değişmektedir. Bu teknolojilerin her biri gümrüklerin rolünü de farklı şekillerde etkilemektedir. Bunun için bulut ve büyük veri, mobil teknoloji gibi destekleyici teknolojilerin daha fazla benimsenmesinin yararlı olacağı düşünülmektedir.

## Kaynaklar

Akgümüş, E., Balkanlı, D., Birben, Ş., Dadaylı, A., Sakınç, A. İ., Öztürk, Ö., ve Güre, M. D. P. (2021). Dijital Dönüşüm Bakış Açısıyla Yerel Yönetimlerde Sosyal Hizmetlerin Sunumu: E-Belediye Hizmetlerinin İçerik Analizi. Sosyal Çalışma Dergisi, 5(2), 102-116.

Aktaş, G. (2018). Endüstri 4.0'in Gümrük Politikası ve Uygulamaları Üzerine Etkileri. Gümrük ve Ticaret Dergisi, (12), 10-18.

Bekâr, A. G. (2023). Dijitalleşmenin Türkiye'de Gümrük Uygulamalarına Yansımaları. Dijital Dönüşüm ve Değişen Uygulamalar, 91.

Bonfour, A. (2016). Digital Futures, Digital Transformation From Lean Production to Acceluction. Springer



Bozkurt, A., Hamutoğlu, N. B., Kabna, A. L., Taşçı, G., Ve Aykul, M. (2021). Dijital Bilgi Çağı: Dijital Toplum, Dijital Dönüşüm, Dijital Eğitim ve Dijital Yeterlilikler. Açıköğretim Uygulamaları Ve Araştırmaları Dergisi, 7(2), 35-63.

Brooks, D. C., and McCormack, M. (2020). Driving Digital Transformation in Higher Education. <https://e-learning-teleformacion.blogspot.com>

Gichuki, N., And Msiska, F. (2021). Customs Digitalization And Deepening Intra-Comesa Trade.

Güney, Y(2023). Türk Gümrük Sistemi. Nobel Yayınları 1. Baskı İstanbul

Henriette, E., Feki, M., and Boughzala, I. (2016). Digital Transformation Challenges. MCIS 2016 Proceedings. 33.

İzmirlioğlu Y.T (2020) E-Gümrük Hizmetlerinin ve Yazılımlarının Kalitesinin Belirlenmesine Yönelik Bir Uygulama. Doktora Tezi. Dokuz Eylül Üniversitesi. Sosyal Bilimler Enstitüsü.

Karasoy, H., ve Babaoğlu, P. (2020). Türkiye’de Elektronik Devletten Dijital Devlete Doğru. Karadeniz Sosyal Bilimler Dergisi, 12(23), 397-416.

Klein, M. (2020). İşletmelerin Dijital Dönüşüm Senaryolari-Kavramsal Bir Model Önerisi. Elektronik Sosyal Bilimler Dergisi, 19(74), 997-1019.

Matsudaira, T. (2022). Customs Administration and Digitalization. In Customs Matters. International Monetary Fund.

Milli Eğitim Bakanlığı (2011). Ulaştırma Hizmetleri. Gümrük İşlemleri 840UH0044

Nergiz, E., ve Kaçmaz, M. A. (2016). Avrupa Birliği’ne Üyelik Süreci Kapsamında Yeni Bilgisayarlı Transit Sistemi (NCTS) Uygulamasının Transit Ticarete Etkileri: İpsala Sınır Kapısı Örneği. Kastamonu Üniversitesi İktisadi ve İdari Bilimler Fakültesi Dergisi, 12(2), 8-29.

Osmundsen, K., Iden, J., and Bygstad, B. (2018, September). Digital Transformation: Drivers, Success Factors, and Implications. In MCIS (p. 37).

Salixova, F. (2021, Kasım). Gümrüklerde Bilgi ve İletişim Teknolojilerinin Rolü. Uluslararası Bilimsel ve Güncel Araştırma Konferanslarında 118-123.

Selen, U. ve Akbelen, Z. (2022). Tek Pencere Sistemi Kullanımının Gümrük Müşavirlerinin Vergi Uyumuna Etkisi: Yem Modeli İle Analizi. International Journal Of Public Finance, 7(2), 447-462.

Şahin, M. (2018). İyi Yönetişimin Bir Gereği Olarak E-Yönetişim ve Gümrük Tek Pencere Sisteminin E-Yönetişim Çerçevesinde Değerlendirilmesi. Ombudsman Akademik, (1), 245-257.

Turğut, M., ve Gürsoy, İ. (2022). Endüstri 4.0 Teknolojilerinin Gümrük Uygulamaları Üzerindeki Rolü. Uluslararası Ticaret ve Lojistikte Güncel Yaklaşımlar ve Değerlendirmeler-4, 25.

Uzğören, E., ve Kara, O. (2002). Elektronik Veri Değişimi (EDI) ve Bilgisayarlı Gümrük Etkinlikleri (BİLGE) Sisteminin Verimliliğinin Değerlendirilmesi. Dumlupınar Üniversitesi Sosyal Bilimler Enstitüsü Dergisi, 6, Kütahya.

Üzümcüoğlu, M., ve Çizmecioglu, S. (2022). Türkiye’de Dijital Temelli Gümrük İşlemleri. Uluslararası Ticaret ve Lojistik 4.0: Güncel Trend ve Uygulamalar, 51.

Vorotyntseva, T., Levinskaya, E., Skudalova, T., Kudryavitskaya, T. ve Nikulin, A. (2020, Aralık). Dijital çağda uluslararası ticaret ve gümrük işlemleri. Uluslararası Dijital Çağ Konferansı Bildirileri: Gelenekler, Modernite ve Yenilikler (ICDATMI 2020) ( s. 40-44). Atlantis Basını.

Yıldız, G. (2013). Ortak Transit Rejimi ve NCTS. Gümrük ve Ticaret Dergisi, (1), 29-32.

#### İnternet Kaynakları

<https://img-vdfcdn.mncdn.com/medyamerkezi/pdf/23-08/14/vodafone-2030-dijital-son.pdf>

<https://www.tubisad.org.tr/tr/images/pdf/ict-sektorunde-is-birligi-rapor-calismasi-final>

<https://mag.wcoomd.org/magazine/wco-news-79/digital-customs-the-opportunities-of-the-information-age/>

<https://lojistikbilimi.com/digitalization-in-customs/>

<https://port-of-switzerland.ch/firma/eidgenoessische-zollverwaltung/>

<https://www.utikad.org.tr/Detay/Sektor-Haberleri/12550/konteyner-ve-liman-takip-sistemi-hayata-gecirildi>

<https://www.gartner.com/en/informationtechnology/glossary/digitalization>

<https://ticaret.gov.tr/gumruk-islemleri>

## YAZICIOĞLU MEHMED'İN AKIL-KALP YOLCULUĞU: MUHAMMEDİYE<sup>1</sup>

**Prof. Dr. RAMAZAN BİÇER**

Sakarya Üniversitesi <https://orcid.org/0000-0003-1501-2103>

### ÖZET

Ailesi, Malkara'dan veya ona bağlı Kadıköy'ünden gelip Gelibolu'ya yerleşmiş olan Yazıcıoğlu Mehmed, kardeşi Ahmed Bîcan'ın (ö. 870/1466'dan sonra) teşvikiyle Arapça kaleme aldığı *Meğaribü'z-zaman li-gurubi'leşyâ fi'l-ayn ve'l-tyân* adlı eserini Türkçe'ye çevirmesini ondan istemesi üzerine bu kitabın özellikle Hz. Peygamber ve ashabıyla ilgili kısımlarını Türkçe olarak kaleme almış ve eserine *Kitâbü Muhammediyye fi na'ti seyyidi'l-âlemîn habîbillâhi'l-a'zam Ebi'l-Kasım Muhammedinî'l-Mustafâ* adını vermiştir. Bir tür mevlid formatında olan ve kısaca Muhammediyye olarak ün yapan eser, Osmanlı dönemi ve sonrası yoğun ilgiye mazhar olmuştur. Sufî bir ortamda yaşamış olan Yazıcıoğlu Mehmed Efendi, aynı zamanda âlimler otağında yetişmiştir. Sözgelimi küçük kardeşi, Ahmed Bican, dönemin ilgi çeken kitapların dan Envârü'l-âşikin ve Dürr-i Meknûn adlı kitapların müellifi, *Acâibü'l-mahlûkat ve garâ'ibü'l-mevcûdât* isimli kitabın da mütercimidir. Yazıcıoğlu hakkında ilm-i bâtında ve fenn-i tasavvufta müteferrid idi denilmiştir. Bunun anlamı ise tarikat metoduna başvurmaksızın sufi usulünü gerçekleştirmiş demektir. Nitekim eserinde de bu metodu aynen uygulamıştır. Yazar, eserini üç ana bölümden oluşturmuştur. Kendi ifadesine göre, rüyasında Resûlullah'ı görmesi ve kitap yazmasını istemesi üzerine 850 (1446) yılında yazmaya başlamış ve eseri 853 (1449) yılında Gelibolu'da tamamlamıştır. Bu kayıtlı kitap, farkındalık kazanmıştır. Eserin bazı kısımları sosyal etkinliklerde okunmuş, musikî güfteleri yapılmış ve içerikte anlatılan bazı konular görsellerle resmedilmiştir. Bu haliyle çok yönlü olarak halk kitleleri arasında elden ele dolaşır hale gelmiştir. Kitabın en belirgin özelliği olarak dikkat çekilecek husus, İslam tarihindeki bazı olayların yalın bir Türkçe ile ifade edilmesidir. Bu özellik, onun Türk dili ve çeşitli vezinler kullanmak suretiyle Türk edebiyatı açısından ilgi görmesini sağlamıştır. Öte yandan metin içerisinde aktarılan dinî-tarihi konularda yapmış olduğu vurgu ve yönlendirmeleriyle kitap, klasik dinî ve tarihi kitaplardan farklı bir perspektif oluşturmuştur.

**Anahtar Kelimeler:** Akıl, Kalp, Gönül, Kelam, Tasavvuf.

<sup>1</sup> Bu bildiri, *Türk-İslam Klasiklerini Güncel Okuma* adlı eserimizin “Muhammediyye veya akıl ve kalbin birlikte evrensel yolculuğu” adlı bölümünden derlenmiştir.

## GİRİŞ

Yazıcıoğlu şeklinde ünlenen Mehmed Efendi'nin doğumu ile ilgili belirgin bir veri bulunmamaktadır. Ancak onun Gelibolu'ya 40 km. uzaklıktaki Kadıköyü'nde yahut Evreşe'de doğduğu kabul edilmektedir. İlk eğitimini babası Yazıcı Sâlih'ten alan müellif, ondan temel bilgiler yanında Arapça ve Farsça öğrenmiştir. Öğretim sürecinde farklı kişilerden ders alan yazarın en son Haydar-ı Hafî'nin ders halkasına katıldığı bilinmektedir. Yazar rıhle-i tedrisine katıldığı hocaların yanında Mısırlı âlim Molla Zeynüddin Arab gibi kimseler, onun eğitim ve yaşam biçimini etkilemiştir. Yazıcıoğlu, Anadolu yanında İran, Irak, Mısır ve Arabistan gibi birçok ülkeye ilmi seyahatlerde bulunmuştur. (Uzun, 2013)

Yazarın hayatının dönüm noktası, Hacı Bayram-ı Veli (ö. 833/ 1430) ile karşılaşması olmuştur. Hacı Bayram-ı Veli, Sultan II. Murad'ı ziyaret amacıyla Ankara'dan Edirne'ye giderken Gelibolu'ya uğramıştı. Orada iken Mehmed Efendi ve kardeşi Ahmed Bîcan, bu ziyareti değerlendirerek, “Kutbü'l-evliyâ eş-Şeyh el-Hâc Bayram b. Ahmed b. Mahmûd el-Ankaravî” olarak ünlenen bu zata intisaplarının kabulünü arz etmişler ve kabul de görmüşlerdi. Yazıcıoğlu Mehmed Efendi'nin ailesi ilimle işigal eden bir yapıdaydı. Nitekim babası *Şemsiyye* adlı bir manzume eserinin yazarıydı. Yazıcı (Katib) Salih, Sultan II. Murad devrinin meşhur âlim ve meşayihinden olan Yazıcıoğlu Mehmed ile Ahmed-i Bican'ın babası olup, Ankara'da Gelibolu'ya göç etmiştir. (Mehmet Tahir, 1333:I, 194)

Yazıcıoğlu Mehmed Efendi'nin ulema odaklı ailesinden birisi de kardeşi Ahmed Bîcan'dır. O, Anadolu halkının yoğun ilgi gösterdiği *Envârü'l-aşikîn* adlı kitabın yazarıdır. Kendisi 15. yüzyıl mutasavvıf, mütercim ve yazar olarak tanınmaktadır. Ağabeyi ve babası gibi Arapça ve Farsçayı çok iyi bilen Ahmed Bîcan'ın 870/1466'dan sonra öldüğü kabul edilmektedir.

Her ne kadar *Envârü'l-aşikîn* kitabı ile ünlenmiş olsa da onun dikkate değer başka çalışmaları da bulunmaktadır. O, Zekeriyâ b. Muhammed el-Kazvîni'nin (ö. 682/1283) aynı isimli Arapça eserinin hulâsa şeklinde ve serbest bir tercümesi olan *Acâibü'l-mahlûkat*; on sekiz bölümden oluşan ve ayetler, hadisler merkezli yaratılış, peygamber kıssaları ve ahiret aşamalarını işlediği *Dürr-i Mekkûn* yanında Muhyiddin İbnü'l-Arabî'nin *Fusûsü'l-hikem*'inin Müeyyed Cendî tarafından yapılan şerhe, Yazıcıoğlu Mehmed'in *Müntehâ* adıyla yine Arapça olarak yazdığı şerhin Ahmed Bîcan tarafından yapılan Türkçe tercümesi olan *Kitâbü'l-Müntehâ ale'l-Fusûs* gibi eserlerin de müellifidir. (Çelebioğlu, 1989) Yaşamı boyunca kendisini ilme ve halka hizmete vakfeden Yazıcıoğlu Mehmed, 855 (1451) yılında Gelibolu'da vefat etmiş ve çilehane

yanındaki mezarlığa defnedilmiştir. Kabri, günümüzde Yazıcıoğlu Camii adını taşıyan mescidin hazîresindeki türbededir.

Yazıcıoğlu hayatı boyunca birkaç eser kaleme almıştır. Kayıtlara göre onun bilinen üç eseri mevcuttur. Bunların ilki, *Meğaribü'z-zamân li-gurûbi'l-eşyâ fi'l-ayn ve'l-tyân* adlı çalışmasıdır. Türkiye kütüphanelerinde yazma olarak mevcut olan kitap, kâinatın yaratılışı, peygamberler, melekler, kıyamet ve makam-ı aladaki hakkın sözleri başlığı olmak üzere beş ana bölümden oluşmaktadır. Aktarıldığına göre çevresindeki bazı kimseler ondan Hz. Peygamber hakkında bir kitap yazmasını talep etmiş, ancak buna çekinceli davranan müellif, rüyasında Hz. Peygamberin kendisine bu isteği yerine getirmesini buyurması üzerine çalışmaya başlamıştır. Yoğun bir beğeni toplayan yukarıdaki eserin Hz. Peygamberle ilgili bölümlerini genişletip nazım haline dönüştüren yazar, bu kısımdan Türkçe *Muhammediyye*'yi oluşturmuştur. Öte yandan kardeşi Ahmed Bîcan'dan *Meğaribü'z-zamân*'ı Türkçe'ye çevirmesini istemesi üzerine Bican bunu daha da genişletip şerh ederek, *Envârü'l-âşıkîn* adlı çalışmasını oluşturmuştur. (Uzun, 2013)

Yazıcıoğlu Mehmed'in bir diğer eseri, *el-Müntehâ ale'l-Fusûs*, Muhyiddin İbnü'l-Arabî'nin *el-Fususü'l-hikem* adlı eserine ilk şerh yazan Müeyyidüddin el-Cendî'nin bu şerhine yazılan bir talikattir. Yazıcıoğlu Mehmed bu risalesini ömrünün son yıllarında kaleme almış ve esere altmış üç beyitlik Arapça müstezad şeklinde bir Kasîde-i Rabbâniyye eklemiştir. (Uzun, 2013) Gelibolulu Yazıcıoğlu Mehmed kardeşi Ahmed Bîcan ile birlikte Gelibolu'da Osmanlı'nın batıya doğru yaptığı akınlara ve aynı zamanda Gelibolu'nun Bizans'ın akınlardan korunmasına bizzat katılmışlar ve böylece gazi nispetine nail olmuşlardır. (Dönmez, 2018:66) *Muhammediyye*'deki ifade doğrultusunda “Allah'ım biz kulların da Gelibolu'da bulunuyor, deniz kıyısındaki kalelerimizi Avrupalılardan korumaya çalışıyorduk. İşimiz yetmiş iki milletle savaşmak, gerekirse bu yolda başımızı vermektir” (Yazıcıoğlu, 2014:302). Bu ifadeleri doğrultusunda Yazıcıoğlu'nun vatan müdafaası yolunda cenge katıldığı ve bunu da büyük bir aşk ve şevk ile gerçekleştirdiği anlaşılmaktadır. Yazıcıoğlu'nun eserindeki temel amacı, halkın irşadıdır. Eserini de bu doğrultuda kaleme almıştır. Eserin yazılmasını Hz. Peygamberin kendisine yazmasını buyurmasını gerekçe göstermesi ise çalışmaya bir tür kutluluk kazandırmaktadır.

Yazar kaleme aldığı esere bu yönlü bir kutluluk kazandırmak istese de, fukahadan tepki görmüş ve aleyhinde fetva dahi verilmiştir. Tekke-medrese ile fakihler ve sufiler arasındaki atışma ve tartışma eskiden beri süregelmiştir. Ancak bu fetvanın ayrıcalıklı bir yeri bulunmaktadır. Zira burada eserin insanların dinî alanda istifade edip ruhsal arındırmasının ötesinde itikadî açıdan

zararlı bir içeriğe sahip olduğu vurgulanmaktadır. Öyle görünüyor ki bu fetvanın bir geçmişi bulunmakta ve bazı kimseler *Muhammediyye* aleyhinde konuşmaktadır. Âlim Muhammed Efendi'nin Yazıcıoğlu'nu eleştirisinin mihenk noktası, Muhyiddin İbnü'l-Arabi olmuştur. Yazıcıoğlu'nun Vahdet-i vücud anlayışına sahip olduğunu söyleyen Âlim Muhammed'in öğrencisi bu fetvaya bir dipnot eklemiş ve orada “el-musemma inde ehli'l-hakk bi'ş-şeyhi'l-ekfer ve mumiti'd-din, semmahu fi Reddi'l-Fusus al-mazuvv ila Sadiddin” Ketebehu İbrahim el-Biri min tilmizi Âlim Muhammed” kaydı yer almaktadır. (Göktaş, 2017)

Bu ifadeyi yazan İbrahim el-Biri kendisini Âlim Muhammed'in öğrencisi olarak kaydetmiştir. Kendisi ise Muhyiddin İbnü'l-Arabi'yi, “Şeyh-i ekfer” ve “mümiti'd-din/dinî öldüren” şeklinde tanımlamıştır. Eğer kendisini nispeti doğru ise, hocasının da benzer görüşte olduğu düşünülebilir.

## MUHAMMEDİYE: AKIL-KALBİN İKİ BOYUTLU YOLCULUĞU

*Muhammediyye* yazılırken kullandığı kaynaklar muhtevasında görülebilir. Şöyle ki, başta Kur'an ve hadisler olmak üzere “Allah Teâlâ İncil'de şöyle buyurur: ‘Ey İsa, âlimlere hürmet et ve onların kadrini bil. Zira ben, onları, peygamberlerimden başka bütün yaratıklardan üstün kıldım” şeklinde İncil; “Tevrat'ın içindeki bir kıssaya göre Yüce Hakk, Adn cennetini düzenletip, süsletmişti” ifadesinde olduğu gibi Tevrat'tan (2014:61) yararlanmıştır.

*Muhammediyye*'nin içeriğinde yer alan kaynaklar arasında Fahreddin er-Razi'nin (ö. 606/1210) *Mefatihü'l-gayb* adlı tefsiri yer almaktadır. Nitekim işlemiş olduğu konuyla ilgili referans olarak, “İmam-ı Fahr-i Razi, Tefsir-i Kebir'in de şunları yazar”, “İmam-ı Fahrüddin-i Râzi, şöyle rivayet eder” diyerek, kaynak göstermiştir (2014:74, 82). Yazıcıoğlu'nun kullandığı bir başka referans da İmam Gazzali'nin ö. 505/1111) *İhyau Ulumi'ddin* adlı eseridir. O, “Şeyh Gazzali, *İhya'u-ulum*'da şöyle rivayet eder” ve “Ebu'l-Leys ile Şeyh Gazzali'nin bu iki yüce kişinin bir sözü vardır” diyerek kaynak olarak kullandığını göstermiştir (2014:297). Müellif bu ifadelerinde bir başka referansı olan Ebü'l-Leys es-Semerkindî'yi de (ö. 373/983) belirtmiştir. Yine müellifin eserini kaleme alırken özenle yararlandığı âlimler arasında Muhyiddin İbnü'l-Arabi (ö. 638/1240) bulunmaktadır.

Eserinin ana temasında İbnü'l-Arabi'nin etkisi bariz bir şekilde görünmektedir. Yazar özellikle onun *er-Rûh el-Kuds* adlı eserine dikkat çekmektedir. Bunların dışında müellifin eserinde söz ettiği kimseler arasında, Ebû Bekr-i Nakkâş, Mücahid b. Cebr, Süddî, Mukâtil b. Süleyman, Nevevî, Ebu'l-Naîm el-İsfahânî, Kadı İyâz, Kurtubî, Şems-i Şirâzî, Ma'rûf-ı Kerhî, Tahavî, Kaffâl-i Şâşî, Şeyh Müeyyed Cendî, Ebû Tâlib-i Mekkî, Haydar-ı Hafî ve Molla Fenârî (İbnü'l

Fenârî)'den nakillerde bulunmuştur. Yine müellif, Mevlânâ'nın Mesnevi'sinden, Süleyman Çelebi'nin Mevlid'inden ve Şeyhî'nin manzumelerinden faydalanmış ayrıca Fars şairleri olan Hâfız-ı Şirâzî ile Molla Câmî'den de alıntılarda bulunmuştur. Yazıcıoğlu Mehmet, *Muhammediye*'de dört semavi kitabın yanı sıra; on dokuz hadis ravisinden; yirmi iki tefsir, kelim ve diğer İslami ilimlere hâkim âlimlerin eserlerinden; ehl-i keşif tabir edilebilecek dört sûfiden; bir İsrailiyat râvîsinden ve beş edebî kaynaktan faydalanmıştır. Böylelikle Yazıcıoğlu, bu eseri toplamda elli beş farklı kaynaktan besleyerek şaheser mahiyette bir eseri ortaya koymuştur. (Çalka, 2018)

Yazıcıoğlu'nun eserinde kaynak verdiği Ebu Mansûr Maturîdî hakkında, "Onu Mansûr-ı kâmil Mâturîdî Kitabında yazıp bir bir getirdi" diyerek, özenli bir tanımla onu yad etmiştir. O, Maturîdî'yi "Mansur-ı Maturîdî, Zenduvesti, Kelbi, Ebu Salih, İbn Abbas açıkladılar" şeklinde onu müfessirler arasında anmıştır (2014:349). Bu verilerden anlaşılmaktadır ki Yazıcıoğlu, itikadî konularda başta İmam Maturîdî olmak üzere Maturîdîlerin görüşlerinden etkilenmiştir. Bunun yanında tasavvufî kavramları incelerken önde gelen sufilerin değerlendirmelerini aktarmıştır. Bu haliyle Muhammediye, itikatta Ehl-i sünnet ve tasavvufta ise yine Ehl-i sünnet mensubu sufilerden yararlanmıştır.

Muhammediye, kelim, tefsir, fıkıh ve tasavvuf gibi dinî ilimler ile astronomi, biyoloji ve psikoloji gibi müspet bilimlerin birlikte işlendiği bir kitap statüsündedir. Bu doğrultuda fizik ve metafizik bir arada yer bulmuştur. Eserine yaratılış ile başlayan yazar, burada öncelikle ilk yaratılan nesne olan nur-u Muhammedî üzerinde durmuştur. Müellif bunu bir sır olarak tanımlamıştır. Yazıcıoğlu bu yaratılışta geleneksel sufi öğretisi dışına çıkarak, "Önce akli yarattı. Kalem geldi, gökkubbe en güzel tablolarla düzenlendi" demiştir (2014:23). Burada yazarın akla öncelik vermesi dikkat çekicidir. Daha sonra genel anlamda ruhun yaratıldığını belirten müellif, ardından dünyevî ve uhrevî tüm varlıkların yaratıldığını belirtir. Müellif tüm bu yaratılış aşamalarında bu oluşumlar Hz. Muhammed için yaratıldı ve yapıldı diyerek, "Hz. Muhammed, öyle yüce bir sırdır ki kıymeti, Cebrâil'e iki yay aralığı yakınlıkta olacak kadar büyüktür ve o, o kadar parlak bir nûrdur" beytini yazmıştır. Yazar bu anlayış ve sözün gerekçesi olarak da "Kâinat aydınlığının kaynağı, en yüce rûh, Mustafâ'dır; Kâinat sırlarının açık delili de yine odur. Allah ona salat ve selâm eylesin" açıklamasını yapmıştır.

Müellifin yaşadığı dönemin kozmolojisini yansıtan bu ifadeler, günümüz astronomi verileriyle bağdaşmamaktadır. Yazıcıoğlu'nu hayatında astronomi ile ilgilenen Müslüman bilginler mevcuttu. Onlar çağdaş astronomik verilerin ilk ayaklarını oluşturan bulgular ortaya koymuşlardır. Buna rağmen Yazıcıoğlu'nun yer ve gökleri yukarıdaki şekilde anlatması, onun

yaratılışa metafiziksel bir boyutta yaklaştığını göstermektedir. Bu ise astronomik verilerle değerlendirilemez. Müellifin yaratılışa yaklaşımının bu şekilde değerlendirilmesini gerektiren bizzat yazarın bazı verileri bulunmaktadır. Nitekim o, Kaf dağını açıklarken, “Bu defa da Kaf dağının şeklini ve Allah’ın onu nasıl düzenlediğini görelim. Onu zümrüitten ve boyu göğe degecek şekilde yaratmış. Yeryüzünü çevrelemiştir; gökyüzünü yeşil renkli yapmıştır. Hangi şehir, köy veya ovada bir kale, bir dağ varsa, ona bağlı, ona bitişiktir. Onları birbirlerine bağlayan damarlar vardır; tıpkı, güneşle ayın ışık yönünden birbirine bağlı olması gibi heybetli, gösterişli bir melek, ona vekillik yapmaktadır.” (2014:37) Müellif burada ay ile güneşin ışıklarının birbiriyle ilintili olduğunu vurgulamıştır. Bu ise ayın ışığını güneşten aldığı şeklindeki günümüz astronomi verileriyle bağdaşmaktadır. Tüm bu açıklamalardan sonra yazar “muhakkak ki hakikati ancak Yüce Allah bilir” demektedir.

Yazıcıoğlu, insanlar yaratılmadan önce Cin ve Can milleti/kavmi bulunduğunu, Can kavmine yeri, Cinlere de göğü tahsis etti. Allah Teâlâ her iki kesime 800 peygamber göndermiş ancak onlara bu elçileri dinlememişler, en sonunda da Hak Teâlâ, her iki kavmi de yok etmiş ve ardından Âdem’i yeryüzünde yaratmıştır. Yazar, Âdem’in yaratılış serüveninde akla ayrı bir vurguda bulunur. Bu yaklaşım ise geleneksel sufi öğretileriyle bağdaşmamaktadır. Ona göre “Hakk, Cebrail’i göndererek akıl, iman ve hayâdan birisini seçmesini bildirdi Âdem’e. Âdem, bu üç unsurdan akıllı aldı. Bunun üzerine Cebrail, hayâ ile imana geri gitmelerini söyledi; fakat iman hayâyı durdurarak, “Yüce Hak, bana akıl neredeyse, orada bulunmamı söyledi” dedi. Sonra hayâ da Hak, bana, iman neredeyse, orda olmamı söyledi. Ben, akıl ve iman ile kutluyum” dedi. Böylece Âdem (a.s.) akıllı seçtiği için iman ile hayâ da ona yar oldular.” (2014:55)

Yaratılış ve Âdem-Havva serüveni sonrası peygamberler konusunu ele alan yazar, bölümün en sonunda Hz. Muhammed’e ayrı bir başlık açmıştır. Burada Hz. Peygamberin doğumu, çocukluğu, gençliği ve evlenmesi üzerinde duran müellif, ardından peygamber olarak seçilmesine sözü getirmiştir. Her başlık sonrası “Muhammed, hikmet kaynağıdır; çünkü o, en büyük ayetdir. Muhammed, tam bir rahmettir; çünkü o, en büyük müjdecidir” ibarelerini tekrar etmiştir. Daha sonra Hz. Ebu Bekir, Hz. Ali ve Hz. Ömer’in Müslüman oluş şekillerini aktaran müellif, devamında Hz. Peygamberin sıfatları, ahlakı, miraç, hicret, mucizeler, gazalar, Veda haccı ve ölümü üzerinde durmuştur.

Yazıcıoğlu, eserinin bir sonraki bölümünde namaz, sahabiler, kıyamet alametleri, kıyamet ve ahiret aşamaları konularına yer vermiştir. Müellif bu bölümde geleneksel anlayışın ötesinde cehennem azabının birtakım hikmetleri olduğu üzerinde durmuştur. Yazara göre azap, insanın



kötülüklerden arınması ve temizlenip paklanması amacıyla bir gerekliliktir. Zira insan özü itibarıyla temizdir. Azap, özü kirlilerden arındırıp, özüne dönüş amelîyesidir. Eserinin ilerleyen kısımlarında miraç konusuna yeniden dönen müellif, burada Hz. Peygamberin, Allah'ın cemaliyle müşerref olmasını anlatırken, önce geleneksel Ehl-i sünnet ilkeleri doğrultusundaki “rüyetullah” konusunu işler. Müellife göre “Eğer kişi, aşka mağlup olarak Allah'ı talep etmişse, Allah ona görünecektir. Çünkü aşka kimse hükmedemez” şeklinde kendi yaklaşımını sergilemiştir. Rüyetullah konusunda geleneksel sufi metodunun dışında bir yaklaşımda bulunan Yazıcıoğlu, Allah'ı bilmenin ikinci yolunun akıl olduğunu söyler. (2014:400)

Yazıcıoğlu'na göre müminin temel görevleri arasında nefsini bilmek vardır. Yazar eserinin son bölümünde nefis terimi bağlantılı psikolojik tahlillerde bulunmuştur. Ona göre nefsi bilmek, “Kişi nefsi hakikatçe, tabiatça ve bütün hususiyetleriyle olmak üzere üç şekilde bilecektir” şeklinde üç aşamada gerçekleşmektedir.” (2014:441) Ona göre nefis bilgisi, insanın kendisinin kim olduğunu bilmesiyle gerçekleşir. (Erdoğan, 2019) *Muhammediyye*'de yer alan bilgiler doğrultusunda insan küçük âlem; âlem ise büyük bir insandır. Buna göre insan ile âlem arasında doğrudan bir bağ vardır. Bu doğrultuda müellif insandaki duyguları, evrendeki felekler ile bağlantılı olarak açıklar. “Feleklerde seyyareler varsa, kişide de kuvvetler vardır, beş tanesi görünen beş duyu. O kuvvetlerin altıncısı içte olur ki ‘akile’ adını verirler. Yedincisi ‘nâtika’dır ki idrak ile uyanmıştır.” (2014:442) diyen müellife insanın yaşam sürecinde çocukluğu ilkbahara, gençliği yaza, orta yaşlılığı sonbahara, ihtiyarlığı da kışa benzemektedir. Müellif eserinin son kısmını tasavvuf adabına ayırmıştır. Burada şeyh-mürît ahlakı, mücahede, tevekkül, huy güzelliği, şükür, sabır, rıza ve doğruluk konuları üzerinde durmuştur. Müellifin eserinde işlediği tüm konularda peygamber merkezli insan-ı kâmil anlayışı hâkimdir. *Muhammediyye*'de insan-ı kâmil terimi, Nûr-ı Muhammedî/Hakikat-i Muhammediyye'de karşılığını bulmaktadır. Hakikat-ı Muhammediyye veya Nur-u Muhammediyye, Hz. Muhammed'in şahsında kâmil insan olgusunun sembolüdür. Buna göre kâmil bir insan olmak için, Hz. Peygamberin yolundan gitmek bir zorunluluktur. Yazarın bu yaklaşımın ise, genel geçer İslam anlayışıyla bağdaşmaktadır. Zira Kur'an'da Allah sevgisi, “De ki: ‘Eğer Allah'ı seviyorsanız bana uyun ki, Allah da sizi sevsin ve günahlarınızı bağışlasın’ (Al-i İmran 3/31) ayet verisi doğrultusunda Hz. Peygambere tabi olmakla bağdaştırılmıştır.

## SONUÇ

*Muhammediyye*, ana tema itibarıyla sufi öğretiler çerçevesinde toplumun sağlıklı bir din anlayışı ve ahlakî nitelikleri kazanmasını amaçlamıştır. Bu doğrultuda yazar, Anadolu halkının

temel inanç ilkeleri çerçevesinde hareket etmiş ve bunları sufi öğretiler bağlamında eserine yansıtmıştır. Ehl-i sünnet'in temel verileri ekseninde konuları ele alan müellif, bunları işlerken teolojik tartışmalardan uzak durmuş, içerikte kelam, fıkıh gibi ilim dallarının verilerinden hareket etmekle birlikte, kendisini onlardan bağımsız görmüş, söz konusu kavram ve konuları sufi öğretileri çerçevesinde yorumlamıştır. Bu haliyle yazar özellikle fukaha tarafından yoğun eleştirilere maruz kalmış ve aleyhinde fetvalar verilmiştir. Müellif dinî-ahlakî konuların işleniş biçiminde sonuca odaklanmış ve insanları irşad yolundaki amacına yönelik olarak hareket etmiştir. Böylece o, verileri temel bir bilgi aracı olarak görmüş, onlardan elde edilen sonuçları öz olarak değerlendirmiştir. Bu doğrultuda yazarın referans ve kaynak olarak kullandığı bazı verilerin, salih ve sağlıklı kaynaklar olduğu kuşkuludur. Ancak o, bu durumu amacına yönelik olarak ya öncelememiş veya kendi sufi değer ve anlayışı doğrultusunda keşf statüsünde bir bilgi olarak değerlendirmiştir.

Yazıcıoğlu, kendisini toplumsal sahada bir hayat adamı olarak görmüş bu çerçevede gerektiğinde savaşa katılarak gazi olmuş, toplumdan uzaklaşarak inzivaya çekilmemiş, halkın içerisinde onlardan bir olarak kalmıştır. Bu doğrultuda yazar, kimseyi muhalif muhatap olarak görmemiş, söz konusu dönemde toplumsal ayrışma nedeni olan medrese-tekke kavgasına karışmamış, aksine Osmanlı medreselerinin karakteristiğini yansıtan tekke-medrese birlikteliğini şahsında hayata geçirmiş özgün bir kişiliğe sahip olmuştur.

*Muhammediyye*, sufi öğretiler içeren bir kitap olmakla birlikte, herhangi bir tasavvufi ekole göndermede bulunmaz. Kendisi Hacı Bayram-ı Veli'ye biat etmekle birlikte eserinde Bayramiyye tarikatı telkininde bulunmaz. Eser, sufi kabuller ve ilkeler doğrultusunda tarikat dergâh ve tekkelerinde ulaşılması gerekli hedef olarak sunulan aşamaları, halkın anlayabileceği bir üslup ve yöntemle, tarikat berzahına girmeden ortaya koymuştur. Kitabın yoğun ilgi görmesinin önemli bir nedeni de bu olsa gerektir.

Yazıcıoğlu'nun bilgi edinme yolunun kesbe değil ilhama dayalı olduğunu öne çıkarmıştır. Bu bilgi edinme düzeyine ulaşmak da ancak miraç etmiş bir gönül için geçerlidir. Ancak yazar bu değerlendirmeye varırken, aklı göz ardı etmiş değildir. Bu doğrultuda yazar bir konuyu işlerken, öncelikle o mevzu ile ilgili tefsirlerdeki geleneksel Ehl-i sünnet söylemlerini kaydetmekte, ardından da sufi öğretilerine geçiş yapmaktadır. Tasavvufi veriler içerisinde de müellif, kendi tercihinin dikkat çekmektedir. Tüm bu değerlendirmelerde dünya ve ahirette Allah'ın rızası doğrultusunda lütuflarına nail olmak için de Hz. Peygamberin hadis ve sünnetine bağlı kalmak gerektiğini özenle vurgulayan yazar, dinî ve ahlakî ilkelerin mutlak

anlamda Hz. Peygamberin uygulama ve aktarma biçimine göre şekillenmesi üzerinde ısrarla durmuştur.

*Muhammediye*'nin öncelikli özelliklerinden birisi, zahiri ve batını olarak tasnif edilen dini ilimlerin bir birlikteliğinin sunumudur. Yazara burada İslam'ın sadece zahiri ilimlerle ya da sırf batını bilgilerle anlaşılamayacağı, ikisinin de birlikte yürütülmesiyle Kur'an'ın temel ilkeleri doğrultusunda sağlıklı bir din anlayışı oluşabileceği kanaatindedir.

Günümüz Müslümanlar arasındaki dini anlayış ve metot farklılığına yönelik olarak ışık tutucu bir mahiyette olan eser, aynı zamanda tasavvufi yaklaşımlar içerisinde İslam'ın özüyle bağdaşmayan ve yanlış uygulamalarla müminlerin zihnini bulandıran sufi oluşumların değerlendirilmesi yolunda önemli bir çalışmadır. Öte yandan eser, çağımız insanlarının akli ve kalbi ilimler ayrımı doğrultusunda zihni ve fikri ayrışmasının önüne geçebilecek, uzlaşmacı bir içeriğe sahiptir.

## KAYNAKÇA

Çalka, Mehmet Sait. Yazıcıoğlu Mehmed'in Muhammediye'sinde Dinî ve Edebî Kaynaklar. *Osmanlı Mirası Araştırmaları Dergisi (OMAD)* 5/12(2018):33-43.

Çelebioğlu, Amil. "Ahmed Bican". *TDV İslam Ansiklopedisi* 2 (1989):49-51.

Dönmez, Hanife. *Muhammediye'de İnsan-ı Kamil Düşüncesi*. Doktora Tezi. İstanbul: İstanbul Üniversitesi Sosyal Bilimler Enstitüsü, 2018.

Göktaş, Recep Gürkan. Yazıcıoğlu'nun Muhammediye'si Hakkında Bir Osmanlı Fetvası. *Ankara Üniversitesi İlahiyat Fakültesi Dergisi* 58/1(2017):205-212.

Mehmet Tahir, Bursalı. *Osmanlı Müellifleri*, İstanbul: Matbaa-i Âmire, 1333.

Uzun, Mustafa İsmet. Yazıcıoğlu Mehmed Efendi. *TDV İslam Ansiklopedisi* 43 (2013):362-363.

Yazıcıoğlu, Mehmed Efendi. *Muhammediye*. İstanbul: Sağlam Yayınevi, 2014.

## EŞREFOĞLU RUMÎ'DE AKIL, KALP VE NİTELİKLERİ<sup>1</sup>

**Prof. Dr. RAMAZAN BİÇER**

Sakarya Üniversitesi <https://orcid.org/0000-0003-1501-2103>

### ÖZET

874/1469-70 yılında vefat ettiği düşünülen Eşrefoğlu Rumî'nin ünlü eseri *Müzekki'n-nüfûs*, yazarın dönemindeki toplumsal olumsuzlukların ve bireysel cehaletin giderilmesi, fertlerin insanî niteliklerinin yükselmesi yanında dini ve ahlakî değerlerin sosyal ve bireysel hayatta yeniden kazanılmasına yönelik yaptığı bir çalışmadır. Türkçe olması itibarıyla halk nezdinde büyük itibar gören eser, bir tür dönemde sunulan sufi ahlakını yansıtmaktadır. Eşrefoğlu Rumî, yaşadığı devirdeki toplumsal bozulmanın nedenlerini, bireysel yetkinsizlik ve düşük ahlaka bağlamaktadır. O, eserinde ahlakî erdemliliklerin hemen hemen tümüne değinmiş ve dini vecibeler üzerinde durmuştur. Ancak eserin en öncelikli yönü, bireysel anlamda nefsi olumsuzluklardan ve kötülüklerden arındırmaya yönelik sunumlar olmuştur. Bu haliyle *Müzekki'n-nüfûs*, tam anlamıyla bireylerin mutlu bir yaşam sürmelerini amaçlayan psikolojik verileri içermektedir. Çalışma, günümüz psikolojisinin belirli alanlarında önemli bilgileri ihtiva etmektedir. Eser, Türk-İslam kültüründe tasavvufî edebiyat içerisinde değerlendirilmenin yanında, asıl mahiyetinin bireysel ve sosyal psikolojiye yönelik ciddi bir muhtevaya sahip olmasıdır. Söz konusu çalışma, daha sonraki bu yönlü eserlere kaynaklık ve örneklik teşkil etmiştir.

**Anahtar Kelimeler:** Akıl, Kalp, Nefis, Gönül, Kelam, Tasavvuf.

### GİRİŞ

Tarihte Eşrefoğlu Rumî olarak bilinen Abdullah'ın babasının adı Ahmed Eşref olup, künyesi Abdullah Rûmî b. Seyyid Ahmed Eşref b. Seyyid Muhammed Süyûfî (Mısırî) olarak tespit edilmiştir. İbnü'l-Eşref, Eşrefzâde, Eşref-i Rûmî, Abdullah İznikî ve Abdullah-ı Rûmî adlarıyla da tanınan yazar, Mısır'dan Suriye'nin Hama kasabasına, oradan da Anadolu'ya göç etmiştir. Önce Manisa'ya, ardından da İznik'e yerleşen Eşrefoğlu, aslen Mekkeli ve Hz. Peygamber soyundan geldiği rivayet edilen, âlim ve şeyhler yetiştirmiş bir ailenin çocuğu olduğu kabul edilmektedir. (Pekolcay-Uçman, 1995)

<sup>1</sup> Bu bildiri, *Türk-İslam Klasiklerini Güncel Okuma* adlı çalışmamızın, "Müzekki'n-nüfûs ve arınma psikolojisi" adlı bölümden derlenmiştir.

Söz konusu dönemde Anadolu bölgesine Rum diyarı denmesi doğrultusunda ismindeki ‘Rumî kelimesi buradan esinlenmiş olabilir. Zira bu tür lakap veya adlandırmalarda genellikle ve öncelikle sahibinin ailesinin yaşadığı mekâna ait olan bölgeyle bağlantılı olarak ünlenmektedir. Öte yandan Anadolu’da olan kimselerin, tüm Anadolu coğrafyasına yönelik nispeti, az rastlanan bir durum olup, böyle bir bağ, daha çok Anadolu’dan çıkıp bir başka yere göç ettiğinde yapılmaktadır.

Eşrefoğlu, ilk eğitimini İznik’teki ailesinden almış, daha sonraları da Bursa’ya gitmiş ve Çelebi Sultan Mehmed Medresesi’nde tedrisat almıştır. Burada ünlü müderrislerden Mevlânâ Hocazâde ile Mevlânâ Tûsî’den ders almıştır. Birtakım iç ve dış faktörlerin saikıyla medreseden ayrılıp, Ankara’daki Hacı Bayram-ı Veli’nin yanına giden müellif, burada ciddi bir itibar görmüş ve dergâhın imamı olmuştur. Bu süreçte Hacı Bayram-ı Veli’nin damatlığı onurunu kazanan Eşrefoğlu, ardından İznik’e geri dönmüş ve burada Bayramiye tarikatının halifesi olmuştur. Manevî eğitimi ilerletmek amacıyla Suriye Hama’daki Hüseyin el-Hamevî’nin yanında tasavvufi yolculuğunu ilerletmiştir. Sufî terbiyesinin belirli aşamalarını geçerek, Kadirî hilafetnamesini alarak İznik’e tekrar dönmüştür. Burada sufî, dini ve ahlakî öğretileri halka aktarmak suretiyle irşat faaliyetlerinde bulunan yazar, ciddi anlamda bir tasavvufî oluşum sağlayarak bağlıları arasında söz konusu öğretiler yaygınlık kazanmaya başlamıştır. Eşrefoğlu Rumî, 874’te (1469-70) 100 veya 120 yaşlarında İznik’te vefat etmiştir. Mezarı günümüzde caminin haziresine mahalle bulunmaktadır.

Eşrefoğlu Rumî birden fazla eser kaleme almıştır. Bunlar *Divan*, *Müzekki’n-nüfûs* ve *Tarîkatnâme*’dir. Yazar, *Divan*’ında dini ahlakî ve tasavvufî hususları şiirler ile ifade etmiştir. Yazar, burada kendi tasavvuf anlayışını iç dünyasında tecrübe ettiği verileri şiirsel olarak aktarmıştır. Müellif özellikle Hama’daki manevî eğitim sonrası kendi öz benliğinde oluşan ve bunda da mutmain olduğu anlaşılabilir derunî boyutları büyük bir özgüvenle belirtmiştir.

Medresede eğitim alırken yaşadığı bir olay üzerine bu eğitimi bırakıp tekke eğitimine yönelen Eşrefoğlu, bir anlamda mecrasını bulmuş bir su gibi, tasavvuf yolunda hızlı ve emin bir şekilde yürümüş, çağındaki pek çok sufî önderlerine mülaki olmuş ve kendi ölçütleri doğrultusunda bölgedeki ileri gelen şeyhlerle görüşmüştür. Neticesinde ise zihnindeki ve kalbindeki saik doğrultusunda kadirî meşrep bir yolda yürümüştür. Bu süreçte maruz kaldığı aşamaları büyük bir gayretle aşmış ve en sonunda da ruhundan coşan ilahi hikmetleri bir irşat görevi olarak isteyenlere sunmuştur.

Rumî'nin yüzyılı aşan yaşam sürecinde siyasi ve devlet yönetimini elinde bulunduran Osmanlı sultanlarından I. Murad, I. Bayezid, I. Mehmed, II. Murad ve Fatih Sultan Mehmed'in idaresi altında yaşamış ve böylece dört sultanın dönemini idrak etmiştir.

Bu süreçte özellikle Fatih Sultan Mehmed zamanında ünü tüm Anadolu'ya yayılmış ve bu doğrultuda da saray idaresi ve eşrafı tarafından da bilinir hale gelmişti. Eşrefoğlu'nin siyasi yönetimle ilişkileri hakkında detaylı bir veri bulunmamaktadır. Ancak onun hayatını işleyen eserde, Fatih Sultan Mehmed ve onun vezirlerinden Mahmud Paşa ile olan ilişkilerinden yer yer bahsedilmektedir. Bu bağlantı siyasi ve dini olmayıp, faklı bir bağlamda oluşmuştur. Buna göre Fatih Sultan Mehmed'in annesinin dilinde bir hastalık zuhur eder. Çözümünde zorluk çekilen bu sıkıntıdan dolayı padişah tedavi önerileri alırken, bir aralar İznik'te Rumî'nin nasihat ve sohbetlerini dinleyen bir çavuşun tedaviye yönelik önerisi üzerine Rumî, saraya davet edilir. Bu davete icabet etmekte tereddüt eden Eşrefoğlu, yeni bir davet üzerine saraya gitmeyi kabul eder. Fatih Sultan Mehmed ona annesinin rahatsızlığını aktarınca Rumî, cebinden çıkardığı şekeri padişaha verir ve “Bu şekeri valide sultana veriniz, eriyinceye kadar ağızlarında tutsunlar” der. Şekeri tarif edildiği gibi ağızında eriten valide sultanın hastalığı iyileşir. (Güneş, 2006:26-27)

Kendisine Fatih Sultan Mehmed tarafından sunulan hediyelerinin az bir kısmını alan Eşrefoğlu, onları da kapıdakilere dağıtır. İznik'teki dergâhına döndüğünde Rumî'nin “Ya Rabbî! Bizi padişahın kalbinden, padişahı da bizim kalbimizden çıkar” şeklinde dua ettiği aktarılmaktadır. (Güneş, 2006:27) Eşrefoğlu'nun bu şekildeki duasının sultana karşı veya saraya yönelik olduğu düşünülmemektedir. Onun amacının siyasi arenadan uzak kalması olduğu anlaşılmaktadır. Nitekim Rumî, tüm hayatı boyunca siyasetle olan ilişkisinde hep mesafeli olmuştur.

Eşrefoğlu Rumî, Osmanlı imparatorluğunu güçlü olduğu bir dönemde yaşamıştır. Bu devirde bir taraftan askeri güç ileri bir düzeye ulaşırken, aynı zamanda toplumun manevî dinamikleri olan sufi oluşumlar da yaygın bir haldeydi. Söz konusu devirde Bektaşîlik, Mevlevîlik, Zeyniyye, Rifaîlik, Kadirîlik, Halvetîlik, Bayramîlik ve Nakşîlik şeklinde tarikat oluşumları bulunmaktaydı. Devletin bu dini-sufi cemaatlere yönelik tavrı, genelde destek şeklinde olmuştur. Osmanlı Devleti, Ehl-i sünnet ilkeleri doğrultusunda hareket eden tarikat ve dini oluşumları desteklerken, Ehl-i sünnet dışı görünümde olan tarikatları da dış güçler tarafından kullanılması ihtimaline binaen gözlem altına almıştır. Devlet, tekke ve zaviye sahibi tarikatlara aynî yardımlarda bulunmuştur. Sözelimi Hacı Bayram-ı Veli Zaviyesi'ne yiyecek yardımları yapılmıştır.

Osmanlı döneminde devlet-tarikat ilişkileri söz konusu boyutta ve yönde olmasına rağmen, Eşrefoğlu Rumî, genel uygulamanın dışında hareket etmiştir. Nitekim devletten destek aldığını gösteren bir veri henüz mevcut değildir. Bu önemli bir tavidir. Zira Rumî, ilkesel olarak devlet politikası olan Ehl-i sünnet akidesine sahip olmasına ve bu tür oluşumları da devlet ayni ve nakdi olarak desteklemesine rağmen, herhangi bir şekilde devlet kapısını çalmamıştır. Bu, onun devlete yönelik bir tavrı olmayıp, kendi ilkelerine sadakatindedir. Nitekim Osmanlı yönetimine karşı sufi çevrelerin kimi zaman pasif veya aktif olarak karşı çıktıkları tarihsel bir vakadır. (Kurt, 2019)

### **MÜZEKKİ’N-NÜFÛS’TA NEFİS, AKIL, KALP VE MARİFET**

Nefsin birden fazla anlamı bulunmaktadır. Buna göre nefis, nefis-i natika (düşünen nefis-insan), ruh, özün parçası, önemli unsuru, akıl, öz kavrama, hayatiyet, canlılık, öz, saygı, şahıs, kişi, hareket ettiren ruh, ilke gibi manaları içermektedir. (Atay, 1997) Eşrefoğlu Rumî de nefsi birden fazla anlam içerikli olarak değerlendirmiş ve bunları tasavvufi terimlerle ifade etmiş bu doğrultuda da Müzekki’n-nüfûs adlı eserini kaleme almıştır.

Eşrefoğlu Rumî, eserini yazma gerekçesi olarak döneminin sosyo-kültürel ve dini durumunu gerekçe göstermiştir. Ona göre “Şimdi, zaman azdı ve kardeşlerin halleri döndü; haksızlık, azgınlık, serkeşlik ve münafıklık çoğaldı. Meşayih kalmadı. Beyler zalim oldular. Kadılar rüşvet yer oldular, ilme uymaz oldular, ilmi kendi havalara çeker oldular, müderrisler fasık oldular, tefsir ve hadis medreselerde okunmaz oldu, fakihler ve din ilmini bilen kişiler az kaldı, vaizler dünya için mescitlerde vazedip akçe toplarlar, ilimle beyler kapısında rağbet bulmayan danışmendler şeyhlik tarikini tutup yüze gülerek halkın dünyasını alır oldular ve ağızdan meşayihin o hale münasip sözlerini ezberleyerek meclislerde söylemeğe ve kendilerini halka ehl-i hal olarak bildirmeye ve insanlara kendilerini sevdirmeye çalışır oldular, talip denilenler de arifler donunu giyerek zikir meclislerinde susmaya ve riyakârlığa başladılar, halkın yemeğini gözetir oldular. Çok kişilerin halleri buralara kadar erişti” (Eşrefoğlu, t.y. 32).

Eşrefoğlu Rumî’nin bu tasviri, Osmanlı imparatorluğunun yükseliş dönemini yansıtmaktadır. Bu devir ise Osmanlı’nın bir medeniyet oluşturma sürecinin en önemli aşamasıdır. Siyasetle doğrudan ilişkili olmayan yazar, bulunduğu toplumun insanların sosyo-psikolojik tanıtımını yapmaktadır. Buradaki tasvir ile daha önceden kaleme alınmış olan Pir-i Türkistani Ahmed Yesevi’nin (ö. 562/1166) dönemini tanıtım şekliyle benzerlik göstermektedir. Zira o da çağının insanların benzer sorunlarından şikâyet etmiştir.

*Müzekki'n-nüfûs*, muhteva itibarıyla akıl, kalp ve marifet üzerine kurulmuştur. (Pekdoğru, 2020) Bu temel başlıklar, bağlantılı terimlerle incelenmiştir. Her üçünde de temel faktör, sevgi olmuştur. Bu doğrultuda yazar eserinin ilk bölümünü dünya sevgisini nefis terimiyle birlikte incelemiştir. Burada nefis-i emmârenin terbiye edilmesi, tasavvuf âdâb ve erkânı ve iyi bir Müslüman olmanın şartlarını anlatmaktadır. (Uçman, 2006)

Yazar eserini klasik dönemde yazılmış olan tasavvufî çalışmaların metoduyla kaleme almıştır. Bu doğrultuda o, iman bakımından insanların tasnifi, marifetullah ve iman bahisleriyle kitabına giriş yapmıştır. Eşrefoğlu'na göre üç türlü marifet vardır. Bunlar umumi, has ve hassül-hasdır. Bu üçüncüsü ise hakiki marifettir.

Nefs terimi, farklı bilim dallarına göre anlam kazanmaktadır. Bu doğrultuda kelam, felsefe ve tasavvufta aynı kavram, birbiriyle ilintili olmakla birlikte alanın temel anlayışı doğrultusunda manalandırılmıştır. Ünlü kelam felsefesi bilgini Şemseddin Semerkandî'ye göre nefis, batınî bir kuvvettir. Ona göre insanî nefsin iki gücü bulunmaktadır. İlki insanın eylemleriyle bağlantılı olmayan mevcudat halidir ki bu aynı zamanda akaid ve fikirlerin oluşmasına imkân sağlayan kuvvettir. Buna nazarî akıl denmektedir. İkincisi ise çiftçilik gibi hayırlı işleri elde etmek için insan kesbiyle ulaşılan durumlar üzerinde fikirlerin kazanımına imkân veren güçtür. Buna ise amelî akıl denir ve nefis bunlara itibarla mutmain nefis olarak adlandırılır. İlkiyle nefsin kemalinin elde edileceğini söyleyen müellif, ikincisiyle de nefsin ve beden kemalinin kazanılacağını, ikincisinin eylemlerinin gerçekleşmesi için birinciye ihtiyaç duyulduğunu kaydeder (Semerkandî, 2017:100). Tasavvufta nefis, sufi felsefesinin önemli bir kavramdır. Belki de tasavvuf felsefesinin mihenk taşı da denilebilir. Genel itibarıyla nefis, tek olarak bilinmekle birlikte kendi içerisinde emmâre, levvâme, mülhime, mutmainne olmak üzere dördü tasnifle veya bunlara raziye, marziyye ve kâmile de eklenerek yedi boyutta ele alınmıştır. Günümüzde özellikle batı felsefesinde de nefis kavramı bulunmaktadır. Ancak sufilerin nefis mertebelerine bakışı ile modern psikolojinin bakışı birbirinden farklıdır. Tasavvuf ulemasının nefis tanımında sürekli değişen ve gelişen dikey bir varlık olarak değerlendirmiş ve bu doğrultuda da farklı boyutlara sahip bir nefis tanımı yapmışlardır. Böyle bir sınıflandırma batı felsefesinde görülmemektedir.

Her iki okulda nefis, temel insanî bir nitelik olarak görülmekle birlikte onu iyilik ve kötülüklerle sevkeden bir amil olarak değerlendirilmektedir. Buna göre sufiler nefsi salt olumsuz bir olgu olarak kabul etmemektedirler. Boyutlarıyla ele alındığından bireyi üst düzey bir insan statüsüne ulaştıran bir nitelik olarak kabul etmişlerdir. Ancak nefis terbiye edilmez ve kalitesini artıracak eylemlere girilmezse istenilen insanî özelliklere sahip olmamakta ve sahibini hayvanî



derekeye indirmektedir. Eşrefoğlu Rumî, eserinde daha çok iki nefis mertebesi üzerinde durmaktadır. Bunlardan biri olan nefis-i emmâre, kötülük ve günahların işlenmesini teşvik eden hayvanî nefistir. Bu düzeydeki bir nefis insanı kötülöklere, dünyevî zevklere yönelten bir tabiata sahiptir. Kur'an-ı Kerim'de bu düzeydeki bir nefis, "Hiç şüphesiz nefis devamlı kötölüğü emreder" (Yusuf 12/53) şeklinde tanımlanmıştır. Bir diğler nefis mertebesi olan nefis-i mutmainne, kalp nuru ile nurlanmış, olumsuzluklardan arınmış, ahlak-ı hasene ile donanmış nefse denmektedir. Mutmainne nefsinin en belirgin özelliğı, tutum ve davranışlarından ötürü Rabbinin huzurunda kesinlikle hesap vereceğine kani olmasıdır. Kur'an'da bu boyuttaki bir nefis, "Ey mutmain olmuş Allah ile huzur ve sükûna ulaşmış nefis" (el-Fecr, 89/27) şeklinde tanımlanmıştır. Sufi psikolojisine göre düşünce ve kavrayışın en ağır sapıklıklarının temelinde nefis-i emmâre bulunmaktadır. Bu yüzden zalim bir nefis bireyin kendisi ve başkaları için en büyük tehlike kaynağıdır. Nefsin insanın kendisini tanıması ve ardından da yaratıcısını bilmesine neden olduğunu söyleyen Eşrefoğlu, bununda nefsin suretini, sıfatını ve zatını bilmekle mümkün olacağını belirtir. Zira "Nefsin manası bilinmeden Hakkın manası bilinmez." (Eşrefoğlu, t.y. 17)

Eşrefoğlu'na göre insanda bulunan nefis mertebelerinin ilk aşaması, hayvanî olup, tüm canlılar ile ortak özelliğe sahiptir. Bu haliyle bir kimse, kendisinin insan olarak yaratılmış olduğunun farkında ve bilincinde olmalıdır. Bu ise onun insanî niteliklere bürünmesiyle gerçekleşir. Yazarın, eserinin tümünde vurguladığı husus yahut hedef sufî olmak değildir. Zira o, zamanındaki tasavvuf mensuplarından hatta kendi müritlerinden de şikâyette bulunmuştur. Onun temel yönelişi, kâmil insan olmak ve böylece iyi bir Müslüman haline dönüşmektir.

Rumî'ye göre bu ancak mutmain nefse sahip olmakla mümkündür. Zira mutmain bir nefsin temel özellikleri, hayâ, eli açıklık, cömertlik, şeca'at, tevazû, yumuşak başlılık, mürüvvet (mükemmel insanlık), sabır ve şükür (Eşrefoğlu, t.y. 20). Yazarın aktardığı bu psikolojik niteliklerin tamamen bireysel ve toplumsal karşılığı olan ahlakî ilkeler olduğu görölmektedir.

Hak yola erişmenin ve nefis-i mutmainneye ulaşmanın yegâne metodunun peygamberlerin yolu olduğunu önemle belirten müellif, bunu anlayabilmek için peygamberlerin hayatını bilmek gerektiğini söyler. Dünyaya yönelik tavırda peygamberlerin uygulamalarının esas olduğunu, bunun ise onların dünyaya gönül vermediklerini aksine tüm sözlerinde ahirete yönelik olarak dünyada yaşamak gerektiğini idrak ettiklerini belirten Eşrefoğlu, hemen hemen her konuda peygamberlerin hayat serüvenlerinden anekdotlar aktarır. Eşrefoğlu, ahlakî faziletler ve özellikleri aktarırken, peygamberlerin yaşamlarından, sufî ulularının sözlerinden ve tarihteki

ibretlik hadiselerden örnekler verir. Müellif bazen de meramını şiirlerle aktarır. Bunu yazarken de “Fakir müelliften beyitler” ifadesiyle kaydeder. (Eşrefoğlu, t.y. 65)

## SONUÇ

Eşrefoğlu Rumî *Müzekki'n-nüfûs* adlı eserini, kaleme alma gerekçesi olarak çağının toplumunun dini buyruklara karşı ilgisiz, ahlakî ilkelerden yoksun olduğunu, bu doğrultuda da başta müritleri ve en yakınları olmak üzere zamanının insanların insanî niteliklerden uzaklaşarak hayvanî nefis mertebesinde bocaladıklarını belirtmiştir. Yazara göre kamusal alanda bu denli sufi oluşumlar, tasavvufî tekke ve dergâhlar yanında zahirî bilimlerin eğitiminin verildiği mektep ve medreseler olmasına rağmen, toplumun ıslah olmamasının en önde gelen nedeni, ahlakî yoksunluktur. Bunun sebebi ise insanların bireysel olarak nefis-i emmârenin tahakküm ve boyunduruğu altında olmasıdır. Bu doğrultuda mümin iyilik ve güzelliklerden, hayır ve hasenattan uzak durmakta, şeytanın telkin ettiği kötülük, şer ve olumsuz tutum ve davranışlar sergilemektedir.

Müellife göre bunun çözümü, her müminin doğuştan sahip olduğu ve kötülüklerin kaynağı olan emmâre nefsten sıyrılıp, boyut atlayarak nefsin üst katmanlarına ulaşmasıdır. Bu kategoride ana hedef ve temel gaye, nefis-i mutmainnedir. Yazar, nefsin iyilik-kötülük, hayır-şer, güzellik ve çirkinlik karşısında nötr olduğu, bu nedenle de nefis öz itibarıyla olumsuzluklar donatılmış bir yapıda olmadığını vurgular. Yapısal olarak bu hayır ve şerre temayüllü olan nefsin yönlendiriliş boyutuna göre değer kazanacağını, bu nedenle de nefsin amaç değil, araç olduğunu söyleyen Eşrefoğlu, insan-ı kâmil olmanın da ancak nefis ile gerçekleşeceğini unutulmaması gerektiğine atıfta bulunur. İnsanın var oluşunun idealinde olumluluk ve iyilik kaynağı olan mutmain nefsi yönlendirmek vardır. Yazar eserinin tümünde bunu gerçekleştirme yöntem ve uygulamalarını anlatmıştır.

*Müzekki'n-nüfûs*'un öne çıkan en belirgin özelliği, nefis incelemeleri yapmasıdır. Bu doğrultuda ruhsal terbiye üzerinde duran yazar, ayrıntılı bir şekilde insanın psikolojik tahlilleri yapmıştır. Eserinde psikolojik olguları tasavvufî kavramlarla ifade eden müellif, yapmış olduğu değerlendirmelerinde daha çok ahlakî terimlerden hareketle, genel-geçer insan psikolojisi üzerinde durmuştur.

Nefis, yaratılıştan var olan, doğuştan gelen bir olgudur ve nôtürdür. Onu iyiliğe yöneltmekle insan kâmil konuma gelebilir. Eşrefoğlu Rumî, akli nefsin kategorisi içerisinde ele almıştır. Buna göre akleden kalp kavramı endeksli bir değerlendirmede bulunmuştur. Terminoloji daha çok nefis ve mertebeleri merkezli işlenmiş olsa da, Eşrefoğlu marifetin akıl, duyular ve nass

olduđu konusunda kelamcılardan farklı düşünmemektedir. Ancak bu yönlü deęerlendirmelerini sufi terminolojisi bağlamında incelemiştir.

## KAYNAKÇA

Atay, Hüseyin. Nefis. *Ankara Üniversitesi İlahiyat Fakültesi Dergisi* 37/3-4 (Aralık 1997):1-58.

Eşrefođlu Rumî. *Müzekki'n-nüfûs*. t.y.

Güneş, Ahmet. *Eşrefođlu Rûmî Hayatı, Tasavvufî Görüşleri ve Eşrefiyye Tarikatı*. Doktora Tezi. Erzurum: Atatürk Üniversitesi Sosyal Bilimler Enstitüsü, 2013.

Güneş, Mustafa. *İznikli Eşrefođlu Rûmî'nin Menkıbeleri-Menâkıb-ı Eşrefzâde (Eşrefođlu Rûmî'nin Menkıbevî Hayatı) Bursalı Mehmed Veliyyüddin*. İstanbul: Hoşgörü Yayınları, 2006.

Kurt, Fatih. *Nesefî Akaidi Şerhi*. Ankara: Akçağ Yayınları, 2019.

Pekdođru, Yakup. Müzekki'n-nüfus bağlamında Eşrefođlu Rumî'ye göre marifet. *Akademiar Dergisi* 8 (2020) 131-146.

Pekolcay, A. Nejla-Uçman, Abdullah. "Eşrefođlu Rumî". TDV İslam Ansiklopedisi 11 (1995):480-482.

Semerkandi, Şemseddin. *es-Sahaiñü'l-İlahiyye*. trc. Ramazan Biçer. Ankara: TÜBA Yayınları, 2017.

Uçman, Abdullah. "Müzekki'n-nüfûs". TDV İslam Ansiklopedisi 32 (2006):489-490.

## TEFEKKÜR ETME EĞİLİMİ ÖLÇEĞİ: GEÇERLİK VE GÜVENİRLİK ÇALIŞMASI

**Yüksek Lisans Öğrencisi, MUSTAFA TAHA ŞEN**

İstanbul Sabahattin Zaim Üniversitesi, - 0009-0000-7334-9041

**Doç. Dr. KAMİL ARİF KIRKIÇ**

İstanbul Sabahattin Zaim Üniversitesi, - 0000-0002-8902-437X

### ÖZET

Bu araştırmanın temel amacı yetişkinlerin tefekkür etme eğilimini test edecek geçerli ve güvenilir bir ölçek geliştirmektir. Araştırmanın örneklemini 18-65 yaş arası yetişkin grubudur. Gerekli alanyazın taraması sonucunda 17 maddelik taslak bir ölçek oluşturulmuştur. Ölçek 5’li likert tipinde hazırlanmıştır. Ölçeğin geçerlilik analizi için açımlayıcı faktör analizi (AFA) yapılmış ve ölçek tümü olumlu olmak üzere 7 maddeye düşürülmüştür. AFA sonucu toplam varyansın %66,36’ını açıklayan iki faktörlü bir yapı ortaya çıkmıştır. Faktörler alanyazına uygun olarak “Sürdürülebilir Tefekkür” ve “Varoluşsal Tefekkür” olarak isimlendirilmiştir. Bu yapının doğrulanması adına doğrulayıcı faktör analizi (DFA) yapılmıştır. Yapılan analiz sonucunda ölçek maddeleri uyum indekslerine uygun olarak 7 maddeden 6 maddeye düşürülmüş ve hesaplanan uyum iyiliği değerlerinin verilerle uyumlu olduğu görülmüştür. Uyum iyiliği değerleri; X<sup>2</sup> (CMIN/DF): 2,193; RMSEA: 0,099; RMR: 0,076; SRMR: 0,0506; GFI: 0,956; AGFI: 0,885; CFI: 0,953; NFI: 0,904, IFI: 0,955 şeklindedir. Uyum iyiliği değerlerinin ideal ya da kabul edilebilir değerlere sahip olduğu görülmüştür. Ölçeğin faktör yükleri 0,457 ile 0,859 arasında değişmektedir. Doğrulayıcı faktör analizi sonrası (DFA) ortaya çıkan modelde yer alan alt boyut ve toplam puan güvenilirlik analizine tabi tutulmuştur. Yapılan güvenilirlik analizi sonucunda alt boyut ve toplam puan güvenilirliği; sürdürülebilir tefekkür alt boyutu 0,731; varoluşsal tefekkür boyutu 0,807; toplam puan 0,744 şeklinde saptanmıştır. Ölçeğin ayırt ediciliğinin saptanması amacıyla yapılan karşılaştırma sonucunda ölçeğin ayırt ediciliği olduğu saptanmıştır. Bu çalışma Tefekkür Etme Eğilimi Ölçeği’nin yetişkinlerin tefekkür etme eğilimini ölçmede geçerli ve güvenilir bir ölçme aracı olduğunu göstermektedir.

**Anahtar Kelimeler:** Tefekkür, sürdürülebilir tefekkür, varoluşsal tefekkür, geçerlik ve güvenilirlik, yetişkin

### GİRİŞ

İnsanı diğer varlıklardan ayıran unsurlardan bir tanesi tefekkür becerisine sahip olmasıdır. Tefekkür insanın en net uğraşlarından bir tanesidir. İnsanlık tarihinde bu eylem yaşamı sürdürmek için farklı şekillerde önemli bir vasıta olarak kullanılmıştır. Birçok farklı kültür ve medeniyette meditasyon, sessizlik, dikkat ve ibadet kavramlarıyla ifade edilmiştir (Akgün, 2000). Örneğin Budizm’de Nirvana’ya ulaşmak derin tefekkür gerektirmektedir ve zayıf zihinsel becerilere sahip insanlar bir eğitimden geçmeden tefekkür aşamasına ulaşamamaktadır

(Chattopadhyay, 2022). Tibetli Budist ustalar, öğrencilerini tefekkürün bir parçası olarak, kendi ölümlerinin senaryolarını hayâl etmeye teşvik etmektedir (Rindfleisch & Burroughs, 2004). Taoizm geleneğinde dünyadaki nizam ve sakinliğin sağlanması, sükûnet temelinde cereyan eden tefekkürle sağlanmaktadır. Hinduizm’de tefekkür, yaratıcı için şarkı söyleme ve dans etme şeklinde kendini gösterirken, Hıristiyan geleneğinde tefekkür, insanın mistik tecrübeye varma aracı olarak görülmektedir. Yoga öğretilerinde insanın bedeni, zihni ve manevi aygıtlarını bütünleştirmeyi amaçlayan tefekkür ve farkındalık temelli alıştırmalar mevcuttur (Akgün, 2000). İslam dininde ise, Kur’an-ı Kerim’de tefekkür etme ve akli kullanmaya dair pek çok öğüt yer almaktadır. Bu sebeple İslam; tefekkür etmeyi ibadetler arasında gösterirken insanı Kur’an-ı Kerim üzerinde düşünmeye teşvik etmektedir (Peker, 2015). Şunu da belirtmek gerekir ki İslami anlamda tefekkür, meditasyonun faydalarını sağlasa da esas amacının insanın bilişsel ve entelektüel açıdan olgunlaşması olmasıyla diğer Doğulu din ve öğretilerden farklılık göstermektedir (Badri, 2018).

Tefekkür; sıradanlaşmış bakış açısını aşarak, evrenin gündelik yaşantıda görülenden daha ferah ve daha gizemli bir yapısı olduğunu gösteren (O’Higgins, 2014; Akt. Fox & McDermott, 2020), insanın yaratıcı-evren ve yaratıcı-insan ilişkisine dair tasavvurda bulunmasına ve varoluş amacını anlamasına imkân sunan (Sözen, 2018), insanın korku ve kaygılardan uzaklaşmasını ve endişeli koşturmalar arasında bir mola vermesini sağlayan (Özen, 2017), hayatın içerisinde sevinç olduğu kadar hüznün de olduğunu hatırlatan (Coghlan, 2023) bir eylemdir. Ancak insanın iyi oluşunda büyük pay sahibi olan tefekkürün günlük hayatın akışı içerisinde sağlıklı bir şekilde yapılması ihtimali azalmıştır. Bu duruma engel teşkil eden birçok faktör mevcuttur. Hayatın akışının çok yoğun olması, gündelik işlerin tamamlanması amacıyla hızlı hareket edilmesi, sistem dolayısıyla neredeyse her gün aynı işlerin yapılması, hayatın mekanik bir hâl alması, iş ve okul stresinin artması, tatil yapmanın hiçbir şey yapmamak olarak algılanması, tüketim merkezli bir toplum oluşturulması, ölümün bile üstesinden gelinebileceğinin düşünülmeğe başlaması insanların tefekkür yapmaktan uzaklaşmasına sebep olmaktadır (Karaca, 2019).

Başlıkları ve ilişkileri anlama ve anlamlandırma eylemi olarak tanımlanabilen tefekkür, varoluşsal bir eylemdir. Tefekkür süreci, algılanan nesnelere ve olayları temsil eden semboller oluşturarak, bu semboller aracılığıyla anlam bulma, hesaplama, başka semboller üretme, hipotez kurma işlemlerini gerçekleştirmektedir. Oluşturulan bu semboller daha sonra dış dünyadaki nesne ve olayların anlamlandırılmasında, karşılaşılan problemlerle baş edilmesinde kullanılmaktadır (Arkonaç, 1998; akt. Karaca, 2019). Bu bilgilere paralel olarak varoluşçu psikoloji her bireyin anlamının kendisinde bulunduğunu ve bireyin görevinin bu anlamı keşfetmek olduğunu söylemektedir. Ayrıca insanların varolduğu üç farklı ancak birbirlerinden bağımsız olmayan varoluş dünyaları mevcuttur. Bunlardan ilki bireyin fiziksel olarak varolduğu dünyadır (*Umwelt*). Bu dünya tüm canlıların dünyası olmakla birlikte canlılık, içgüdüler ve doğa yasalarına göre işleyen her şey bu dünyada mevcuttur. İkincisi bireyin başka insanlarla kurduğu ilişkilerin bulunduğu sosyal dünyadır (*Miltwelt*). Bu dünyanın teması ilişkilerdir ve insanlar arasındaki ilişkilere bağlı olarak oluşturulan anlam bu dünya içerisinde bulunmaktadır. Üçüncüsü bireyin içsel psikolojik dünyasıdır (*Eigenwelt*). Bu dünya bireyin

öz farkındalığını, kendiliğini içermektedir. Bireyin otantiklik durumu insanın birlikte yaşadığı bu üç varoluş dünyasını kabul etmesine bağlıdır (Çarkı, 2022; Murdock, 2012).

Tefekkür eyleminin rehberlik edici, huzur verici bir sonuç verdiği durum, insanların varoluşsal ikilem yaşadığı esnada ortaya çıkmaktadır. Bu manada varoluşsal ikilemlerdeki denge ve ahengin derin bir şekilde düşünülüp kavranamaması zıtlıkların mevcudiyetinin anlamsız görünmesine ve bunalıma sebep olmaktadır (Şirin, 2013). Bu varoluşsal ikilemlere varoluşçu perspektiften bakıldığında birey fiziksel, sosyal ve psikolojik varoluş dünyalarında birtakım problemlerle karşılaşmaktadır. Bu problemler bireyin otantiklik, yani kendini gerçekleştirme sürecini sekteye uğratmaktadır. Tefekkür eylemi her ne kadar fiziksel ve sosyal dünya ile ilişkili olsa da bireyin mahrem dünyası olan içsel psikolojik dünyasında gerçekleşmektedir. J. J. Rousseau (2015) 'a göre otantik olmak, bireyin mahrem olan dünyasına çekilmekle başarılı görülmektedir. Çünkü uygarlık, insanda doğal olarak var olan kendilik duygusunu köreltmekte ve onun olduğu gibi olmasına fırsat vermemektedir (akt. Salur, 2020).

Verilen bilgiler ışığında tefekkürün insanlar için önemli bir eylem olduğu söylenebilir. Yetişkinlerin tefekkür etme eğilimleri incelenerek insan için önemli olan bu eylem üzerine aksiyonlar alınabilir. Buradan hareketle bu araştırmada yetişkinlerin tefekkür eğilimlerini belirlemek için yetişkinlere yönelik tefekkür etme eğilimi ölçeğinin geliştirilmesi amaçlanmaktadır.

## 2. YÖNTEM

Bu bölümde araştırma modeli, çalışma grubu, ölçme aracının geliştirilme süreci ve verilerin analizine ilişkin bilgiler yer almaktadır.

### 2.1. Araştırma Modeli

Araştırmada karma bir yöntem olan kısmen karma sıralı baskın statülü desen kullanılmıştır. Karma sıralı baskın statülü araştırma deseninde, nitel ve nicel verilerin analizi ayrı zaman dilimlerinde gerçekleştirilir ve bir yöntemin baskın olduğu görülmektedir (Bora, 2022). Araştırmada yer alan ölçeğe dair maddelerin oluşturulması sürecinde literatürde yer alan ölçek maddeleri incelenmiştir. Bu kısım araştırmanın nitel kısmını oluşturmaktadır. Buradan hareketle oluşturulan ölçek maddeleri katılımcılarla paylaşılmış ve elde edilen veriler araştırmada baskın olan nicel analizlerde kullanılmıştır.

### 2.2. Çalışma Grubu

Bu araştırmanın örneklemini 18-65 yaş arası yetişkin yaş grubunda yer alan bireyler oluşturmaktadır. Yetişkinlerin seçilmesinde uygun örnekleme yöntemi kullanılmıştır. Bu örnekleme yönteminin seçilmesinin nedeni yetişkin yaş grubunda yer alan bireylerin yakın ve erişilmesi kolay olmasıdır (Kılıç, 2013). Katılımcıların demografik bilgilerine ilişkin aşağıdaki Çizelge 1'de verilmiştir.

### Çizelge 1. Katılımcıların Demografik Bilgileri

Değişken	Kategori	N	%
Cinsiyet	Erkek	149	50,2
	Kadın	148	49,8
	Toplam	297	100,0
Yaş Grubu	18-34	234	78,8
	35-49	53	17,8
	50-64	10	3,4
	Tümü	297	100,0

İki farklı zaman dilimi içerisinde, açımlayıcı faktör analizi (AFA) ve doğrulayıcı faktör analizi (DFA) için örneklem sayısı 297'dir. AFA analizi için 174, DFA analizi için 123 veri kullanılmıştır. Katılımcıların 149'u (%50,2) erkek, 148'i (%49,8) kadinken, 234'ü (%78,8) 18-34 yaş aralığında, 53'ü (%17,8) 35-49 yaş aralığında ve 10'u (%3,4) 50-64 yaş aralığındadır.

### 2.3. Ölçme Aracının Geliştirilme Süreci

Öncelikle tefekkür kavramına ilişkin literatürde yer alan kaynaklardan faydalanarak 17 maddelik bir madde havuzu oluşturulmuştur. Oluşturulan madde havuzu uzman görüşüne sunulmuştur. Uzman görüşü doğrultusunda taslak ölçekten hiçbir madde çıkarılmamıştır. Ölçek 5'li likert tipinde hazırlanmıştır. Derecelendirme; "5= Bana Kesinlikle Uygun, 4= Bana Uygun, 3= Bana Kısmen Uygun, 2= Bana Uygun, 1= Bana Hiç Uygun Değil" şeklindedir. Ölçek maddeleri bir form aracılığıyla elde edilen verilerle analiz yapılmak üzere katılımcılarla paylaşılmıştır.

### 2.4. Verilerin Analizi

17 maddelik taslak ölçeğin geçerlik ve güvenilirlik analizleri için SPSS ve AMOS programları kullanılmıştır. Yapı geçerliği kapsamında maddeler arası ilişkilerin ortaya konması ve faktör sayılarının tespit edilebilmesi için açımlayıcı faktör analizi (AFA) yapılmış ve bu kapsamda dik varimax döndürme yöntemi ile temel bileşenler analizi kullanılmıştır. Temel bileşenler analizi bilimsel araştırmalardaki çok sayıdaki değişkenin, mümkün olduğunca az sayıda bileşenlerine indirgenmesi ve yorumlanmasında oldukça kolaylık sağlayan bir analiz türüdür (Alkan, 2008). AFA sonucu ortaya çıkan boyutların doğrulanması için doğrulayıcı faktör analizi (DFA) yapılmıştır. Çalışmanın sonunda ölçek ve ölçek alt boyutlarının güvenilirliğini hesaplamak için Cronbach Alpha güvenilirlik katsayıları incelenmiştir. Aşağıda yapılacak AFA ve DFA analizleri öncesi örneklemin uygunluğunu incelemek için yapılan KMO ve Bartlett küresellik testleri sonucu Çizelge 2'de verilmiştir.

## Çizelge 2. KMO ve Bartlett Küresellik Testi

Kaiser-Meyer-Olkin Testi		,717
	Ki Kare	456,931
Bartlett'in Küresellik Testi	Sd	21
	P	,000

Analiz sonucunda KMO değeri ,717 olarak bulunmuştur. KMO değerinin en az ,50'nin üzerinde olması istenmektedir. KMO değeri için değer aralıkları; 0,60 ve altı kötü düzey, 0,70-0,60 arası zayıf düzey, 0,80-0,70 orta düzey, 0,90-0,80 iyi düzey, 1,00-0,90 mükemmel düzey şeklindedir (Yurdugül, 2024). Buradan hareketle KMO değerinin orta düzeyde olduğu görülmektedir. Bartlett küresellik testi sonucu ise; ki-kare değeri ( $X^2=456,931$ ) istatistiksel olarak anlamlıdır ( $p < .001$ ). Bartlett sonucuna göre veriler normal bir dağılım göstermektedir.

### 3. BULGULAR

Bu bölümde ölçek geliştirme sürecinde yer alan açıklayıcı faktör analizi, doğrulayıcı faktör analizi ve güvenirlik analizlerine ilişkin bilgiler yer almaktadır.

#### 3.1. Açıklayıcı Faktör Analizine İlişkin Bulgular

AFA analizi 17 madde üzerinden gerçekleştirilmiştir. Analiz sonucu 2 boyut ortaya çıkmıştır. İki faktörün değişkene ilişkin toplam varyansın %66,36'sını açıkladığı görülmüştür. Ölçeğin Kaiser-Meyer-Olkin katsayısı ,717 olarak saptanmıştır. Faktör yükleri ve döndürme sonrası faktör yük değerleri çizelgesinden hareketle 10 madde ölçekten çıkarılmıştır. AFA sonrası elde edilen faktör sayısına ilişkin çizgi grafiği Görsel 1'de verilmiştir.



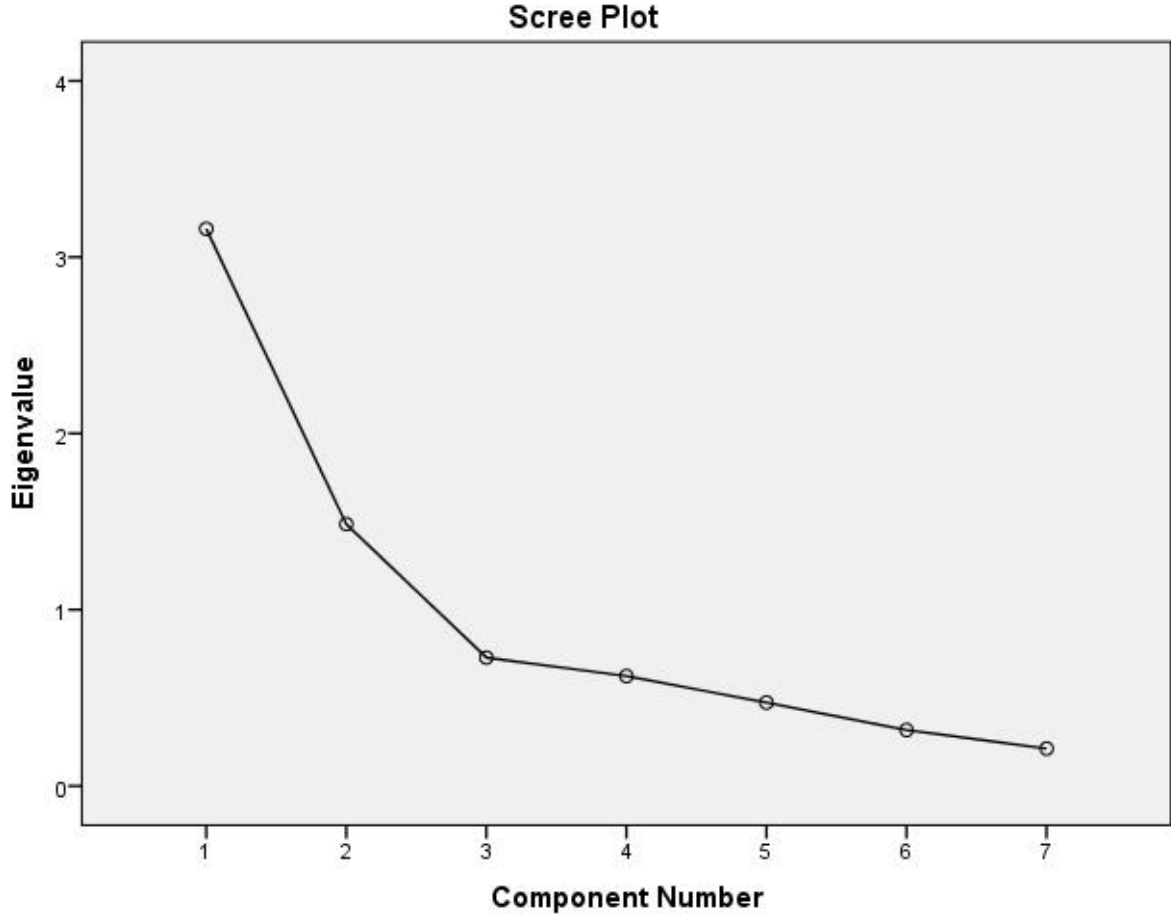

**Görsel 1. Çizgi (Scree Plot) Grafiği**

17 madde üzerinden gerçekleştirilen AFA sonucu faktör yük değerleri ve açıkladıkları toplam varyanslar Çizelge 3'te verilmiştir.

**Çizelge 3. AFA Sonucu Faktör Yük Değerleri**

	Maddeler	Ortak Faktör Varyansları	Döndürülmüş Faktör Varyansları	
			Faktör 1	Faktör 2
1	T1	,880		,933
2	T2	,867		,918
3	T7	,552	,740	
4	T10	,589	,761	
5	T12	,628	,726	
6	T13	,582	,747	
7	T14	,548	,726	
Açıklanan toplam varyans: %66,36			Faktör 1: %39,58	Faktör 2: %26,78

Ölçek geliştirme sürecinde faktör yükleri ilgili yükün işaretine bakılmaksızın 0,60 ve üstü yük değeri yüksek, 0,30-0,59 arası yük değeri orta düzeyde faktör yükleri olarak belirlenmektedir (Büyüköztürk, 2002). Faktör yüklerinin 0,30'un altında yer alan maddelerin çıkartılması

sonucu Çizelge 2’de görüldüğü gibi tüm faktör yüklerini ,60’ın üzerinde olduğu görülmektedir. AFA analizi sonucu 7 maddenin açıkladığı toplam varyans %66,36’dır. Birinci faktörün açıkladığı varyans %39,58; ikinci faktörün açıkladığı varyans %26,78 olarak saptanmıştır. 5 maddeden oluşan birinci faktör (7, 10, 12, 13, 14) “Sürdürülebilir Tefekkür” (ST) olarak, 2 maddeden oluşan ikinci faktör (1, 2) “Varoluşsal Tefekkür” (VT) olarak isimlendirilmiştir.

### 3.2. Doğrulayıcı Faktör Analizine İlişkin Bulgular

AFA sonrası ortaya çıkan yapının doğrulanması için DFA yapılmıştır. DFA, verinin temelindeki yapıyı değerlendiren açıklayıcı faktör analizinin (AFA) uzantısıdır. AFA bir belirleme işlevini, hipotez kurmaya yönelik bilgiyi elde etmeye çalışırken, DFA, belirlenen faktörler arasında yeterli düzeyde korelasyon olup olmadığını, hangi değişkenlerin hangi faktörlerle ilişkili olduğunu belirlemeye yardımcı olmaktadır (Erkorkmaz ve ark., 2012). Görsel 2’de tefekkür etme eğilimi ölçeğinin 2 faktörlü yapısına ilişkin path diyagramı ve faktör yükleri verilmiştir.

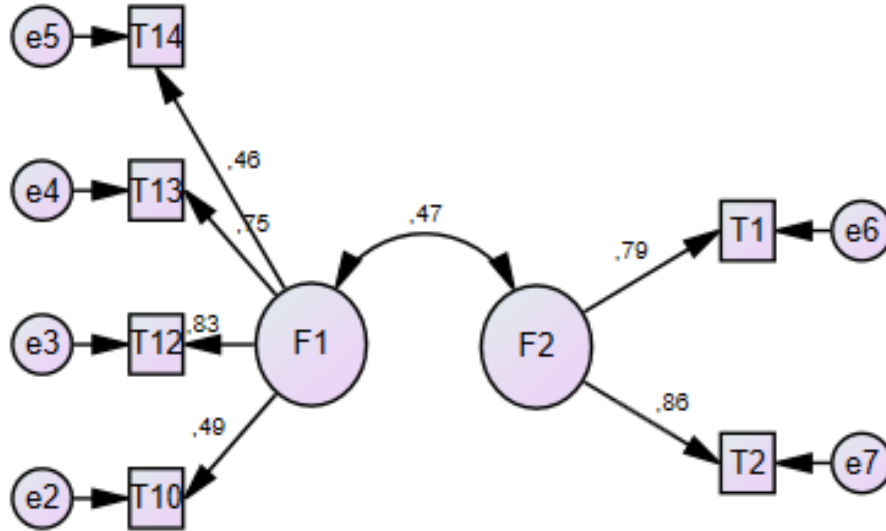

Görsel 2. DFA Sonuçlarına İlişkin Path Diyagramı

Yapılan DFA analizi sonucunda bir madde (T7) faktör yükünün zayıf olması sebebiyle analizden çıkarılmıştır. Tekrarlanan analiz sonucunda boyutlar ve maddeler arasındaki faktör yükleri incelendiğinde faktör yüklerinin 0,46 ile 0,86 arasında değiştiği görülmektedir. Harrington’a (2009) göre faktör yüklerinin ,30’un altında olmaması gerekmektedir. 0,71 ve üzeri mükemmel, 0,63-0,70 arası çok iyi, 0,55-0,62 arası iyi, 0,45-0,54 arası kabul edilebilir ve 0,32 ve altı zayıf olarak ifade edilmektedir (Akt. Çapık, 2014). Path diyagramı incelendiğinde 6 maddeden 4’ünün (1, 2, 12, 13) mükemmel faktör yüküne, 2’sinin (10, 14) kabul edilebilir faktör yüküne sahip olduğu görülmüştür. Ölçeğin uyum değerleri Çizelge 4’te verilmiştir.

#### Çizelge 4. DFA Sonucu Elde Edilen Uyum İyiliği Değerleri

Uyum İyiliği Değeri	İdeal Uyum Değerleri	Kabul Edilebilir Uyum Değerleri	Modele Ait Hesaplanan Uyum değerleri	Uyum Sonucu
CMIN/df	$0 \leq \chi^2/df \leq 2$	$2 < \chi^2/df \leq 3$	2,193	Kabul edilebilir uyum
RMSEA	$0 \leq RMSEA \leq 0.05$	$0.08 < RMSEA < 0.10$	0,099	Kabul edilebilir uyum
CFI	$0.95 \leq GFI \leq 1.00$	$0.90 \leq GFI < 0.95$	0,953	İdeal uyum
GFI	$0.95 \leq GFI \leq 1.00$	$0.90 \leq GFI < 0.95$	0,956	İdeal uyum
AGFI	$0.90 \leq AGFI \leq 1.00$	$0.85 \leq AGFI \leq 0.90$	0,885	Kabul edilebilir uyum
NFI	$0.95 \leq NFI \leq 1.00$	$0.90 \leq GFI < 0.95$	0,920	Kabul edilebilir uyum
IFI	$0.95 \leq IFI \leq 1.00$	$0.90 \leq IFI < 0.95$	0,955	İdeal uyum
SRMR	$0 \leq SRMR \leq 0.05$	$0.05 < SRMR \leq 0.10$	0,0506	Kabul edilebilir uyum

**Kaynakça:** RMSEA (Yılmaz, Çelik ve Yağız, 2009). GFI, CFI ve NFI (Mohammadi, Poursaberi & Salahshoor, 2018). CMIN/df, AGFI ve SRMR (Engel & Moosbrugger, 2003). IFI (Karagöz, Bircan ve Beğen, 2016).

DFA’da doğrulanan modelin yeterliliğini saptamak amacıyla uyum değerleri incelenmiştir. Ölçeğin uyum indekslerine bakıldığında CFI, GFI ve IFI indeksleri ideal uyum, CMIN/df, RMSEA, AGFI, NFI ve SRMR kabul edilebilir uyum gösterdiği görülmektedir. Uyum indekslerinin incelenmesi sonucunda iki faktörlü yapının doğrulandığı söylenebilir.

Ölçme aracının alt boyutları ile maddeler arasındaki korelasyon katsayısı iç tutarlılığa işaret etmektedir (Karakoç ve Dönmez, 2014). Bu kapsamda AFA ile ortaya çıkan ve DFA ile doğrulanan iki faktörlü ölçeğin korelasyon katsayıları incelenmiş ve Çizelge 5’te verilmiştir.

#### Çizelge 5. TEEÖ ile Alt Boyutlar Arasındaki Pearson Korelasyon Analizi Sonuçları

Boyutlar	ST	VT	TEEÖ
Sürdürülebilir Tefekkür (ST)	1		
Varoluşsal Tefekkür (VT)	.331**	1	
Tefekkür Etme Eğilimi Ölçeği (TEEÖ)	.892**	.721**	1

\*\*p<.01

Çizelge 5 incelendiğinde, ST alt boyut puanı ile VT alt boyut puanı arasında ( $r = .331$ ,  $p < .01$ ), ST alt boyut puanı ile TEEÖ puanı arasında ( $r = .892$ ,  $p < .01$ ), VT alt boyut puanı ile TEEÖ puanı arasında ( $r = .721$ ,  $p < .01$ ) pozitif yönde .01 anlamlılık düzeyinde istatistiksel açıdan anlamlı ilişki görülmüştür. Değerlerin aynı yönde olması aracın yüksek iç tutarlılığa sahip olduğunu ve aracın yapı geçerliliğinin sağlandığını göstermektedir.

Ölçekte yer alan maddelerin, ölçülen özelliğe sahip olanla olmayı ayırt etmesi istenmektedir. Bunun için maddelerden düşük ve yüksek puan alan kişilerden %27'lik alt-üst grup oluşturularak karşılaştırma yapılır. TEEÖ'de yer alan 6 maddenin ayırt ediciliği, bağımsız örneklem t testi ile üst ve alt gruplardan %27'lik örneklem seçilerek incelenmiştir. Ölçeğin ayırt ediciliğine ilişkin bilgiler Çizelge 6'da verilmiştir.

### Çizelge 6. %27'lik Üst-Alt Grupların Değerlerinin Karşılaştırılması

Madde	Üst/Alt	N	Ortalama	S.S	t	p
T1	Üst	33	4,57	,56	7,660	,000
	Alt	33	2,63	1,34		
T2	Üst	33	4,54	,61	8,475	,000
	Alt	33	2,48	1,25		
T10	Üst	33	4,30	,84	6,160	,000
	Alt	33	2,57	1,37		
T12	Üst	33	4,45	,61	9,826	,000
	Alt	33	2,36	1,05		
T13	Üst	33	4,60	,60	8,640	,000
	Alt	33	2,66	1,13		
T14	Üst	33	4,54	,66	6,942	,000
	Alt	33	2,78	1,29		

Çizelge 6 incelendiğinde, tüm maddelerde üst grup lehine istatistiksel açıdan anlamlı düzeyde fark vardır ( $p < .001$ ). Her bir madde ayırt edicilik özelliği taşımaktadır.

### 3.3. Güvenirliğe İlişkin Bulgular

Tefekkür Etme Eğilimi Ölçeği'nin (TEEÖ) güvenilirliğini saptamak amacıyla hesaplanan Cronbach Alpha değerleri Çizelge 7'de verilmiştir.

### Çizelge 7. TEEÖ ve Alt Boyutların Güvenirlik Katsayıları

Boyutlar	N	Cronbach Alpha
Sürdürülebilir Tefekkür	123	.731
Varoluşsal Tefekkür	123	.807
Tefekkür Etme Eğilimi Ölçeği	123	.744

Çizelge 7 incelendiğinde birinci alt boyutun (ST) .731, ikinci alt boyutun (VT) .807 ve ölçeğin tamamının (TEEÖ) .744 Cronbach Alpha değerine sahip olduğu görülmektedir. Cronbach Alpha katsayısı .90 ve üzeri mükemmel, 0.70-0.90 arası iyi, 0.60-0.70 arası kabul edilebilir, 0.50-0.60 arası zayıf, 0.50 ve altı kabul edilemez güvenilirliği ifade etmektedir (Kılıç, 2016). Ölçeğin alt boyut ve toplam güvenilirlik katsayıları incelendiğinde güvenilirlik düzeylerinin iyi olduğu görülmektedir.

Tefekkür Etme Eğilimi Ölçeği'nin (TEEÖ) toplanabilirlik analizi sonucunda TEEÖ'nün toplanabilir olduğu saptanmıştır ( $F = .306, p > .05$ ).

#### 4. SONUÇ VE TARTIŞMA

Günümüzde iş yaşamının ve sosyal hayatın çok hızlı bir biçimde işlemesi, insanların sakin ve yalnız geçirecekleri vakitlerinin olmayışı kendilerinin, yaşamın, olayların, sebeplerin ve diğer varlıkların farkındalığını elde edebilecekleri tefekkürü yapmalarına pek müsaade etmemektedir. Tefekkür; günlük hayatın, görülenden daha gizemli olduğu anlamaya yardımcı olan, korku ve kaygılardan uzaklaşmayı kolaylaştıran, insanın kendisinin ve evrenin varoluşunu anlamasına imkân sağlayan bir eylemdir. Özellikle içinde bulunulan çağda zamanın hızlı ve monoton bir şekilde geçmesi, insanoğlunun tüketime daha meyilli olması, iş ve okul stresinin artması yetişkinlerin kendilerine yaşamın yüzeysel konuları dışında daha derin düşünebilecekleri zaman ve mekân ayırmalarını önemli kılmaktadır. Tefekkür etmenin yetişkin yaşamındaki önemi nedeniyle yetişkinlerin tefekkür etme eğilimleri mera konusudur. Literatür incelendiğinde yetişkinlerin tefekkür etme eğilimlerini incelemeye yarayan bir ölçme aracına rastlanılmamıştır. Yalnızca Satıcı (2014) ve Akyüz ve Sulak'ın (2019) yaptığı derin düşünme ölçekleri yer almaktadır. Bu ölçekler de çalışmada yer alan tefekkür etme eğilimini kapsamamaktadır. Bu bilgiler ışığında bu çalışmada, yetişkinlerin tefekkür etme eğilimlerini belirleyecek geçerli ve güvenilir bir ölçek geliştirilmesi amaçlanmıştır.

Literatür okumaları sonucunda 17 maddelik bir madde havuzu oluşturulmuştur. Madde havuzu oluşturulurken tefekkürün farklı boyutlarına dair maddeler olmasına dikkat edilmiştir. Uzman değerlendirmesi sonucu ölçekten herhangi bir madde çıkarılmamıştır. İlgili maddeler uygun örnekleme yöntemiyle belirlenen yetişkin katılımcılara uygulanmış ve 18-65 yaş grubu içerisinde yer alan katılımcılar, çalışmanın örneklemini oluşturmuştur.

Açımlayıcı faktör analizi ve doğrulayıcı faktör analizi aşamalarına geçmeden önce örneklem yeterliliğini saptamak amacıyla KMO ve Bartlett testleri yapılmış ve KMO testinin iyi düzeyde, Bartlett testinin ise istatistiksel açıdan anlamlı düzeyde olduğu görülmüştür. Maddeler arası ilişkilerin ortaya konması ve faktör sayılarının tespit edilebilmesi için yapılan AFA'dan sonra ortaya çıkan boyutların doğrulanması için DFA yapılmıştır. AFA için 174, DFA için 123 veri analize tabi olmuştur. AFA sonucunda 2 faktörden oluşan bir yapı ortaya çıkmıştır. Maddelerin ortak varyanslarının incelenmesi sonucu düşük yüke sahip olan maddeler ölçekten sırasıyla çıkarılmış ve AFA tekrarlanmıştır. Yapılan analizler sonucunda ölçekten 10 madde çıkarılmış, 7 madde kalmıştır. 7 maddenin açıkladığı toplam varyans %66,36; birinci faktörün açıkladığı varyans %39,58; ikinci faktörün açıkladığı varyans %26,78 olarak görülmüştür.

Birinci faktör 5 maddesi ile “Sürdürülebilir Tefekkür (ST)”; ikinci faktör 2 maddesi ile “Varoluşsal Tefekkür (VT)” olarak adlandırılmıştır. Alt boyutların isimleri belirlenmeye çalışılırken literatürden faydalanılmıştır. Birinci faktörde yer alan “*Derin düşünme pratikleriyle zihinsel ve duygusal sükûnet bulabilirim, Zihinsel ve duygusal denge için kendime düşünme vakitleri ayırırım vd.*” ifadelerin günlük yaşamda bireyin sürekli olarak yapabilmesini ifade etmesinden dolayı bu isim uygun görülmüştür. İkinci faktörde yer alan “*Kendi varoluşumu sorgularım, Evrende bulunan tüm varlıkların var olma sebebini sorgularım*” ifadelerinin direkt olarak varoluşsal açıdan anlaşılması sonucu bu isim uygun görülmüştür.

AFA sonrası ortaya çıkan modelin doğrulanması için DFA uygulanmıştır. DFA sonucu faktör yükü yetersiz olarak görülen 1 madde ölçekten çıkarılmıştır. Modelin uyum iyiliği değerlerinin ise  $X^2(\text{CMIN/DF})$ : 2,193; RMSEA: 0,099; RMR: 0,076; SRMR: 0,0506; GFI: 0,956; AGFI: 0,885; CFI: 0,953; NFI: 0,904; IFI: 0,955 olarak saptanmıştır. CFI, GFI ve IFI değerlerinin ideal uyuma, CMIN/df, RMSEA, AGFI, NFI ve SRMR değerlerinin kabul edilebilir uyuma sahip olduğu görülmüştür. Ölçek toplam puan ve alt boyutlarının iç tutarlılığını incelemek amacıyla yapılan Pearson korelasyon analizi sonucunda toplam puan ve alt boyutlar arasında istatistiksel açıdan anlamlı, pozitif ilişkiler olduğu saptanmış ve ölçeğin iç tutarlılığa sahip olduğu sonucuna varılmıştır. Ölçeğin ayırt ediciliğini incelemek amacıyla üst ve alt gruplardan ilk %27'lik kesimler alınmış ve bağımsız örneklemeler t testine tabi tutulmuştur. Yapılan analiz sonucunda gruplararası istatistiksel açıdan anlamlı farklılıklar olduğu ve ölçeğin ayırt edicilik özelliğinin bulunduğu sonucuna ulaşılmıştır.

Ölçeğin güvenilirliğini incelemek için yapılan Cronbach Alpha testi sonucu birinci alt boyut güvenilirliği .731, ikinci alt boyut güvenilirliği .807 ve tüm ölçek güvenilirliği .744 olarak bulunmuştur. Tüm analizler sonucunda yetişkinlere yönelik tefekkür etme eğilimi ölçeğinin geçerli ve güvenilir olduğu sonucuna ulaşılmıştır. Ölçeğin son hâli Ek 1'de, ölçek puanlamasına dair çizelge Ek 2'de yer almaktadır. Ölçeğin likert tipi olmasından hareketle ölçekte yer alan puan ortalamalarının belirlenmesi için "*dizi genişliği = en yüksek değer – en düşük değer / likert sayısı*" formülü kullanılmıştır. Ölçek puan aralıkları birinci faktör için 3,2; ikinci faktör için 1,6 ve toplam puan için 4,6 olarak belirlenmiştir.

Bu ölçek aracılığıyla yetişkinlerin tefekkür etme eğilimleri ölçülebilecektir. Tefekkür etme eğiliminin odak noktası olan yetişkin yaş grubu geniş bir grup olduğundan dolayı yaşamın farklı alanlarında farklı amaçlarla kullanılabilir.

### **Sınırlılıklar ve Öneri**

Bu araştırma 18-65 yaş grubu arasında bulunan yetişkinlerle sınırlıdır. Örneklemelere uygun örnekleme yöntemi ile ulaşılmıştır. Araştırmada bulunan yaş grubu kategorilerinde 18-34 yaş arasında bulunan katılımcıların, araştırmadaki örneklemin %78,8'ini oluşturması bu araştırmanın bir diğer sınırlılığıdır.

Araştırmanın odak grubu olan yetişkinlik zaman dilimi, genel olarak üniversitenin ilk yıllarından yaşlılık dönemine kadarki dönemi kapsamaktadır. Araştırmacılar buradan hareketle geniş bir yelpazede çalışmalar yapabilirler. Tefekkür etme eğilimi ile diğer değişkenler arasındaki ilişkiyi incelemeyi amaçlayan korelasyon çalışmaları yapılabilir. Ayrıca tefekkür etme eğilimi konulu bir karma araştırma yapılarak yetişkinlerin tefekkür etme eğilimlerinin ardında yer alan sebeplerin incelendiği çalışmalar yapılabilir.

### **Araştırmacıların Katkı Oranı**

Yazarlar çalışmaya eşit oranda katkı sunmuştur.

## Destek ve Teşekkür

Yazarlar çalışma için herhangi bir finansal destek almamıştır.

## Çıkar Çatışması

Yazarlar çalışmada herhangi bir çıkar çatışmasının bulunmadığını beyan etmiştir.

## KAYNAKÇA

- Akgün, İ., *Kur'an'da Tefekkür*, Yayınlanmış Doktora Tezi, Harran Üniversitesi, Sosyal Bilimler Enstitüsü, Şanlıurfa, 2000.
- Badri, M. *An Islamic Psychospiritual Study*, İstanbul: Mahya Yayıncılık, 2018.
- Bora, Z. (2022). Kısmen Karma Sıralı Baskın Statülü Desen. Özdemir, A. (Der.) *Karma Yöntem Araştırmaları*, 195-211. Ankara: Detay Yayıncılık.
- Chattopadhyay, M. (2022). Contemplation: Its Cultivation and Culmination Through the Buddhist Glasses. *Frontiers in Psychology*, 12.
- Coghlan, D. (2023). Contemplating The Spirituality of Scholarship. *Nursing Philosophy*, 24 (1).
- Çarkı, R., *İnsan Felsefesi Açısından Varoluşçuluk ve Varoluşçu Psikoloji*, Yayınlanmış Doktora Tezi, Maltepe Üniversitesi, Sosyal Bilimler Enstitüsü, İstanbul, 2022.
- Engel, K.S., Moosbrugger, H. (2003). Evaluating the Fit of Structural Equation Models: Tests of Significance and Descriptive Goodness-of-Fit Measures, *Methods of Psychological Research Online*, 8 (2).
- Fox, K. M., McDermott, L. (2021). Where Is Leisure When Death Is Present? , *Leisure Sciences*, 43 (1-2).
- Karaca, A., *Kur'an'da Tefekkürü Engelleyen Faktörler Olarak Savunma Mekanizmaları* Yayınlanmış Yüksek Lisans Tezi. Atatürk Üniversitesi, Sosyal Bilimler Enstitüsü, Erzurum, 2019.
- Karagöz, Y. Bircan, H., Beğen, A. (2016). Yapısal Eşitlik Modellemesi ile Öğretim Elemanlarının Öğrenci Başarısına Etkisi Ölçeğinin Geliştirilmesi, *Giresun Üniversitesi İktisadi ve İdari Bilimler Dergisi*, 2 (4).
- Karakoç, F.Y., Dönmez, L. (2014). Ölçek Geliştirme Çalışmalarında Temel İlkeler, *Tıp Eğitimi Dünyası*, 13 (40).
- Kılıç, S. (2013). Örneklem Yöntemleri, *İstatistiki İfadeyle*, 3 (1).
- Mohammadi, M.M, Pursaberi, R., Salahshoor, M.R. (2018). Evaluating The Adoption of Evidence-Based Practice Using Rogers's Diffusion of Innovation Theory: A Model Testing Study, *Health Promotion Perspectives*, 8 (1).
- Murdock N. L., *Psikolojik Danışma ve Psikoterapi Kuramları: Olgu Sunumu Yaklaşımıyla*. (F. Akkoyun, Çev.) Ankara: Nobel Yayın, 2012.
- Özen, Y. (2017). Farkında Mıyız? Bilişsel Farkındalık ile Psikolojik İyi Oluşun İçselleşmesi, *Kesit Akademi Dergisi*, (7).
- Peker, Ş., *Tefekkür Kavramı ve Kur'an Ayetlerindeki Yansımaları*, Yayınlanmış Yüksek Lisans Tezi, Şırnak Üniversitesi, Sosyal Bilimler Enstitüsü, Şırnak, 2015.

- Rindfleisch, A., Burroughs, J. E. (2004). Terrifying thoughts, terrible materialism? Contemplations on a terror management account of materialism and consumer behavior. *Journal of Consumer Psychology*, 14 (3).
- Salur, B., Otantiklik Problemi ve Heidegger’de Otantikliğin Zamansallıkla Olan İlişkisi Yayınlanmış Doktora Tezi, Ege Üniversitesi, Sosyal Bilimler Enstitüsü, İzmir, 2020.
- Satıcı, S. A. (2014). Öfkeye İlişkin Derin Düşünme Ölçeği: Türkçe Formunun Psikometrik Özellikleri, *Anadolu Psikiyatri Dergisi*, 15 (4).
- Sözen, K. (2018). Din-Tefekkür İlişkisi, *Diyanet İlmî Dergi*, 54 (4).
- Sulak Akyüz, B., Sulak, S. (2019). Adaptation of Work-Related Rumination Scale into Turkish, *Journal of Measurement and Evaluation in Education and Psychology*, 10 (3).
- Şirin, T., *Bilişsel Davranışçı Psikoterapi Yaklaşımıyla Bütünleştirilmiş Dini Danışmanlık Modeli*, Yayınlanmış Doktora Tezi, Sakarya Üniversitesi, Sosyal Bilimler Enstitüsü, Sakarya, 2013.
- Yılmaz V., Çelik, H.E., Yağız, C. (2009). Çevresel Duyarlılık ve Çevresel Davranışın Ekolojik Ürün Satın Alma Davranışına Etkilerinin Yapısal Eşitlik Modeliyle Araştırılması. *Anadolu Üniversitesi Sosyal Bilimler Dergisi*, 9 (2).
- Yurdugül, H. (2024). Faktör Analizinde KMO ve Bartlett Testleri Neyi Ölçer? <https://yunus.hacettepe.edu.tr/~yurdugul/3/indir/Kuresellik.pdf> (Erişim Tarihi 8.04.2024).



**EK 1. TEFEKKÜR ETME EĞİLİMİ ÖLÇEĞİ (TEEÖ)**

1	T1	Kendi varoluşumu sorgularım.
2	T2	Evrende bulunan tüm varlıkların var olma sebebini sorgularım.
3	T10	Derin düşünme pratikleriyle zihinsel ve duygusal sükûnet bulabilirim.
4	T12	Günlük yaşamda içsel keşiflerle bağlantı kurarım.
5	T13	Varoluşsal hedefler belirleyerek yaşamımı yönlendiririm.
6	T14	Zihinsel ve duygusal denge için kendime düşünme vakitleri ayırırım.

**EK 2. ÖLÇEK PUANLAMA ÇİZELGESİ**

Ölçek ve Boyutlar	Puan Aralığı ve Değerlendirme	
	<i>Puan Aralığı</i>	<i>Değerlendirme</i>
Sürdürülebilir Tefekkür (ST) 4 Madde	$4 \leq \text{Puan} \leq 7,2$	Çok Düşük
	$7,2 < \text{Puan} \leq 10,4$	Düşük
	$10,4 < \text{Puan} \leq 13,6$	Orta
	$13,6 < \text{Puan} \leq 16,8$	Yüksek
	$16,8 < \text{Puan} \leq 20$	Çok Yüksek
Varoluşsal Tefekkür (VT) 2 Madde	<i>Puan Aralığı</i>	<i>Değerlendirme</i>
	$2 < \text{Puan} \leq 3,6$	Çok Düşük
	$3,6 < \text{Puan} \leq 5,2$	Düşük
	$5,2 < \text{Puan} \leq 6,8$	Orta
	$6,8 < \text{Puan} \leq 8,4$	Yüksek
Tefekkür Etme Eğilimi Ölçeği (TEEÖ) 6 Madde	$8,4 < \text{Puan} \leq 10$	Çok Yüksek
	<i>Puan Aralığı</i>	<i>Değerlendirme</i>
	$6 \leq \text{Puan} \leq 10,6$	Çok Düşük
	$10,6 < \text{Puan} \leq 15,2$	Düşük
	$15,2 < \text{Puan} \leq 19,8$	Orta
$19,8 < \text{Puan} \leq 24,4$	Yüksek	
$24,4 < \text{Puan} \leq 30$	Çok Yüksek	

## İSLAM ÖNCESİ ARAP TOPLUMUNDA BAYRAMLAR VE KUTLAMALAR

**Doktora Öğrencisi, Züleyha GÜNDOĞDU**

Ondokuz Mayıs Üniversitesi, ORCID ID 0009-0001-8371-8346

### ÖZET

Bayramlar; din, kültür, gelenek, sosyal dayanışma ve yardımlaşma gibi birçok konuyla ilgili veriler içeren özel günlerdir. Kaynağını topluluk hayatından alan bayramlar her milletin sahip olduğu gelenek, görenek ve inançlarının sosyal hayata yansıyan yönüdür. İslam'ın bayramlar ve kutlamalar konusunda getirdiği birçok yenilikle birlikte İslam öncesi ile arasında önemli benzerlikler olduğu ifade edilebilir. Bu çalışmanın amacı bayramların zeminini teşkil etmesi bakımından İslam öncesi Arap toplumunda bayram ve kutlamalara yönelik bir inceleme sunmaktır. Çalışma nitel bir yapıya sahiptir. Çalışmanın kapsamı, Hz. Peygamber'in doğduğu ve peygamberliği öncesi hayatının elli üç yılını geçirdiği Mekke ve İslam medeniyetinin temellerinin atıldığı yer olması itibarıyla Medine özelinde Hicaz bölgesini ele alacak şekilde sınırlandırılmıştır. Çalışmanın sonucunda İslam öncesi Arap toplumunda her kabilenin kendine has bayram ve kutlamalarının olduğu tespit edilmiştir. Zamana ve mekâna bağlı olarak sınıflandırdığımız bu bayramların esasını daha çok inançla ilgili davranışların şekillendirdiği, kutlamaların putlar adına düzenlenen festivaller ve anma törenleri şeklinde gerçekleştirildiği görülmektedir. Medinelilerin bayram olarak İranlılardan aldıkları Nevruz ve Mihrican'ı, mevsim başlangıçlarında kutladıkları bilinmektedir. Bölgesel ya da kabile içi bayramlar dışında Mekke ve çevresinde ortaklaşa kutlanılan en büyük bayram ise hac'dir. Kâbe'nin bütün Arap Yarımadası halkı için dini bir merkez oluşu, Mekke ve çevresinde senenin belli aylarında Arap fuarları şeklinde ifade edebileceğimiz panayırlar kurulmasına da vesile olmuştur. Hac mevsimine denk getirilen Ukaz, Mecenne ve Zülmecaz ile Recep ayında gerçekleştirilen Hubaşe panayırı festival havasında geçmekteydi. Uluslararası bir niteliğe de sahip olan bu panayırlar, Araplar arasında kaynaşmanın ve kültürel alışverişin en önemli merkezleriydi. İslam öncesi Arapların bireysel kutlamalar kapsamında doğum, evlilik, sünnet, bir zaferin kutlanması gibi çeşitli vesilelerle de eğlendikleri görülmektedir. Bu kutlamaların, Hz. Peygamber dönemi ve sonrasında da tevhide aykırı olmaması koşuluyla devam ettirildiği sonucuna ulaşılmıştır.

**Anahtar Kelimeler:** Arap Tarihi, Mekke'de Bayramlar, Mekke'de Panayırlar, Hac.

## HOLIDAYS AND CELEBRATIONS IN PRE-ISLAMIC ARABIC SOCIETY

### SUMMARY

Holidays are special days that contain data on many subjects such as religion, culture, tradition, social solidarity and solidarity. Holidays, which take their source from community life, are the aspect of the traditions, customs and beliefs of every nation reflected in social life. It can be stated that there are many innovations brought by Islam in terms of holidays and celebrations, as well as important similarities with the pre-Islamic period. The aim of this study is to present a review of holidays and celebrations in pre-Islamic Arab society in terms of the groundwork of holidays. The study has a qualitative structure. The scope of the study is limited to the Hijaz

region, with a special focus on Mecca, where the Prophet was born and spent fifty-three years of his life before his prophethood, and Medina, where the foundations of Islamic civilization were laid. As a result of the study, it was determined that each tribe in pre-Islamic Arab society had its own holidays and celebrations. It is seen that the essence of these holidays, which we classify depending on time and place, is mostly shaped by belief-related behaviors, and the celebrations are carried out in the form of festivals and commemorations organized in the name of idols. It is known that the Medinans celebrated Nowruz and Mihrican, which they borrowed from the Iranians, at the beginning of the season. Apart from regional or intra-tribal holidays, the biggest holiday celebrated collectively in and around Mecca is the pilgrimage. The fact that the Kaaba was a religious center for the people of the entire Arabian Peninsula led to the establishment of fairs in and around Mecca in certain months of the year, which we can refer to as Arab fairs. Ukaz, Majenne and Zulmecaz, which coincided with the pilgrimage season, and the Hubashah fair in Rajab were held in a festival-like atmosphere. These fairs, which also had an international character, were the most important centers of cohesion and cultural exchange among Arabs. It is seen that pre-Islamic Arabs also had fun on various occasions such as birth, marriage, circumcision, and celebration of a victory within the scope of individual celebrations. It has been concluded that these celebrations continued during and after the Prophet's era, provided that they did not contradict monotheism.

**Keywords:** Arab History, Festivals in Mecca, Fairs in Mecca, Hajj.

## GİRİŞ

Bayramlar, tarihi ilk çağlara kadar uzanan, dinî inançlar ve yerel unsurlarla şekillenen, ortak kültüre sahip toplumların neşe günleri olarak tanımlanabilir. Kutlama ve törenler sadece o dönemde yaşamış insanları etkilemekle kalmayıp günümüze kadar uzanan bir takım eğlence faaliyetlerinin de temelini oluşturmaktadır. Bu noktadan hareketle, bugünün Müslümanlarının eğlence anlayışlarını ve kutlamış oldukları bayramları anlayabilmek için geçmişe bakmanın gereği ortadadır. Çalışmamızın amacı İslam öncesi Arap toplumundaki bayram ve kutlamalara yönelik bir inceleme sunmaktır. Çalışmamız metot olarak nitel bir yapıya sahiptir. Yani öncelikle konumuzu tespit edip, hedeflerimizi net bir biçimde ortaya koyduktan sonra konumuzla ilgili anahtar kavramları belirleyerek literatür taraması yaptık. Öncelikle ve özellikle klasik dönem müelliflerinin eserlerindeki rivayetleri ön planda tuttuk. Son yıllarda yapılan çalışmalara da yeri geldikçe müracaat ettik. İncelediğimiz dönemde Araplar arasında dini, sosyal, kültürel vb. ilişkileri belirleyen en önemli faktörün kabile taassubu olduğundan hareketle rivayetleri değerlendirirken bu hususu göz önünde bulundurduk.

İslam öncesi Arap toplumunun, çevre kültürlerin de etkisiyle kendince oluşturduğu kültürel birikimini sonraki devirlere aktardığı bilinmektedir. Çalışmamızda bu aktarımın boyutları ortaya konulmaya çalışılacak, İslam öncesi Arap kültüründe yer edinmiş eğlence anlayışı, bayramlar ve kutlamalar tespit edilerek, bu çerçevedeki uygulamaların sonraki nesilleri ne ölçüde etkilediği, inançları ne yönde şekillendirdiği analiz edilecektir. İslam öncesi Arap toplumunda mevcut bayramları ve kutlamaları bilmenin, günümüz İslam coğrafyasındaki uygulamaları anlamlandırmada bizlere yardımcı olacağı kanaatindeyiz.

Sosyolojik olarak ortaya çıkış amacına göre bayramlar; dinî bayramlar, millî bayramlar ve bireysel kutlamalar şeklinde üç ana kategoride sınıflandırılmaktadır. Dinî bayramlar

denildiğinde aynı inanca mensup insanların ayinlerle, ritüellerle kutladıkları belirli günler anlaşılmaktadır. Kaynağını topluma mal olmuş olaylardan alan bayramlara, ise millî veya yerel nitelikli bayramlar denilmektedir. Çocuğun doğması, sünnet törenleri, düğün merasimleri vb. ise bireysel kutlamalar olarak isimlendirilmektedir. Çalışmamızı bayramları bu şekilde kategorize ederek ele aldık.

Hiz. Peygamber'in doğup büyüdüğü ve hayatının elli üç yılını geçirdiği şehir Mekke ve yakınındaki Taif şehri ile İslam'ın gelişip yayıldığı hicret yurdu Medine'yi içeren Hicaz bölgesinin İslam tarihi açısından önemi büyüktür. İslam öncesi Arap toplumunda bayramlar ve kutlamaları tespit ederken çalışmamızı Hicaz bölgesini ele alacak şekilde sınırlandırdık.

İslam öncesi Arap toplumunda kutlanan bayramlar dinî bayramlar, yerel bayramlar ve bireysel kutlamalar şeklinde üç ana başlığa ayırarak incelenebilir.

## 1.DİNİ BAYRAMLAR

İslam öncesi Arap toplumu genel olarak putperest bir toplumdur dolayısıyla çok tanrılı bir inanca sahiptir. Dinî bayramların bu anlayış doğrultusunda şekillendiği ifade edilebilir. Bayramlar yoğun katılımı gerçekleştirilirdi. Kutlanma şekilleri mekâna ve zamana bağlı olarak değişim göstermektedir.

### 1.1.Mekâna Bağlı Bayramlar

#### 1.1.1.Uzza, Lat ve Menat'ı Anma Törenleri

Bayramların ve kutlamaların daha çok putların ve tapınakların bulunduğu bölgelerde yapıldığı söylenebilir. Arapların genelini katıldığı Uzza, Lat'ı ve Menat putlarını anma şeklinde üç büyük tören olduğu bilinmektedir. Her yöreden putların bulunduğu mekanlara gelenler hep birlikte putları tanzim ederek kurbanlar kesmekteydiler.

#### 1.1.2.Buvane Bayramı

Buvane'de bulunan putun etrafında yapılan kutlamalardır. Bu bayramda da diğerlerinde olduğu gibi şenlikler düzenlenmekte, kurbanlar kesilmekte, ziyafetler verilmekteydi. Kaynaklarımız, Hiz. Peygamber'in de çocukluk yıllarında halalarının zoruyla bu bayrama katıldığı ancak kutlama yapmasının Allah tarafından engellendiği bilgisini vermektedir.<sup>1</sup>

#### 1.2.3.Zâtu Envat Bayramı

Mekke yakınlarında bulunan bir diğer put Zâtu Envat'tır. Bu put büyük ve yeşil bir ağacın şeklindeydi. Kureyş ve diğer Arap kabileleri ağacın çevresinde tavaf etmek, dallarına silahlarını asıp ağacı süsleyerek bir gün orada kalıp eğlenceler düzenlemek suretiyle bu bayramı kutlamaktaydı.<sup>2</sup>

Bu bayramların yanı sıra her kabilenin kendi putlarını takdis ettikleri geleneksel bayramlarının da olduğu görülmektedir. Bu putların bulunduğu mekanlar aynı zamanda

<sup>1</sup> İbn Sa'd, Muhammed b. Sa'd b. Meni' (230-845), *Kitâbu't-Tabakâti'l-Kebir*, thk:Ali Muhammed Ömer, I-XI, Mektebetü'l-Hancı, Kahire 2012, I, 132-133; Ali Osman Ateş, , *İslam'a Göre Cahiliye ve Ehl-i Kitab Örf ve Adetleri*, Beyan Yayınları, İstanbul 2021, s. 188, Yaşar Çelikkol, *İslam Öncesi Mekke*, Ankara Okulu Yayınları, Ankara 2012, s. 168.

<sup>2</sup> İbn Hişam, Ebû Muhammed Abdülmelik b. Eyyub el-Himyerî, (218/833), *es-Sîretü'n-Nebeviyye I-IV*, thk. Mustafa Sakka vd., Dâru İbn Kesîr, Beyrut 1971, IV, 343; Ezrâki, Ebu'l-Velid, Muhammed b. Abdullah, *Kitâbu Ahbâr-ı Mekke (Kabe ve Mekke Tarihi)*, terc., Y. Vehbi Yavuz, Feyiz Yayınları, İstanbul 1974, s. 134.

toplantı yerleri olarak kullanılmakta merasimler ve bireysel kutlamaların yapılması yönüyle dikkat çekmektedir.

## 1.2.Zamana Bağlı Bayramlar

### 1.2.1.Hac ve Umre

İslam öncesi Arap toplumunda Kâbe en kutsal mabetti. Ticaret yollarının geçmesi Kureyş'in çevre bölgelerle yaptığı i'laf anlaşmaları, fil olayı sonrasında hums kurumunun kuruluşu şehrin ve Kureyş'in statüsünü oldukça yükseltmiş, Mekke bölgede sosyo-ekonomik, siyasal ve kültürel tarzda hatırı sayılır bir güç haline gelmiştir. Araplar, hac ayları olan Zilkade, Zilhicce ve devamındaki Muharrem ile umre ayı olarak kabul ettikleri Receb'i haram aylar şeklinde isimlendirmekte, yol güvenliği açısından bu aylarda istisnai durumlar haricinde savaş yapılmamaktaydı. İslam öncesi Arap toplumunda en büyük ve geniş katılımlı bayramın hac olduğu söylenebilir. Kadınların da iştirak ettiği bu bayramda; şiirlerin okunduğu, gelen hacılara ziyafetlerin verildiği, insanlar tıraş olup kurban kestikleri, kadınların makyaj malzemesi ile kişisel bakımlarını yaptıkları, çocukların güzel elbiseler giyerek bayramın keyfini çıkardıkları kaynaklarımızın bize verdiği bilgiler arasındadır.<sup>3</sup> Ayrıca at ve deve yarışları düzenlendiği, şiir ve sohbet meclisleri oluşturulduğu, şiir ve def eşliğinde şarkılar söylendiği bilinmektedir<sup>4</sup>. Haccın haram aylarda olması sebebiyle Ukaz, Zü'l-Mecaz ve Mecenne'de, adeta bir şenlik havasında gerçekleşen panayırlar kurulmaktaydı. Böylece hem hacılara kolaylık gösterip onların hacca olan ilgileri arttırılmakta hem de panayırlar vesilesiyle sosyal, kültürel özellikle de ticari hayata canlılık katılmaktaydı.<sup>5</sup>

### 1.2.2.Muharrem Ayı/Aşûre Günü

İslam öncesi Arap toplumunda haram aylar arasında zikredilen Muharrem ayının ayrı bir yeri ve önemi bulunmaktadır. Bu ayın onuncu gününe tekabül eden Aşure gününde Kureyş kabilesinin çirkin söz söylemekten ve cinsel ilişkiden uzak durmak şeklinde oruç tuttıkları yönünde rivayetler bulunmaktadır.<sup>6</sup> Cahiliye döneminin ünlü şairlerinden Nabîgâ gibi bazı kimselerin bu orucu tuttuklarından söz edilmektedir.<sup>7</sup> Hz. Âişe, Hz. Peygamber'in de İslam öncesi dönemde bu orucu tuttuğu bildirilmektedir. Aşûre orucunun kaynağını ortaya koymaya çalışan İslam âlimleri, ta'zim ve takdis edilme sebebinin bugünün önemiyle ilişkilendirdikleri bazı olaylar ve inançlar<sup>8</sup> olduğunu ifade etmektedirler. Arapların, Kabe'yi inşa eden ataları Hz. İbrahim'in anısına hürmet etmek suretiyle de bugünü yaşatmış ve oruç tutmuş olmaları düşünülebilir.<sup>9</sup> Aşûre gününün, Kureyş'in Cahiliyede işledikleri günahlara kefarete olsun diye veya başlarına gelen bir kıtlığın giderilmesi sonucu Allah'a şükretme amaçlı ortaya konulmuş

<sup>3</sup> Alûsî, Mahmud Şükrî (1342/1924), *Bilûğu'l-Ereb fî Ma'rifeti Ahvâli'l-Arab*, thk: Yusuf İbrahim Sellûm, I-III, el-Mektebetü'l-Asriyye, Beyrut 2009, I, 330-331; Cevad Ali, *el-Mufasssal fî Târihi'l-Arabi Kablel-İslam*, I-XI, Dârü'l-İlim li'l-Melâyîn, Beyrut 196, V, 104-105; İsrâfil Balcı, *Hz. Peygamber ve Namaz*, Okulu Yayınları, Ankara 2016.

<sup>4</sup> M. Hanefî Palabıyık; M. Fatih Duman, *Cahiliye Döneminde Kültürel Hayat*, Fecr Yayınları, Ankara 2022, s. 140.

<sup>5</sup> Neşet Çağatay, *İslam'dan Önce Arap Tarihi ve Cähiliye Çağı*, Ankara 1982, s.112.

<sup>6</sup> Buhârî, Savm, I; Menakıb, 85; Müslim, Sıyâm, 19; Ebû Dâvud, Savm, 64, Alûsî, II, 288; Cevad Ali, XI, 339; A. J. Wensinck, "Aşûrâ", *İA*, MEB, 5. Bsk., İstanbul 1978, Cilt 1, s.710; Cemal Sofuoğlu, "İslam Dininde Oruç", *Diyanet İlmî Dergi*, Nisan Mayıs-Haziran 1990, Cilt:XXVI, Sayı:2, s.4.

<sup>7</sup> Bağdâdî, Abdulkadir b. Ömer, *Hizânetü'l-Edeb ve Lübbü Lübbâbi Lisâni'l-Arab*, (Tah. Abdusselâm Muhammed Hârun), Mektebetü'l-Hâneci, 4. Bsk., Kâhire 1997.

<sup>8</sup> Halebî, Ali b. İbrâhim b. Ahmed Ebu'l-Ferec Nüreddin İbn Burhâniddin, *es-Sîretü'l-Halebiyye, İnsânü'l-Uyûn fî Sîreti'l-Emiri'l Me'mûn*, Dârü'l-Kütübi'l-İlmiyye, 2. Bsk., Beyrut 1427.

<sup>9</sup> Yusuf Şevki Yavuz, "Aşûrâ", *DİA*, İstanbul 1991, Cilt: IV, s. 25.

bir ritüel olması da imkân dahilindedir.<sup>10</sup> Aynı zamanda Hz. İbrahim, Hz. Nuh gibi önceki şeriatlerden süregelen bir ibadet veya Ehl-i Kitap'tan kalma bir menasik olma ihtimalinden de bahsedilmektedir.<sup>11</sup> Özellikle de müsteşrikler; Aşûre günü orucunun Yahudilerin kefarete ve istiğfar orucu olup, rivayetlerin bu orucun İslam öncesine dayanan kadim Arap geleneklerinden biriymiş gibi gösterebilmek adına sonradan uydurulduğunu söylemektedirler.<sup>12</sup> Gerek klasik kaynaklarda yer alan rivayetlerin bir kısmı<sup>13</sup> bazı müsteşrikler Aşûre orucunu Yahudi kökenine dayandırsalar da<sup>14</sup> bu günün önemini Kureyş'in Kabe örtüsünü giydirmesiyle alakalı Hz. İbrahim'in geleneğinden kaynaklandığını ifade edenler de olmuştur. Çünkü Kureyş Muharrem ayının onuncu gününde toplanarak Kabe'nin örtüsünü giydirmekte ve tuttıkları oruçla bu günü ta'zim etmekteydiler.<sup>15</sup>

### 1.2.3.Recep Ayı

Allah katındaki değerine istinaden “Esamm”, “Şehrullah” diye isimlendirilen<sup>16</sup> Recep ayı, Cahiliye Arapları özellikle de Mudar kabilelerince kutsal kabul edilen, ok ve mızrakların bırakıldığı, silah seslerinin sustuğu, savaşılması yasak olan dört kutsal ay arasında yer almaktaydı. Bu ayın önemine binaen Mudar kabilesi bu ayda ilahlarına “recebiyye” ve “atire” olarak isimlendirilen kurbanlar kesmekte aynı zamanda günahlara kefarete olsun diye ve kıtlık tehlikesine karşı şükür amaçlı oruç tutmaktaydılar.<sup>17</sup>

### 1.2.4.Arûbe Günü

Cahiliye Döneminde Araplar haftanın altıncı gününü Arûbe olarak adlandırmaktaydı. Kelimenin köken bakımından Âramice olduğu ifade edilmektedir. Bu dilde “Arefe Günü” anlamına gelen Arûbe'nin , Yahudilerin Sebt günü hazırlığı yaptıkları, Medine'de sabahtan öğleye kadar pazar kurdukları bir gün olduğu haber verilmektedir.<sup>18</sup>

### 1.2.5.Yevmu's-Seb ve Yevmu's-Sebasib Bayramları

İslam öncesi Arap toplumunda oyun ve eğlence ile geçirilen yevmu's-seb (yedinci gün) ve Cahiliye dönemi şairlerinden Nabiga'nın şiirlerinde geçen yevmu's-sebasib (aslı şenan) adında iki bayramdan daha bahsedilmektedir<sup>19</sup> ancak yalnızca isimleri bilindiği için ne şekilde kutlanmış olduklarına dair bir değerlendirme yapılamamaktadır. İsimlerinden yola çıkarak bu iki bayramın Yahudiliğin etkisiyle kutlanmaya başlanmış oldukları sonucuna ulaşılabilir.

### 1.2.6.Nevrûz ve Mihrican

İslam öncesi Arap toplumunda Medinelilerin de İran'dan aynen alarak kutladıkları iki bayramlarının olduğu zikredilmektedir. İlkbaharın gelişinin kutlandığı Nevruz, gece ile

<sup>10</sup> Emrah Dindi, “Cahiliye Araplarında Ramazan Ayı, İtikaf ve Oruç”, *Yakın Doğu Üniversitesi İslam Tetkikleri Merkezi Dergisi*, Güz 2017, Yıl:3, Cilt:3, Sayı:2, s. 43.

<sup>11</sup> Alûsî, II, 288; Cevad Ali, XI, 339-340; Tahir Olgun, *Müslümanlıkta İbadet Tarihi*, 2. Bsk., İstanbul 1963, s. 102; Ateş, s. 111.

<sup>12</sup> Shorter Ency. P. 47-48 den naklen Cevad Ali, XI, 342; XVI, 116.

<sup>13</sup> Taberî, II, 417.

<sup>14</sup> L. Caetani, *İslam Tarihi*, (Ter. Hüseyin Cahid), İstanbul 1927, c. III, s. 207-208; Weinsinck, “Aşûrâ”, c. 1, s. 710-711.

<sup>15</sup> Buhârî, Savm, I; Cevad Ali, XI, 340; XII, 19; XVI, 114.

<sup>16</sup> İbn Manzûr, *Lisânu'l-Arab*, c. XII, s. 121 (h.r.m maddesi).

<sup>17</sup> İbn Manzûr, I, 411 (r. c. b maddesi); Alûsî, III, 77-79; Cevad Ali, XVI, 117-118;

<sup>18</sup> Hayrettin Karaman, “Cuma”, *DİA*, İstanbul 1993, VIII, 85.

<sup>19</sup> Sargon Erdem, “Bayram”, *DİA*, İstanbul 1992, V, 257-259.

gündüzün birbirine eşitlendiği zaman kutlanan Mihrican bayramları Hz. Peygamber tarafından hicretin ikinci yılı bu ikinden daha hayırlı olarak nitelediği Ramazan bayramı ve Kurban bayramı ile değiştirdi.

## 2.YEREL ŞENLİKLER

### 2.1.Panayırlar

Yılın belirli dönemlerinde kurulan, insanların kalabalıklar halinde geldikleri büyük pazarlar için Arapçada “sûk” kavramı kullanılmaktadır.<sup>20</sup> Periyodik olarak düzenlenen, ticari canlılığın en yüksek seviyeye çıktığı panayırlar mabetlerin bulunduğu kült merkezlerinde kurulmaktaydı. İslam öncesi ve sonrası Arabistan’ın tamamını bir ağ gibi sarmış pek çok panayırın varlığından söz edilebilir. Ancak biz çalışmamızda Mekke şehri ve Kureyş halkının sosyal ve kültürel hayatlarını yönlendiren Hicaz bölgesi ve çevresindeki panayırlara yer vereceğiz. Mekke’nin ticari bakımdan güçlü potansiyeline bağlı olarak hem kentin hem de çevredeki küçük yerleşim birimlerinin özellikle bedevilerin ihtiyaçlarını karşılamak üzere şehirde birçok küçük pazarın varlığından bahsedilebilir. Mekke ile doğrudan ilişkisi olan ise üç büyük panayır bulunmaktadır.<sup>21</sup> Hz. Peygamber’in katıldığı panayır olması itibariyle ayrıca Hubaşe panayırına da yer verilecektir. Bu panayırlar, yol güvenliği sebebiyle haram kabul edilen aylarda gerçekleştirilen hac mevsimine denk getirilmekteydi. Bu sayede insanlar dini merkez kabul edilen Mekke’yi ve kutsal saydıkları Kabe’yi ziyaret etme fırsatı bulmaktaydılar. Panayırlar, ticari fonksiyonları yanında geniş katımlı bir sosyal hareketliliğe sebep olmaktaydılar. Ticari ilişkiler aynı zamanda kültür ve sanat gibi etkinlikleri de geliştirmekteydi. Panayırlarda şiir ve hitabet yarışmaları düzenlenmekte adeta edebi bir kongre işlevi görmekteydi. Çevre kültürlerle etkileşim sonucu panayırlar Arap örf ve adetlerinin hem öğrenildiği hem de öğretildiği yerler haline gelmişti

#### 2.1.1.Ukaz Panayırı

İslam’dan önce Arabistan’ın çeşitli bölgelerinde kurulan panayırlardan Ukaz’ın Arapların sosyal, ekonomik ve kültürel hayatında çok önemli bir yeri vardı.<sup>22</sup> Kureyş’in daimî olarak katıldığı Ukaz panayırı<sup>23</sup> Mekke’nin güneydoğusundaki Taif yolu üzerinde bulunmaktaydı.<sup>24</sup> Yerleşim alanı dışında hurmalıkların ve su kaynaklarının bulunduğu yeşil bir vadiye kurulurdu. 10 mil civarında geniş bir alanı olup önemli bir ticari merkezdi.<sup>25</sup>

Fil Olayı’nın başarısızlıkla sonuçlanması Kâbe’nin değerini daha da artmasına vesile olmuştu. Bu durumu avantaja çeviren Mekkelilerin Ukaz panayırını Fil Olayından on beş yıl sonra başlattığı bilinmektedir.<sup>26</sup> Buraya gelen Araplar özellikle bedeviler ürettikleri malzemeleri ve yetiştirdikleri hayvanları satar, ihtiyaçları olan eşya ve elbiseleri satın alırlardı. Ukaz panayırı sadece hac ziyareti amacıyla yarımadanın çeşitli bölgelerinden gelen putperest Arap kabilelerin uğrak yeri idi. Hac yapmak isteyenler yola Zilkade ayında çıkar , Mekke’ye

<sup>20</sup> Cengiz Kallek, “Pazar”, *DİA*, İstanbul 2007, XXXIV, 194.

<sup>21</sup> Çelikkol, s. 62.

<sup>22</sup> Elnure Azizova, “Ukaz”, *DİA*, İstanbul 2012, XLII, 61-62.

<sup>23</sup> Çelikkol, s.63.

<sup>24</sup> Ezrâkî, I, 90; Alûsî, I, 264.

<sup>25</sup> H.Ç. Kindermann, “Suk”, *İA*, XI, 6-9

<sup>26</sup> Çelikkol, s. 64.

gitmeden önce bu panayıra gelirlerdi. Ayrıca Hindistan, Habeşistan, İran, Bizans gibi komşu ülkelerden de tüccarların katılım gösterdiği bu panayır uluslararası bir niteliğe sahipti.

Panayırlar arasında farklı bir yeri olan Ukaz'ın ticari amacın dışında çeşitli sosyal, kültürel ve sanatsal etkinliklerin gerçekleştirildiği bir şölen yerini andırıldığı ifade edilebilir. Kabileler arası toplantıların düzenlendiği, antlaşmaların yapıldığı, problemlerin çözüldüğü, kabilelerin aldıkları önemli kararların duyurulduğu, akrabalıkların kurulduğu Arapların sosyalleştikleri bir pazar olduğunu söylenebilir.<sup>27</sup>

Ukaz panayırını şiir yarışmalarının düzenlendiği, birinci olan şaire hediyeler verilir, beğenilen eserlerin Kâbe duvarına asıldığı, hatiplerin kendi kabilesini öven ve yücelten konuşmalar yaptığı edebî bir kongre işlevi de görmüştür.<sup>28</sup>

Ukaz panayırında Temim kabilesine mensup yetkililerin davalara baktığı, davalı kişileri dinleyip olayı karara bağladıkları, intikam almak isteyenler, fidye ile esir kurtaracak olanlar, yapacağı işlere başkalarını şahit tutacakların da panayırda işerini gördüğü kaynaklarımıza yansıyan bilgiler arasındadır.<sup>29</sup> Zilkade ayının ilk yirmi gününde gerçekleştirilen bu panayırdan sonra Mecenne'ye geçilirdi.

### 2.1.2.Mecenne Panayır

Mekkelilerin sürekli katılım gösterdiği bir diğer panayır da Mecenne'dir. Bu panayır Mekke'nin 12 mil güneyinde Merruzzahran'da Same ve Tufeyl dağlarına nazır Kinanelilere ait bölgede kurulmaktaydı.<sup>30</sup>Bilâl-i Habeşî'nin Medine'de rahatsızlandığı zaman, "Mecenne suları bir gün şakıyacak mı?" diye başlayan şiiri bu bölgede bir akarsuyun olduğu intibamı vermektedir.<sup>31</sup>

Hz. Peygamber'in risalet öncesinde defalarca Mecenne panayırına katıldığı, Mekke'de on yıllık peygamberliği süresince de Ukaz ve Mecenne panayırlarında halka İslamı tebliğ ettiği bilinmektedir.<sup>32</sup>

### 2.1.3.Zülmecaz Panayır

Hac ziyareti için gelenler Mecenne'den sonra Zilhicce'nin ilk günü kurulan, Zülmecaz'a geçer, orada hac vaktine kadar kalırlardı.<sup>33</sup>Zülmecaz Arafat'ın doğusunda Mekke'ye birkaç mil uzaklıktaydı.<sup>34</sup>Bu panayırdaki edebî ve kültürel faaliyetler revaçtaydı. Şairleriyle ünlü Huzeyl topraklarında kurulduğundan İslam öncesi Arap şiirine özellikle konu olmuştur.<sup>35</sup>Arafat ve Müzdelife'de içilebilecek su bulunmadığından Zülmecaz panayırında suyu eksik olanlar tamamlarlardı. Bu nedenle Zilhiccenin sekizinci gününe suya kanma günü

<sup>27</sup> Apak, Âdem, *Ana Hatlarıyla İslâm Öncesi Arap Tarihi ve Kültürü*, Ensar Yayınları, İstanbul 2022, s.177; Mehmet Bölükbaşı, "Cahiliye Devri Araplarda Sosyal ve İktisadi Hayat", *Uluslararası Yönetim ve Sosyal Araştırmalar Dergisi*, 2020, cilt 7, sayı 13, s.94.

<sup>28</sup>Corci Zeydan, *Medeniyet-i İslâmiye Tarihi*, I-IV, terc. Zeki Meğamiz, s.30.

<sup>29</sup> Murat Sarıçık, "Cahiliye Döneminde Arap Yarımadası Panayırları", *Süleyman Demirel Üniversitesi İlahiyat Fakültesi Dergisi*, Şubat 2013, sayı 31, s.122.

<sup>30</sup> Ezrâkî, I, 131.

<sup>31</sup> Ezrâkî, I, 190; İbn-i Hişam, IV, 364.

<sup>32</sup> Kettânî, Muhammed b. Abdulhay, *et- Terâtibu'l-İdâriyye*, I-III, Çev., Ahmet Özel, İz Yayıncılık, İstanbul 1991.

<sup>33</sup> Çelikkol, s.65.

<sup>34</sup> Ezrâkî, I, 131.

<sup>35</sup> Elnure Azizova, "Zülmecaz", *DİA*, İstanbul 2013, XLIV, 570-571.



anlamında terviye denildiği rivayet edilmektedir.<sup>36</sup>Terviye günü özel görevliler tarafından Arafat'a çıkış emrinin verilmesiyle beraber panayır sona ererdi.

#### 2.1.4.Hubâşe Panayırı

Habş kelimesi sözlükte “kazanmak, biriktirmek, cemetmek” anlamlarındadır. Bu kökten türemiş hubâşe ise aynı cinsten olmayan insan topluluğunu ifade etmektedir.<sup>37</sup>Hubâşe panayırı Hicaz-Yemen yolu üzerinde Mekke'ye altı günlük mesafede Ezd kabilesine ait topraklarda kurulmaktaydı. Genellikle bölgedeki farklı Arap kabilelerinden insanlar katılmaktaydı. Bu yönüyle mahalli bir yapıya sahip olduğu söylenebilir.<sup>38</sup>

Hz. Peygamber'in peygamberliğinden önce bu panayıra katılmış olduğu ve Hz. Hatice adına ticaret yaptığı kaynaklarımıza yansımıştır.<sup>39</sup> Hubâşe panayırı Recep ayının başında başlayıp sekiz gün sürmekteydi.<sup>40</sup> Bu panayırda esirlerin kurtuluş fidyeleri ödenerek esirlerin özgürlüklerine kavuşabildiği, katillerin de kısas talebiyle öldürülebildiği bir panayırdı.<sup>41</sup>İslam döneminde de devam eden ve diğerlerine göre en uzun süreli olan Hubâşe panayırı hicrî 197/812-813 yılında ise güvenlik sorunları sebebiyle kapatılmıştır.<sup>42</sup>

### 3.BİREYSEL KUTLAMALAR

#### 3.1.Doğum

Çocuğun dünyaya gelmesi bireysel kutlamalara sahne olan özel günler arasındadır. Cahiliye döneminde çok tanrılı inanışın etkisiyle çocuk, doğumundan hemen sonra ad konulmak üzere putların yanına götürülmekte, burada dua edildikten sonra ismi verilmekteydi.<sup>43</sup> Erkek egemen kültürün hâkim olduğu İslam öncesi Arap toplumunda doğan çocuğun erkek olması gurur ve kıvanç, kız çocuğu olması ise üzüntü ve utanç sebebi olarak görülmekteydi.<sup>44</sup> Araplar arasında yaygın bir adete göre çocuğun doğumunun yedinci gününde adına kurban kesilmekte ve kurbanın kanından çocuğun başına sürülmekteydi.<sup>45</sup>Hz. Hatice'nin erkek çocukları için ikişer, kızları içinse birer koyun akîka olarak kurban ettiği bilinmektedir.<sup>46</sup> Bu uygulamanın doğumun yedinci gününde yapılması doğum töreni ile sünnet töreninin birlikte kutlandığına işaret etmektedir.

#### 3.2.Sünnet Törenleri

Başlangıcı Hz. İbrahim'e kadar uzanan sünnet (hitan),<sup>47</sup> İslam öncesi Arap toplumunda görülen yaygın bir âdetti. Yahudilikte de var olan bu uygulamanın Araplarca, Yahudilere

<sup>36</sup> Taberî, Muhammed b. Habib, *el-Muhabber*, Beyrut ty., II, 295.

<sup>37</sup> Cengiz Kalek, “Hubâşe”, *DİA*, İstanbul 1998, XVIII, 264-265.

<sup>38</sup> Mustafa İyidoğan, Hz. Peygamber Dönemi Eğlence Kültürü, Cumhuriyet Üniversitesi, Sosyal Bilimler Enstitüsü, Yayınlanmamış Yüksek Lisans Tezi, Sivas 2018, s.89.

<sup>39</sup> İbn Hişam, I, 203; Taberî, I, 36; Muhammed Hamidullah, *İslam Peygamberi, I-II*, terc., Salih Tuğ, İrfan Yayınevi, İstanbul 1980, II, 1008.

<sup>40</sup> Ezrâkî, 190-192.

<sup>41</sup> Sarıcık, s.129.

<sup>42</sup> İyidoğan, s. 90.

<sup>43</sup> İbn İshak, s. 22.

<sup>44</sup> Nahl 16/58-59

<sup>45</sup> Alûsî, I, 385-387.

<sup>46</sup> İbn Sa'd, I, 133-134.

<sup>47</sup> Nebî Bozkurt, “Sünnet”, *DİA*, XXXVIII, 158; Ateş, s.269; Ahmet Yaşar, “Kaynaklara Göre Sünnet Olmak”, *DEÜİFD*, sayı: IV, İzmir 1987, s. 421-422

nisbet edilerek değil de daha çok atalardan kalma bir geleneğin devamı şeklinde anlaşıldığı, bir hijyen tedbiri olarak düşünüldüğü görülmektedir.<sup>48</sup> Genel olarak erkekler için yapıyor olmakla beraber, bazen kız çocuklarının da sünnet edildiği bilinmektedir.<sup>49</sup> Çalışmamızda sünnet törenleri söz konusu edileceğinden sünnetin hukûkî ve cerrâhî yönü kapsamımız dışında bırakılacaktır. İslam öncesi Arap toplumunda doğduktan yedi gün sonra sünnete mahsus yeni elbiseler giydirilmiş çocuklar,<sup>50</sup> bu işi bilen kişilerce, özel bir törenle sünnet edilmekteydiler.<sup>51</sup> Sünnet vesilesiyle ziyafet verip eğlence düzenleme çok eskilere uzanan bir gelenek olup Araplar'da *İ'zâr* ismiyle ifade edilmekteydi.<sup>52</sup> Ziyafetlerde nelerin ikram edildiği tam olarak bilinmemektedir, ancak herkesin imkanlar ölçüsünde ziyafet verdiği düşünülebilir.<sup>53</sup> Hz. Peygamber'in sünnetli doğduğuna dair rivayetler olmakla birlikte<sup>54</sup> Hz. Peygamber'i doğumunun yedinci gününde dedesi Abdülmuttalip'in sünnet ettirdiği bu vesileyle Kureyş'e i'zâr ziyafeti verdiği zikredilmektedir.<sup>55</sup>

Sünnet merasimlerinin genellikle umuma açık bir şekilde Dârünnedve'de yapıldığını, verilen sünnet ziyafeti boyunca da birtakım eğlencelerin icra edildiğini görmekteyiz.<sup>56</sup> Mekkeli zengin ailelerin, gelen davetlileri eğlendirebilmek amacıyla çeşitli etkinlikler planladıkları, Habeşistan'dan özel gösteri ekipleri getirdikleri bilinmektedir.<sup>57</sup>

Sonuç olarak İslam öncesi Arap toplumu için sünnet törenlerinin, ziyafetlerin verildiği ve eğlencelerin düzenlendiği yaygın bir adet olduğu ifade edilebilir.

### 3.3. Düğün Törenleri

Bir kadınla bir erkeği birleştiren, bir araya getiren, aralarında evlilik bağı kurmasını sağlayan nikah<sup>58</sup> ve sonrasında yapılan törenleri ifade eden düğün<sup>59</sup> kavramı, birçok konuda etkinlikleriyle dönemin sosyal yaşantısına ışık tutacak niteliktedir. Kökeni insanlık tarihi kadar eskiye dayanan düğün törenleri, Dünya'nın her yerinde, çeşitli kültürlerde birtakım farklılıklar gösterse de hepsinin birleştiği nokta eğlence faaliyetlerinin varlığıdır.

Her toplumda olduğu gibi İslâm öncesi Arapları için de düğünler, özel zamanlar arasında yer almaktaydı.<sup>60</sup> Düğün öncesi gelinin taranması, süslenmesi, makyaj ve giydirilmesinin gelinin arkadaşları veya bu işi yapan özel kişilerce gerçekleştirildiği

<sup>48</sup> Hamidullah, II, 1112.

<sup>49</sup> Ateş, s.272; Bozkurt, *Hadislerde Sosyal Hayat*, s. 60; Palabıyık, s. 42.

<sup>50</sup> Cevad Ali, IV, 654.

<sup>51</sup> Palabıyık, s. 42.

<sup>52</sup> Alûsî, I, 344; Cevad Ali, IV, 685; Apak, *Kur'an'ın Geliş Ortamında Arap Toplumu*, s. 62.

<sup>53</sup> Ateş, s.272; Bozkurt, *Hadislerde Sosyal Hayat*, s. 60.

<sup>54</sup> İbn Sa'd, I, 83.

<sup>55</sup> İbn Kayyim, Ebû Abdillâh, Şemsüddin Muhammed b. Ebî Bekr ed-Dimeşkî El-Hanbelî (751/1350), *Zadü'l-Mead fi hedy-i hayri'l-ibâd, I-IV*, Beyrut 1973, I, 18-17. Ayrıca bk. Nebî, Bozkurt "Sünnet, TDV., XXXVIII, 157-159.

<sup>56</sup> Belâzûrî, I, 55; Cevad Ali, V, 122; Ali Osman Ateş, "Asr-ı Saadette Dinler ve Gelenekler" II, 57; Şaban Öz, *İslam Tarihi*, Çizgi Yayınları, İstanbul 2013, s. 358; Bozkurt, *Hadislerde Sosyal Hayat*, s. 60; İyidoğan, s. 88-90.

<sup>57</sup> Cevad Ali, V, 122.

<sup>58</sup> Fahrettin Atar, "Nikâh", *DİA*, İstanbul 2007, XXXIII, 112-117.

<sup>59</sup> Rahmi Yaran, "Düğün", *DİA*, İstanbul 1994, X, 15-16.

<sup>60</sup> Âdem Apak, *Kur'an'ın Geliş Ortamında Arap Toplumu (Sosyal, Kültürel ve İktisâdî Hayat)*, Kuramer Yayınları, İstanbul 2018, s. 62.

bilinmektedir.<sup>61</sup> Aynı şekilde günümüzde olduğu gibi o dönemde de kadınların el ve ayaklarını kınalamaları, makyaj yapmaları ve gösterişli takılar takmaları, erkeklerin de sakallarını boyamaları düğüne katılanların da imkanları ölçüsünde süslendiklerini göstermektedir.<sup>62</sup> Evlilik töreni; erkek tarafının kızın babasına veya en yakın akrabalarından birine başvurarak “ena’nu sabahen” hitabıyla, iki aile arasındaki denkliliği açıkladıktan sonra kızı istemesiyle başlardı.<sup>63</sup> Uygun cevap alınması durumunda mehir belirlenir, kız istenirken aynı zamanda şahitler huzurunda nikah kıyılmış olurdu.<sup>64</sup> Tören esnasında evlenecek kişilerin meziyetleri ve soylarının yüceliğini içeren konuşmalar yaparlardı.<sup>65</sup> Kaynaklarımızın verdiği bilgilere göre Hz. Peygamber’in Hz. Hatice ile olan düğün törenleri de bu şekilde gerçekleşmiştir.<sup>66</sup> Araplarda nişanlılık dönemi şeklinde ayrı bir bekleme zamanı olmayıp, kız istendikten sonra (hıtbe) nikah gerçekleşmekteydi.<sup>67</sup> Nikahın şahitler huzurunda yapılması, hem evliliğin tarafı olan kimseler arasında ileride ortaya çıkabilecek ihtilafları çözme hem de evliliğe sosyal meşruiyet sağlama açısından önemlidir. Velisinin kıza, damat eğer kendi kabilelerinden ise, erkek evlatlara sahip olup kabilenin sayı ve şerefini artırması, kız yabancı bir kabileye gelin olacaksa erkek evlat doğurup düşman sayısını artırmaması şeklinde yapılan telkinleri kabile taassubunu ortaya koyması bakımından dikkat çekicidir.<sup>68</sup>

Evlenmek için bazı zamanların uygun görülmemesi, çeşitli kültürlerde karşılaşılan bir uygulamadır. Örneğin Yahudilerde cumartesi günü nikâh kıyılmaz.<sup>69</sup> İslam öncesi Arap toplumunda da uğursuz sayıldığı için Şevval ayında nikah yapılmadığını görmekteyiz. Bayram ve Cuma namazlarının vakti hariç İslam’da nikahın yasak olduğu bir zaman dilimi bulunmamasına rağmen, iki bayram arasında nikah yapmanın uğursuzluk getireceği anlayışı, halk arasında yaygın hurafelerden biri olarak günümüzde de varlığını devam ettirmektedir.

İslam öncesi dönemde Araplar düğün merasimlerinde imkanları ölçüsünde ziyafet vermeye çaba harcamıştır. Velîmetu’l-Urs olarak adlandırılan bu yemeklerde içki içilip, insanlara yiyecek bir şeyler ikram edildiği ve davetlilerin hoş vakitler geçirdiği anlaşılmaktadır.<sup>70</sup> Hz. Peygamber ile Hz. Hatice’nin düğün törenlerinde iki deve kesildiği, bu bilgiden hareketle davetli sayısının iki yüze yakın olduğu düşünülecek olursa, ziyafetlerin ne

<sup>61</sup> İbn Kesîr, Ebu’l-Fidâ İmâdüddîn İsmâil b. Şihâbüddîn Ömer (774/1373), *el-Bidâye ve’n-Nihâye I-XIV*, Mektebetü’l-Mearif, Beyrut 1990, II, 274; Cevad Ali, V, 622.

<sup>62</sup> İbn Kesîr, II, 274; Cevad Ali, V, 105; Nebî Bozkurt, *Hadislerde Sosyal Hayat*, Ensar Yayınları, İstanbul 2007, s. 47; Hanefî Palabıyık, *Cahiliye Döneminde Gündelik Hayat*, Fecr Yayınları, Ankara 2022, s. 40.

<sup>63</sup> Ramazan Altıntaş, *Bütün Yönleriyle Cahiliye*, Ribat Yayınları, Konya 1990, s. 137.

<sup>64</sup> Cevad Ali, V, 533.

<sup>65</sup> Adnan Demircan, “Cahiliye ve Hz. Peygamber Dönemi Uygulamalarında Nikah” *Diyanet İlmî Dergi*, cilt:49, sayı:3, s. 28.

<sup>66</sup> El-Ya’kübî, Ahmed b. Ebî, Ya’küb b. Ca’fer b. Vehb (284/897), *Târihu’l-Ya’kübî*, Dâru Sâdır, Beyrut 1412/1992, II, 20; Ömer Sabuncu, *Son Peygambere İlk İnanan İnsan: Mü’minlerin Annesi Hz. Hatice*, Semerkand Yayınları, İstanbul 2011, s. 56-58.; Ünal Kılıç, “Bir Eş Olarak Hz. Hatice”, *Hz. Hatice Sempozyum Bildirileri*, (ed. Ali Aksu), Sivas 2015, 54.; Sabri Hizmetli, *İslam Tarihi İlk Dönem*, Ankara Okulu Yayınları, Ankara 2011, s. 194.; Apak, s. 195-196.

<sup>67</sup> Demircan, s.29.

<sup>68</sup> Şemseddin Günaltay, *İslam Öncesi Araplar ve Dinleri*, Ankara Okulu yayınları, Ankara 1997, s. 122; Fatih Duman, *İslâmiyet Öncesi Arap Folkloru ve Kur’an*, Araştırma Yayınları, Ankara 2018, s. 64

<sup>69</sup> Ateş, s.300-301.

<sup>70</sup> İbn Manzûr, *Lisânu’l-Arab*, “vlm”, XV, 399; İbn Sa’d, I, 110; Belâzûrî, Ahmed b. Yahya b. Câbir (279/892), *Ensâbu’l-Eşraf*, thk: Muhammed Muhammed Tâmur, I-VIII, Dâru’l-Kütübü’l-İlmiyye, Beyrut 2011; Ya’kübî, II, 20-21; Alûsî, I, 344; Cevad Ali, IV, 685, V, 70; Ateş, s. 250.

derece önemli ve büyük olduğu daha iyi anlaşılabilir.<sup>71</sup> Velîme, damadın evinde, gelin alındıktan bir gün sonra düzenlenir, akraba ve dostların yanı sıra, fakir kimseler de davet edilirdi. Hz. Peygamber bu ziyafetin vaktini bir gün önceye çekti.<sup>72</sup>

Düğün törenlerinde eğlence yönünden ziyafetlerin yanı sıra müzik, çalgı ve folklor gösterileri de olurdu.<sup>73</sup> Özellikle Habeş kökenli kişilerin kullanıldığı folklor gösterileriyle<sup>74</sup> törenlere renk katılmıştır. Rivâyetlere göre Hz. Peygamber de çocukluğunda çobanlık yaparken böyle bir düğüne rast gelince, düğünü izlediği anlaşılmaktadır.<sup>75</sup>

Düğün sonrası için çiftlere kokulandırılıp süslenmiş ve sedirle donatılmış bir oda veya dışarda iseler çadır hazırlanmaktaydı.<sup>76</sup>

Sonuç olarak İslam öncesi Arap toplumunda bölgeye has bazı eğlencelerle düğünlerin renklendirilip, misafirlerin hoşça vakit geçirmelerinin sağlandığını söyleyebiliriz.

### 3.4.Gömlek Giydirme Törenleri

İslam öncesi Arap toplumunun âdetlerinden biri de kız çocuklarının ergenliğe girmiş olduklarının duyurulmasını ifade eden “gömlek giydirme” törenidir. Kaynaklarımızın verdiği bilgilere istinaden daha çok Daru'n-Nedve'de düzenlenen bu törenlerde, kıza sembolik olarak gömlek benzeri bir elbise giydirilerek ziyafet verildiği ve eğlenceler düzenlendiği anlaşılmaktadır.<sup>77</sup> Böyle bir uygulamanın ilk dönem İslam toplumunda uygulanıp uygulanmadığına dair elimizde herhangi bir veri bulunmadığı için, İslam toplumunda devam ettirildiği veya kaldırıldığı şeklinde bir yorum yapılamamaktadır.<sup>78</sup>

## SONUÇ

Ele aldığımız dönemde Arap toplumunda eğlence kültürünün üst bir seviyede olduğunu bu sebepten pek çok bayram ve kutlamaların bulunduğunu gördük. Arap toplumunun genel itibarıyla dini inanç bakımından putperest yapısının bayramları şekillendirdiğini tespit ettik. Putlara dayalı veya mevsim geçişlerinde kutlanan bayramların yanı sıra İslam öncesinde en büyük ve tek ortak bayramın hac olduğunu, Hz. İbrahim'den kalma birçok konuda günümüze benzer uygulamalar bulunmakla birlikte şirke dair unsurlar içerdiğini belirledik. Hac vesilesiyle Mekke ve çevresinde Arabistan'ın her bölgesinden geniş bir katılımı gerçekleştirilen uluslararası niteliğe sahip panayırpların, Araplar arasında kaynaşmanın ve kültürel alışverişin en önemli merkezleri olduğuna şahit olduk.

<sup>71</sup> Hamidullah, s. 69.

<sup>72</sup> Müslim, “Nikah”, 93; Apak, *Kur'an'ın Geliş Ortamında Arap Toplumunu (Sosyal, Kültürel ve İktisâdî Hayat)*, s. 62.

<sup>73</sup> İyidoğan, s. 95.

<sup>74</sup> Cevad Ali, V, 105.

<sup>75</sup> Taberî, Ebû Ca'fer Muhammed b. Cerîr (310/923), *Tarihü'l-Ümem ve'l-Mülûk I-IV*, Dâru'l-Kütübi'l-İlmiyye, Beyrut 1987, I, 520; Fâkihî, Ebû Abdillâh Muhammed b. İshâk b. Abbas (278/892), *Ahbâru Mekke fî Kadîmi'd-Dehri ve Hadîsihi I-VI*, thk. Abdulmelik b. Abdullah b. Dehyiş, Matba'atü'n-Nehdati'l-Hadîse, Mekke 1988, III, 21-22; İbnü'l-Esîr, İzzüddîn Ebû'l-Hasan Ali b. Muhammed el-Cezerî (630/1232), *el-Kâmil fi't-Târih I-XI*, thk. Ömer Abdusselam Tedmürî, Dâru'l-Kitâbi'l-Arabî, Beyrut 2012, I, 659; Hamidullah, s. 55; Balcı, s. 261.

<sup>76</sup> Nebi Bozkurt, “Asr-ı Saadette Evler ve Ev Hayatı”, *Bütün Yönleriyle Asr-ı Saadette İslam*, ed. Vecdi Akyüz, Beyan Yayınları, İstanbul 2007, s. 49; İyidoğan, s. 93-100; Palabıyık, s. 41.

<sup>77</sup> İbn Hişâm, I, 100; Taberî, *Tarih*, I, 508; Alûsî, I, 253; Cevad Ali, IV, 655; Zeydan, I, 51; Çağatay, s. 120; İyidoğan, s. 101.

<sup>78</sup> İyidoğan, s. 101.

## KAYNAKÇA

- Ali, Cevad, *el-Mufasssal fî Târihi'l-Arabi Kablel-İslam*, I-XI, Dâru'l-İlim li'l-Melâyîn, Beyrut 1968.
- Altıntaş, Ramazan, *Bütün Yönleriyle Cahiliye*, Ribat Yayınları, Konya 1990.
- Alûsî, Mahmud Şükrî (1342/1924), *Bülûğu'l-Ereb fî Ma'rifeti Ahvâli'l-Arab*, thk: Yusuf İbrahim Sellûm, I-III, el-Mektebetü'l-Asriyye, Beyrut 2009.
- Apak, Adem, *İslam Öncesi Arap Tarihi ve Kültürü*, Ensar Neşriyat, İstanbul 2022.
- Apak, Âdem, *Kur'an'ın Geliş Ortamında Arap Toplumunu (Sosyal, Kültürel ve İktisâdî Hayat)*, Kuramer Yayınları, İstanbul 2018, s. 62.
- Atar, Fahrettin, “Nikâh”, *DİA*, İstanbul 2007, XXXIII, 112-117.
- Ateş, Ali Osman, *İslam'a Göre Cahiliye ve Ehl-i Kitab Örf ve Adetleri*, Beyan Yayınları, İstanbul 2021.
- Bağdâdî, Abdulkadîr b. Ömer, *Hizânetu'l-Edeb ve Lübbü Lübâbi Lisâni'l-Arab*, (Tah. Abdusselâm Muhammed Hârûn), Mektebetü'l-Hâneci, 4. Bsk., Kâhire 1997.
- Balcı, İsrâfil, *Hiz. Peygamber ve Namaz*, Okulu Yayınları, Ankara 2016.
- Belâzûrî, Ahmed b. Yahya b. Câbir (279/892), *Ensâbu'l-Eşraf*, thk: Muhammed Muhammed Tâmur, I-VIII, Dâru'l-Kütübü'l-İlmiyye, Beyrut 2011.
- Bozkurt, Nebî, “Asr-ı Saadette Evler ve Ev Hayatı”, *Bütün Yönleriyle Asr-ı Saadette İslam*, ed. Vecdi Akyüz, Beyan Yayınları, İstanbul 2007.
- Bozkurt, Nebî, *Hadislerde Sosyal Hayat*, Ensar Yayınları, İstanbul 2007.
- Bozkurt, Nebî, “Sünnet”, *DİA*, XXXVIII, 157-159.
- Bölükbaşı, Mehmet, “Cahiliye Devri Araplarda Sosyal ve İktisadi Hayat”, *Uluslararası Yönetim ve Sosyal Araştırmalar Dergisi*, 2020, cilt 7, sayı 13.
- Caetani, L., *İslam Tarihi*, (Ter. Hüseyin Cahid), İstanbul 1927.
- Çağatay, Neşet, *İslam'dan Önce Arap Tarihi ve Câhiliye Çağı*, Ankara 1982.
- Çelikkol, Yaşar, *İslam Öncesi Mekke*, Ankara Okulu Yayınları, Ankara 2012.
- Demircan Adnan, “Cahiliye ve Hz. Peygamber Dönemi Uygulamalarında Nikah” *Diyânet İlmî Dergi*, cilt:49, sayı:3, s. 28.
- Dindi, Emrah, “Cahiliye Araplarında Ramazan Ayı, İtikaf ve Oruç”, *Yakın Doğu Üniversitesi İslam Tetkikleri Merkezi Dergisi*, Güz 2017, Yıl:3, Cilt:3, Sayı:2, s. 25-55.
- Duman, Fatih, *İslâmiyet Öncesi Arap Folkloru ve Kur'an*, Araştırma Yayınları, Ankara 2018.

- Elnure Azizova, “Ukaz”, *DİA*, İstanbul 2012, XLII, 61-62.
- Elnure Azizova, “Zülmecaz”, *DİA*, İstanbul 2013, XLIV, 570-571.
- Erdem, Sargon, “Bayram”, *DİA*, İstanbul 1992, V, 257-259.
- Ezrâkî, Ebu'l-Velid, Muhammed b. Abdullah, *Kitâbu Ahbâr-ı Mekke (Kabe ve Mekke Tarihi)*, terc., Y. Vehbi Yavuz, Feyiz Yayınları, İstanbul 1974.
- Fâkihî, Ebû Abdillâh Muhammed b. İshâk b. Abbas (278/892) *Ahbâru Mekke fî Kadîmi'd-Dehri ve Hadîsihi I-VI*, thk. Abdulmelik b. Abdullah b. Dehyiş, Matba'atü'n-Nehdati'l-Hadîse, Mekke 1988.
- Günaltay, Şemseddin, *İslam Öncesi Araplar ve Dinleri*, Ankara Okulu Yayınları, Ankara 1997.
- Halebî, Ali b. İbrâhim b. Ahmed Ebu'l-Ferec Nûreddin İbn Burhâniddin, *es-Sîretü'l-Halebiyye, İnsânü'l-Uyûn fî Sîreti'l-Emîri'l Me'mûn*, Dârü'l-Kütübi'l-İlmiyye, 2. Bsk., Beyrut 1427.
- Hamidullah, Muhammed, *İslam Peygamberi, I-II*, terc., Salih Tuğ, İrfan Yayınevi, İstanbul 1980.
- H.Ç. Kindermann, “Suk”, *İA*, XI, 6-9.
- Hizmetli Sabri, *İslam Tarihi İlk Dönem*, Ankara Okulu Yayınları, Ankara 2011.
- İbnü'l-Esîr, İzzüddîn Ebû'l-Hasan Ali b. Muhammed el-Cezerî (630/1232), *el-Kâmil fî't-Târih I-XI*, thk. Ömer Abdusselam Tedmürî, Dâru'l-Kitâbi'l-Arabî, Beyrut 2012.
- İbn Hişam, Ebû Muhammed Abdülmelik b. Eyyub el-Himyerî, (218/833), *es-Sîretü'n-Nebeviyye I-IV*, thk. Mustafa Sakka vd., Dâru İbn Kesîr, Beyrut 1971.
- İbn İshak, Ebû Bekir b. Muhammed (151/768), *Sîretü İbn İshak*, (thk. Muhammed Hamidullah), Konya, 1981.
- İbn Kayyim, Ebû Abdillâh, Şemsüddin Muhammed b. Ebî Bekr ed-Dimeşkî El-Hanbelî (751/1350), *Zadü'l-Mead fî hedy-i hayri'l 'ibâd, I-IV*, Beyrut 1973.
- İbn Kesîr, Ebu'l-Fidâ İmâdüddîn İsmâil b. Şihâbüddîn Ömer (774/1373), *el-Bidâye ve'n-Nihâye I-XIV*, Mektebetü'l-Mearif, Beyrut 1990.
- İbn Manzûr, *Lisânu'l-Arab*, “vlm”, XV, 399
- İbn Manzûr, *Lisânu'l-Arab*, c. XII, s. 121 (h.r.m maddesi).
- İbn Sa'd, Muhammed b. Sa'd b. Meni' (230-845), *Kitâbu't-Tabakâti'l-Kebir*, thk:Ali Muhammed Ömer, I-XI, Mektebetü'l-Hancı, Kahire 2012.
- İyidoğan, Mustafa, *H.z. Peygamber Dönemi Eğlence Kültürü*, Cumhuriyet Üniversitesi, Sosyal Bilimler Enstitüsü, Yayınlanmamış Yüksek Lisans Tezi, Sivas 2018.
- Kallek, Cengiz, “Hubâşe”, *DİA*, İstanbul 1998, XVIII, 264-265.
- Kallek, Cengiz, “Pazar”, *DİA*, İstanbul 2007, XXXIV, 194.
- Karaman, Hayrettin, “Cuma”, *DİA*, İstanbul 1993, VIII, 85.

- Kettanî, Muhammed b. Abdulhay, *et- Terâtibu'l-İdâriyye*, I-III, Çev., Ahmet Özel, İz Yayıncılık, İstanbul 1991.
- \*Kılıç, Ünal “Bir Eş Olarak Hz. Hatice”, *Hz. Hatice Sempozyum Bildirileri*, (ed. Ali Aksu), Sivas 2015.
- Olgun, Tahir, *Müslümanlıkta İbadet Tarihi*, 2. Bsk., İstanbul 1963
- Öz, Şaban, *İslam Tarihi*, Çizgi Yayınları, İstanbul 2013.
- Palabıyık, Hanefî, *Cahiliye Döneminde Gündelik Hayat*, Fecr Yayınları, Ankara 2022.
- Palabıyık M. Hanefî; Duman M. Fatih, *Cahiliye Döneminde Kültürel Hayat*, Fecr Yayınları, Ankara 2022.
- Sabuncu Ömer, *Son Peygambere İlk İnanan İnsan: Mü'minlerin Annesi Hz. Hatice*, Semerkand Yayınları, İstanbul 2011.
- Sarıcık, Murat, “Cahiliye Döneminde Arap Yarımadası Panayırıları”, *Süleyman Demirel Üniversitesi İlahiyat Fakültesi Dergisi*, Şubat 2013, sayı 31.
- Sofuoğlu, Cemal, “İslam Dininde Oruç”, *Diyanet İlmî Dergi*, Nisan Mayıs-Haziran 1990, Cilt:XXVI, Sayı:2.
- Taberî, Muhammed b. Habib, *el-Muhabber*, Beyrut ty.
- Taberî, Ebû Ca'fer Muhammed b. Cerîr (310/923), *Târîhu'l-Ümem ve'l-Mülûk I-IV*, Dâru'l-Kütübi'l-İlmiyye, Beyrut 1987.
- Wensinck, “Aşûrâ”, *İA*, MEB, 5. Bsk., İstanbul 1978, Cilt 1, s.710.
- Ya'kûbî, Ahmed b. Ebî, Ya'kûb b. Ca'fer b. Vehb (284/897), *Târîhu'l-Ya'kûbî*, Dâru Sâdır, Beyrut 1412/1992.
- Yaran, Rahmi, “Düğün”, *DİA*, İstanbul 1994, X, 15-16.
- Yaşar, Ahmet, “Kaynaklara Göre Sünnet Olmak”, *DEÜİFD*, sayı: IV, İzmir 1987, s. 421-422.
- Yavuz, Yusuf Şevki, “Aşûra”, *DİA*, İstanbul 1991, Cilt: IV, s. 25.
- Zeydan, Corci, *İslam Uygarlıkları Tarihi I-II*, çev. Nejdet Gök, İletişim Yayınları, İstanbul 2004-2012.

## HZ. PEYGAMBER DÖNEMİNDE BAYRAMLAR VE KUTLAMALAR

**Doktora Öğrencisi, Züleyha GÜNDOĞDU**

Ondokuz Mayıs Üniversitesi, ORCID ID 0009-0001-8371-8346

### ÖZET

Bayramlar; bireyin dinî ve millî duygularının pekişmesine, toplumun birlik ve beraberliğine katkı sağlayan özel günlerdir. Bu çalışmanın amacı, İslam tarihi boyunca farklı coğrafyalarda kurulmuş devletlerin sosyal tarihinde önemli bir yeri olan bayramlar ve kutlamaların dayanak noktası diyebileceğimiz Hz. Peygamber dönemindeki uygulamaları tespit etmektir. Zira Medine’de ortaya çıkan İslam toplumu daha sonraki dönemler için bir modeldir. Çalışma nitel bir yapıya sahip olup verilere ulaşmak amacıyla literatür taraması yapılmıştır. Toplanan veriler analiz edilerek sınıflandırılmış, belirlenen başlıklara uygun bir şekilde sentezlenerek yazılmıştır. Çalışma, Hz. Peygamber’in peygamberliğinin Medine dönemini içermektedir. Çalışmanın sonucunda Hz. Peygamber’in İslamiyet’i tebliğiyle İslam öncesi Arap toplumunda putlar adına düzenlenen bayramların kaldırıldığı, Medine halkının mevsim geçişlerini kutlamak üzere olan yerel bayramlarının ise bir süre daha kutlandığı, sonrasında bunların yerini Ramazan ve Kurban Bayramlarının aldığı görülmüştür. Hz. Peygamber’in İslam öncesi dönemden kalma uygulamaların çoğunu devam ettirdiği, bir kısmını düzelterek yeni bir form oluşturduğu, tevhide aykırı olanları ise ortadan kaldırdığı belirlenmiştir. İslam toplumunun şekillenme sürecinde Yahudilik dini ve bu din mensuplarıyla ilişkilerin de kültürel yansımalarının etkisiyle bayramların bir alternatif şeklinde oluşturulduğu da tespitlerimiz arasındadır. Bayramlar, kutlandıkları kültürden izler taşımaktadır. Medine’deki bayram ve kutlamalarda da halkın göreneklerine dayalı bir biçimde çeşitli kültürel aktivite ve faaliyetlerin düzenlendiği söylenebilir. Dini bayramlarda eğlenceden ziyade toplumsal kaynaşma hedeflenmesine rağmen Medine’de bayramların meşru ölçüler çerçevesinde coşkulu bir şekilde kutlandığı bilinmektedir. Hz. Peygamber’in bayramlar öncesi ve bayramlardaki uygulamalarından gelen temel özelliklerin değiştirilmeden günümüzde de sürdürüldüğü sonucuna ulaşılmıştır.

**Anahtar Kelimeler:** Ramazan Bayramı, Kurban Bayramı, Nevruz, Mihrican, Musalla.

## FESTIVALS AND CELEBRATIONS DURING THE PROPHET'S ERA

### SUMMARY

Festivals are days of common joy and joy of the members of the same faith, history and civilization. Holidays, which contribute to the strengthening of the religious and national feelings of the individual and the unity and solidarity of the society, are formed, shaped and continue to be celebrated traditionally depending on the situations, events and thoughts affecting the society. The aim of this study is to determine the practices in the Prophet's era, which we can call the fulcrum of holidays and celebrations, which have an important place in the social history of states established in different geographies throughout Islamic history. Because the Islamic society that emerged in Medina is a model for later periods. The study has a qualitative structure and a literature review was conducted to reach the data. The collected



data were analyzed and classified, synthesized and written in accordance with the determined titles. The study covers the Medina period of the Prophet's prophethood. As a result of the study, it was seen that with the Prophet's proclamation of Islam, the holidays organized in the name of idols in the pre-Islamic Arab society were abolished, and the local holidays of the people of Medina, which were to celebrate the seasonal transitions, were celebrated for a while, and then they were replaced by Ramadan and Kurban Bayrams. It has been determined that the Prophet continued most of the practices from the pre-Islamic period, corrected some of them and created a new form, and abolished those that were contrary to monotheism. It is also among our findings that in the process of shaping the Islamic society, holidays were created as an alternative with the effect of the cultural reflection of the Jewish religion and relations with the members of this religion. Holidays bear traces of the culture in which they are celebrated. It can be said that various cultural activities and events were organized in the festivals and celebrations in Medina based on the customs of the people. Although religious festivals aimed at social cohesion rather than entertainment, it is known that festivals in Madinah were celebrated enthusiastically within the framework of legitimate measures. It has been concluded that the basic features of the Prophet's practices before and during the festivals have been maintained unchanged today.

**Key Words:** Eid al-Fitr, Eid al-Adha, Nowruz, Mihrican, Musalla.

## GİRİŞ

Bayram sevinç ve neşe günü demektir. Bayramların millî ve dîni duyguların, inanışların daima canlı tutulması, pekiştirilmesi işlevleri yanında toplumun birlik ve beraberliğini sağlamada, yardımlaşma ve dayanışmanın bireylerin bilincinde yer etmesinde büyük önemi vardır. Millî bayramlar; ulus olma, aynı hissiyatı yaşama gücü verirken dîni bayramlar da dîni duygu ve şuurun oluşumuna ve gelişimine katkı sağlar. Zira bayram günleri sosyal dayanışma ve barış bilincinin güçlü bir biçimde hissedildiği zaman dilimleridir. Kısacası bayramlar, toplumu ortak bir paydada buluşturur ve paydaşlar tarafından geleneksel bir biçimde kutlanmaya devam ederler. Çalışmamızın amacı İslam tarihi boyunca farklı coğrafyalarda kurulmuş devletleri aynı çatı altında toplamaya yardımcı olan bayramlar ve kutlamaların dayanak noktası diyebileceğimiz Hz. Peygamber dönemindeki uygulamaları tespit etmektir. Zira Medine'de ortaya çıkan İslam toplumu, daha sonraki devirler için bir rol model olma özelliğine sahiptir. Çalışmamız nitel bir yapıda olup verilere ulaşmak amacıyla literatür taraması yapılmıştır. Toplanan veriler analiz edilerek sınıflandırılmış, belirlenen başlıklara uygun bir biçimde sentezlenerek yazılmıştır. İlk etapta klasik kaynakları kullanmakla beraber son dönem yapılmış çalışmalara da temas edilmiş, müsteşriklerin yazmış olduğu eserlere de yer verilmiştir. Çalışmamız Hz. Peygamber'in peygamberliğinin Medine dönemini kapsayacak şekilde kapsam bakımından sınırlandırılmıştır.

Her sistem kendine göre kültürel bir kişilik inşa etmeye, kendine mahsus bir toplum oluşturmaya çalışır. İslam dini kendisine inananları, dili, rengi, ırkı, cinsiyeti ne olursa olsun ümmet çatısı altında toplamıştır. Ümmette ırka, soya veya statüye değil takvaya bakılmaktadır. Gerçek üstünlük ancak Allah'a olan yakınlıkla anlam bulur. Ümmet din kardeşliği üzerine

kurulu bir toplumdur. Hz. Peygamber'in amacı da ashabını bir binanın taşları gibi birbirine kenetleme ve onları tek parça haline dönüştürmek olmuştur. Yeni oluşan bu ilk İslam toplumunda farklı milletlerden inananlar da olmasına rağmen ümmet bilinci, kendisini oluşturan tüm milletleri tek bir millet haline getirmiştir. Dolayısıyla hicretin ikinci yılından itibaren kutlanmaya başlanan ve günümüze kadar kutlana gelen Ramazan ve Kurban bayramları Müslüman milletlerin aynı zamanda millî bayramları olarak da ifade edilebilir

İslam öncesi Arap toplumunda her kabilenin kendine has bayram ve kutlama günlerinin bulunduğu, Mekke ve Hicaz bölgesinde bazı önemli vakitlerde putlara tapınma, adaklar adayıp kurbanlar kesme şeklinde benzer uygulamaların varlığından bahsedilse de ortak bir paydada buluşulabilen tek bayramın hac olduğu ifade edilebilir.<sup>1</sup> Medine'de mevsim geçişlerini haber veren, Nevruz ve Mihrican diye adlandırılan İran kültürünün etkisiyle ortaya çıkmış iki bayram vardı. Bu bayramlar doğrudan şirke dair unsurlar içermeyen yerel bayramlar olduğu için hicretten sonra da Medinelilerin bir süre daha bu bayramı kutladıkları görülmektedir. Toplum ve fert düzeyinde meşru ölçüler çerçevesinde eğlenmenin bir ihtiyaç olduğuna inanan Hz. Peygamber Medine'ye hicret ettikten sonra, Medinelilerin yılda iki bayram kutladıklarını görüp “Yüce Allah size o iki bayram günlerine bedel olarak daha hayırlı iki bayram günleri ihsan buyurmuştur”<sup>2</sup> diyerek iki yeni kutlama günü müjdelemiş ve o günlerin Ramazan bayramı ile Kurban bayramı olduğunu haber vermiştir. Hicretin ikinci yılı ilk defa tutulan farz olan Ramazan orucunun ardından Şevval ayında ilk kaz Ramazan bayramı kutlanmış, bundan yaklaşık iki ay sonra da Zilhicce ayında ilk Kurban bayramı idrak edilmiştir.<sup>3</sup> Hac ibadeti Kurban bayramından bağımsız olarak hicretin 9. Yılında Farz kılınmıştır.

## 1.DİNİ BAYRAMLAR

Çalışmamız içerik olarak orucun ve kurbanın hukûki yönü ile alakalı olmadığı için Ramazan ve Kurban bayramlarını tarih kaynaklarını temel alarak, sosyolojik bir bakış açısıyla değerlendirmeye çalışacağız.

### 1.1.Ramazan Bayramı

Bayramların zamanına dair Kur'an'da herhangi bir bilgi yer almamaktadır. Ramazan bayramının Ramazan ayının hemen sonrasında neden tercih edilmiş olduğunu tespit bakımından ramazan ayının Araplar nezdindeki değerini ortaya koymak önemlidir. Ramazan ayının takdis ve ta'zimi zannedildiği gibi sadece İslam'a özgü bir durum değildir. Tarihi kaynakların aktardığı kadarıyla bu ayın İslam öncesi Arap toplumunda da kutsal kabul edildiğini ve züht, ibadet, itikaf ve fakir fukarayı doyurma yani tehannüs ayları arasında yer aldığını ve bu aya özel bir hürmet gösterildiğini görmekteyiz.<sup>4</sup> Hz. Peygamber'in de bu ayda Hira Mağarası'nda inzivaya çekildiği yine böyle bir esnada ilk vahyi aldığı bilinmektedir. Rivayetler Cahiliye Araplarının haram aylar gibi bu ayda da savaşmadıklarını ancak sonraki Şevval ayı için kılıçlarını bileyip savaş hazırlığı yaptıklarını haber vermektedir.<sup>5</sup> Toplumsal

<sup>1</sup> Cevad Ali, *el-Mufasssal fi Târihi'l-Arabi Kablel-İslam*, I-XI, Dâru'l-İlim li'l-Melâyîn, Beyrut 1968, VI, 185.

<sup>2</sup> Ebû Dâvud, “Salat”, 245; Nesâî, “İydeyn I

<sup>3</sup> İbrahim, Bayraktar, “Bayram-İslami Dönem”, *DİA*, İstanbul 1991, V, 259.

<sup>4</sup> Faik Reşit Unat, “Oruç”, *İA*, MEB, İstanbul 1964, c. IX, s. 409.

<sup>5</sup> Râzî, Ebû Abdillâh Muhammed b. Ömer b. el-Hasen b. el-Hüseyn et-Teymî Fahrüddîn, *Mefâtihu'l-Ğayb*, Dâru İhyâi't-Türâsi'l-Arabiyyi, 3. Bsk., Beyrut 2002, c. V, s. 251.

kaynaşma ve dayanışmanın en yoğun yaşandığı zaman dilimi olan bayramların Ramazan ayının sonunda kutlanmaya başlaması, Hz. Peygamber’in bayram esnasında kılıç vb. savaş aletlerinin kullanımını yasaklaması dikkate değerdir.

## 1.2.Kurban Bayramı

Arapçada İydü’l-edhâ, yevm-i Edhâ, İydü’n-nahr olarak ifade edilen Kurban ibadeti kadim bir geleneğe dayanmaktadır.<sup>6</sup> Hz. Peygamber’in kurban ibadetinin meşruiyetini ortaya koyarken temel dayanağı, Hz. İbrahim’in Kur’an’da anlatılan kıssasıdır. Zira Hz. Peygamber kurbanın atası İbrahim’den kendi zamanına kadar devam eden dini bir gelenek olduğunu ifade etmiştir. Bu uygulamayı ilk kez hicretin ikinci yılı aynı zamanda hac ayı olan Zilhicce’nin onuncu günü hayata geçirmiştir. Esasen hac ibadetinin bir parçası olan kurban ibadeti İslam’dan önce de Araplar tarafından icra edilmekteydi. Hz. Peygamber, Allah’tan başka varlıkların adı anılarak kesilen hayvanların etini yemenin haram kılındığını bildiren âyetlerle<sup>7</sup> ve kurbanların kanlarını Kabe’nin duvarlarına sürmenin bir şirk ritüeli olduğuna “bilin ki kestiğiniz kurbanların ne etleri ne kanları Allah’a ulaşır. Ona ulaşan yalnızca sizin iyi niyet ve samimiyetinizdir” ayetiyle<sup>8</sup> atıfta bulunarak mevcut kurban ibadeti ve bayram geleneğini şirk unsurlarından arındırmış onlara yeni bir hüviyet vermiştir. Hz. Peygamber ve Müslümanlar hicretin ikinci yılından itibaren Zilhicce ayının onuncu gününün sabahı Ramazan Bayramı’nda olduğu gibi öncelikle musalla adı verilen geniş bir alanda geniş bir katılımı bayram namazı kılmaya, namaz ve hutbenin ardından tekbirlerle kurban kesmeye başlamıştır.<sup>9</sup>

### 1.3.1.Hz. Peygamber’in Bayram Öncesi Uygulamaları

Hz. Peygamber temizlik kültürüne geliştirilmesine verdiği önemin açık bir ifadesi olarak özellikle Cuma ve bayram günleri öncesi yıkanır, temiz ve güzel elbiseler giyer, hoş koku sürünürdü.<sup>10</sup> Hz. Peygamber şık, zarif, temiz, güzel elbiseleri çok sever, inananlara üst başlarına çeki düzen vermeleri konusunda gerekli uyarı ve tavsiyelerde bulunurdu. Hatta temiz ve güzel giyinme konusundaki hassasiyeti o derece yüksekti ki savaşa giderken bile uygun görmediği kıyafetlere müdahale ettiği bilinmektedir.<sup>11</sup> Hz. Peygamber Cuma, bayram gibi özel zamanlarda ise gündelik giydiklerinin dışında daha gösterişli kıyafetler tercih ederdi.<sup>12</sup> Bu durum, bayram öncesi herkesin bütçesine göre bayramlık alışverişi yapması ve bayramda giyim kuşama ayrıca önem verilmesi şeklinde günümüze de yansımıştır.<sup>13</sup> Hz. Peygamber, “Arefe günü, kurban günü ve teşrik günleri biz Müslümanların bayramıdır. Bu günler yeme, içme günleridir” buyurmuştur.<sup>14</sup> Ramazan bayramını da bu manada bir gün olarak kabul etmiş ve bu bayramı Ramazan orucunun iftar günü olarak nitelendirmiştir. Bayram bir aylık orucun toplu bir iftarı olduğu için, günlük iftarların sünnet türünden adabını getirir, orucunu tatlı bir şeyle açmayı adet edinen Hz. Peygamber, Ramazan bayramına hurma yiyerek başlardı. Kurban bayramında ise namazdan geri dönene kadar bir şey yemezdi. Ağzına koyduğu ilk lokma

<sup>6</sup> Meryem 19/41-48; Saffat 37/100-108.

<sup>7</sup> Bakara 2/173; Maide 5/3, En’am 6/145; Nahl 16/115.

<sup>8</sup> Hac 22/37.

<sup>9</sup> İbn Sad, I, 213-214.

<sup>10</sup> Buhârî, “Cum’a”, 2-6, 12; “Libas”, 17.

<sup>11</sup> Malik b. Enes, el-Muvatta’, tahk. M. F. Abdülbaki, I-II, Çağrı Yayınları, 1992, Libas 1.

<sup>12</sup> İbn Sa’d, I, 148.

<sup>13</sup> Dârimî, “Salat”.

<sup>14</sup> Ebû Davud, “Savm”, 50; Tirmizî, “Savm”, 59; Nesâî, “Menasik”, 195.

kestiği kurbanın eti özellikle de ciğeri olurdu.<sup>15</sup> Günümüzde de bayramlar da çeşitli yemekler hazırlamaya önem verilmesi, misafirlere ramazanda tatlı, kurbanda et ikram edilmesi gibi hususların Hz. Peygamber'in uygulamalarına dayandığı görülmektedir.<sup>16</sup>

### 1.3.2.Hz. Peygamber'in Bayram Esnasındaki Uygulamaları

Hz. Peygamber'in "Bugünümüzde yapacağımız ilk şey namaz kılmaktır"<sup>17</sup> mealindeki hadise dayanarak Ramazan ve Kurban bayramlarının, bayram namazının kılınmasıyla başladığını söylemek mümkündür.

Hz. Peygamber bayram namazı kılınacak yere mesafe kısa olduğu için yürüyerek gider, yürüyerek döner, giderken bir yoldan, dönerken başka bir yoldan gitmeyi tercih ederdi.<sup>18</sup> Yolda sahabilerle karşılaştığında bayram sabahına özel bir tebrikleşme yaşanırdı. Kaynaklarda nasıl bayramlaştıklarına dair fazla bilgiye rastlanmayan ilk Müslümanların, muhtemelen Hz. Peygamber'in bir Kurban bayramı günü kurban keserken "Allah'ım Muhammed'den, Muhammed'in ailesinden ve Muhammed ümmetinden kabul et" demesinden<sup>19</sup> mülhem olarak "Allah bizden de sizden de kabul etsin "duasıyla tebrikleştikleri rivayet edilmektedir.<sup>20</sup> Farklı yolları kullanmasının sebebinin bayram sevincini daha çok kişiyle paylaşmak olduğu düşünülebilir. Musallaya giderken, hane halkı çoluk çocuk, kendisine eşlik etmekteydi. Musallaya varıncaya kadar yüksek sesle tekbir ve tehlil getirilirdi.<sup>21</sup> Rivayetten de anlaşıldığı gibi sevinç ve neşe günleri olan bayramların coskulu bir biçimde kutlanması meşru ölçüler çerçevesinde olduğu sürece problem oluşturmamakta hatta teşvik edilmektedir. Musallaya doğru yürünürken, bir sahabî elinde büyük temrenli kısa bir mızrak veya mızrak demiri bulunan ancak mızrağa göre kısa bir asa "aneze" taşırdı. Musallada Hz. Peygamber bu asayı namaz kılarken önünden bir şey geçme ihtimaline karşı sütre olarak yere diker, namazı bu şekilde kılardı.<sup>22</sup> Bayram namazından önce ezan okunmaz, kamet getirilmezdi.<sup>23</sup> Hz. Peygamber bayram namazının ardından bazen oturarak, bazen ayakta, bazen de bineği üzerinde hutbe irad ederdi. Hutbesi sırasında dünya ve ahiretle ilgili çeşitli konularda etkili bir konuşma yapar, bayram hutbeleri arasında bol bol tekbir getirirdi.<sup>24</sup> Bayram namazından sonra sadaka vermek de Hz. Peygamber'in önemle üzerinde durduğu hususlardandı. Bir Ramazan bayramı sonrası, Hz. Peygamber yanında Bilal'le kadınlar safının başladığı yere gitmiş, kadınlara yönelik hutbesinde onları zekât ve sadaka vermeye teşvik ederek<sup>25</sup>, aile yaşantısında huzuru bulmak için üstlerine düşen vazifeyi hakkıyla yerine getirmelerini ve en ufak bir olumsuzlukta eşlerine sitem etmemelerini tavsiye etmiştir. Hz. Peygamber'in etkili hitabeti neticesinde kadınlar üzerlerindeki mücevherleri birer, ikişer çıkarmaya başlayınca Bilal, bol olan dikişsiz elbisesini

<sup>15</sup> Tirmizî, 542; İbn Mâce 1754; Dârekutnî, II, 45.

<sup>16</sup> Fatımatüz Zehra Kamacı, "İslam Toplumunda Bayram Kutlamalarına Yön Veren Rivayetler: Hz. Peygamber'in Bayram Günlüğü", *Akademik Araştırmalar Dergisi*, Şubat-Nisan 2016, Yıl: 17, Sayı:68.

<sup>17</sup> Buhârî, II, 453, Müslim, II, 606; Tirmizî, II, 418; İbn Mâce, I, 410.

<sup>18</sup> İbn Mâce, 383, 1294; Ebû Dâvud, "Salat", 254, 1156.

<sup>19</sup> Müslim, "Edâhî", 19.

<sup>20</sup> Beyhâkî, III, 319.

<sup>21</sup> Beyhâkî, III, 279.

<sup>22</sup> Belâzûrî, Ahmed b. Yahya b. Câbir (279/892), *Ensâbu'l-Eşraf*, thk: Muhammed Muhammed Tâmur, I-VIII, Dâru'l-Kütübü'l-İlmiyye, Beyrut 2011, I, 188-201-202.

<sup>23</sup> İbn Kayyim, Ebû Abdillâh, Şemsüddin Muhammed b. Ebî Bekr ed-Dimeşkî El-Hanbelî (751/1350), *Zadü'l-Mead fi hedy-i hayri'l-'ibâd, I-IV*, Beyrut 1973, I, 458-501.

<sup>24</sup> İbn Mâce, "İkâmetü's-salavât", 158.

<sup>25</sup> Ahmed b. Hanbel, III, 988; Nesâî, "Salâtü'l-ıydeyn", 19.

açarak mücevherleri toplamıştır.<sup>26</sup> Bayramların sosyal yardımlaşma ve dayanışma hususundaki bu işlevi, günümüzde de cami ve mescitlerde bayram hutbesi sonrası sadaka verilmesi uygulaması şeklinde aynen devam etmektedir.

### 1.3.3.Hz. Peygamber'in Bayram Sonrası Uygulamaları

Kurban bayramında bayram namazı sona erdikten sonra kurban kesilmekteydi. Hz. Peygamber Medine'de kaldığı 10 yıl boyunca her yıl kurban kesmiştir.<sup>27</sup> Bir Kurban bayramı sabahı, namaz kılınıp kurbanlar kesildikten sonra Hz. Peygamber, kurban etinden tirit yapılmasını istemiş sonra kalabalık bir grup sahâbî ile birlikte yere çömelerek mütevazi bir şekilde tiritten yemiştir.<sup>28</sup>

### 1.3.4.Bayram ve Eğlence

İslam öncesinde Araplar genel olarak bayramlarda en güzel elbiselerini giyer, at ve deve yarışları düzenler, def vurup şarkılar söyleyerek dans ederlerdi. Çocuklar ise bir kısmı halen oynanmakta olan kovalamaca, çizgi, ceviz misket, aşık gibi oyunlar oynamak suretiyle eğlenirlerdi. İslamiyet bu eğlencelerin tevhidle çelişen yönlerini kaldırarak, yeni bir biçim verdi. Buna göre meşru ölçüler çerçevesinde eğlenmekte herhangi bir sakınca yoktur. Hz. Peygamber'in çeşitli vesilelerle bayram günlerinde, defler eşliğinde söylenen şarkıları ve halk oyunlarını izlediği veya dinlediği bilinen hususlardandır.<sup>29</sup>

### 1.3.Cuma Günü

Cuma, haftanın günleri içinde Müslümanların en kutsal günüdür. Ayrıca haftalık bayram günüdür.<sup>30</sup> İslam öncesi Arap toplumunda da yevmu'l-arûbe ismiyle toplanma günü olarak bilinmekteydi. Arûbe isminin cumaya nasıl dönüştüğüne dair kaynaklarımızda iki farklı görüş zikredilmektedir. Hz. Peygamber'in dedelerinden Ka'b b. Lüey'in Kureyş'i bu günde toplayarak onlara yaptığı bir konuşmadan hareketle bu ismin verilmiş olduğu iddia edildiği gibi, Medineli Müslümanlar, Yahudilerin haftada bir toplandıkları özel bir günleri (cumartesi) bulunduğunu aynı şekilde Hristiyanların da özel bir günleri (pazar) olduğunu söyleyerek arûbe günü hep beraber ibadet etmeye karar verilip toplanıldığı için toplanmak anlamında cuma denildiğini iddia edenler olmuştur.<sup>31</sup> Bilindiği üzere Kur'an'da aynı adı taşıyan bir sûre bulunmaktadır dolayısıyla bu günün Cuma namazının farz kılınmasından önce de Cuma adıyla bilindiğine işaret etmektedir.<sup>32</sup>

### 1.4.Muharrem Ayı ve Aşûre Günü

Kaynaklarımızda Aşûre gününde Adem'in tövbesinin kabul edildiği, Nuh'un gemisinin Cûdi dağına oturduğu için Hz. Nuh ve beraberindeki insan ve vahşi hayvanların şükür amacıyla oruç tuttuğu, bu günde Allah'ın İdris'i yücelttiği, Musa'yı Firavun'un zulmünden, İbrahim'i ateşten, İsmail'i kurban olmaktan, Yunus'u balığın karnından, Yusuf'u hapisneden

<sup>26</sup> Abdürrezzâk, III, 278-279; Ahmed b. Hanbel, III, 971; Ebû Dâvud, "Salat", 239.

<sup>27</sup> İbn Sa'd, I, 248-249, II, 172; Ahmed b. Hanbel, 377/II, 38; Tirmizî, "Edâhî", 11.

<sup>28</sup> Ebû Dâvud, "Et'ime", 17; Beyhâkî, VII, 462.

<sup>29</sup> Kamacı, s. 102.

<sup>30</sup> İbrahim Bayraktar, "Bayram-İslami Dönem", *DİA*, İstanbul 1991, V, 260.

<sup>31</sup> Mustafa Fayda, "Arûbe", *DİA*, İstanbul 1991, III, 422.

<sup>32</sup> Emrah Dindi, "Cahiliye Araplarında Ramazan Ayı, İtikaf ve Oruç", *Yakın Doğu Üniversitesi İslam Tetkikleri Merkezi Dergisi*, Güz 2017, Yıl:3, Cilt:3, Sayı:2, s. 25-55.

kurtardığı, Hz. Davud'u ve beldesinin halkını bu günde affettiği, Eyyub'un sağlığına kavuştuğu, Musa'ya Tevrat'ın indirildiği, Süleyman'a mülkünün bu günde iade edildiği, ilk yaratılan gün olduğu, ilk yağmurun bu günde yağdığı şeklinde haberler yer almıştır.<sup>33</sup> Bu inançların etkisiyle Hz. Peygamber'in peygamberliği öncesinde tıpkı kabilesi gibi aşure orucu tuttuğu, Medine'de de adeti üzere bu orucu tutmaya devam ettiği ve ashabına tutmalarını emrettiği, onları teşvik ettiği, ancak hicretin ikinci yılı ramazan orucunun farz kılınmasıyla aşure orucunu ne emrettiği ne de yasakladığı kaynaklarımızın bize verdiği bilgiler arasındadır.<sup>34</sup> Medine'deki Yahudilerin de bu orucu tuttuklarını bu günü ta'zim ve takdis ettiklerini hatta bayram kabul ettiklerini belirten hadis rivayetleri bulunmaktadır.<sup>35</sup> Hz. Peygamber hicret ettiğinde Yahudileri aşure orucu tutuyorken görüp sorduğunda onlar, Allah'ın Hz. Musa ve İsrailoğullarını Firavun'un zulmünden kurtarma günü anısına Musa'nın ve kendilerinin şükür amaçlı tuttuklarını söylemişler bunun üzerine Hz. Peygamber, Müslümanların bu orucu tutmaya onlardan daha lâyık olduklarını ifade etmiş, Müslümanlardan da aynı gün oruç tutmalarını istemiştir.<sup>36</sup> Esasen Hz. Peygamber bütün peygamberlerin ortak dini olan İslam'ın geçmiş devirlerdeki güzel uygulamalarını yansıtan, güzel hatıraları canlandıran ibadet, adet ve merasimleri kaldırmamıştır. Hatta onlara uymakta sakınca değil, tevhid sürecini vurgulamak açısından fayda görmüştür.

## 2.BİREYSEL KUTLAMALAR

### 2.1.Doğum

İslam öncesi Araplarında, doğan çocuk için putlara teşekkür etmek ve çocuğun ismini vermek üzere putlara götürülmesi âdeti İslam'ın gelmesinden sonra kaldırılmış, putlara değil sadece Allah'a şükredilmesi istenmiş, çocuğun kulağına ezan ve kamet okunması söylenmiştir. Hz. Peygamber'in torunu Hasan doğduğunda kulağına ezan ve kamet okumak suretiyle bu ilkeyi hayata geçirerek ashabına örnek olduğu bilinmektedir.<sup>37</sup>

### 2.2.Sünnet Törenleri

Semâvî dinlerde Hz. İbrahim'in uygulamasına dayandırılarak icra edilen sünnet geleneğinin, Hz. Peygamber döneminde devam ettirildiği bilinmektedir.<sup>38</sup> Esasen Kur'an'da sünnet olmayla ilgili bir emir yoktur. Sünnetin, İslam öncesi Arap toplumunda mevcut şekliyle uygulanmasına Hz. Peygamber'in karşı çıkmadığı söylenilebilir. Ancak ileri yaşlarda Müslüman olan insanların sünnet olmalarıyla ilgili rivayetlere kaynaklarda pek

<sup>33</sup> Halebî, Ali b. İbrâhim b. Ahmed Ebû'l-Ferec Nüreddin ibn Burhâniddin, *es-Sîretü'l-Halebiyye İnsânü'l-Uyûn fî Sîreti'l-Emîni'l-Me'mûn*, Dâru'l-Kütübi'l-İlmiyye, 2. Bsk. Beyrut 1427; Emrah Dindi, "Cahiliye Araplarında Ramazan Ayı, İtikaf ve Oruç", *Yakın Doğu Üniversitesi İslam Tetkikleri Merkezi Dergisi*, Güz 2017, Yıl:3, Cilt:3, Sayı:2, s. 43.

<sup>34</sup> Buhârî, Savm, 1; Menâkıb, 85; Müslim, Sıyâm 19; Ebû Dâvud, Savm, 64; Tirmizî, Savm, 49; Ebû Bekr Abdürrezzak b. Hemmam Nâfi', el-Musannef, (Tah. Habîburrahman el Az'amî), el-Mektebu'l-İslâmî, 2. Bsk., Beyrut 1403, Sıyam, 49; İbn İshak, Sîre, s. 298; Cevad Ali, *el-Mufasssal fî Târihi'l-Arabi Kablel-İslam*, I-XI, Dâru'l-İlim li'l-Melâyîn, Beyrut 1968, XI, s. 339-340, XVI, s. 114; Ali Osman Ateş, *İslam'a Göre Cahiliye ve Ehl-i Kitab Örf ve Adetleri*, Beyan Yayınları, İstanbul 2021, s. 111.

<sup>35</sup> Buhârî, Mebâkıb, III; Müslim, Savm, 19; Ebû Dâvud, savm 64-65; Abdürrezzak b. Hemmâm, Sıyam, 49; İbn Kesîr, Ebu'l-Fidâ İmâdüddîn İsmâil b. Şihâbüddîn Ömer (774/1373), *el-Bidâye ve'n-Nihâye I-XIV*, Mektebetü'l-Mearif, Beyrut 1990, cilt. III, s. 311; Cevad Ali, XI, s. 341-342.

<sup>36</sup> Müslim, "Sıyam", 127 vd.

<sup>37</sup> Tirmizî, "Edhiye", 17; Ahmed b. Hanbel, Müsned, VI, 391, 396.

<sup>38</sup> Nebî Bozkurt, "Sünnet", *TDV*, XXXVIII, 157-159.

rastlanılmamasından hareketle Hz. Peygamber'in sünnet konusunda katı bir tavrının olmadığı anlaşılmaktadır. Sünnetin bölgesel bir gelenek olduğu, İslami anlayışta bu konuda bağlayıcılığı olan emredici bir hüküm bulunmadığı ifade edilebilir.<sup>39</sup>Sünnet olmayla ilgili süregelen tutum daha sonraları ortaya çıkan bir durum olarak görülmektedir.<sup>40</sup> Anlaşıldığı kadarıyla Hz. Peygamber sünnet uygulamasını emretmemekle beraber yürürlükten de kaldırmamıştır, hatta teşvik etmiştir. Hz. Peygamber'in, torunları Hz. Hasan ve Hüseyin'i doğumlarının yedinci gününde sünnet ettirdiği rivayet edilmektedir.<sup>41</sup> Yahudiler sünneti çocuğun doğumunun sekizinci gününde yaptıklarından,<sup>42</sup> ötürü Hz. Peygamber'in önceki din ve kültürlerle benzememek amacıyla yedinci günü tercih etmiş olduğu ifade edilebilir.<sup>43</sup> Sünnet geleneği kadınlar için de geçerliydi. Hz. Peygamber'in bir hadisinde "İki sünnet yeri birleşince gusül vacip olur."<sup>44</sup> Şeklindeki rivayetten hareketle bu uygulamanın Hz. Peygamber döneminde de devam ettiği anlaşılabilir.

İslam öncesi dönemde Arapların sünnet uygulaması sebebiyle verdikleri ziyafetlerin ve sünnet eğlencelerinin, İslami dönemde çok fazla yaygın olmadığı görülmektedir.<sup>45</sup> Kaynaklarda sahabenin sünnet eğlencesi yaptığı bu amaçla ziyafetler tertip ettiklerine dair bilgiler yer alsa da bu uygulamaların Hz. Peygamber'in vefatından önce mi yoksa sonra mı olduğunu tespit edebilmek zordur.<sup>46</sup> Ancak anlaşılan o ki Hz. Peygamber döneminde sünnet merasimleri tercih edilmemekle beraber, İslam dininin bu konuda getirdiği herhangi bir kısıtlama ve yasaklama söz konusu değildir.

### 2.3.Düğün Törenleri

Kadın ve erkeğin kendilerine özgü mahremiyet ve paylaşım alanında, insan soyunun devamına katkı sağlamalarına vesile olan bu yönüyle de ailenin temelini teşkil eden evlilik bütün ilâhî dinlerde tek meşrû ilişki biçimi olarak kabul edilmiştir.<sup>47</sup>En eski çağlardan beri evlilikleri kutlamak amacıyla düğün törenleri gerçekleştirilmektedir.<sup>48</sup>Sosyal hayatı büyük ölçüde etkileyen bu törenler aynı zamanda eğlence kültürünün de bir parçası olarak var ola gelmiştir.

Kur'an'da evlilikle ilgili sayı sınırlaması<sup>49</sup> olmakla beraber evlenme töreniyle ilgili herhangi bir uygulama emri yoktur. Kur'an'ın genel ilkeleri çerçevesinde Hz. Peygamber, insanlara tebliğ ettiği dinde evlilik hususunda bazı esaslar getirmiştir. Özellikle risaletin Medine bölümünde yaşanan sosyal hareketliliğin de düğünlere yansiyarak, onların törensel boyutunda İslam'ın emir ve yasakları doğrultusunda birtakım farklılıkların oluşmasına sebebiyet verdiğini görmekteyiz. Çalışmamızda Medine toplumu Araplarının İslam'dan önce

<sup>39</sup> Mehmet Azimli, *Cahiliye'yi Farklı Okumak*, Ankara Okulu Yayınları Ankara 2016, s. 140.

<sup>40</sup> Fatih Duman, *İslâmiyet Öncesi Arap Folkloru ve Kur'an*, Araştırma Yayınları, Ankara 2018, s. 63.

<sup>41</sup> Duman, s. 62.

<sup>42</sup> Tevrât, Tekvîn, 17/13, 21/5; Luka İncili, 1/59, 2/21.

<sup>43</sup> Bozkurt, "Sünnet", 157.

<sup>44</sup> Buhârî, Gusül, 28; Azimli, s. 139.

<sup>45</sup> Ateş, s. 279;

<sup>46</sup> Ateş, s. 279; İyidoğan, s. 90.

<sup>47</sup> Fahrettin Atar, "Nikâh", *TDV*, İstanbul 2007, XXXIII, 112-117.

<sup>48</sup> Rahmi Yaran, "Düğün", *TDV*, İstanbul 1994, X, 15-16.

<sup>49</sup> Nisâ 4/3.

mevcut düğün merasimi anlayışları ile İslam'dan sonra bu anlayışta meydana gelen değişimin tespitine yönelik değerlendirmelerimiz olacaktır.

Hız. Peygamber ev ve aile hayatına çok önem vermekteydi. Evliliği teşvik etmekte, mutlu bir aile yuvasının kurulması için gayret göstermekteydi.<sup>50</sup> İslam Öncesi Arap toplumunda olduğu gibi, bu dönemde de düğün öncesi evlenecek çiftlerin giyinme süslenme gibi hazırlıklar yaptıkları bilinmektedir. Özel olarak kuaför benzeri kişilerin varlığından hareketle gelin ve damat adaylarının kişisel bakımlarına özen verdikleri anlaşılmaktadır.<sup>51</sup> Hız. Peygamber döneminde de nikâh, kızın istenmesi ve velisinin onayıyla, mehir belirlendikten sonra şahitler huzurunda gerçekleştirilmekteydi.<sup>52</sup> Cahiliye devrinde evlendirilecek kadının iznine ihtiyaç duyulmazken, İslam bu uygulamayı reddetmiştir.<sup>53</sup> Nikahın şahitler huzurunda yapılması uygulaması temel bir prensip olarak bu dönemde de önemini korumuştur. Zira Hız. Peygamber, “İki şahit olmadan nikâh caiz olmaz”<sup>54</sup> buyurmaktadır. İslam'da nikahın, bir din adamı tarafından kıyılması mecburiyeti yoktur. Herhangi bir Müslüman bu görevi yerine getirebilir.<sup>55</sup>

Hız. Peygamber, İslam Öncesi Arap toplumunda Şevval ayında nikah yapmanın uğursuzluğuyla ilgili mevcut anlayışı reddetmiş, Hız. Âişe ve Ümmü Seleme ile bu ayda nikâhlanmıştır.<sup>56</sup>

Düğüne katılanlara ve fakirlere çeşitli ikramlarda bulunmak (velime) Cahiliye döneminde bilinen ve uygulanan bir gelenektir. Uygulamanın Hız. Peygamber tarafından da devam ettirildiğini görmekteyiz. Bu dönemde, İslam öncesi düğünlerinde olduğu gibi israfı kaçınılması, ziyafetin imkanlar ölçüsünde verilmesi ve günlerce sürmemesi bu iki dönem ziyafetleri arasındaki belirgin farklılıklardan bazılarıdır.<sup>57</sup> Hız. Peygamber kendi düzenlediği düğün yemeklerinde de hurma yağ gibi sade yiyecekler<sup>58</sup> vererek Müslümanlara örnek olmuştur. Bu ziyafetler için gerektiğinde ashabından yardım alarak ımece usulü hazırlanan yemeklerle neredeyse bütün evliliklerinde ziyafet vermiştir.<sup>59</sup> Hız. Peygamber kendi yakınlarının düğününde de velime verilmesi için ısrarcı olmuş ve davet edilen kimselerin davete icabet etmesini toplumsal bir zorunluluk olarak adlandırmıştır.<sup>60</sup>

Düğün, eğlenme ve sevinç demektir. Hız. Peygamber bu yüzden ashabına bu sevinçli günlerde def çalınmasını şarkılar söylenmesini tavsiye etmiştir. Hız. Peygamber “Nikâhı ilan edin, onu kalabalık yerler gibi mescitlerde yapın, üzerine de def çalın!”<sup>61</sup> diyerek hem nikahın herkese duyurularak evliliği gayr-i meşru birlikteliklerden ayırma gereğini ifade etmiş hem de

<sup>50</sup> Mustafa Safa, *Hız. Peygamber Döneminde Medine'nin Sosyal Yapısı*, Araştırma Yayınları, Ankara 2015, s. 140.

<sup>51</sup> Mustafa İyidoğan, *Hız. Peygamber Dönemi Eğlence Kültürü*, Cumhuriyet Üniversitesi, Sosyal Bilimler Enstitüsü, (Yayımlanmamış Yüksek Lisans Tezi), Sivas 2018, s. 96.

<sup>52</sup> Adnan Demircan, “Cahiliye ve Hız. Peygamber Dönemi Uygulamalarında Nikah” *Diyânet İlmî Dergi*, cilt:49, sayı:3, s. 28.

<sup>53</sup> Neşet Çağatay, *İslam'dan Önce Arap Tarihi ve Cahiliye Çağı*, Ankara 1982, s. 136.

<sup>54</sup> Buhârî, Şehâdât, 8.; Tirmizî, Nikah 15.

<sup>55</sup> Ali Osman Ateş, *İslam'a Göre Cahiliye ve Ehl-i Kitab Örf ve Adetleri*, Beyan Yayınları, İstanbul 2021, s. 285.

<sup>56</sup> Ateş, s. 301.

<sup>57</sup> Muhammed Hamidullah, *İslam Peygamberi*, çev. Mehmet Yazgan, Beyan Yayınları, İstanbul 2014, s. 619

<sup>58</sup> İmam Mâlik, el-Muvatta, “Nikah” 48; İbn İshâk, Muhammed b. İshâk b. Yessâr (151/768), *es-Sîretü'n-Nebeviyye*, thk: Ahmed Ferid el-Mezidî, I-II, Dâru'l-Kütübü'l-İlmiyye, Beyrut 2009; I, 285; İbn Sa'd, Muhammed b. Sa'd b. Meni' (230-845), *Kitâbu'l-Tabakâtü'l-Kebîr*, thk: Ali Muhammed Ömer, I-XI, Mektebetü'l-Hancı, Kahire 2012, X, 120.

<sup>59</sup> Ebû Dâvûd, Sünen, “Nikah”, 3743; İbn Sa'd, Tabakat, II, 110; X, 120.

<sup>60</sup> İmam Mâlik, el-Muvatta, “Nikah” 49; Buhârî, Sahîh, “Nikah” 104, 107; Müslim, Sahîh, “Nikah” 1429

<sup>61</sup> Tirmizî, Nikâh, 6.



düğünlerde meşrû çerçevede eğlence yapılmasına da izin vermiştir.<sup>62</sup> Esasen Hz. Peygamber eskiden gelen ve dinin prensiplerine aykırı olmayan eğlencelerin yaşatılmasına izin verdiği gibi bazılarını teşvik de etmiştir.<sup>63</sup> Anlaşıldığı kadarıyla nikahın düğünle kutlanmasını, kadın ve genç kızların çalgı ve şarkılarla eğlenmesini bir ihtiyaç olarak kabul etmekteydi.<sup>64</sup> Özellikle cariyelerin düğün evlerini def ve şarkı-şiiirleriyle renklendirmeleri bilgisinden hareketle kadınların sosyal hayat içerisinde aktif bir şekilde yer aldıkları söylenebilir.<sup>65</sup>

Hz. Peygamber zamanında düğün âdetlerinden bir diğeri ise, günümüzde de Anadolu'nun da pek çok yöresinde varlığını korumaya devam eden *saçı* uygulamasıdır. Gelinin damat evine teslimi esnasında, gelinin üzerine badem, şeker benzeri şeyler atılmakta, dualar okunup def ve şarkılar eşliğinde çocuk ve gençler bu yiyecekleri kapışmaya çalışmaktaydı. Hatta Hz. Peygamber'in insanları atılan malzemeleri toplamaya teşvik ettiği rivâyet edilmektedir.<sup>66</sup>

## SONUÇ

İslam inancında mevcut kurban ibadeti tevhid inancına aykırı öğelerden temizlenerek Hz. İbrahim'in sünnetine uygun bir biçimde ihya edilmiş, hicretin ikinci yılından itibaren kutlanmaya başlanan Kurban bayramıyla da sosyal işlevler yüklenerek zenginleştirilmiştir.

İslam öncesi Arap toplumunda mevcut sünnet geleneğinin İslam'la birlikte yaşatılmaya devam edildiği, Kur'an veya sünnette herhangi bir yasaklama söz konusu olmamasına rağmen, sünnet ziyafeti ve eğlencelerinin Hz. Peygamber döneminde Müslümanlar arasında çok fazla kabul görmediği ifade edilebilir. Sonuç olarak ele aldığımız dönemde düğün törenlerinin Kur'an'ın âyetleri ve Hz. Peygamber'in uygulamalarıyla şekillendiği, İslam öncesinden kalma bazı geleneklerin kaldırılıp bazıları devam ettirilerek günümüzde Müslümanlar arasında uygulanagelen evlilik anlayışının esas kılındığı söylenebilir.

## KAYNAKÇA

Apak, Âdem, *Kur'an'ın Geliş Ortamında Arap Toplumunu (Sosyal, Kültürel ve İktisâdî Hayat)*, Kuramer Yayınları, İstanbul 2018.

Atar, Fahrettin, "Nikâh", *Türkiye Diyanet Vakfı Yayınları.*, İstanbul 2007, XXXIII, 112-117.

Ateş, Ali Osman, *İslam'a Göre Cahiliye ve Ehl-i Kitab Örf ve Adetleri*, Beyan Yayınları, İstanbul 2021.

Ali, Cevad, *el-Mufassal fî Târihi'l-Arabi Kablel-İslam*, I-XI, Dâru'l-İlim li'l-Melâyîn, Beyrut 1968.

<sup>62</sup> Demircan, s. 34.

<sup>63</sup> Âdem Apak, *Kur'an'ın Geliş Ortamında Arap Toplumunu (Sosyal, Kültürel ve İktisâdî Hayat)*, Kuramer Yayınları, İstanbul 2018, s. 63.

<sup>64</sup> Safa, s. 142.

<sup>65</sup> Buhârî, Sahih, "Nikah", 111; İbn Sa'd, X, 416.

<sup>66</sup> Nebî Bozkurt, *Hadislerde Sosyal Hayat*, Ensar Yayınları, İstanbul 2007, s. 57; Nebî Bozkurt, *Hadiste Folklor-Eğlence*, Marmara Üniversitesi İlahiyat Fakültesi Vakfı Yayınları, İstanbul 1997, s. 66.

- Ateş, Ali Osman, *İslam'a Göre Cahiliye ve Ehl-i Kitab Örf ve Adetleri*, Beyan Yayınları, İstanbul 2021.
- Azimli, Mehmet, *Cahiliye'yi Farklı Okumak*, Ankara Okulu Yayınları Ankara 2016.
- Bayraktar, İbrahim, “Bayram-İslami Dönem”, *DİA*, İstanbul 1991, V, 260.
- Belâzûrî, Ahmed b. Yahya b. Câbir (279/892), *Ensâbu'l-Eşraf*, thk: Muhammed Muhammed Tâmur, I-VIII, Dâru'l-Kütübü'l-İlmiyye, Beyrut 2011.
- Bozkurt, Nebî, *Hadiste Folklor-Eğlence*, Marmara Üniversitesi İlahiyat Fakültesi Vakfı Yayınları, İstanbul 1997.
- Bozkurt, Nebî, *Hadislerde Sosyal Hayat*, Ensar Yayınları, İstanbul 2007.
- Bozkurt, Nebî, “Sünnet”, *TDV*, XXXVIII, 157-159.
- Çağatay, Neşet, *İslam'dan Önce Arap Tarihi ve Câhiliye Çağı*, Ankara 1982.
- Hamidullah, Muhammed, *İslam Peygamberi*, çev. Mehmet Yazgan, Beyan yayınları, İstanbul 2014.
- Demircan Adnan, “Cahiliye ve Hz. Peygamber Dönemi Uygulamalarında Nikah” *Diyânet İlmî Dergi*, cilt:49, sayı:3.
- Dindi, Emrah, “Cahiliye Araplarında Ramazan Ayı, İtikaf ve Oruç”, *Yakın Doğu Üniversitesi İslam Tetkikleri Merkezi Dergisi*, Güz 2017, Yıl:3, Cilt:3, Sayı:2, s. 25-55.
- Duman, Fatih, *İslâmiyet Öncesi Arap Folkloru ve Kur'an*, Araştırma Yayınları, Ankara 2018.
- Ebû Bekr Abdürrezzak b. Hemmam Nâfî', el-Musannef, (Tah. Habîburrahman el Az'amî), el-Mektebu'l-İslâmî, 2. Bsk., Beyrut 1403.
- Fayda, Mustafa, “Arûbe”, *DİA*, İstanbul 1991, III, 422.
- Halebî, Ali b. İbrâhim b. Ahmed Ebû'l-Ferec Nûreddin ibn Burhâniddin, *es-Sîretü'l-Halebiyye İnsânu'l-Uyûn fî Sîreti'l-Emîni'l Me'mûn*, Dâru'l-Kütübü'l-İlmiyye, 2. Bsk. Beyrut 1427.
- İbn İshâk, Muhammed b. İshâk b. Yessâr (151/768), *es-Sîretü'n-Nebeviyye*, thk: Ahmed Ferid el-Mezidî, I-II, Dâru'l-Kütübü'l-İlmiyye, Beyrut 2009.
- İbn Kayyim, Ebû Abdillâh, Şemsüddin Muhammed b. Ebî Bekr ed-Dimeşkî El-Hanbelî (751/1350), *Zadü'l-Mead fî hedy-i hayri'l 'ibâd*, I-IV, Beyrut 1973.
- \*İbn Kesîr, Ebu'l-Fidâ İmâdüddîn İsmâil b. Şihâbüddîn Ömer (774/1373), *el-Bidâye ve'n-Nihâye I-XIV*, Mektebetü'l-Mearif, Beyrut 1990.
- İbn Sa'd, Muhammed b. Sa'd b. Menî' (230-845), *Kitâbu't-Tabakâti'l-Kebir*, thk:Ali Muhammed Ömer, I-XI, Mektebetü'l-Hancı, Kahire 2012.
- İyidoğan Mustafa, Hz. Peygamber Dönemi Eğlence Kültürü, Cumhuriyet Üniversitesi, Sosyal Bilimler Enstitüsü, (Yayımlanmamış Yüksek Lisans Tezi), Sivas 2018.

Râzî, Ebû Abdillâh Muhammed b. Ömer b. el-Hasen b. el-Hüseyin et-Teymî Fahrüddîn, *Mefâtihu 'l-Ğayb*, Dâru İhyâi't-Türâsi'l-Arabiyyi, 3. Bsk., Beyrut 2002

Kamacı, Fatımatüz Zehra, “İslam Toplumunda Bayram Kutlamalarına Yön Veren Rivayetler: Hz. Peygamber'in Bayram Günlüğü”, *Akademik Araştırmalar Dergisi*, Şubat-Nisan 2016, Yıl: 17, Sayı:68.

Safa, Mustafa, *Hz. Peygamber Döneminde Medine'nin Sosyal Yapısı*, Araştırma Yayınları, Ankara 2015.

Unat, Faik Reşit, “Oruç”, *İA*, MEB, İstanbul 1964, c. IX, s. 409.

Yaran, Rahmi, “Düğün”, *TDV*, İstanbul 1994, X, 15-16.

## ALMANYA’DA TÜRK GÖÇMEN ÇOCUKLARININ KÜLTÜREL DEĞERLER DOĞRULTUSUNDA YETİŞMESİNDE YÜCEL FEYZİOĞLU’NUN ROLÜ

**Doç. Dr. Seriyte Gündoğdu**

AMEA Doğubilimleri Enstitüsü ORCID: 0000-0003-2550-0311

### ÖZET

Masalların eğitim ve öğretimde çocuklar üzerindeki etkisi inanılmaz derecede güçlüdür. Ne yazık ki, hikayelerin yardımıyla öğrenme olanağı ebeveynler tarafından çoğu zaman takdir edilmiyor veya basite alınır. Fakat subjektif mazmunlara dayansa da bir milletin milli-manevi değerlerinin ilkin kodları masallarda saklıdır. Masallarla yetişen çocukların bilinç altında mensup oldukları milletin değerleri oluşur ve bu da onların birey olarak yetişmesinde mühim rol oynar.

Masallarda çocuklar için önemli olan kavramlar mecazi anlamda verildiği için daha iyi özümsebilir ve bilinçaltında kalır. Masal, çocuğu karşılaşılabileceği zor durumlara önceden hazırlar, gündelik sorunları çözebilmenin yollarını sunar. Çocuk masallar aracılığıyla dünyadaki yerini öğrenir, iyi ve kötü, cesaret ve korkaklık, dostluk ve ihanet hakkındaki ilk fikirlerini edinir. Çocuğa neyin iyi neyin kötü olduğunu anlatan, ahlaki ve toplumsal değerleri aşıl原因an masalların etkisi daha güçlü olur. Masallar bir karakter oluşturur ve ruhu eğitir. Masallar çocuğun hayal gücünü ve fantezisini geliştirir.

1974 yılından itibaren Anadolu ve Mezopotamya’dan, Kafkasya, Orta Asya ve Uzakdoğu’dan Avrupa içlerine kadar Türklerin yaşadığı bütün ülkelerden masallar derledi, çağdaş psikolojinin ihtiyaçlarını dikkate alarak onları yeniden yazarak “Kardeş Masallar” başlığı altında 32 kitaplık bir dizi oluşturdu. Bu bağlamda Yücel Feyzioğlu’nun bir araya getirip yayınlattığı masal kitapları çok önemlidir. Almanya’da Türk neslin oluşumunda ve onların milli-manevi değerlerine sarılarak, modern ruhta yetişmesinde bu eserlerin büyük önemi vardır. Bu masal kitapları okul çağındaki gençlerin ve gençlerin sanatsal beğenilerinin oluşmasına, Türkçe okuma ve yazma alışkanlıklarının oluşturulmasına, zihinsel yeteneklerin güçlenmesine hizmet etmektedir. Yücel Feyzioğlu farklı ülkelerin ve Türk topluluklarının masallarını bir araya getirerek Almanya’daki Türk gençlerinin milli-manevi bağlarını kaybetmemesine verdiği tarihi armağandır.

Çalışmamızda Yücel Feyzioğlu’nun topladığı masallar ve bu masallara ettiği farklı okunuşlar üzerine tahliller yapılacaktır. Yazarın masallara yeni yaklaşımları ve bunların çocuk psikolojisinde ve eğitimindeki etkiler değerlendirilecektir.

**Anahtar kelimeler:** Yücel Feyzioğlu, Çocuk Edebiyatı, karşılaştırmalı tahlil, Almanya’da Türk edebiyatı, milli-manevi değerler, çocuk eğitimi

**The role of Yücel Feyzioğlu in the upbringing of Turkish immigrant children in  
Germany in line with national-spiritual values**

## SUMMARY

The impact of fairy tales on children in education and training is incredibly powerful. Unfortunately, the ability to learn with the help of stories is often underappreciated or underestimated by parents. However, even though they are based on subjective themes, the primary codes of a nation's national-spiritual values are hidden in fairy tales. The values of the nation they belong to are formed in the subconscious of children who grow up with fairy tales, and the concepts that are important for children in their fairy tales are given in a figurative sense and therefore are well assimilated and remain in the subconscious. Fairy tales prepare the child for difficult situations he may encounter and offer ways to solve everyday problems. Through fairy tales, the child learns his place in the world, acquires his first ideas about good and evil, courage and cowardice, friendship and betrayal. The effect of fairy tales that tell the child what is good and what is bad and inculcate moral and social values is stronger. Fairy tales build character and educate the soul. Fairy tales develop the child's imagination and fantasy.

Since 1974, he compiled fairy tales from all countries where Turks lived, from Anatolia and Mesopotamia, the Caucasus, Central Asia and the Far East to the interior of Europe, and rewrote them taking into account the needs of contemporary psychology, creating a series of 32 books under the title "Sister Tales". In this context, the fairy tale books that Yücel Feyzioğlu brought together and published are very important. These works are of great importance in the formation of the Turkish generation in Germany and their upbringing in the modern spirit by embracing their national-spiritual values. These fairy tale books serve to form the artistic tastes of school-aged youth and teenagers, to form Turkish reading and writing habits, and to strengthen mental abilities. By bringing together the tales of different countries and Turkish communities, Yücel Feyzioğlu is a historical gift to the Turkish youth in Germany in preserving their national and spiritual ties.

In our study, analyzes will be made on the tales collected by Yücel Feyzioğlu and the different readings he gives to these tales. The author's new approaches to fairy tales and their effects on child psychology and education will be evaluated.

**Key words:** Yücel Feyzioğlu, Children's Literature, comparative analysis, Turkish literature in Germany, national-spiritual values, child education, fairy tales

## Giriş

Türk Dünyası masalları farklı lehçelerde, farklı yönlerde gelişmiş olsa bile dil, duygu ve kültür birliğini bir çatı altında tutuyor. Bu anlamda masallar toplumun tarihi kodlarını barındıran bellek görevindedir. Yetişen genç neslin milli ve manevi değerlerini öğrenip bunu davranış haline getirmesinde ilk okutulan ve ya dinletilen edebi metin olarak masalların rolü inkar edilemez. Bebekler gözlerini dünyaya açtıkları andan itibaren yaşamı anlamlandırmaya çalışır. Bu süreçte yaşamın anlamına dair zihninde beliren soruları kendi gelişimini sağlamak

ve tamamlamak için yanıtlamak zorundadır. Çocuğun, zihinde beliren soru 2 ve sorunların çözümlerini doğrudan, hazır ve paketlenmiş olarak bir kaynaktan veya yetişkinlerden öğrenmesi neredeyse imkânsızdır. Değerlerin edinilmesi olarak da düşünebileceğimiz bu süreçte masallar vazgeçilmez araçlardır (Dilidüzgün, 1994: 169-173). Masallardaki alegorik kahramanlar çocuklarda insani değerlerin öğrenilmesinde ve hayal gücünün oluşmasında çok önemli rol oynar. Bu anlamda Yücel Feyzioğlu'nun masal kitapları çok değerlidir. Yücel Feyzioğlu hayatı boyu bir çok eser yazmış ve bu eserlere göre farklı ödüller almıştır. Yazdığı eserler içinde Türk dünyasını karış karış gezerek topladığı ve yeniden düzenleyerek yazdığı masal kitapları çok değerlidir. Nitekim Almanya'da Türk gençlerinin milli ve manevi değerler yönünden yetişmesinde önemli katkı sağlıyor. Bu masallar aynı zamanda Almanya'daki Türk çocuklarına Türkçenin saflığını, temizliğini aktarması bakımından da kıymetlidir. Yücel Feyzioğlu'nun 1979 yılından bu yana yurtdışında yaşayan Türk çocukları için ders kitapları yazan ilk yazarlardandır. Onun bu konudaki çalışmaları ortak Türk kültür mirasına önemli hizmettir. Bu çalışmalar bir de ona göre değerlidir ki, değişen, yenileşen dünyada genç neslin psikolojisini göz önünde bulundurarak yeniden düzenlemiştir. Özellikle Almanya'daki Türk çocuklarının entegrasyon sürecinde asimle olmasına engel olur, onların milli ve manevi değerlerinin, soy kökünün tanımalarına ve unutmamalarına yardımcı oluyor. Nitekim daha ilk okul döneminde Batı kültürü ile tanışan, Batı masal kahramanlarıyla arkadaş olan Türk çocuklara milli masal kahramanlarını tanıttırarak sevdirmeye çalışmıştır. Yücel Feyzioğlu'nun yazdığı 35 masal kitabının tamamının değerlendirilmesi büyük bir araştırma konusudur.

### **Alman-Türk çocuk edebiyatının oluşması**

Almanya'da çocuk ve gençlik edebiyatı, ağırlıklı olarak 12-15-21 yaş arası gençlere yönelik yazılmış eserler olarak kabul ediliyor. Almanya'daki Türk yazarlar başlangıçta bu yaş gruplarının yaşamının belirli bölümlerini konu alan eserler yazmış olsalar da bunlar tam olarak gençlik edebiyatı sayılmaz. Gençlik edebiyatı sadece gençlerin eserleri değil, onların iç dünyalarını ve duygularını yakalayan, onları ilgilendiren konulara değinen, bu sorunları çözenin yollarını öneren eserler olarak kabul edilir. 19. yüzyılın sonlarında Almanya'da Heinrich Wohlgast şöyle yazmıştı: “Was sollen unsere Jugendliche lesen?” (Gençler Ne Okumalı?) başlıklı makalesiyle, hangi kitapların gençlere ait olduğu araştırmasıyla Avrupa'da yeni bir tartışma konusu yarattı. (Wohlgast, 1899: 210 Ewers, 1993: 217)

Çocuk ve gençlik edebiyatı, genel edebiyat alanında olduğu gibi, tarihsel ve eleştirel konulara, çocuk ve gençlik edebiyatının kuramına ve kavramına dayalı, biraz spesifik bir yaklaşımla çocuk ve genç okur kitlesini hedef alan özel bir alandır. Türk edebiyatında bu konu günümüze kadar bazı tartışmalara neden olmuştur. Çoğu durumda çocuk ve gençlik eserleri çocuk ve gençlik edebiyatı başlığı altında toplanmaktadır. Ancak çocuk ve gençlik edebiyatı, “çocuk ve gençlere yönelik, kendileri tarafından veya bir kısmı tarafından kabul edilen bütün edebiyatlar” olarak bilinmektedir. (Dahrendorf, 1979 :159) Hatta pek çok Avrupalı yazar çocuk ve gençlik edebiyatını gruplara ayırıp her biri hakkında bir sınıflandırma yapmaktadır. Almanya'da yaratılan Türk çocuk ve gençlik edebiyatı bu anlamda Avrupa edebiyatının etkisinden uzak kalmamıştır. Özellikle Almanya'ya gelen Türk çalışan ailelerin çocuklarının karşılaştıkları sorunlar Türk yazarların dikkatinden kaçmamıştır. Türk yazarların ilk dönemlerinde çocuk ve gençlik edebiyatını formüle etmekten ziyade, Almanya'ya gelen ailelerin, okul çağındaki çocuklarının içinde buldukları yeni sosyal ve kültürel çevreye uyum sürecinin zorluklarını yansıtmayı amaçladılar. Bu nedenle Almanya'da yaşayan birinci ve ikinci dönem Türk yazarları çocuk ve gençleri merkeze almak yerine onların sorunlarını ele alan eserleri çocuk ve gençlik edebiyatı grubuna ayırmışlardır. Yukarıda da belirttiğimiz gibi Türkiye'de çocuk ve gençlik edebiyatının son yıllarda gelişmesi ve Türk yazar ve şairlerinin Avrupa edebiyatından etkilenmesi sonucu bu edebiyat alanına uygun eserler yazılmıştır. Çocuk ve gençlik edebiyatının Almanya'da erken şekillenmesi ve yaş gruplarına göre bölünmesi Türk yazarları da etkilemiştir. Dolayısıyla son dönemde Almanya'da gelişen Türk edebiyatında çocuk ve gençlik edebiyatının sistemli bir şekilde geliştiğine tanık oluyoruz.

Almanya'da çocuk ve gençlik edebiyatının gelişim sürecine baktığımızda, 60'lı yıllardan itibaren siyasi ve ekonomik nedenlerden dolayı, Türkiye'nin de aralarında bulunduğu yabancı ülkelere gelen işçi ailelerin ve başta onların çocukları olmak üzere yaşam tarzları, Alman çocuk ve gençlik edebiyatı kapsamına alınmıştır. Sayıları az da olsa Türk çocukları bu eserlerde baş kahramanlardan biri olarak seçilmiş, amaç Türk ve Alman çocuklarını birbirileriyle kaynaştırmak olmuştur. Bu tür hikayeler farklı kültürlerin buluştuğu diğer toplumlar üzerinde de etkili olmuştur.

Edebiyatın işlevlerinden biri kuşkusuz insanın içindeki iyiyi ortaya çıkarmaktır. Ama her edebî eserin bireyi iyiye yönlendirmediğini de göz ardı etmemek gerekir. Nitelikli olmayan bir eserle “iyi insan yetiştirme” amacına ulaşmak mümkün olmayacaktır. Bu yüzden edebî eserler bireylere değerleri aşılama da kullanılabilecek önemli araçlar olmalarına rağmen, bütün

edebî eserlerin bu görevi yerine getirdiği söylenemez. Eserlerin yazarı, konusu, okurun gelişim düzeyine uygun olması, şiddet öğeleri içermemesi, yanlı yönlendirmelerde bulunmaması gibi birçok unsur edebî eserin niteliğini belirler. Bu yüzden özellikle çocuklara ve gençlere hitap eden kitaplar yazan yazarlara büyük sorumluluklar düşmektedir.

Almanya'da Türk yazarlar ilk yıllarında çocuk ve gençlik edebiyatı adı altında bir çok eserler yazmışlar, ama çocukların iç dünyalarını, felsefelerini, dünya görüşlerini, tutkularını ve özlemlerini bir kenara bırakarak ağırlıklı olarak Türk işçi ailelerin sorunlarını kaleme almışlardır. Nitekim eserlerinde çocukların yaşadıkları sosyal çevreyi anlatırken bunu çocuk ve gençlik edebiyatı olarak nitelemişler. Ancak aynı dönemde Alman edebiyatında yazılan çocuk ve gençlere yönelik kitaplar birbirinden ayrılmış, çocukları eğlendiren, gençlerin sorunlarına odaklanan, onları her yönüyle yansıtan, sanatı, kültürü ve bilimi aşıl原因 eserler yazılmıştır. Elbette zaman içinde bu durum tamamen değişmiş ve Almanya'daki Türk yazarlar çocuk ve gençler için bir-birinden farklı ve yaş grubuna ve çocukların ilgi alanına uygun, gençlerin sosyal yaşamını ve gelecek planlarını belirlemeye, onlara bu konularda yol gösterici nitelikte bir edebiyat türü geliştirmeye başlamıştır. Çocukların ve gençlerin kendi kültürünü öğrenmekle birlikte diğer medeniyetleri de tanmasına ve kaynayıp karışması için çocuk ve gençlik edebiyatının müstesna rolü vardır. Aynı zamanda bu çocukların daha küçük yaşta okuma becerisini ve alışkanlığını oluşturur. “Okuma pek çok kapının anahtarıdır. Bunun için ilköğretimde çocuklara okumayı sevdirmek ve onları okumaya yönlendirmek son derece önemlidir. Zira ilköğretimde pek çok öğrenci hiç kitap okumaz ya da çok az okur. Bu nedenle edebiyatın derslerde etkin bir biçimde kullanılması yönteminin amacı, çocukları kitapla buluşturmak ve onlara edebî metinlerle nasıl çalışacaklarını kendi deneyimleriyle öğretmektir” (Arkılıç-Songören, 2011: 85)

Almanya'da 70-li yıllardan itibaren göçmen ailelerin çocuklarını eserlerine konu eden yazarlar daha sonra 80-90-lı yıllarda Alman araştırmacıların da dikkatini çekmiştir. Başta problemleri anlatmak ve ya Alman dilini öğrenme kolaylığı sağlamak amacıyla yazılan çocuk eserleri sonraki dönemlerde daha da olgunlaşarak onlara kendi kültürünü öğretmekle birlikte buldukları topluma kaynayıp karışmayı öğretir. Yüksel Pazarkaya, Alev Tekinay, Neşet Erol, Özdemir Başargan, Nazif Telek ve Aygen Sibel Çelik arasında “Çağımızın masalcı dedesi” olarak anılan Yücel Feyzioğlu'nun müstesna bir rolü var. Yücel Feyzioğlu'nun yazdığı masallar Almanya'da Türk ve Alman çocukları arasında bir köprü oluşturdu. Yücel Feyzioğlu 2020 yılından yayınlanan “Masallar Bize Ne Anlatır?” adlı eserinde masalların kırktan fazla



işlevini anlatırken, kitabın sonunda masalları yaş gruplarına göre tasniflendirmiştir. Bu tasniflendirmenin dışında yazar çocukların kendi iç dünyasına ve zihinsel olgunluğuna göre masallar seçebileceğini belirtir. Bu anlamda Almanya’da Türk yazarlar tarafından oluşturulan çocuk edebiyatı yeni bir biçim kazanmaya başlamıştır.

### **Yücel Feyzioğlu’nun edebi faaliyetinde masalın önemi**

Masal elçisi olarak yurtdışında Türk çocuklarına masal kültürünü anlattığı gibi , diğer kültürlerin çocuklarına da Türk insanını ve masallarını tanıtan Yücel Feyzioğlu 1946 yılında Kars’ta doğdu. Ailenin ilk çocuğu olan Yücel eğitimini Öğretmen okulunda aldı. Kendi söylediklerine göre Yücel Feyzioğlu edebi ortamda yetişti. Babasını soğuk kış akşamlarında onların evinde arkadaşları ile kitap okumaları, dede ve ninesinin daha çok küçük yaşlarından ona masallar anlatması gelecek hayatının yolunu çizmiştir. Daha küçük yaşlarından edebiyata olan hevesi ona küçük şeyler yazdırırdı. 1957 yılında sakladığı yazılarından birini yakalayan Faya öğretmeni Yücelin yazdığı küçük hikayeyi okur. “Bunu sen mi yazdın?” diye sorar. Çekingen bir sesle “evet” cevabını alan öğretmeni “sen çok güzel bir yazar olacaksın” sözleri Yücel’in gelecek hayatını şekillendirir. Yazar, 1965 yılında Kars Kazım Karabekir İlköğretmen Okulundan mezun olup Yozgat’ın Sorgun ilçesine bağlı Külhöyük İlkokuluna öğretmen olarak atanır.

İki yıl bu okulda görev yaptıktan sonra askerlik görevini yerine getirmek üzere askere alınır. Acemi eğitimini Sivas’ta alan Feyzioğlu Ankara Etimesgut 28. Mekanize Tümeninde okuma yazma bilmeyenlere okuma öğretir, askerlik görevini Ardahan’da tamamlar.

İlk olarak yerel 23 Şubat Gazetesi’nde makaleleri yayınlanan yazarın ulusal düzeyde Ulus, Akşam, Cumhuriyet gazetelerinde makaleleri ve sanat eklerinde öyküleri yayınlanır. 1971 yılına kadar Türkiye’de öğretmenlik yapabilen yazar, 1968 yılında yayımladığı “Sahipsizler” adlı hikâye kitabından dolayı Sıkıyönetim Mahkemesinde yargılanır, ceza alacağı anlaşılınca 1972 yılında çok sevdiği vatanını terk ederek Almanya’ya yerleşir. Kendi ülkesinde kitaplar yazan, toplantılar yöneten yazar, Almanca bilmediği için kendi ifadesiyle birden sıfır yaşında bir bebeğe dönüşür.

“1965 yılında Kars-Susuz-Kazım Karabekir İlköğretmen Okulunu bitirdim. Ancak 1971 yılına kadar öğretmenlik yapabildim. Yayımladığım ilk hikaye kitabımdan ve Arpaçay’da Türkiye Öğretmenler Sendikası kuruculuğu yapmamdan ötürü askeri yönetim beni görevden alıp sıkıyönetim mahkemesinde cezalandırdı. Ben de 1972 yılında bu yurdu terk edip Almanya’ya gitmek zorunda kaldım. Her melanette bir hayır olduğuna inanırım. İyi ki, ceza vermişler, diller öğrendim, masallara yönelme zorunluluğunu orada kavradım” (Feyzioğlu, 2013: 14)

1973 yılında Adler firmasına ait bir fabrikada işçi olarak çalışan yazar, bu sırada Almanca Goethe Enstitüsünde dil eğitimi tamamlar ve 1974 yılında Almanya’da öğretmenliğe başlar. Yazar aynı zamanda Andersson Yazarlık Akademisini de bitirir. Bu akademinin onun yazarlık hayatında önemli etkisi olur. 1979 yılında Türk öğrencilere yönelik Türkçe ders kitapları hazırlamada görev alır. 1985 yılına kadar Almanya Eğitim Bakanlığına bağlı olarak öğretmenlik mesleğini icra eden Yücel Feyzioğlu yayınladığı kitaplar ve yazarlık mesleği ile ilgili verdiği konferanslar ve görüşlerin sıklığı nedeniyle kendi isteğiyle öğretmenlikten ayrılır. Halan faal olarak çocuk edebiyatı alanınıda güzel eserler yazan yazar faaliyetini Almanya’nın Köln şehrinde devam ettiriyor.

1974 yılından başlayarak tam kırk yıl boyunca masallar alemini, dünyanın neredeyse dört bir yanını seyahat ederek binlerce masal toplayan, onları tekrar değerlendirerek yeniden yazan Yücel Feyzioğlu masalların çocuk eğitimine ve güzel bir gençliğin yetişmesine önemli katkı sağladığını ve çokyönlü işlevini kısaca şöyle ifade eder:

“İstiyorum ki, masalların neden gerekli olduğu anlaşılır olsun. Öğretmen ve anne babaların çalışmasını kolaylaştırın, onların motivasyonunu artırsın, onların başarısına ufacak da olsa bir katkı sağlasın...” (Feyzioğlu, 2020: 15)

Masalların her birinin farklı işlevinin olduğunu ileri süren Y.Feyzioğlu, bunun çocuğa sağlam bir kişilik ve kültürel kimlik kazandıracağını düşünür.

Yazar yazdığı masallara göre Türkiye ve Avrupa’da bir çok ödüle layık görülmüştür. Yücel Feyzioğlu, eserleriyle birçok ödüle layık görülür. Bunlardan bazıları: 1979 yılında “Uğultu” ile Sanat Emeği roman ödülü, 1986-87 Gençlik çalışmasıyla “Yunus Nadi Röportaj Ödülü” ikinciliği, 1992 yılında “Kırmızı fare” öykü ödülü, 1997 yılında “Ömer Seyfettin” öykü özel ödülü, 2001 yılında “Göçün 40. Yılı” nedeniyle açılan yarışmada “Anadili Gerekli mi?” denemesiyle “Cumhuriyet Gazetesi” birincilik ödülü, 2003 yılında TRT İNT’in açtığı

“AB/Türkiye ilişkileri” konulu yarışmada “Danışman” adlı öyküsü ile birincilik, TÜRKSAV tarafından “2011 yılı Türk Dünyasına Hizmet Ödülü”, Elginkan Vakfı tarafından “2011 yılı Türk Kültürünü Araştırma Ödülü” ve 2012 yılında da “Halk Kültürü Araştırma Vakfı Ödülü”dür.

Eserleri 1987 Gladbeck Gülmece Ödülü seçkisine girer, 2002 yılında “Sihirli Limon” adlı kitabı NRW Eğitim ve Bilim Bakanlığının 20 kitaplık seçkisine alınarak bütün çocuklara, okullara ve ailelere tavsiye edilir. Son olarak Türkiye’de “Anarbay” adlı romanı ile “Tarih Boyunca Dünyayı Sarsan Doğal Felaketler” adlı iki kitabı; Bonn’da ise Free Pen Verlag tarafından “Sihirli Limon” adlı masalı iki dile çevrilerek yayımlanır (Karaman, 2018: 35).

### **Kültürel kimlik ve kültürlerarasılık bağlamında masalların önemi**

Yücel Feyzioğlu Almanya’daki çocukların Türkçe ve Almanca okuması, farklı kültürlerle bağ kurması amacıyla yazdığı kitaplar kısa sürede dikkat çekerek çeşitli dillere tercüme edilerek dünyanın bir çok yerinde yayınlandı. “Keloğlan”masal dizisi yine dünyanın bir çok yerinde büyük ilgiyle karşılandı. Radyo ve televizyon yayınlarında yer aldı.

Farklı işlevlere sahip olan masallar çocuğun eğitiminde ve gelişiminde önemli yere sahiptir. Hayal ürünü olan masallar çocukları gerçek hayata hazırlar, yüksek ahlak değerleri, kültürel kimlik açısından olduğu gibi, çocuğun interkültürel bağlamda yetişmesinde de mühim rol oynar. Yücel Feyzioğlunun masalları bu bağlamda da önemlidir. Evliya Çelebi gibi diyar diyar gezip Türk kültürünün farklı boylarından aldığı renkli ilmeklerle sihirli bir masal halısı dokuyarak farklı kültürleri kaynaştırmaya çalışır. Bu farklılıkları bir araya getirirken çocukları bir birine tanıtarak yaşadıkları coğrafyayı, buldukları toplumun tarihini ve kültürünü de aktarıyor. Masallarla çocukların hayal gücünü geliştiriyor, onları bir birine tanıtır, masallarla Türk dünyası çocuklarını buluştururken, farklı kültürleri tanınmasına ve saygı duymasına olanak sağlıyor.

“Uygurların yaşadığı topraklar nere, Kars nere, Almanya nere? Ama bu iki masal birbirine o kadar benzer ki, iki halk arasında köprü oluşturur. Dört kafadan mı gitti Bremen Mızıkacıları’nı etkiledi, yoksa tersi mi oldu? Veya iki masal da birbirinden bağımsız mı yaratıldı, bilmiyoruz. Ama bu benzerlik iki ülke arasında bir köprü kuruyor. Bu köprü aracılığı ile iki halk birbirine yakınlık duyabiliyor, birbirine dost olması daha da kolaylaşıyor. Yeter ki bu kültürleri bilelim, kültürsüz köprü kurmak kolay değil.” (Y.Feyzioğlu, 2020: 115)

Yücel Feyzioğlu'nun masalları Almanya'daki Türk çocuklarının kültürel kimliklerini tanıması ve buldukları ülkelerde kültürel uyum sağlamaları açısından çok önemli. Nitekim masallar toplum bireylerin kültürel kimlik hakkında önemli bilgiler içerdiği için özellikle kimlik arayışı dönemlerinde çok önemlidir. Bunun yanında çocuklarda özgüven oluşmasına olanak sağlıyor. Çünkü bir toplumda var olan değerler anlatılır ve tebliğ edilirse, diğer toplum bireyleri kültürel köklerini derinden tanımıyorsa büyük bir eksiklik yaşarlar. Fakat çocuklar masallarla kültürel bağlarını öğrenirse, yazarın deyimiyle “Onda varsa, bende de var” psikolojisiyle karşı tarafı da çok rahat anlar ve saygı duyar. Masallar derinden araştırılmasının bir toplumun estetik düşünce tarzını, dünya görüşünü, kültürel kimliyini sahiplenmesi ve bir çok değerler bakımından ne kadar önemli ve etkili olduğunu görüyoruz. Masallar kültürel bağlamda değişir ve evrilir, bu da onların canlı ve esnek anlatılar olduğunu gösterir. Bu esneklik yazar tarafından mükemmel bir şekilde değerlendirilerek dönemin sosyal-kültürel ihtiyaçlarına ve topluma göre uygun bir hale getirilerek zaman içinde yeniden yazmıştır. Y.Feyzioğlu Almanya'da yaşayan çocukların anadilini öğrenmesine, zenginleştirmesinde masalların bir eğitim aracı olarak kullanılmasını bizzat kendisi pedagoji faaliyetinde tecrübe ederek faydalarını gözlemlemiştir. Çocukların masal kişileriyle kendilerini özedeştirerek; güzel davranışlar öğrenerek toplumsallaşma, sosyalleşme, kültürel bağlamda ulusal ve evrensel değerleri tanıma olanağı bulabilirler. Masalların çocukların çokyönlü eğitiminde en kolay, en hızlı ve en etkili yoldur.

Teknolojinin hızla geliştiği bir dönemde çocukların ve gençlerin zihni ve ruh gelişimi, dünyayı ve gerçekleri doğru yorumlaması yeniden yazılan masallarla mümkün olduğu pedagoglar ve araştırmacılar tarafından belirlenmiştir. Bu anlamda Yücel Feyzioğlu'nun yazdığı masal kitapları çok değerlidir.

### **Y.Feyzioğlu'nun yeni yaklaşımla yazdığı masalların çocuk psikolojisinde ve eğitimindeki etkiler**

Yukarıda da belirttiğimiz üzere Masalların çocuk eğitiminde müstesna yere sahiptir. Yücel Feyzioğlu'nun masal kitaplarında yer alan etik, psikolojik etkiler belirgin şekilde dile getirilmiştir. Örneğin yalan söylemenin insanı nasıl kötü duruma düşürdüğünü, güvensizliğe sebep olduğunu “Kırk koyun”adlı masalında mükemmel bir şekilde vurgulamıştır. Masalda düştüğü durumdan kurtulmak isteyen kahramanın yalana el atmasıyla daha kötü duruma düşmesine sebep olmuştur. Kurnazlık yapıp yalan söyleyerek, insanları aldatmak güveni sarsar

ve ilişkiler arasında samimiyetsizliğe yol açar. “Aldar Köse-Kazak Masalları”nda Aldar Köse’nin kurnazlıkla nasıl aldatıldığını, güveninin sarsılmasını açık bir dille anlatmıştır. Aynı konu “Yartı Kulak-Türkmen Masalları”nda da söz edilir.

Dürüst olmak, yalan söylememek, güven vermek ve güvenmek gibi konular Y.Feyzioğlu’nun “Cırttan ile Çilbik-Azerbaycan ve Dağıstan Masalları” kitabında da vurgulandığı saptanır. Bu masallarda aynı zamanda haksızlık, özgüven ve cesaretli olma, zorluklar karşısında sabırla, yılmadan mücadele etmek çocuklarımıza örnek olabilecek niteliktedir.

“Murkumomo ile Çomotay-Özbek Masalları”nda doğruyu söyleyen kardeşlerin Hakan tarafından mükafatlandırıldığı anlatılır. Bu masallarla da Y.Feyzioğlu çocuklara “dürüst olan her zaman kazanır” mesajını verir. Dürüstük, yalan söylememe, cesur olma durumu toplumda adaletin de sağlanmasına yardım eder. Haksızlık karşısında durarak adaletin sağlanması bu masallarda ortaya konulur. “Dimirtaş ile Pıtıraş-Gagavuz Masalları”nda emanete sahip çıkan çoban adaletli davranan keşiş tarafından ödüllendirilir. Bununla birlikte bu masallarda yardımseverliğe de vurgu yapılmıştır. Bu masallarda çocuklar insan psikolojisi ile tanıştırılır. Nitekim yardımseverlikten bahseden bu kitaplarda her kese kendi değerini vermenin, gereksiz yere iyilik yapmanın da doğru olmadığını iletir.

Y.Feyzioğlu yeniden yazdığı masallarda çalışkanlığı, alçakgönüllülüğü, cesareti, fedakarlığı, sabırlı ve azimli olmayı, insanlara karşı iyi niyetli olmanı, merhametli ve sorumluluk sahibi olmayı ve bu gibi bir çok insani değerleri çocuklara öğretiyor. Bu masallarda çocukların yaş grubuna göre daha iyi anlayabilmeleri için dil ve üslupla birlikte masal mitoloji terminlerini de başarıyla kullanmıştır.

Y.Feyzioğlu’nun yeniden yazdığı masallarında kültürel bağlamda her kesi olduğu gibi kabul etmek, insanların mensubiyetine saygı duymak, merhametli ve tatlı dilli olmakla, çalışkan, mesuliyetli bir birey olarak dünya ile ilgili bilgi almak ve olaylardan ders çıkarmak gerektiğini iletisi olarak vermiştir. Y.Feyzioğlu’nun masalları esas olarak sosyal ve kültürel değerler bakımından zengindir ve çocukların eğitiminde çok faydalıdır.

Yücel Feyzioğlu’nun masalları değerler eğitimi açısından incelenirken başlıca değer olarak bilinen (adalet, dostluk, dürüstlük, öz denetim, sabır, saygı, sevgi, sorumluluk, vatanseverlik, yardımseverlik) sıklıkla ifade edildiği belirlenmiştir. Çocukların eğitiminde

onlar yüksek değerlerin kazandırılmasında Yücel Feyzioğlu'nun masallarından faydalanılabilir.

## Kaynaklar

1. Akay, R. (1998) Türk ve Alman Masallarında Çocuk Figürleri, Çukurova Üniversitesi, Sosyal Bilimler Enstitüsü, Yayınlanmamış Doktora Tezi, Adana
2. Dahrendorf, M (1979) “Kinder und Jugendliteratur” Taschenlexikon der Deutschen Literatur der Sprachdidaktik, Frankfurt
3. Dilidüzgün, S. (1994), Masalın eğitimdeki yer –yaratıcılığı geliştirici öneriler: Çağdaş eğitimde sanat. İstanbul: Çağdaş Yaşamı Destekleme Derneği Yayınları.
4. Ewers, Hans-Heino (1993) Die Aktualität Heinrich Wolgasts. Vortrag zum 100-jährigen Jubiläum der Arbeitsgemeinschaft Jugendliteratur und Medien In: Beiträge Jugendliteratur und Medien (Gənclik ədəbiyyatına və medyaya töhfə) s. 210-217
5. Harris, R. P. (2019). Ahlaki Değerler ve Masallar. Çocuk Gelişimi ve Eğitimi, 20(3), 145-160.
6. Feyzioğlu, Y. (2020) Masallar Bize Ne Anlatır, Doğu Batı Yayınları, Ankara
7. Feyzioğlu, Y. (2013) Altaylardan Alplere, Urallardan Uygurlara Bizim Masallarımız: Kardeş Masallar, Bilim ve Kültür- Uluslararası Kültür Araştırmaları Dergisi, I, 73-93
8. Feyzioğlu, Y.(2009). Murkumomo ile Çomotay. Ankara: Kardeş Yayınlar.
9. Feyzioğlu, Y.(2012). Dimitraş ile Pıtıraş. Ankara: Kardeş Yayınlar.
10. Karaman, M . (2018). Yücel Feyzioğlu ile Masal ve Değerler Üzerine Bir Söyleşi. Kuram ve Uygulamada Sosyal Bilimler Dergisi, 2 (1), 33-39. Retrieved from <http://dergipark.gov.tr/kusob/issue/36472/428569>
11. Songören-Arkılıç, S. (2011). Yabancı Dil Öğretiminde Çocuk Edebiyatı Uluslararası İnsan Bilimleri Dergisi. 8:1. <http://www.insanbilimleri.com>
12. Wohlgast, Heinrich (1899) “Was sollen unsere Jugendliche lesen?": Das Elend unserer Jugendliteratur. (Gənclərimiz nə oxusun?": Gənclik ədəbiyyatımızın səfaləti) Selbstverlag nəşriyyatı, Hamburg

## SOCIAL TRANSFORMATION AND ORIENTALIST FORMS OF EXPRESSION IN THE BRIDGE ON DRINA

**Dr. Öğr. Üyesi Özlem Ulucan**

Bingöl Üniversitesi, 0000-0002-3664-6415

### ABSTRACT

In his literary and academic works, Ivo Andrić depicts how people of various ethnicities and beliefs (Serbs, Croats, and Muslims) living in Bosnia and Herzegovina tried to live together under difficult conditions. In *The Bridge on Drina*, the author describes how the defeated Christians (Catholic and Orthodox) in Bosnia and Herzegovina, who were captured by the Ottoman from 1463 onwards, together with the Muslims, went through difficult stages in the face of the Serbian uprising and the domination of the Austro-Hungarian Empire over the same territory. The portrayal of the Serbian Christians and Bosnian Muslims, who had to share the same land, and their attitudes towards the events show that the Serbs were depicted as oppressed but open to innovation. At the same time, the Muslims were described as conservative and ruthless. The book states that both the Ottomans and the Austro-Hungarian Empire followed an oppressive way of transforming the existing social order, which made the people uneasy in the first stage. However, in the later stages, as Ivo Andrić clearly expresses, the Austro-Hungarian occupation was much more acceptable than that of the Ottomans. In contrast to the prescriptive and rigid approach of the Ottomans, the excitement of the innovations that came with the Austro-Hungarian occupation is mentioned in detail. In this context, Ivo Andrić, while narrating the relationship between the Christian and Muslim world through events, makes descriptions related to the hegemonic discourse defined by Edward Said in his work *Orientalism*. The descriptions made through the Muslim-Christian dichotomy overlap with Edward Said's descriptions based on Western superiority based on the epistemological and ontological distinction between East and West. This study examines how Ivo Andrić reinforces Orientalist discourses through some events and heroes in *The Bridge on Drina*.

**Keywords:** Ivo Andrić, The Bridge on Drina, Social Transformation, Orientalism, Edward Said.

### DRİNA KÖPRÜSÜNDE TOPLUMSAL DÖNÜŞÜM VE ORYANTALİST İFADE BİÇİMLERİ

### ÖZET

Ivo Andrić, edebi ve akademik çalışmalarında, Bosna Hersek'te yaşayan çeşitli etnik kökene ve inanca mensup insanların (Sırlar, Hırvatlar ve Müslümanlar) zorlu şartlar altında nasıl bir arada yaşamaya çalıştıklarını tasvir etmektedir. *Drina Köprüsü*'nde ise, yazar, 1463'ten itibaren Osmanlı Devleti tarafından ele geçirilen Bosna Hersek topraklarında yenilgiye uğramış

Hristiyanların (Katolik ve Ortodoks) Müslümanlarla birlikte, zaman içerisinde Sırp ayaklanması ve Avusturya-Macaristan İmparatorluğu'nun aynı topraklar üzerindeki hâkimiyeti karşısında hangi zorlu aşamalardan geçtiklerini aktarır. Aynı toprakları paylaşmak zorunda olan Sırp Hristiyanlar ve Boşnak Müslümanların tasvir biçimleri ve olaylar karşısındaki tutumlarına bakılacak olursa, Sırpların yeniliklere açık ve mazlum, Müslümanlarınsa tutucu ve acımasız olduğu görülmektedir. Kitapta, Osmanlı Devleti'nin ve Avusturya-Macaristan İmparatorluğu'nun mevcut toplumsal düzeni dönüştürürken ilk aşamada halkı tedirgin eden baskıcı bir yol izlediği ifade edilmiştir. Ancak, sonraki aşamalardaysa, Ivo Andrić'in apaçık bir şekilde ifade ettiği üzere, Avusturya Macaristan işgalinin, Osmanlı Devletinininkine kıyasla çok daha makul karşılandığı aktarılmıştır. Osmanlı Devleti'nin kuralcı ve katı yaklaşımına karşılık, Avusturya Macaristan işgaliyle birlikte gelen yeniliklerin heyecanından ayrıntılı olarak söz edilmiştir. Bu bağlamda, Ivo Andrić, Hristiyan ve Müslüman dünyası arasındaki ilişkiyi olaylar aracılığıyla aktarırken, Edward Said'in Oryantalizm eserinde tanımladığı hegemonik söyleve uygun betimlemeler yapmaktadır. Müslüman-Hristiyan ikilemi üzerinden yapılan tasvirler Edward Said'in Doğu-Batı arasındaki epistemolojik ve ontolojik ayrım üzerinden yürütülen Batı üstünlüğüne dayalı betimlemeleriyle örtüşmektedir. Bu çalışmada Ivo Andrić'in Drina Köprüsü'ndeki bazı olaylar ve kahramanlar üzerinden Oryantalist söylevleri nasıl pekiştirdiği tartışılacaktır.

**Keywords:** Ivo Andrić, Drina Köprüsü, Toplumsal Dönüşüm, Oryantalizm, Edward Said.

In his literary and academic works, Ivo Andrić depicts how people of various ethnicities and beliefs (Serbs, Croats, and Muslims) living in Bosnia and Herzegovina tried to live together under difficult conditions. In *The Bridge on Drina*, the author describes how the defeated Christians (Catholic and Orthodox) in Bosnia and Herzegovina, who were captured by the Ottoman from 1463 onwards, together with the Muslims, went through difficult stages in the face of the Serbian uprising and the domination of the Austro-Hungarian Empire over the same territory. The portrayal of the Serbian Christians and Bosnian Muslims, who had to share the same land, and their attitudes towards the events show that the Serbs were depicted as oppressed but open to innovation. At the same time, the Muslims were described as conservative and ruthless. The book states that both the Ottomans and the Austro-Hungarian Empire followed an oppressive way of transforming the existing social order, which made the people uneasy in the first stage. However, in the later stages, as Ivo Andrić clearly expresses, the Austro-Hungarian occupation was much more acceptable than that of the Ottomans. In contrast to the prescriptive and rigid approach of the Ottomans, the excitement of the innovations that came with the Austro-Hungarian occupation is mentioned in detail. In this context, Ivo Andrić, while narrating the relationship between the Christian and Muslim world through events, makes descriptions related to the hegemonic discourse defined by Edward Said in his work *Orientalism*. The descriptions made through the Muslim-Christian dichotomy overlap with Edward Said's descriptions based on Western superiority based on the epistemological and ontological distinction between East and West. This study examines how



Ivo Andrić reinforces Orientalist discourses through some events and heroes in *The Bridge on Drina*.

Andrić's depictions in the novel reinforce Edward Said's definition of Orientalism to some extent. As is known Edward Said's Orientalism depicts the European discourse which is based on some specific stereotypes and an imposed construction of identity on non-European countries. Orientalism is defined as a complex phenomenon by Said. He touches upon three different dimensions of the term: The first and most accepted definition of the term is that orientalism is an academic field and anyone who deals with the Orient is an orientalist (Said, 2003, 3). The second one is that it is "a style of thought" that privileges the distinction between East and West or Occident and Orient (Said, 2003, 3). "Orientalism as a Western style for dominating, restructuring, and having authority over the Orient" (Said, 2003, 3) is Said's third definition of Orientalism. Here Said underlines the role of Orientalism in maintaining the Western domination of the East. The second and third definitions seem to be parallel to the mindset of Ivo Andrić in *The Bridge on Drina*. Said constructs his argument on European colonization and how it is justified via stereotypes and discourses based on European superiority. Similarly, In *The Bridge on Drina*, Ivo Andrić's depiction of two occupations (Ottoman and Austro-Hungarian) and the subsequent social transformations in the society produces a kind of hierarchy based on the dichotomy of "civilized West" versus "backward East." To Edward Said "Orientalism is a style of thought based upon an ontological and epistemological distinction made between 'the Orient' and (most of the time) 'the Occident' " (Said, 2003: 2) and in his novel, Andrić reinforces the distinction referred to by Said successfully. Unlike the dichotomy of Said related to the "civilized colonizer" and "uncivilized colonized" that justifies the occupation by hegemonic stereotypes, in *The Bridge on Drina*, Andrić's distinction is between "the Orient" and "the Occident" based on his descriptions of Ottoman and Austro-Hungarian. Within this context, Andrić's depiction of the "barbaric and unmerciful" Ottoman versus the advancement and adaptation process after the Austro-Hungarian occupation brings to mind the binary opposition of the East-West dichotomy stated by Said

Covering the history of Višegrad Bosnia between 1571 to 1914, the novel starts with the construction of the bridge on Drina and spans the Austro-Hungarian occupation of the region and the first World War. There are several scenes in the novel that may serve as samples of orientalist discourse based on the demarcation and dichotomy of East and West. Thus it will be shown that in his novel, Andrić reinforces the ideology of the "Orient has helped to define Europe (or the West and North America) as its contrasting image, idea, personality, experience" (Said 2003, 2).

Andrić's reflection of Ottoman control over the region is rather brutal and inhumane. The construction process of the bridge turns into a nightmare in the town. "A great and incomprehensible disaster had fallen upon the town and the whole of the district, a catastrophe whose end couldn't be foreseen" (Andrić, 1977,29). Abidaga was responsible to the Vezir in the building process of the bridge. The building is depicted to be carried out by forced labor of Abidaga and his men.

All this was carried out under Abidaga's supervision and that of his long green staff which has passed into legend. Whomever he pointed at with this staff, having noticed that he was malingering or not working as he should the guards seized: they beat him on the spot and then poured water over his bleeding and unconscious body and sent him back to work again.

According to the novel, the inhumane attitude of Abidaga and his men reaches to the extent that no one dares to resist. Here, the author can't help but underline the sufferings of the Christians rather than Turks or Muslims. Thus the reflection of the control over the Christians and Muslims is reflected in a discriminative tone which reinforces the brutality of the Ottomans over the Christians:

“All this affected the Turks, but even more it affected the Christian rayah of the whole Višegrad district, with this difference, that no one asked their opinion about anything, nor were they even able to express their indignation. It was now the third year since the people had been on forced labour for the new bridge, they themselves and all their horses and oxen. And that too not only for the local rayah but also all those from the nearby districts. Everywhere Abidaga's guards and horsemen seized the rayah from the villages and even the towns and drove them away to work on the bridge. Usually they surprised them while sleeping and pinioned them like chickens. Through all Bosnia, traveller told traveller not to go to the Drina. for whoever went there was seized, without question of who or what he was or where he was going, and was forced to work for at least a few days. The young men in the villages tried to run away into the forests, but the guards took hostages from their houses, often women, in place of those who fled (Andrić, 1977, 32).

The anti-democratic and hegemonic depiction of Ottoman is reinforced by some legends and the tragically organized death of Radisav who dared to rise against the unmerciful system of Abidaga. All these and several other scenes in the novel serve the same purpose: Dramatizing the suffering of especially Christians and the inhumane attitudes of the men serving for Ottoman. Andrić favors Orthodox community while referring to the myths of Orthodox community and that of Muslim community. Andrić's subjective approach based on the unrealistic, unmerciful depiction of Muslims versus the innocent and rational Serbs becomes apparent when he depicts the Austro-Hungarian occupation of the same region. The new occupation causes a certain uneasiness among the townspeople but its ongoing influences show the binary opposition between Ottomans and Austro-Hungarians:

All this they did quietly without many words. without force or provocation so that a man had nothing to protest about. If they encountered resistance or lack of understanding they at once stopped. Discussed the matter somewhere out of sight and then changed only the manner and direction of their work, still carrying out whatever was in their minds. Every task that they began seemed useless and even silly. They measured out the wasteland, numbered the trees in the forest, inspected lavatories and drains, looked at the teeth of horses and cows, asked about the illnesses of the people, noted the number and types of fruit trees and of different kinds of sheep and poultry. (It seemed that they were playing games, so incomprehensible, unreal and futile all these tasks of theirs appeared to the people.) Then all that they had carried out with so much care and zeal vanished somewhere or other as if it had been lost without trace or sound. But a few months later, sometimes even a year later, when the whole thing had been completely forgotten by the people, the real sense of these measures which had seemed so senseless was suddenly revealed (Andrić, 1977, 135-136).

The stark demarcation between the impacts of Ottoman and Austro-Hungarian control is revealed in the way the author depicts them. While the period of Ottoman control is portrayed as horrific and unmerciful the process during and after the Austro-Hungarian occupation is

narrated as strange but relatively peaceful and innovative. Besides the dominance of the Christians during the Ottoman turns into a kind of stability between Christians and Muslims: “But in the homes, not only of the Turks but also of the Serbs, nothing was changed. They lived, worked and amused themselves in the old way” (Andrić, 1977,136). It is evident that even while depicting the control of one state over the other, Andrić favors that of Austro-Hungarians and curses the Ottomans. The orientalist ideology is reinforced by the dichotomy of civilized West versus barbaric East. The author maintains and reinforces an Orientalist ideology with his narrative of occupations through the lens of binary oppositions. The occupation of Austro-Hungarians is almost praised since it seems to bring some privileges to the Serbs and Jews compared to the period of Ottomans. From the narrative style of the author, it is easy to realize that the reactions of the people toward the new developments after the two occupations are in stark contrast; the wretched mood under the tyranny of the Ottoman turns into wonder and astonishment after the occupation of Austro-Hungarians: But the newcomers went on with their tasks. one after the other, quickly and logically. according to unknown and well-prepared plans, to the even greater wonder and astonishment of the townsfolk” (Andrić, 1977,139).

In another scene, the dispute between two young friends Toma Galus ( a Serbian- Croat Boy) and Fehim Bahtiyaroviç (a Muslim Boy), Toma Galus turns into the spokesman of Ivo Andrić and harshly criticizes his friend by insulting him in various ways:

“ 'In that you Moslems, you begs' sons, often make a mistake. Disconcerted by the new times, you no longer know your exact and rightful place in the world. Your love for everything oriental is only a contemporary expression of your "will to power"; for you the eastern way of life and thought is very closely bound up with a social and legal order which was the basis of your centuries of lordship. That is understandable. But it in no way means that you have any sense for orientalism as a study. You are orientals but you are making a mistake when you think that you are thereby called upon to be orientalists. In general, you have not got the calling or the true inclination for science.'

'Really!'

'No, you haven't. And when I say that, I am not saying anything insulting or offensive. On the contrary. You are the only nobles in this country, or a least you were; for centuries you have enlarged, confirmed and defended your privileges by sword and pen, legally, religiously and by force of arms; that has made of you typical warriors, administrators and landowners, and that class of men nowhere in the world worries about abstract sciences but leaves them to those who have nothing else and can do nothing else. The true studies for you are law and economics, for you are men of practical knowledge. Such are men from the ruling classes, always and everywhere.'

'You mean that we should remain uneducated?'

'No, it does not mean that, but it means that you must remain what you are or, if you like, what you have been; you must, for no one can be at the same time what he is and the contrary of what he is.'

'But we are no longer a ruling class today. Today we are all equal.'”

Bahtiyaroviç broke in once more with a touch of irony, in which was both bitterness and pride.

'You are not, naturally you are not. The conditions which at one time made you what you were have changed long ago, but that does not mean that you can change with the same speed. This is not the first, nor will it be the last instance of a social caste losing its reason for existence and yet remaining

the same. Conditions of life change but a class remains what it is, for only so can it exist and as such it will die.' (Andrić, 1977,242-43).

In the conversation above between Toma Galus and Fehim Bahtiyaroviç, Galus' insulting manners toward Fehim and his claims related to Ottomans are concrete samples of an Orientalist ideology. As the spokesman of the author, Galus looks down on Fehim claiming that Ottomans or Muslims can't catch up with the times. Galus dares to propose that Fehim prefers to study orientalism as an academic field since he and the other Ottomans associate anything related to this field with their privileged position to reinforce their superiority. Considering Galus' position, claims and accusations of the Ottomans and Muslims are clear indicators of Edward Said's descriptions of Orientalism. To Said, "the essence of Orientalism is the ineradicable distinction between Western superiority and Oriental inferiority" (Said, 2003, 42). Galus perpetuates the stereotyped orientalist discourse by implying the inferiority of Fehim and goes further to the extent of accusing him and Muslims of being stagnant. Thus he otherizes Fehim and maintains the binary opposition of inferior East versus superior West as depicted by Said in *Orientalism*:

"... the idea of European identity as a superior one in comparison with all the non-European peoples and cultures. There is in addition the hegemony of European ideas about the Orient, themselves reiterating European superiority over Oriental backwardness, usually overriding the possibility that a more independent, or more skeptical, thinker might have had different views on the matter" (Said, 2003, 7).

Gallus is not satisfied with insulting Fehim and his state in a hegemonic way and finishes his sentences with his despair related to the lack of any single possibility of change for Ottoman or Muslims. He not only makes stereotyped evaluations but also states the stability of Muslims who are resistant to any single change. The author shares the same dichotomic and orientalist opinion which raises the possibility of Galus' being his spokesman: "There are two worlds, between which there cannot be any real contact nor the possibility of agreement; two terrible worlds doomed to an eternal war in a thousand various forms" (Longinović, 1995, 123).

To sum up, from beginning to end the fiction in *The Bridge on Drina* seems to be organized on an orientalist basis. The arbitrary cruelty of Ottoman rulers, the legends, the negative social transformation after Ottoman control, and the new developments after the invasion of Austro-Hungarian are all reflections of an orientalist approach.

## References

Said, E. (2003). *Orientalism*. New York: Vintage.

Andrić, I. (1977). *The Bridge on the Drina*, Çeviren Lovett F. Edwards. University of Chicago Press: Chicago.



Longinović, T. Z. (1995). East Within the West: Bosnian Cultural Identity in the Works of Ivo Andrić.

Antić, M. (2003). Living in the shadow of the bridge: Ivo Andrić's the bridge on the Drina and western imaginings of Bosnia. *Spaces of Identity*, 3(3), 7-17.

## GROTESQUE ELEMENTS IN “THE CASK OF AMONTILLADO” AND *THE BALLAD OF THE SAD CAFÉ*

Şükran Sena BAKIR

Firat University Orcid: 0009-0008-1778-0740

Assoc. Prof. Dr. F.Gül KOÇSOY

Firat University Orcid: 0000-0002-7813-8961

### Abstract

Gothic literature relies greatly on the grotesque to explore themes, heighten the mood, and lead readers to confront the more sinister sides of human existence. In Gothic literature, the grotesque style is used to explore deeper themes about the human condition and the darkest sides of existence, as well as to heighten feelings of strangeness, ugliness, ludicrousness, unease, and astonishment. Grotesque style employs twisted characters and a sense of the macabre. It is frequently linked to the authors like Edgar Allan Poe and Carson McCullers. In this study, two works in the gothic genre are analyzed and the grotesque elements in them are shown. The first one is “The Cask of Amontillado” (1846) by Edgar Allan Poe and the other is *The Ballad of the Sad Café* (1951) by Carson McCullers. In “The Cask of Amontillado” Poe delves into the macabre and demonstrates his mastery of the gothic genre, and deals with the grotesque elements including vault, carnival, catacombs, revenge, psychological torment and burying alive. A delusional dreary atmosphere is added to these elements. The southern gothic novella *The Ballad of the Sad Café* is notable for its representation of grotesque themes and its examination of eccentricity and disability. It provides a gloomy and eerie portrait of small-town life in the South. The grotesque is used here to highlight the intricacies of relationships and human nature. This study examines these two works within a comparative approach.

**Keywords:** Grotesque, Edgar Allan Poe, “The Cask of Amontillado”, Carson McCullers, *The Ballad of the Sad Café*.

### INTRODUCTION

The definition of ‘gothic’ has changed over time and can mean many things depending on the time. It alludes to a subculture, style, or genre that has developed over time and has its roots in Europe's Middle Ages. The term ‘gothic’ was originally used to describe the Germanic Gothic tribes, who were a major factor in the fall of the Western Roman Empire. The term ‘gothic’ originated to refer to the Gothic era in European history, which lasted from the 12th to the 16th century and saw a boom in Gothic architecture. Today ‘gothic’ also describes a subculture distinguished by its aesthetics, music, and clothing. Black attire, light cosmetics, and accessories like leather boots, fishnet stockings, and corsets are typical features of gothic style. Gothic rock, darkwave, industrial, and other genres are all included in the category of goth music. The subculture is also linked to an interest in gloomy, depressing, and macabre topics. All things considered, the term ‘gothic’ has a broad definition that includes aspects of literature,

history, architecture, and culture. It is a reflection of a rich and varied cultural past that has shaped many facets of literature, art, architecture, and daily life.

The term 'gothic' in literature usually designates a literary style that first appeared in the eighteenth century with such books as Horace Walpole's *The Castle of Otranto* (1764). Gothic fiction frequently incorporates supernatural, horror, gloom, suspense, and mystery. Haunted mansions, damsels in distress, curses, insanity, and the macabre are among the frequent themes. Gothic literature is distinguished by its focus on suspense, atmosphere, and the investigation of eerie, enigmatic, and spooky subjects. It frequently contains a number of essential components that add to its distinctive and alluring qualities. It is significant in various ways. The first is atmosphere. Gothic literature is characterized by a heavy, gloomy tone. The locations are frequently frightening, adding to the atmosphere of dread and foreboding with crumbling castles, old mansions, haunted dwellings, or barren landscapes. The second is 'the supernatural'. The supernatural, including ghosts, vampires, witches, and other paranormal phenomena, is a common feature of Gothic fiction. The story's atmosphere of mystery and horror is enhanced by these paranormal activities. Romanticism comes in third. Gothic literature emphasizes strong emotions, the sublime, and the irrational, among other topics that set it within the Romantic movement. Romantic themes frequently appear in stories about tragic love, intense obsession, and the breathtaking beauty of the natural world. The fourth is called 'the uncanny'. Gothic literature is known for its unsettling and inexplicable incidents.

Characters could experience unusual events that defy explanation, see ghostly apparitions, or come across unexplainable phenomena. The fifth is 'the Byronic Hero'. The Byronic hero, a complicated and gloomy person defined by his dark history, introspection, and rebellious spirit, is frequently embodied by the protagonist. The Byronic hero battles with inner problems, is frequently alone, and is plagued by internal demons. The sixth is called 'femme fatale'. Gothic fiction typically includes a femme fatale, an alluring and mysterious female character who may have supernatural abilities or ulterior motives, in addition to the Byronic hero. The protagonist is frequently drawn into the femme fatale's web of danger and intrigue. The seventh is 'setting'. Gothic literature is known for its desolate, and decaying settings.

Old castles, maze-like hallways, hidden passageways, and mist-covered moors are typical locations that arouse a feeling of mystery and dread. Eighth one is 'emotional intensity'. Gothic fiction is full of strong emotions, with characters expressing extreme passion, dread, desire, and despair. The characters' internal conflict adds to the story's increased drama and tension. The ninth is 'gothic tropes'. Gothic literature frequently uses a number of themes and clichés, such as madness, doppelgängers, family secrets, ancestral curses, and the macabre. These recurrent themes give the story more depth and complexity and frequently act as symbols for more profound social or psychological issues. The final category is 'social commentary'. Gothic literature frequently has underlying social commentary, even though its main themes are mystery, terror, and the supernatural. Gothic stories may be critical of institutions, societal norms, and power structures, expressing tensions and fears within the historical and cultural setting. In general, Gothic literature explores themes of the unknown, the forbidden, and the weird, captivating readers with its moody and atmospheric storytelling. Its persistent appeal

stems from its capacity to probe deep into the human brain and arouse sensations of fascination, dread and intrigue.

## DISCUSSION

The word 'grotesque' derives from the Italian *grotte*, meaning 'caves'. Grotesque style "is an artistic style that audaciously rouses disgust and astonishment in the viewer or reader" (Mikics, 2007: 138) and it denotes the narrative of the unwonted, unstable and the unpleasant. The grotesque frequently heightens the themes of terror, the macabre, and panic in Gothic literature, adding to the general eerie atmosphere. "The grotesque of the Gothic is more closely related to what Wieland called 'grotesque in the proper sense,' the end result of which is likely to be disgust rather than laughter. The demons of the Gothic - real, imagined, or fabricated - represent a sudden revelation of the uncontrolled forces of the mind as they are reified in the seemingly ordered, real world" (Novak, 1979): 58). Something is considered 'grotesque' if it exhibits distortions, anomalies, or absurdities, frequently to the point of being repulsive or unpleasant.

Grotesque can appear in a variety of fields like media, literature, film, art, and architecture. Exaggerations or distortions of the human figure or other things are common in grotesque imagery. Features like asymmetrical limbs, twisted facial expressions, or bizarre arrangements of dissimilar components are some examples of this. The idea of the uncanny, the uneasiness or discomfort that emerges when one encounters something familiar but curiously unfamiliar, is a theme that the grotesque regularly explores.

The grotesque upends expectations and challenges perceptions by putting familiar items or individuals in warped or strange settings. The carnivalesque, a literary and cultural tradition that honors the subversion of social norms and hierarchies, and the grotesque frequently have similar traits. The grotesque can be employed in carnivalesque works to expose the ridiculousness of social norms, question authority, or question conventional morality. All things considered, the grotesque is a complex idea that may be found in a variety of literary and creative forms. It forces readers and spectators to confront the intricacies and paradoxes of the human experience, evoking emotions of interest, unease, or disgust.

The grotesque must begin with, or contain within it, certain aesthetic conventions which the reader feels are representative of reality as he knows it. The characteristic themes of the grotesque - the Plague, the Dance of Death, the masked ball, the Temptations of St. Anthony, the Apocalypse, to name a few - jeopardize or shatter our conventions by opening onto vertiginous new perspectives characterized by the destruction of logic and regression to the unconscious-madness, hysteria, or nightmare (Harpham, 1976:462).

Thus, grotesque style comprises a familiar element within logical boundaries, but this element soon after becomes illogical, alien, astonishing and disgusting. It becomes associated with our subconscious mind or the uncanny.



Edgar Allan Poe (1809-1849) published his short story "The Cask of Amontillado" in 1846. The story is considered one of Poe's most well-known and extensively anthologized pieces. It narrates the story of a man named Montresor who feels humiliated by another aristocrat named Fortunato and wants to revenge on him. The first lines express Montresor's thirst for vengeance as well as his animosity against Fortunato.

The thousand injuries of Fortunato I had borne as I best could, but when he ventured upon insult I vowed revenge. You, who so well know the nature of my soul, will not suppose, however, that I gave utterance to a threat. At length I would be avenged; this was a point definitively settled - but the very definitiveness with which it was resolved precluded the idea of risk. I must not only punish but punish with impunity. A wrong is unredressed when retribution overtakes its redresser. It is equally unredressed when the avenger fails to make himself felt as such to him who has done the wrong (Poe, 1995: 135)

The narration is grotesque, because the narrator is an unreliable, moreover an insane man. The narrative takes place in an Italian city during carnival season. The reasons behind Montresor's horrific act of retaliation remain unclear throughout the narrative. He alleges that Fortunato has severely insulted him, but it is never made clear what the real reason is. The strange mood and psychological tension of the work are enhanced by this ambiguity. Montresor's unclear motivation to take revenge is a grotesque element in the story.

"The Cask of Amontillado" is well known for examining subjects including deceit, retaliation, and the subconscious mind of human nature. It is also praised for its terrifying ending and skillful use of grotesque, irony and suspense. In the work, the tone is pervasiveness. The basic situation of masquerade, deceit, and treachery makes for irony; and in addition the tale contains many specific ironies. The carnival setting in which a murder is planned becomes an ironic and grotesque element. Fortunato's costumes including his hat with gongling bells are also grotesque, because he in fact, prepares to die. The bells may be seen as his bells of death. The name of Fortunato is realized in both of its ambiguous significances, as Fortunato, "the lucky one," gives way to Fortunato, "the fated one" (Freehafer, 1968:137). Throughout Poe's work a number of macabre components add to the suspenseful and eerie mood.

The story's main plot is around Montresor's painstakingly planned retaliation against Fortunato, which entails tricking him into entering the tunnels beneath his house in order to taste a rare wine. The catacombs under the house is another grotesque element. A terrifyingly hideous element is added to Montresor's persona by his unremorseful attitude and cool manner as he guides Fortunato to his demise. It is significant how Montresor manipulates Fortunato, whom he regards as a friend. Pretending to be worried for Fortunato's well-being, Montresor takes advantage of his conceit to entice him into the catacombs, where human bones are piled near the walls and where he is eventually betrayed and imprisoned.

The terrible outcome for Fortunato is portrayed in horrifying details and with grotesque elements. As he is guided farther into the tombs, he gets more inebriated and exposed. The

horrific ending of the story, where Fortunato is walled up alive with chains and left to die, highlights the disgusting nature of Montresor's retaliation. The events of the narrative take place in a macabre setting: the catacombs beneath Montresor's palazzo. The catacombs are described as being gloomy, wet, and full with human remains. This eerie ambiance is heightened by the sensation of decay and death that permeates the place. A layer of grotesquerie is added by the carnival motif that forms the story's setting. The carnival highlights the darkest sides of human nature by symbolizing the shallowness and dishonesty of interpersonal relationships through its masks and entertainment. The eerie mood of the story is enhanced by the psychological conflict that exists between Montresor and Fortunato as well as the uncertainty surrounding Montresor's intentions. There is a sense of dread and anxiety aroused in the reader because of Montresor's cunning demeanor as well as Fortunato's vulnerability and final demise. Overall, "The Cask of Amontillado" tells a story of horror and suspense by utilizing grotesque elements to explore themes of revenge and deceit. The heinous character and his aims are highlighted by his well-thought-out plans and deliberate deeds, as well as his lack of regret or compassion. The notion of burying Fortunato alive in the catacombs gives the narrative a grotesque quality that highlights the ugliness and depravity of Montresor's scheme.

American novelist Carson McCullers' (1917-1967) southern gothic novella *The Ballad of the Sad Café* (1943) also carries grotesque elements. The narrative takes place in a small southern town and centers on the odd lives of multiple characters whose paths unexpectedly cross. The human condition, identity, loneliness, and love are all explored in the work. The novella is a moving and eerie examination of the difficulties of interpersonal relationships and the yearning for connection and belonging through its vividly rendered characters and southern setting. Several bizarre elements enhance the mood and characterization of the story. Numerous individuals in the work have peculiarities or anomalies that add to the overall grotesque feeling.

Cousin Lymon is shown as having a hunchback, which functions as a grotesque physical feature. In addition to making him stand out from the other characters, his hunched back heightens his sense of fragility and otherness. On the other hand, he can speak well and manipulate people. He is thin, he has a large head and short crossed legs. Miss Amelia, who can also be regarded as a grotesque figure is striking in the small southern town because of her imposing stature and austere temperament.

It is implied that Miss Amelia and Cousin Lymon have an unusual and unpleasant relationship, a grotesque one; for example she carries him on her shoulders. Their dynamic is made more peculiar by Miss Amelia's sudden attachment with Cousin Lymon in spite of his physical deformities and dubious reputation.

The novella's violent and treacherous scenes heighten the atmosphere of the macabre. Its gloomy and unpleasant atmosphere is enhanced by Marvin Macy's spiteful activities against Miss Amelia and Cousin Lymon as well as Miss Amelia's own acts of retribution. The novella's overall impression of the grotesque is enhanced by the theme of alienation and isolation that runs throughout it. In the little village, characters like Miss Amelia and Cousin Lymon are portrayed as outsiders who struggle to fit in and find connection with a community that treats

them with contempt and distrust. All things considered, *The Ballad of the Sad Café* uses its horrific features to highlight its themes of alienation, loneliness, and the intricacy of interpersonal relationships. The novella challenges readers to confront the more sinister facets of human nature and society by presenting grotesque characters and dynamics.

The largest building, in the very center of the town, is boarded up completely and leans so far to the right that it seems bound to collapse at any minute. The house is very old. There is about it a curious, cracked look that is very puzzling until you suddenly realize that at one time, and long ago, the right side of the front porch had been painted, and part of the wall — but the painting was left unfinished and one portion of the house is darker and dingier than the other. The building looks completely deserted. Nevertheless, on the second floor there is one window which is not boarded; sometimes in the late afternoon when the heat is at its worst a hand will slowly open the shutter and a face will look down on the town. It is a face like the terrible dim faces known in dreams — sexless and white, with two gray crossed eyes which are turned inward so sharply that they seem to be exchanging with each other one long and secret gaze of grief...you might as well walk down to the Forks Falls Road and listen to the chain gang (McCullers, 2021).

The grotesque house was once a store, and on it, there was Miss Amelia's house. She is strong and independent, which distinguishes her from the other residents of the town. She is portrayed as a person of mystery and solitude, and her separation from other people adds to the story's grotesque atmosphere. Also,

“McCullers deals with the physically deformed and spiritually corrupted in a melting pot, in line with the typical southern view. She first portrays a typology of the disabled in the same vein of the traditional gothic perspective, and the townspeople's view of Lymon is but stereotyping. Her language, the narrator's point of view and the story itself are designed to reflect the southern cast of mind towards the disabled. She then deconstructs his disability: he is accepted as a 'normal' man, and the disabled are not the people to be pitied, marginalized or otherized in their view. McCullers in the vein of disability studies, prescribes that disabled people are like the other people in society; they should not be ostracized, pitied or idealized as angel-like figures” (Koçsoy,2021:1062).

McCullers as a modernist writer criticizes the traditional points of view towards women and the disabled. Lymon is a morally corrupt person, not a person to be pitied and sympathized. Miss Amelia is not a traditional woman; she is masculine and a grotesque figure. Miss Amelia's wedding is also grotesque. She wears a dress of her mother's and it does not fit her. She goes out of the church alone, without waiting for the groom, Macy. Her house is old, crumbling and half-painted with all windows boarded. The novella ends

with a violent fight between Marvin Macy and Miss Amelia which has disastrous results for her. It is a grotesque scene comprising the fight of a woman and a man.

## CONCLUSION

Gothic literature and its grotesque components unveil a web of themes, characters, and locales that enthrall readers with their evocative and atmospheric narratives. Gothic literature explores the darkest recesses of human nature and society, from the psychological depths of complicated individuals to the eerie and menacing ambiance of crumbling castles. Gothic fiction challenges readers to face the strange, the forbidden, and the unknown by emphasizing suspense, mystery, and the otherworldly. Grotesque features in gothic narratives add levels of horror, terror, and fascination; the genre is permeated with themes of solitude, obsession, and the conflict between good and evil. With their examination of the grotesque elements, works like "The Cask of Amontillado" and *The Ballad of the Sad Café* are prime examples of the Gothic tradition. These stories stick in the mind long after they are read because of their striking imagery, complex narratives, and endearing characters. All things considered, readers are captivated by grotesque narratives because of their examination of the human psyche, its eerie and moody settings, and its timeless themes. It is evidence of the timeless ability of storytelling to arouse in readers of all ages feelings of wonder, horror, and intrigue.

## REFERENCES

1. Freehafer, John (1968). "Poe's 'Cask of Amontillado': A Tale of Effect". *Jahrbuch Für Amerikastudien* (13) 134-142. <http://www.jstor.org/stable/41155443> Access date: 02/April/2024.
2. Harpham, Geoffrey (1976). "The Grotesque: First Principles". *The Journal of Aesthetics and Art Criticism*. (Summer 34:4). 461–468. <https://doi.org/10.2307/430580> Access date: 02/April/2024.
3. Koçsoy, F. Gül (2021). "Evaluation of Disability in Carson McCullers' *The Ballad of the Sad Café*". *RumeliDE Dil ve Edebiyat Araştırmaları Dergisi*, (25), 1055-1063. DOI: 10.29000/rumelide.1036616. <https://dergipark.org.tr/tr/download/article-file/2132388> Access date: 30 March 2024.
4. McCullers, Carson (1943). *The Ballad of the Sad Café*. <https://repositorio.ufsc.br/bitstream/handle/123456789/163729/The%20Ballad%20of%20the%20Sad%20Caf%C3%A9%20-%20Carson%20McCullers.pdf?sequence=1> (no page numbers) Access date: 30 May 2021.
5. Novak, Maximillian. E. (1979). "Gothic Fiction and the Grotesque". *Novel: A Forum on Fiction*. 13(1), 58. 50-67. <https://doi.org/10.2307/1344951> Access date: 01/April/2024.



6.Poe, Edgar Allan (1995). "The Cask of Amontillado". *Highlights of American Literature* (Carl Bode – author. ed.Dean Curry) Information Agency Washington, D. C. 135-139.

## ELSE GÜNTHER'İN “SONJAS LUSTİGE TÜRKEN REİSE” ADLI ROMANINDA ÇANAKKALE İZLENİMLERİ

**Prof. Dr. Ali Osman Öztürk**

Necmettin Erbakan Üniversitesi, ORCID ID: <http://orcid.org/0000-0003-2759-2096>

Else Günther-Junghans ve Else von Friesen-Zebrowski takma adıyla da tanınan Else Günther, kariyeri hem müzikal hem de edebi başarıyı kapsayan çok yönlü bir Alman sanatçıydı. 11 Nisan 1912'de Batı Prusya'nın (şimdi Polonya'nın bir parçası) Lautenburg'da doğdu, büyük bir siyasi ve sosyal çalkantı dönemi yaşadı. Aktif bir konser şarkıcısı olarak hayatı ve kariyeri, 1935'ten 1945'e kadar sahneye çıkma yasağından önemli ölçüde etkilendi. Almanya'da Nazi döneminde bazı sanatçılara uygulanan bu tedbirin siyasi, irksal ya da rejimin baskıcı politikalarıyla bağlantılı başka sebeplerden kaynaklanmış olabileceği düşünülebilir. Ancak Else Günther'in yaşam koşulları ve Nazi döneminde nelerle karşılaştığına dair ulaşılabildiğimiz kaynaklarda yeterli bilgi yoktur.

Else Günther, İkinci Dünya Savaşı'ndan sonra, 1950'lerin başından itibaren yazmaya yönelmiş ve çok sayıda çocuk ve genç yetişkin kitabı yayınlamıştır. Bu yaratıcı aşama, onun kendini yeniden keşfetme ve tamamen farklı bir sanatsal alanda başarılı olma yeteneğini gösterir. Çocuk ve genç yetişkin kitapları genç okuyucuları şekillendirmede önemli bir rol oynamakta ve maceradan ahlaki eğitime kadar çeşitli konuları içerebilmektedir.

1960'lı yıllarda yığın edebiyatına yönelerek ve öncelikle doktor romanları yazarak yazarlık kariyerinde bir değişiklik daha yaptı. Başta Bastei-Verlag serisi olmak üzere bu çalışmalar, dönemin popüler okuma alışkanlıklarına bir uyum gösteriyor. Genellikle eğlence edebiyatı olarak kategorize edilen yığın edebiyatı, geniş bir kitleye ulaşır ve çoğu zaman çağdaş toplumsal sorunları ve değerleri yansıtır.

1973 yılında ölen Else Günther'in 1956 yılında yayınladığı “*Sonjas lustige Türken Reise*” adlı romanı, Türkiye'ye gemi yolculuğu ile gelen Sonya isimli bir kız çocuğunun deneyim ve izlenimlerini anlatır. Romandan elde ettiğimiz bazı somut ipuçları, bu gezinin aslında yazar tarafından bizzat yapıldığı sonucunu vermektedir. Bildiride İstanbul hedefli yol güzergâhının üzerinde bulunan Çanakkale'ye de uğrayan roman kahramanlarının Türkiye izlenimleri doküman analizi yöntemiyle incelenecek ve tespitler yapılacaktır.

*Anahtar Kelimeler:* Else Günther, Türkiye, Çanakkale, izlenimler, imaj.

### ÇANAKKALE IMPRESSIONS IN ELSE GÜNTHER'S NOVEL “SONJA'S FUNNY TURKISH JOURNEY”

Else Günther, also known under the pseudonyms Else Günther-Junghans and Else von Friesen-Zebrowski, was a versatile German artist whose career spanned both musical and literary success. Born on April 11, 1912 in Lautenburg, West Prussia (now part of Poland), she experienced a time of great political and social upheaval. Her life and career as an active concert singer were significantly affected by the ban on performing from 1935 to 1945. One can assume that this measure, applied to some artists during the Nazi period in Germany, was due to political, racial or other reasons related to the regime's repressive policies. However, there is not enough information about Else Günther's living conditions and her experiences during the Nazi era in the sources available to us.

After the Second World War, Else Günther turned to writing in the early 1950s and published numerous children's and young adult books. This creative phase shows her ability to reinvent herself and succeed in a completely different artistic field. Children's and young adult books play an important role in educating young readers and can cover topics from adventure to moral education.

In the 1960s she took another turn in her writing career by turning to trivial literature and writing primarily medical novels. These works, especially the Bastei-Verlag series, correspond to the common reading habits of the time. Trivial literature, often categorized as entertainment literature, reaches a wide audience and often reflects current social issues and values.

The 1956 novel "Sonja's Funny Turks Trip" by Else Günther, who died in 1973, tells of the experiences and impressions of a girl named Sonja who came to Turkey by ship. Some concrete clues we got from the novel suggest that this journey was actually undertaken by the author herself. In the work, the impressions of Turkey by the novel's heroes, who also stopped in Çanakkale, which is on the way to Istanbul, are examined using the method of document analysis and findings are made.

*Keywords:* Else Günther, Türkiye, Çanakkale, impressions, image.

## 1. GİRİŞ (Else Günther hakkında)

Else Günther-Junghans ve Else von Friesen-Zebrowski takma adıyla da tanınan Else Günther, kariyeri hem müzikal hem de edebi başarıyı kapsayan çok yönlü bir Alman sanatçıdır. 11.04.1912'de Batı Prusya'da (şimdi Polonya sınırları içinde) Lautenburg'da doğmuş, Birinci ve İkinci Dünya Savaşlarının etkisi altında yaşamıştır. Aktif bir konser şarkıcısı olarak hayatı ve kariyeri, 1935'ten 1945'e kadar sahneye çıkma yasağından önemli ölçüde etkilenmiştir. Almanya'da Nazi döneminde bazı sanatçılara uygulanan tedbirler kapsamında Else Günther'in siyasi mi, ırksal mı yoksa başka bir nedenle mi yasaklı olduğu konusunda elimizde yeteri kadar bilgi yoktur. Yazar tahminen 1973 yılında vefat etmiştir (ayrıntılı bilgi için bkz. Yeşilyurt 2021).

Else Günther, İkinci Dünya Savaşı'ndan sonra, 1950'lerin başından itibaren yazmaya yönelmiş ve çok sayıda çocuk ve genç yetişkin kitabı yayınlamıştır. Bu yaratıcı aşama, onun kendini yeniden keşfetme ve tamamen farklı bir sanatsal alanda başarılı olma yeteneğini gösterir. Aşağıda görüleceği üzere başlıklarından bile anlaşılacağı gibi, maceradan ahlaki eğitime kadar çeşitli konularıyla çocuk ve genç yetişkin kitapları, genç okuyucuları şekillendirmede önemli bir rol oynamaktadır.

1960'lı yıllarda yığın edebiyatına yönelip öncelikle doktor romanları yazarak yazarlık kariyerinde bir değişiklik daha yapmıştır. Başta Bastei-Verlag serisi olmak üzere bu çalışmalar, dönemin popüler okuma alışkanlıklarına bir uyum göstermektedir. Genellikle eğlence edebiyatı olarak kategorize edilen yığın edebiyatı, geniş bir kitleye ulaşır ve çoğu zaman çağdaş toplumsal sorunları ve değerleri yansıtır (değişik yönleri hakkında bkz. Öztürk 2016, 2018a, 2018b, Öztürk 2019, Öztürk / Yeşilyurt 2020a, 2020b, Öztürk / Albayrak 2020, Öztürk / Yeşilyurt 2022a, 2022b).

Else Günther'in çocuklar ve genç yetişkinler için yazdığı romanların konularını "empati ve anlayışı teşvik etmek, macera ve keşif, bağımsızlık ve özgüven, sosyal konular ve aile, ahlaki ve etik konular, arkadaşlık ve uyum" gibi başlıklar altına toplamak mümkündür. Dolayısıyla kitaplarının, çocukların dikkatini büyümenin zorluklarına çekmek, farklı kültürleri ve sosyal ortamları keşfetmelerini sağlamak ve onlara cesaret, empati ve kişisel bütünlüğün önemini

anlamaları için fırsatlar sunduğunu görürüz. Nitekim Else Günther'in 1956 yılında yayınladığı "Sonjas lustige Türken Reise" adlı romanı, Türkiye'ye gemi yolculuğu ile gelen bir kız çocuğunun deneyim ve izlenimlerini anlatmaktadır.

## 2. ROMAN VE İÇERİĞİ HAKKINDA<sup>1</sup>

1956'da yayınlanan romanın (bkz. Günther [1965]) kahramanı Sonya, aniden hastalığa yakalanan "altın kalpli ve neşeli bir karaktere sahip" küçük bir kızdır. Amca Dr. Uhlitz, yeğeni Sonya'yı 'Levante' adlı yük gemisi ile Akdeniz turunda yanında götürmeyi teklif eder. Baba Uhlitz izin verir ve böylece Sonya'nın amcasıyla çıktığı büyük Güney (Doğu) gezisi başlar.



Görsel 1: Romanın kapağı

Gemi Selanik limanından kalkar ve yolculuk Atina Pireus limanında mola vererek Çanakkale'den (Çanakkale = Hellespont) Marmara Denizi'nin doğusunda bulunan Derince (İzmit) limanına kadar sürer; yolcular burada bir keşif gezisi yaparlar. Derince, Sonya'nın akrabaları ile birlikte Türkiye'deki ilk olumlu ve olumsuz deneyimlerini yaptıkları yer olur. Üçü araç değiştirir ve trenle, Sultan Ahmet Camii'ni görmek için İstanbul'a giderler ve böylece Güney'e yapılan büyük seyahat sona erer. İstanbul, Sonya Türk yemekleri ve içecekleri ile ilgili deneyimlerine sahne olur; amcasından Haliç Köprüsü ve İzmit'ten İstanbul'a giden hızlı trenin Almanlar tarafından yapıldığını öğrenir. Kitabın sonunda yer alan bu bilgi ona yabancı ülke Türkiye'de yurdunu anımsatır (bkz. Günther [1965]: 78).

Günther'in romanında rastladığımız kuruş ([1965]: 71), Tavukgöğsü ([1965]: 73), Tokatlı restoran ([1965]: 74) vb. Türkçe sözcükler (bkz. ayrıca Öztürk 2016: 38, 39), onun Türkiye'yi bizzat gezip gördüğü olasılığına tanıklık etmektedir.<sup>2</sup> Örn.

"Tanrı uludur", Arapça "Allahu ekber" ifadesinin Türkçe karşılığıdır. 18 Temmuz 1932'den 16 Haziran 1950'ye kadar Türkiye'de ezan Türkçe okunmuştur. Bu ve metindeki diğer Türkçe kelimeler, yazarın 1950'lerden önce Türkiye'yi ziyaret etmiş olabileceğini düşündürüyor. (bkz. Öztürk 2016: 36; dipnot)

Romanın çocuk figürü Sonya'nın seyahat esnasında kültürlerarası gelişimini destekleyen sevecen amcası yazar Else Günther'in adeta temsilcisi gibidir. Onun yardımıyla Yunanistan ve

<sup>1</sup> Bu bölüm yazarın önceki bir yayınından alınmıştır (bkz. Öztürk 2019: 236 vd.)

<sup>2</sup> Bu kapsamda Fatih Tepebaşı, edebiyatta "lüzumsuz sayılabilecek bu ayrıntıların işlevi bulunur ve anlatı[m] sürecinde mesela otantiklik duygusu uyandırılmasına hizmet eder. Okurun, gerçeklik yanılsamasını pekiştirir." (2022: 11).demektedir.



Türkiye’de mekânları ve insanları tanıdıkça ufku açılır. Amcasının daha önce defalarca Türkiye’ye gelmiş olması, onun için bir avantajdır, çünkü ne yaşayıp ne göreceği konusunda deneyimli bir aile büyüğü ona rehberlik ederken çocukça merak ve korkularına da tanık oluruz.

### 3. ÇANAKKALE İZLENİMLERİ

Gemi yolculuğu Çanakkale boğazına yaklaşınca önceki ziyarette (olasılıkla gemiye Türk bayrağı çekilmesi veya gümrük muhafaza memurlarına verilmesi gereken evrakın teslimi anında), görevlinin havada asılı beklemesi nedeniyle neşeli anlar yaşanmıştır; bu anın Sonya’ya tam olarak söylenmemesi şeklinde seçilen anlatım tarzı ile yaratılan merak Çanakkale’nin atmosferini yaşatmak için özellikle yaratılan bir belirsizlik gibi durmaktadır.

Çanakkale Boğazı’ndayız,” diye açıkladı Julius Amca, “oraya gidemem. Knutchen yine kendini yerle gök arasında havada asmak istiyor! Bunu her seferinde yapıyor. Ama ben görmek istiyorum. (...) Ne de olsa düştüğünde birinin onu yakalaması gerekiyor!” Bir selamla ayrıldı. Sonya derin düşüncelere dalmış bir halde geride kaldı. (Günther [1965]: 48 vd.)

Çocuk figürün kafasında Çanakkale hakkında oluşturulan bu gizemli beklenti, boğaz girişindeki uzaktan dürbünle görülebilen iki deniz fenerinin belirmesiyle zirveye ulaşır (bkz. Günther [1965]: 49). Kaptanın da devreye girmesiyle çocuk kahraman nihayet gizemli şehir Çanakkale hakkında amcası Julius’tan bilgi alabileceğini öğrenir. Boğazın iki yanından suya yansıyan ışık oyunları içinde amcası şöyle anlatır gizemli şehri:

Şimdi Çanakkale Boğazı’nın ya da eski zamanlardaki adıyla Hellespont’un ortasındayız. Işıklardan iki yakanın ne kadar yakın olduğunu görebilirsiniz. Hellespont’un en dar noktası olan Çanakkale’ye ulaşmak üzereyiz. Orta Çağ’da bir Türk sultanı burada iki kale inşa ettirmiş. Bunlara ‘denizin barajı’ anlamına gelen Sedd-ülbahir ve ‘Testi kale’ anlamına gelen Çanak-kale adını verdi. Türkler o zamandan beri tüm boğaza bu kalenin adını vermişlerdir. - Bu boğazla ilgili pek çok hikâye vardır. Örneğin, İsa’dan beş yüz yıl önce yaşamış olan Pers kralı Xerxes, kendisine itaat etmedikleri için Hellespont’un sularını zincirlerle kırbaçlatmıştır!” (Günther [1965]: 50)

Görüldüğü gibi bu betimlemede boğazın sağ ve solunda bulunan kalelerden, bunları yaptıran Türk Sultanı’ndan ve Antik çağda buraya gelen Pers kralı Xerxes’ten söz edilmektedir. Burada anılmayan Türk Sultanı Fatih Sultan Mehmet olup, iki kaleden biri bugünkü *Çimenlik Kalesi* (eski adıyla Kale-i Sultaniye) ve *Kilitbahir Kalesi* (eski adıyla Kilid-ül Bahr Kalesi)’dir. Her ne kadar Seddülbahir kalesi adında başka bir kalenin varlığı biliniyorsa da burada boğazın en dar yerinde olduğu belirtilen bu kalelerin Fatih Sultan Mehmet’in 1462 yılında yaptırdıkları olmalıdır (Nemutlu 2021: 57).<sup>3</sup>

<sup>3</sup> Bkz. <https://canakkale.ktb.gov.tr/TR-70518/kaleler.html> (01.04.2024) Seddulbahir kalesi 1659 yılında yapılmıştır. Boğazın girişinde Anadolu tarafında bu kalenin karşısında Kumkale bulunmaktadır. Diğerleriyle aralarında 200 yıllık bir mimari üslup farkı vardır. Seddulbahir kalesinin yapımı gemi teknolojilerinin değişimini de göstermektedir. Bu nedenle boğaz savunması daha sonra kilitbahir-cimenlik hattından Seddulbahir-Kumkale hattına taşınmış, bundan sonra Gelibolu’nun denizcilik açısından önemi de azalmıştır (bilgi için Sn. Dr. Mithat Atabay ve Prof. Dr. Mete Tuncoku’na çok teşekkür ederim).



Görsel 2: Çimenlik Kalesi (Boğaz'dan görünüş) (Foto: AOÖ)

Boğaz hakkında verilen ikinci bilgi ise Pers Kralı ile ilgili olmaktadır. Bir anlatıya göre boğazın azgın sularını zapt edemeyen Xerxes'in<sup>4</sup> onları zincirlerle kırbaçlatmış olması çocuk figürler tarafından farklı yorumlanır ve “Sonya ve Jüle kahkahalarla güldüler. ‘Boğazda yaşayan ve kendisine karşı isyan eden bazı kötü şeytanlar olduğunu düşünüyordu, bu yüzden onları cezalandırmak istedi.’ (Günther [1965]: 50) diye düşünürler.

“Julius, Çanakkale Boğazı ‘Dardanel’ adını nereden almış? Komik bir kelime, değil mi?”  
“Bunu da sana açıklayayım Sonya. Antik çağda Dardanos şehri güney Hellespont'ta yer alıyordu. Romalılar buranın Troya'nın ana şehri olduğunu düşünüyorlardı ve bu nedenle sakinleri büyük saygı görüyordu. On beşinci yüzyılda, Sedd-ülbahr ve Çanak-kale kalelerini inşa eden Türk sultanı, Dardanos sakinlerini, artık kendilerinden sonra Dardanellia olarak adlandırılan Çanak-kale'ye taşıdı. Yeni sakinler Çanakkale Boğazı'na kendi (Dardanellen) adlarını vermişlerdi. (Günther [1965]: 51)

Görüldüğü gibi çocuk okurlar şehrin tarihi ve eski adı hakkında aydınlatılırken çok katmanlı bir betimleme yapılmaktadır. Bir yandan antik Dardanos ve Troya, diğer yandan 15. yy. Osmanlılar dönemi ve kurmaca seyahatin yapıldığı 20. yy. ortaları iç içe geçmiştir. Bugün Çimenlik kalesinden 31 km uzakta olan Troya antik kenti ve yaklaşık 10 km mesafedeki Dardanos mevkii eski tarihi cazibesini halâ korumaktadır. Çanakkale Onsekiz Mart Üniversitesi'nin Dardanos kampüs alanı içinde bulunan Dardanos kaya mezarı ve Troya kazı alanı girişinde yapılan Troya Müzesi eski devirlerin görkemli hatıralarını yaşatmaktadır. M.Ö 5. yy.dan bu yana mevcut olan Dardanos mezarı 1959 yılında arazi çalışmaları sırasında keşfedilmiştir. Troya antik kenti ile ilgili kazılar ise devam etmektedir.<sup>5</sup> Bu ören yerinin edebiyat açısından önemi Homeros'un *İlyada* adlı destanına dayanmaktadır:<sup>6</sup> “Destanda anlatılan Truva savaşlarının geçtiği yer günümüzde Çanakkale iline bağlı Tefikiye Köyü

<sup>4</sup> Bu hikâye hakkında bkz. Herodot 2017, s. 80–81. („Xerxes lässt den Hellespont peitschen.“)

<sup>5</sup> Heinrich “Schliemann ilk kazılarına; 1871 yılında başlar ve ilk dönem kazıları, 1873 yılında Priamos hazinelerini keşfetmesinin ardından Yunanistan'a hazineler ile birlikte gitmesiyle birlikte son bulur. Bu olaydan sonraki Schliemann kazı dönemleri; 1878 – 1879, 1882 – 1883 ve 1888 – 1890 yılları arasında gerçekleşir.” <https://troiavakfi.com/kazi-tarihcesi/> (Erişim tarihi: 03.04.2014) Kazılar, Wilhelm Dörpfeld, Carl W. Blegen, Manfred Osman Korfmann'dan sonra günümüzde onun öğrencisi Rüstem Aslan tarafından yürütülmektedir.

<sup>6</sup> “Destan, Yunanistan'daki Akhalar ile Anadolu'daki Truvalılar arasında yaklaşık olarak İ.Ö. 1199'da yaşanan Truva Savaşı'nı ve bu savaşta yer alan kişiler üzerine anlatılan gelen efsaneleri içermektedir (Bkz. Kapukaya, 2018:105vd.). Destan 15 bin dizeden oluşmaktadır. (...) Truva Antik Kentin ziyaretçi sayısını her yıl arttırmasında elbette Homeros'un ölümsüz eseri İlyada ve bu eserin sinemaya uyarlanmasının büyük etkisi söz konusudur.” (Balcı / Dilek 2021: 230)

sınırları içinde yer alan Hisarlık kazı bölgesidir. 1998 yılında UNESCO Dünya Miras Listesi'ne alınan Truva Antik Kenti, Kültür ve Turizm Bakanlığı'nın açıkladığı verilere göre 122 534.233 ziyaretçiyle 2018 yılının Türkiye'de en fazla ziyaretçi çeken ören yeri sıralamasında dördüncü sıradadır.” (Balcı / Dilek 2021: 230)



Görsel 3: Troya kazı alanından bir görüntü (2011) (Foto: AOÖ)

Michel Foucault, farklı çağları ve bu çağlardan kalma eşyaları bir arada barındıran mekânları ve yerleri heterotopya/heterokroni olarak niteler:

“Heterotopyalar genellikle zaman dilimlerine, yani simetrik olarak heterokroni olarak adlandırılacak bir şeye bağlıdır. Heterotopya, insanlar geleneksel zamanlarından koptuklarında tam işlevselliğine ulaşır. Buradan mezarlığın son derece heterotopik bir yer olduğu anlaşılabilir; çünkü mezarlık, birey için yaşamın kaybı ve içinde çürümenin ve bulanıklaşmanın sona ermediği yarı sonsuzluk olan tuhaf heterokroni ile başlar.” (Foucault 1992: 18)

Tarihin ve tarihsel olayların arşivlendiği yerleri ve mekânları itibariyle Çanakkale ve Çanakkale Boğazı heterokronik bir nitelik taşımaktadır. Romanda aktarılan bilgilerden Çanakkale Boğazı'nda yaşanan tarihi olayların ve efsanelerin sonsuza kadar mekânda saklandığı görülmektedir (bkz. Öztürk-Albayrak 2020: 167).

Romanda Çanakkale ile ilgili bölümlerde şehir tarihinin değişik yönleri vurgulanmaktadır. 1. *Tarihi önemi ve mimarisi*: Orta Çağ'da bir Türk sultanı tarafından yaptırılan Sedd-ülbahir ve Canak-kale adlı iki kaleden bahsedilmesi, bu kasabanın tarihi önemine ve mimarisine işaret etmektedir. Türklerin tüm boğaza Canak-kale kalesinin adını vermiş olması, bu yapıların bölge tarihi açısından önemini göstermektedir. Bu yapılar bölgedeki güç ve egemenliğin sembolleri olarak görülmekte ve Çanakkale'nin tarih anlatısına katkıda bulunmaktadır.



Görsel 3: Kilitbahir Kalesi (karadan görünüş) (Foto: AOÖ)

2. *Efsaneler ve mitler:* Kendisine itaat etmedikleri için Hellespont'un sularını zincirlerle kırbaçlatan Pers Kralı Xerxes'in hikâyesi, Çanakkale Boğazı bölgesiyle ilişkili zengin efsane ve mit geleneğine atıfta bulunmaktadır. Bu hikâyeler, romandaki karakterlerin olduğu kadar okurun da hayal gücünü harekete geçirebilir ve bu mistik ve tarihi öneme sahip şehre karşı tutumlarını şekillendirebilir.

3. *İsmin kökeni:* "Dardanelles" isminin kökeninin antik çağlardaki Dardanos şehrinde geldiğinin açıklanması ve daha sonra Dardanos'tan yerleştirilen sakinler tarafından Çanakkale'nin Dardanellia olarak yeniden adlandırılması, tarihsel bağlantıları ve farklı kültürlerin bölge üzerindeki etkilerini yansıtmaktadır. Bu bilgiler, bölgenin tarihsel gelişiminin anlaşılmasına katkıda bulunmakta ve tarihinin zenginliğini gösterir ve roman karakterlerinin bu şehrin tarihine ve kültürüne olan ilgisini daha da güçlendirebilir.

Genel olarak bakıldığında, romandaki karakterlerin Çanakkale Boğazı ve Çanakkale'nin tarihi önemine ve zengin geçmişine karşı belirli bir hayranlık duyduklarını göstermektedir. Şehri sadece seyahat programlarında yer alan bir yer olarak değil, keşfedilmesi ve anlaşılması gereken zengin bir tarihe sahip bir alan olarak görmektedirler. Ancak yakın tarihte Osmanlı Devleti'nin Alman müttefiki ile Çanakkale boğazını ele geçirmek isteyen İhtilaf Devletlerinin saldırılarına karşı büyük bir direnişle karşı çıktığı Çanakkale Savaşları'na değinilmemektedir.

#### 4. SONUÇ

Else Günther'in bu çocuk romanının bir bölümü, Türkiye'de Avrupa'yı Asya'dan ayıran bir boğaz olan Çanakkale Boğazı'nda yapılan bir yolculuğu anlatmakta ve buranın coğrafi özellikleri, tarihi önemi ve isimleri de dâhil olmak üzere çeşitli yönleri tartışmaktadır. Boğazın eski zamanlarda Hellespont olarak bilindiğinden hareketle Troya uygarlığı ve Pers Kralı Xerxes ile bağlantısı da dâhil olmak üzere tarihi ve mitolojik bir öneme sahip olduğundan bahsedilmektedir. Ayrıca Çanakkale Boğazı'nın adını bir zamanlar güney Hellespont'ta bulunan antik Dardanos kentinden aldığı açıklanmaktadır. Dardanos sakinlerinin 15. yüzyılda bir Türk sultanı (Fatih Sultan Mehmet) tarafından Çanakkale'ye taşındığı, şehrin daha sonra Dardanellia olarak anılmaya başlandığı ve sultanın boğazın en dar yerinin iki yakasına savunma kaleleri yaptırdığı belirtilmektedir.

Romanda Çanakkale ile ilgili bölümlerin analizi ve değerlendirilmesine dayanarak, yazar Else Günther'in Çanakkale Boğazı'na ve şehrine karşı belirli bir *hayranlık* duyduğunu söyleyebiliriz. Bu hayranlığa ayrıca bir *heyecan ve macera* duygusu eşlik etmektedir, çünkü karakterlere yüklenen beklentilerin gerilimi artırılmaktadır. Yazarın Çanakkale'ye (ve Türkiye'ye) belli bir *aşinalığı* olduğu, önceki yolculuklardan bahsedilmesinden anlaşılmaktadır. Karakterler bu yinelenen deneyimi yolculuğun tanıdık ve karakteristik bir özelliği olarak görüyor gibidir. Hellespont'tan ve Antik çağlardaki öneminden bahsedilmesi, yazarın belirli bir *tarihsel farkındalığa* sahip olduğunu ve Çanakkale Boğazı'nın tarihsel önemini takdir ettiğini göstermektedir.

Sonuç olarak; efsanelere ve hikâyelere konu olan Çanakkale boğazı, yerli-yabancı ziyaretçilerin hep ilgisini çekmiş ve çekmeye devam etmektedir. Antik çağdan bugüne sadece anılan Xerxes, Troya, Dardanos değil, günümüzde ayrıca Hero ile Leander (Öztürk 2014), Çanakkale Masalı (Öztürk 2007) ve Çanakkale Savaş söylenceleri (Öztürk ) ile de gizemini devam korumaktadır.

## KAYNAKÇA

- Balcı, Umut / Dilek, S. Emre (2021): *Edebiyat Turizmi (Kavramlar – Türler – Örnekler)*. Ankara: Detay Yayıncılık.
- Foucault, Michel (1992): *Andere Räume*. Barck, Karlheinz u.a. (Hg.): *Wahrnehmung heute oder Perspektiven einer anderen Ästhetik*. Leipzig: Aisthesis.
- Günther, Else (1965): *Sonjas lustige Türkenreise*, Göttingen: W. Fischer Verlag (= Göttinger Jugend-Bände).
- Herodot: *Orientalische Königsgeschichten*. Norderstedt: Jazzbee Verlag Jürgen Beck, 2017, S. 80–81. ("Xerxes lässt den Hellespont peitschen.")
- Çanakkale Troia Vakfı: Kazı Tarihçesi. <https://troiavakfi.com/kazi-tarihcesi/> (03.04.2024)
- Nemutlu, Füsün Erduran (2021): Çanakkale Çimenlik Kalesi'nin Tarihi Kentsel Peyzaj Elemanı Olarak İrdelenmesi. *ÇOMÜ Ziraat Fakültesi Dergisi*, 2021: 9 (1): 57–69, doi: 10.33202/comuagri.762995
- Öztürk, Ali Osman (2007a): Çanakkale Savaş Söylenceleri Bağlamında 'Menkıbe' Kavramı Üzerine. *2007 Unesco Mevlana Yılında Uluslararası VII. Dil, Yazın, Değişibilim Sempozyumu. 02-05 Mayıs 2007. Bildiri Kitabı II*, Konya 2007, s. 427-435.
- Öztürk, A. O. (2007b): Tarihten Ders Almak mı, Tarihi Ters Okumak mı? *Toplumsal Tarih Dergisi*, Şubat, Sayı 158, s. 76-83.
- Öztürk, A. O. (2007c): Çanakkale Masalı Üzerine, *Kitap-lık*, Sayı: 103, Mart 2007, s. 122-130.
- Öztürk, A. O. (2014): Arzu ile Kamber Hikayesinin Yeni Bir Varyantında Bulunan Kültürlerarası Motifler, *Prof. Dr. Ali Çelik Armağanı*, Akçağ Yayınları, Ankara, s. 431-444.
- Öztürk, A. O. (2016): Eigene und fremde Emotionsschilderungen von Else Günther in ihrem Kinderroman „Sonyas lustige Türkenreise“. *Alman Dili ve Edebiyatı Dergisi* 2016 / I, Sayı: 35, s. 25-42.
- Öztürk, A. O. (2018a). Zum pädagogischen Wert der Kinderliteratur am Beispiel von Else Günthers Roman *Sonjas lustige Türkenreise*. *Alman Dili ve Edebiyatı Dergisi*, 1 (39), 19-33. DOI: 10.26650/alde.2018.1.39.0002

- Öztürk, A. O. (2018b): Völkerverständigung per Kinderbuch: Sonjas lustige Türkenreise. Josef Kraus und Walter Krämer(Hrsg.) (2018): *Sternstunden. Große Texte deutscher Sprache*, 1. Auflage, Paderborn: IFB Verlag Deutsche Sprache GmbH, s. 366-370.
- Öztürk, A.O. (2019): Alman Yazar Marie Luise Kaschnitz'de ve Çocuk Edebiyatı Yazarı Else Günther'in *Sonjas lustige Türkenreise* İsimli Romanında İstanbul. *Roman Kahramanları, Üç Aylık Edebiyat Dergisi*, Sayı: 38, Nisan-Haziran 2019, s. 233-244.
- Öztürk, A. O. / Yeşilyurt, Halime (2020a): Türki- und Türkenbeschreibung in den Kinder- und Mädchenromanen von Else Günther. *Interkulturalität in Sprache, Literatur und Bildung* 4/ 2020, Pavel Knápek und Bianca Beníšková (eds.), Rezensierte Beiträge der internationalen Konferenz Interkulturelle und transkulturelle Dimension im linguistischen, kulturellen und historischen Kontext 2019 10. – 12. Oktober 2019, Universität Pardubice, 2020, s. 71- 86.
- Öztürk, A. O. / Yeşilyurt, H. (2020b): Geistesfreiheit in der Nachkriegskinderliteratur am Beispiel der Romane von Else Günther. *Geistesfreiheit. Deutsche Literatur zwischen Autonomie und Fremdbestimmung*. (Internationale Tagung des Germanistischen Instituts der Universität Pécs am 9. und 10. Mai 2019). Hrsg. Von Rainer Hillenbrand und Zoltan Szendi, Wien: Praesens Verlag, 2020, s. 305-315.
- Öztürk, A. O. / Albayrak, Kadir (2020): Symbolische Bedeutungen der Räume und Örtlichkeiten im Kinderroman *Sonjas lustige Türkenreise* von Else Günther. Szabolcs János (Hg.): *Erinnerungsorte und Kulturtransferprozesse im südosteuropäischen Raum*. Wien: Praesens Verlag, 2020, s. 163-171.
- Öztürk, A. O. / Yeşilyurt, H. (2022a): Tier-Mensch-Verhältnisse in den Kinderbüchern von Else Günther. *Internationale Tagung Kronstädter Germanistik, Kronstädter Beiträge zur germanistischen Forschung*, Bd. 22, s. 233-248. <https://doi.org/10.31926/KBzgF.2022.22.14>
- Öztürk, A. O. / Yeşilyurt, H. (2022b): Übergang von der Elternkontrolle zur Kindheitsautonomie am Beispiel des Romans ‚Lena Besenzopf‘ von Else Günther. Handan Köksal, Mukadder Seyhan Yücel, Leyla Coşan, Hikmet Asutay, Mehmet Tahir Öncü (Hrsg) (2022): *Digitalisierung im Kontext von Sprache und Literatur in der Türkei. Potenziale, Herausforderungen und Prognosen*. Berlin: Logos Verlag, s. 191-202.
- Tepebaşılı, Fatih (2022): Edebiyat Bilimi Açısından Gerçeklik. Öztürk, A. O.: *Hayat, Hakikat, Edebiyat*. Çanakkale: Paradigma Akademi, s. 9-19.
- Yeşilyurt, H. (2021): *Else Günther als Kinderbuchautorin und ihr Beitrag zur interkulturellen Erziehung*. İstanbul: Hiperyayın, 2021.

## ALMAN POPÜLER (NEURUPPİNER BİLDERBOGEN) RESİMLERİNDE 1912 BALKAN SAVAŞLARININ ALIMLANMASI

**Prof. Dr. Ali Osman Öztürk**

Necmettin Erbakan Üniversitesi, ORCID ID: <http://orcid.org/0000-0003-2759-2096>

### Özet

Federal Almanya Neuruppin şehrinin Kent Müzesinde bulunan tarihi Neuruppin Resim Albümlerinde Doğu Resimleri, 19. Yüzyılda sade yurttaşın eğlence ve bilgilenme ihtiyacını karşılamaktaydı. Bu resimlerin önemli bir bölümünü Berlin/Dahlem'deki Avrupa Kültürleri Müzesi'nde (*Museum der Europäischen Kulturen*) bulmak mümkündür. Görgü kuralları, ev idaresi, edebiyat, sanat ve siyaset alanlarında geniş yelpazede bir ilgi alanından söz edilebilir. İç siyasette gösterilmek istenenler hakkında arzu edilen bilgi akışını sağlayan bu medya, devletin yönlendirmesi doğrultusunda dış dünya üzerine de bilgilendirme yapmaktaydı. Söz konusu resimler renkli ve üst-alt yazılarla ayrıntılı olarak donatılmıştır. Bu kapsamda Avrupa'daki askeri ve siyasi rekabetin sonucu olarak sıkça başvurulan savaşlar da resimlerin sevilen konularındandı. Öyle ki komşu ülkelerin askeri unvan ve komutanları bile resimlerin figürleri arasına konu edilirdi. Bu komşu ülkeler arasında olan Osmanlı Devleti, salt kültürel farklılıkları ile değil aynı zamanda yürüttüğü savaşlar nedeniyle de ilgi görüyordu. Zamanla güç kaybedip, Balkanlardan itibaren gittikçe Anadolu'ya doğru geri çekilmeye zorlandığı için içinde bulunduğu Balkan Savaşları da Alman kamuoyunda dikkatle takip ediliyordu, çünkü Balkanlardaki Hristiyan azınlıklarla en azında dini bakımından dayanışma içindeydi. Bu bakımdan (o dönem için) uzak ülkelerden haber veren bu ürünler salt eğlencelik resim malzemesi olmaktan çıkıp, haber değeri yüksek resimli gazete hüviyetine kavuşmaktadır. Bu bağlamda bildiride Neuruppin resimlerinin özellikle alt yazıları dikkate alınarak, Osmanlı-Türk ordusu ile Balkanlarda uzun yıllar yönetimi altında bulundurduğu Sırlar, Karadağlılar, Bulgarlar ve Yunanlılarla yürütülen muharebelerin popüler resimlere nasıl yansıdığı analiz edilemeye çalışılacaktır. Önce hangi çarpışmaların Alman kamuoyunda dikkat çektiğini gösteren resimler tasnif edilecektir. Sonra bu resimlerin altında bulunan Almanca bilgilendirme metinlerinin yardımıyla güç dengesi ve çarpışmaların boyutu hakkında çıkarımlarda bulunulacaktır.

*Anahtar Kelimeler:* Neuruppin Popüler resimleri, Balkan Savaşları, Türkler, Sırlar, Karadağlılar, Bulgarlar.

### THE PERCEPTION OF THE BALKAN WARS OF 1912 IN THE GERMAN (NEURUPPIN) BİLDERBOGEN

#### Summary

In the 19th century, the Neuruppin City Museum (Federal Republic of Germany) displayed oriental pictures in the historical Neuruppin picture sheets to meet the needs of the average citizen for entertainment and information. A significant number of these pictures can be found in the Museum of European Cultures in Berlin/Dahlem. The topics covered a broad range, including rules of etiquette, housekeeping, literature, art, and politics. The medium provided information about domestic political interests as well as the outside world, but with state control. The pictures, which were colourful and detailed, depicted wars, a favourite subject due to military and political rivalries in 19th century Europe. Even military titles and famous commanders from neighbouring countries can be found among the important figures in the paintings. The Ottoman Empire is particularly noteworthy, not only due to its cultural

differences but also because of the wars it waged. The Balkan Wars resulted in the Ottoman Empire gradually retreating from the Balkans towards Anatolia. The German public closely followed the wars and showed solidarity with the Christian minorities in the Balkans, at least in religious terms. In this regard, these products, which at the time provided news from far-off lands, were no longer just visual entertainment, but became illustrated newspapers with significant news value. This article analyses how the battles between the Ottoman-Turkish army and the Serbs, Montenegrins, Bulgarians, and Greeks, who had dominated the Balkans for many years, were reflected in popular images. The language used is clear, concise, and objective, with a formal register and precise word choice. The text adheres to conventional academic structure and formatting, including consistent citation and footnote style. The sentences and paragraphs create a logical flow of information with causal connections between statements. The text is free from grammatical errors, spelling mistakes, and punctuation errors. No changes in content have been made. The focus is on the captions of the Neuruppin images and which battles attracted the attention of the German public. Using the German information texts accompanying the pictures, conclusions are drawn about the balance of power and the extent of the battles depicted in the Neuruppin folk pictures.

Keywords: Neuruppin folk paintings, Balkan wars, Turks, Serbs, Montenegrins, Bulgarians.

## 1. GİRİŞ

Federal Almanya Neuruppin şehrinin Kent Müzesinde bulunan tarihi Neuruppin Resim Albümlerinde Doğu Resimleri, 19. Yüzyılda sade yurttaşın eğlence ve bilgilenme ihtiyacını karşılamaktaydı. Litografik olan ve sonradan el marifetiyle renklendirilen bu resimlerin önemli bir bölümünü Berlin/Dahlem'deki Avrupa Kültürleri Müzesi'nde (*Museum der Europäischen Kulturen*) bulmak mümkündür. „19. Yüzyılın görsel-yazılı kitle iletişim aracı“ (bkz. Peter Heßelmann 1994) olan bu Neuruppin resimlerinin, yayımlandıkları tarihte, Avrupa, Hindistan, Rumeli ve Kafkasya'da yürütülen önemli savaşlar hakkında da Alman kamuoyuna bilgilendirme görevini yerine getiriyorlardı. „Bu resimler ‚Yellow Press‘ ve ciddi haber magazini özelliklerini birleştirerek” (bkz. Bellmann 2000: 6) günümüzdeki resimli gazetelere benzer bir işlev görüyorlardı. Neuruppin Şehir Müzesi'nde bulunabilen Osmanlı-Türk motifli resimlerin sayısı toplam şimdilik 89'dur. Bunlar konu ve motif alanına göre 10 başlık altında toplanabilir: Savaş resimleri, ordu veya asker resimleri, Osmanlı padişahları, (Şark motif ve figürleri içeren resimli öyküler üzerinden verilen) ahlaki öğütler, kıyafetler, Türk paşaları, şehir resimleri, Türk-Fransız ilişkileri, Türk (Asyalı) aile yaşamı ve cami.<sup>1</sup> Müzedeki tüm resimler yayıncı matbaaların adlarıyla kataloglanıp numaralanmıştır; Neuruppin'de 19. yy'da söz konusu popüler resimleri basıp dağıtan iki önemli matbaacı vardır: Gustav Kühn [K], Oehmigke-Riemschneider [OR].<sup>2</sup>

Her iki matbaanın yayınladığı resimler arasında savaş temalı olan çok sayıda ürün vardır (bkz. Schmidt 2001). Bu çalışmada, söz konusu resimler içinde özellikle Balkan Savaşlarını konu alanlar dikkate alınacak, kronolojik sıraya göre alt yazıları Türkçeleştirilerek

<sup>1</sup> Resimlerin genel olarak tasnifiyle ilgili olarak bkz. Zaepernick (1972).

<sup>2</sup> Aşağıda ilgili resimlerin katalog numarası önündeki [K] kısaltması *Gustav Kühn*'ü, [OR] kısaltması ise *Oehmigke-Riemschneider*'i ifade etmektedir. Resimlerin telif hakkı Neuruppin Kent Müzesi'ne aittir, izinsiz kullanılamaz. Bildirideki resimleri bilimsel amaçlı kullanmama izin veren müzesi yönetimine içtenlikle teşekkür ederim.



değerlendirilmeye çalışılacaktır. Değerlendirmede, yapılan çeviriler üzerinden doküman analizi yapılacaktır.<sup>3</sup>

## 2. BALKAN SAVAŞLARI

Balkan Savaşları, 1912 ve 1913 yıllarında Balkanlar'da meydana gelen ve bölgedeki Osmanlı egemenliğine ciddi şekilde meydan okuyan bir dizi çatışmadır. 1912 yılı, sonunda modern Balkan devletlerinin ortaya çıkmasına yol açan bu savaşlar dizisinin başlangıcına işaret etmektedir. Uzun süredir Osmanlı egemenliği altında olan ve aralarında Bulgaristan, Sırbistan, Yunanistan ve Karadağ'ın da bulunduğu Balkan devletleri bağımsızlık ve toprak kazanımı peşindeydi. Savaş, Ekim 1912'de Balkan devletlerinin bir ittifak oluşturarak Osmanlı İmparatorluğu'na karşı ortak hareket etmesiyle başladı.

Balkan Savaşları'nın 1912'deki seyri, her iki tarafta da önemli kayıplara yol açan bir dizi muharebe ve operasyon şeklindedir. Balkan devletleri başlangıçta önemli zaferler elde etmiş ve önemli Osmanlı topraklarının kontrolünü ele geçirmiştir. Bu olaylar Balkanların jeopolitik haritası üzerinde geniş kapsamlı bir etki yaratmış ve nihayetinde Osmanlı İmparatorluğu'nun bölgede parçalanmasına yol açmıştır. Genel olarak 1912 yılı, Balkanlar'da Osmanlıların bölgenin büyük bir kısmı üzerindeki kontrolünü kaybettiği ve modern ulus devletlerin ortaya çıktığı yeni bir dönemin başlangıcı olmuştur. 1912 Balkan Savaşları, Balkanlar'da daha sonraki gelişmelerin temellerini atmış ve bölgenin siyasi, sosyal ve kültürel manzarası üzerinde uzun vadeli bir etki yaratmıştır.

## 3. NEURUPPIN POPÜLER RESİMLERİNDE 1912 BALKAN SAVAŞLARI<sup>4</sup>

Neuruppin Popüler resimleri içinde 1912 tarihli Balkan Savaşı'na ilişkin 6 adet örnek söz konusudur: **1)** “Balkanlar'daki savaş. No. 2: 21 Ekim 1912'de Kirk-Kilisse kalesinin bombalanması” (OR 10 129); **2)** “Kırkkilise Muharebesi (K 9956); **3)** “Edirne Muharebeleri” (K 9959); **4)** “Muharebe Resimleri” [dörtlü grup] (K 9980): a. Podgoritza Muharebesi (bkz. K 9955), b. Kumanova Muharebesi, c. Lüle-Burgaz Muharebesi. 29-31 Ekim 1912, d. Edirne çevresindeki muharebeler (bkz K 9959); **5)** “Edirne'nin bombardımanı ve yakılması” (K. 9985); **6)** “Edirne yakınlarındaki [Ş]eitan-Tarla Kalesi'nin bombalanması” (K 9986); 6)

<sup>3</sup> Bu tip basın metinlerinin bir yandan *oryantalizm* (Öztürk 2015), *savaş retoriği* (Tepebaşı 2021) diğer yandan ise *basın dili* (Balcı 2023) açısından incelenmesi yararlı olacaktır, çünkü zaman zaman rakip tarafın propagandist amaçlarla ürettiği metinler olduğu gibi kullanılabilir (bkz. örn. Öztürk 2021: 6); fakat bildirinin dar kapsamı içinde buna yer veremeyeceğiz.

<sup>4</sup> Bu resimlerde yansıyan diğer savaş ve hususlarla ilgili olarak bkz. Öztürk (2012, 2013a, 2013b, 2016, 2017, 2019).

1) *Balkanlar'da Savaş. No. 2: 21 Ekim 1912'de Kirk-Kilisse kalesine yapılan baskın (OR 10 129)*



“Kirk-Kilisse [Kırklareli]’nin<sup>5</sup> ele geçirilmesi Bulgarlar tarafından bir gece saldırısıyla başlatıldı; kasabanın kuzey ve kuzey doğusundaki mevzileri işgal ettiler ve buraları toplarla tahkim ettiler. Sabahın erken saatlerinde kasabanın bombardımanı başladı ve kasaba yanmaya başladı. Bulgar piyadeleri şimdi kasabaya saldırmak için ilerliyordu. Korkunç göğüs göğse çarpışmalar yaşandı, Bulgarlar defalarca geri püskürtüldüler ama sonunda şehrin hâkimi olarak kaldılar ve Türkler geri çekilmeye başladılar.”

2) *Kırkilise Muharebesi (K 9956)*



Bu resimle ilgili bilgilendirme metni şöyledir: “22 Ekim 1912’de Bulgar ordusu Kırk-Kilise kalesindeki Türklere büyük bir üstünlükle saldırdı. Birkaç gün süren kahramanca direnişten sonra Türkler mevzilerini terk etmek zorunda kaldılar. Bulgarlar çok sayıda esir aldı, cephane ve yiyecek ele geçirdi. Türk ordusu Bonar-Hisar’a [Pınar Hisar] doğru geri çekilmeye başladı. Ağır fedakârlıklarla alınan Kırkilise’nin ele geçirilmesi Bulgarlar için büyük önem taşımaktadır.”

<sup>5</sup> “Fethini müteakiben Rumeli Beylerbeyliği’ne bağlanan Kırklareli (o devirdeki adı ile Kırkilise), daha sonraki dönemlerde Edirne Vilayetine bağlı bir sancak merkezi haline getirilmiştir. Bu durum Cumhuriyetin ilk yıllarına kadar devam etmiş, 1924’te çıkarılan bir kanun ile Kırklareli, il yapılmıştır.” (Akin 1997: 9-11)

### 3) Edirne Savaşları (K 9959)



Bilgilendirme metnine göre “Ekim ayında Türk birliklerine karşı kazanılan ilk zaferlerden sonra Bulgarlar güçlü ve önemli Edirne kalesini kuşatmışlardı. Türklerin inatçı direnişi ve kalenin iyi zırhlandırılması göz önüne alındığında, Edirne’ye yapılacak bir saldırı umutsuz görünüyordu. Bu nedenle Bulgarlar resmi bir kuşatmaya karar vermek zorunda kaldılar. Türk garnizonu defalarca cesur saldırılarda bulundu ve Bulgar ileri karakollarını geri püskürttü. Edirne kapılarında yapılan kanlı çarpışmalara rağmen, Bulgarlar kaleyi muhafaza altında tutmayı başardılar.”

### 4) Çatışma Resimleri [dörtlü grup] (K 9980)<sup>6</sup>



Tek sayfada dört adet resim ve metinlerin bulunduğu bu belgede, daha önce tek tek yayınlanmış savaş resimlerine yer verildiği görülmektedir. Bu resimlerde konu edinilen muharebeler ve alt yazılarını Türkçe çevirileri şu şekildedir:

#### a. Podgoritza Muharebesi (bkz. K 9955)

<sup>6</sup> Aşağıda dörtlü grupta yer alan resim ve metinler, daha önce tek tek yayınlanmış resim ve metinlerin tek sayfada toplu olarak tekrar yayınlanmış olduğunu gösteriyor.

“Balkan Savaşı’nın ilk muharebeleri Türkler ve Karadağlılar arasında gerçekleşti. Podgoridza’daki sınır yakınlarında şiddetli çatışmalar başladı. Karadağlılar Türkleri mevzilerinden çıkarmayı ve nihayetinde müstahkem ve kahramanca savunulan Taraboş Dağı’nı ele geçirmeyi başardılar. Türkler Scutari (İşkodra) bölgesine geri çekildi. Her iki tarafın da kayıpları büyüktü.”

*b. Kumanova yakınındaki çatışma*

“24 Ekim 1912’de Türk Batı Ordusu dört Sırp tümeni tarafından saldırıya uğradı. Sırp birlikleri Velihaht Prens Alexander’ın komutası altındaydı. Son derece kanlı bir savaşta, Türkler cesur bir savunmanın ardından nihayet geri çekilmek zorunda kaldılar. Sırlar Kumanova’yı işgal etti. Türklerin yaklaşık 10.000 ölü ve yaralı kaybettiği söylenmektedir. 18 obüs ve 85 sahra topu Sırlar tarafından ele geçirildi ve 2000 Türk esir alındı. Kumanova’daki zaferden sonra önemli Üsküp kasabası da Sırların eline geçti.”

*c. Lüle-Burgaz Muharebesi. 29 - 31 Ekim 1912*

“Kırkkilise [Kırklareli] Muharebesi’nden sonra Nazım Paşa komutasındaki ana Türk ordusu Wisa-Lüle-Burgaz hattında sağlam bir mevzi aldı. Türkler üç gün boyunca Bulgarların aceleli saldırılarına karşı kendilerini kararlılıkla savundular. Silahlarıyla erkek erkeğe kıyasıya savaştılar. Sonunda Türkler, etkisi korkunç olan Bulgar topçularının ateşine yol vermek zorunda kaldılar. Savaş alanında 30.000’den fazla ölü ve yaralı bıraktılar. Galipler de önemli kayıplar verdi. Çok sayıda top, mühimmat ve bayrak Bulgarların eline geçti ve çok sayıda esir alındı.”

*d. Edirne Savaşları (bkz. K 9959)*

“Ekim ayında Türk birliklerine karşı kazanılan ilk zaferlerden sonra Bulgarlar güçlü ve önemli Edirne kalesini kuşatmışlardı. Türklerin inatçı direnişi ve kalenin iyi korunması göz önüne alındığında, Edirne’ye yapılacak bir saldırı umutsuz görünüyordu. Bu nedenle Bulgarlar resmi bir kuşatmaya karar vermek zorunda kaldılar. Türk garnizonu defalarca cesur saldırılarda bulundu ve Bulgar ileri karakollarını geri püskürttü. Edirne kapılarında yapılan kanlı savaşlara rağmen, Bulgarlar kalenin kuşatılmasını sürdürmeyi başardılar.”

*5) Edirne’nin bombalanması ve yakılması (K. 9985)*



“3 Şubat 1913 akşamı ateşkesin sona ermesinin ardından Bulgarlar derhal Edirne’yi bombalamaya başladılar. Kalenin güney ve doğu cephelerindeki bombardıman özellikle şiddetliydi. Türk birlikleri ateşe büyük bir kesinlik ve başarıyla karşılık verdi. Ağır kale toplarının gürültüsü gece boyunca devam etti. Kasabadaki yüzden fazla ev ateşe verildi ve büyük yangının alevleri uzaklara kadar yayıldı. Yine de, garnizonu ve vatandaşları kahramanca davranan kuşatma altındaki şehirde örnek bir düzen hüküm sürdü. Edirne’nin cesur komutanı

Şükrü Paşa ve subayları kaleyi teslim etmeyi düşünmüyorlardı. Şükrü Paşa, Edirne'nin Bulgarların eline ancak bir moloz yığını olarak geçebileceğini söyledi.”

6) *Edirne yakınlarındaki Şeytan-Tarla kalesinin bombalanması (K 9986)*



“Bulgarlar Şubat ayının başından beri Edirne’yi özel bir gayretle kuşatıyorlar. Ağır silahlar sürekli olarak şehre mermi yağdırıyor ve aynı zamanda piyadeler de siperlerindeki tahkimatlara giderek daha fazla yaklaşıyor. Ancak savunma, General Şükrü Paşa komutasındaki Türkler tarafından kahramanca yönetildiğinden, Bulgarlar ilk başarılarını ancak 10 Mart’ta kaydedebilmişlerdir. Ölümcül bir savaştan sonra, Edirne’nin güney cephesindeki [Ş]eytan-Tarla kalesine saldırdılar. 400 Türk askeri ve subayı esir olarak ellerine düşü. Türklerin kaleyi yeniden ele geçirme girişimi başarısızlıkla sonuçlandı.”

#### 4. TARTIŞMA

Balkan Savaşlarının nedenlerine baktığımızda ansiklopedik kaynaklar şu bilgileri vermektedir: “Daha önce Osmanlı İmparatorluğuna bağlı olan Balkan Devletleri de, gerek ulusçuluk akımının gerekse büyük devletlerin ayrılıkçı Balkan politikalarının etkisiyle, kendi aralarındaki anlaşmazlıkları ortadan kaldırmaya, Osmanlı Devletine karşı birleşmeye yönelmişlerdi. Osmanlı Devleti ise, 13 Mart 1912’de Bulgaristan-Sırbistan, 29 Mayıs 1912’de Bulgaristan-Yunanistan arasında imzalanan antlaşmalara Karadağ’ın da katılmasından sonra girişilen savaş hazırlıklarından habersiz görünüyordu. Balkan Devletleri 30 Eylülde seferberlik ilan edince. 1 Ekimde de Osmanlı Devleti kısa süre önce terhis ettiği orduyu yeniden silah altına çağırdı. 8 Ekim 1912’de Karadağ Prensiğinin Osmanlı İmparatorluğuna savaş ilan etmesinin ardından. 16 Ekimde Bulgar ve Sırp çeteleri sınırları geçtiler. Böylece savaş başlamış oldu. Sınırı geçerek Kırklareli dolaylarına ilerleyen Bulgar Kuvvetleri karşısında yenilen Osmanlı ordusu. Çorlu’ya kadar çekildi. Lüleburgaz yöresindeki ve Ergene Irmağı dolayındaki çarpışmalar da Osmanlıların yenilgisiyle sonuçlandığından, ordu Çatalca’ya kadar çekildi. Bunun üzerine 29 Ekimde Gazi Ahmet Muhtar Paşa sadrazamlıktan istifa etti. Yerine Kâmil Paşa atandı.[ ] Komutanlar arasında da değişiklikler oldu. (...) Savaş, çeşitli cephelerde sürüyordu. Edirne yöresindeki çarpışmalar, burayı savunan Ali Yaver Paşa’nın 8.600 kişi ile teslim olmasıyla sonuçlandı. Bulgarlar 18 Kasımda Terkos Gölü ile Büyükçekmece arasında Çatalca dolaylarında Osmanlı Ordusuna ağır kayıplar verdirdilerse de Çatalca düşmedi. Batı Rumeli’deki Osmanlı Birlikleri ise, Sırp ve Yunan saldırıları karşısında çekilmek zorunda kaldılar. Osmanlı Kuvvetleri çok dağınıktı. Bir kısmı Karadağ’dan gelebilecek saldırıya karşılık vermeye hazırlanmıştı. Bu nedenle, en önemli çarpışmalardan biri olan Kumanova Muharebesi de yenilgiyle sonuçlandı. Bunu çeşitli yerlerdeki yenilgiler izledi.” (Görsel 20. Yüzyıl Genel

*Kültür Ansiklopedisi* 1984: 227) Bu kapsamda incelediğimiz litografik resimleri gruplayarak değerlendirelim.

#### **4.1. Kırklareli ile ilgili resimler**

Kırkkilise [Kırklareli]'nin stratejik önemini ve Bulgarların saldırılarının detaylı bir şekilde açıklandığı (K 9956 ve OR 10 129) nolu resimlerin alt yazılarından anlaşılacak hususlar şöylece ortaya konulabilir.

OR 10 129 nolu ilk resim de 21 Ekim 1912 tarihli çatışmanın çetin geçtiği ve Bulgarların direnişle karşılaştığını vurguluyor. Bunu doğrulayan K 9956 nolu ikinci resim ise 22 Ekim 1912 tarihinde kale veya kasaba olarak adlandırılan Kırkkilise'nin ele geçirilmesini, savaşın gidişatı açısından önemli bir dönemeç olarak gösteriyor. Özellikle Bulgarlar için bu, savaşta ilerleme kaydetmek ve Osmanlı ordusunun savunmasını kırmak için kritik bir adımdır. Bulgar ordusunun Kırkkilise'de Türklere karşı büyük bir üstünlükle saldırdığını belirtiliyor.

Bulgar ve Türk Birlikleri arasındaki güç dengesi bakımından resim alt yazılarında, Bulgar ordusunun gücü ve etkinliği vurgulanırken, Türk ordusunun geri çekilmeye başladığı ve direnç gösteremediği belirtiliyor. Bu, Bulgar ordusunun savaşın bu aşamasında güçlü ve etkili olduğunu, Türk ordusunun ise zor durumda olduğunu gösteriyor. Her iki resimde de Bulgarların şiddetli bir çatışma ile sonunda ilgili şehirleri ele geçirdiği ve Türkleri geri püskürttüğü belirtiliyor.

#### **4.2. Lüleburgaz Muharebesi ile ilgili resim**

Lüleburgaz muharebesiyle (29 - 31 Ekim 1912 tarihli) ilgili resimde (K 9980) savaşın bölgesel önemi ve coğrafi konumu göz önüne alındığında, Lüleburgaz'ın hem Bulgarlar hem de Türkler için önemli bir mevki olduğunu görüyoruz, çünkü bulunduğu konum, savaşın seyrini etkileyebilecek kritik bir noktadadır. Türk ordusunun Nazım Paşa komutasında Wisal-Lüleburgaz hattında sağlam bir mevzi aldığını ve Bulgar saldırılarına karşı üç gün boyunca kararlı bir direniş gösterdiğini belirtilmektedir. Bu ise Türklerin savaşın bu aşamasında güçlü bir konumda olduğunu göstermektedir. Ancak, sonunda Bulgar topçularının etkili ateşi karşısında Türklerin geri çekilmek zorunda kaldığı ifade edilmektedir. Her iki taraf da önemli kayıplar vermiş ve savaşın şiddetli geçtiği vurgulanmıştır. Alt yazıda ayrıca savaşın şiddetli olduğunu ve çok sayıda ölü ve yaralının bulunduğu belirtilmektedir.

Podgoritza (K 9955) ve Kumanova (24 Ekim 1912) muharebeleri de, Osmanlı Ordusunun bir yandan Bulgarlar ve Yunanlılarla savaşırken, diğer yandan aynı zamanda Karadağlı ve Sırlara karşı mücadele ettiğini göstermektedir. Her iki durum da Balkan Savaşı'nın önemli muharebelerinden biri olarak öne çıkmaktadır. Podgoritza'nın stratejik önemi, bölgedeki sınır bölgelerinin kontrolü ve coğrafi konumuyla ilgilidir. Taraboş Dağı'nın ele geçirilmesi, Karadağlılar için büyük bir kazançtı ve Türkleri geri çekilmeye zorladı. Kumanova ise stratejik bir öneme sahipti, çünkü Üsküp'e doğru ilerleyen ana yolun kontrolünü sağlamaktaydı.

K 9955 nolu ilk resim alt yazısında, Türkler ve Karadağlılar arasındaki çatışmaların şiddetli geçtiği ve her iki tarafın da büyük kayıplar verdiği belirtilmektedir. Podgoritza muharebesinde Karadağlıların Taraboş Dağı'nı ele geçirerek, ikinci resim ise Sırp tümenlerine karşı Kumanova yakınında yapılan çatışmalarda Türklerin geri çekilmeye zorlandığı ve Sırların zafer kazandığı anlatılmaktadır. Böylece Balkan Savaşı'nın gidişatında Türklerin zor durumda olduğunu anlaşılmaktadır.

#### **4.3. Edirne ile ilgili resimler**

1912 yılından 1913'e sarkan Bulgar saldırılarının özellikle şubat ve mart aylarında yoğunlaştığı görülüyor. Edirne'ye yönelik Bulgar saldırılarını ve bu saldırıların seyrini şu şekilde özetleyebiliriz:

Bulgarların Edirne'yi ele geçirme amaçlı kararlı saldırıları kentin savaş açısından önemli bir hedef olduğunu göstermektedir. Edirne'nin coğrafi konumu ve savunma kapasitesi muhtemelen Bulgarlar için önemli bir kazanç olacaktır (K 9959). Kuşatmayı takiben Türk garnizonunun kararlı direnişi, Bulgarların Edirne'yi ele geçirmekte zorlanmalarına sebep olmuştur. Şehre karşı sürdürdüğü baskı ve şiddet Bulgar ordusunun savaşın bu aşamasında güçlü olduğunu ve önemli ilerlemeler kaydettiğini göstermektedir (K. 9985). Bulgarların Edirne'yi ele geçirmek için başlattığı şiddetli saldırılar ve kentin bombardımanı ile şehir ciddi hasar görmüştür. Üçüncü resim aynı zamanda Şükrü Paşa komutasındaki Türk garnizonunun ve şehir sakinlerinin kahramanca direnişi ve insani davranışları hakkında da bilgi vermektedir. Şeytan Tarla kalesinin kaybedilmesi ve epey zayıflık verilmesiyle sonuçlanan saldırıda 400 askerimiz de esir düşmüş görünüyor. (K 9986).

## 5. DEĞERLENDİRME VE SONUÇ

Osmanlı Devleti'nin gerileme dönemine denk gelen 19. Yüzyılda Balkanlar ve Kafkasya'da Ruslara ve himayesindeki Hristiyan Balkan ülkelerine karşı verilen savaşlar Neuruppin resimlerinin ilgi alanına girdiğini görüyoruz. İnceleme konusu resimlerin Balkan Savaşı'nın gerçek tarihsel akışına uygun olup olmadığını sorgularsak şöyle bir sonuca varırız: Balkan Savaşı, 1912-1913 yılları arasında gerçekleşen ve Osmanlı İmparatorluğu ile Balkan Devletleri arasında yaşanan çatışmaları içeren iki aşamada yaşanan çatışmaları ifade eder. Neden Yunanistan, Karadağ, Sırbistan, Bulgaristan ve daha sonra Romanya'nın girdiği saldırıların özellikle resimlere yansıdığını anlayabilmek için, dönem Avrupa'sının siyasi durumuna bir göz atmak gerekir.

Bu resimlerin ilgili olduğu "dönemde ulusçuluk akımları bütün dünyada alabildiğine güçlenmekteydi. Bu nedenle Halife-Padişah, Osmanlı Devletini oluşturan çeşitli ulusları artık 'ümmetçilik' politikasının şemsiyesi altında toplayamaz olmuştu." (*Görsel 20. Yüzyıl Genel Kültür Ansiklopedisi 1984: 227*) Dolayısıyla zayıflamakta olan Osmanlı Devleti'nin o zamana kadar hâkimiyeti altında bulunan Balkan ülkelerinin bağımsızlık mücadeleleri Alman basınından ilgi uyandırmış olmalıdır;<sup>7</sup> bunda elbette bir tür Hristiyan dayanışması da rol oynamıştır. Resimleri çizen ressamın (batıdan doğuya) bakış açısı, yani örn. Bulgaristan'dan Edirne yönüne bakış bu perspektifi destekler niteliktedir.

Balkan Savaşı adı geçen halkların bağımsızlık mücadelesinin olduğu kadar diğer büyük devletlerin biri birine karşı etki alanını genişletme arayışlarının da bir sonucudur. Podgoritza muharebesi, Karadağ ile Osmanlı İmparatorluğu arasındaki çatışmalardan biridir ve Taraboş Dağı'nın ele geçirilmesiyle sonuçlanmıştır. Kumanova Muharebesi ise Osmanlı İmparatorluğu ile Sırbistan Krallığı arasındaki önemli bir çatışmaydı ve Sırpların zaferiyle sonuçlanmıştır. Bu resim alt yazılarında, savaşın stratejik önemi, çatışmaların şiddeti, askeri operasyonların ayrıntıları ve savaş sırasında yaşanan insanî boyut gibi önemli unsurlar vurgulanmaktadır. Bu nedenle, verilen bilgiler genel olarak Balkan Savaşı'nın tarihsel gerçekliğine uygun görünmektedir. 1912 ve (Şubat, Mart) 1913 tarihli çatışmaların, Mayıs 1913 tarihinde Londra anlaşmasıyla biten Birinci Balkan Savaşı sürecinde yaşandığını söyleyebiliriz (bkz. Uslubaş / Dağ 2010: 338 vd.).

<sup>7</sup> Örn. Türk-Yunan Savaşları da bu kapsamda değerlendirilebilir (bkz. "Türk-Yunan Savaşı: Velestino Muharebesi" (K 2527)).

## KAYNAKÇA

- Akın, Veysi (1997): Kırklareli Adının Tarihçesi. *Pamukkale Üniversitesi Eğitim Fakültesi Dergisi*, Sayı: 2, s. 9-11.
- Balcı, Tahir (2023): İnternet Haberciliğinde Nitelik Sorunu. *Schriften zur Sprache und Literatur VII / Dil ve Edebiyat Yazıları VII*. Konya: Çizgi Kitabevi, s. 41-55.
- Bellmann, Günther (2000): „Mit einem Blick im Bilde“. *Berliner Illustrirte Zeitung*, 16. Januar 2000, S. 6-7.
- Görsel 20. Yüzyıl Genel Kültür Ansiklopedisi, Cilt 1, İstanbul: GörselYayımları, 1984, s. 226-228 “1912 Balkan Savaşları”.
- Heßelmann, Peter (1994): Neuruppiner Bilderbogen - ein bildlich-literarisches Massenmedium des 19. Jahrhunderts. Eine Wanderausstellung. *Börsenblatt für den Deutschen Buchhandel*, Nr. 104 vom 30. Dezember 1994, s. A 466-A 469
- Öztürk, Ali Osman (2012): Überlegungen zur Wahrnehmungsweise interkulturellen Verstehens im 19. Jahrhundert. Am Beispiel von Orientbildern aus dem Neuruppiner Bilderbogen. *Estudios Filológicos Alemanes, Revista de investigación en Lingüística, Literatura y Cultura alemanas*, Vol. 24, Sevilla, s. 483-494.
- Öztürk, A.O. (2013a): 19. Yy. Alman Popüler Resim Sanatında Türkiye ve Türklerin Algılanması. *Prof. Dr. Kasım Eğitim Armağanı. Festschrift für Prof. Dr. Kasım Eğitim*, İzmir, s. 227-236.
- Öztürk, A. O. (2013b): Interkulturelles Verstehen über Bilder. Japanerbild im Neuruppiner Bilderbogen aus dem 19. Jahrhundert, *Diyalog. Interkulturelle Zeitschrift für Germanistik*, Sayı. 2013/1, s. 91-100.
- Öztürk, A. O. (2015): *Alman Oryantalizmi*. 2. Baskı. İstanbul: Vadi Yayınları.
- Öztürk, A. O. (2016): «Der Fortschritt überall»? Der Neuruppiner Bilderbogen im Dienste der Aufklärung. Hess-Lüttich, Ernest W.B. / Maltzan, Carlotta von / Thorpe, Kathleen (Hrsg.) *Gesellschaften in Bewegung, Literatur und Sprache in Krisen- und Umbruchzeiten*. Series: Cross-Cultural Communication - Volume 29, Frankfurt am Main, Berlin, Bern, Bruxelles, New York, Oxford, Wien, s. 305-320.
- Öztürk, A. O. (2017): 19. yy. Popüler Alman Resim Albümlerinde Gazi Osman Paşa'nın Alınlanması. *II. Uluslararası Plevne Kahramanı Gazi Osman Paşa ve Dönemi Sempozyumu*, (5 - 7 Nisan 2017), Tokat/Türkiye. Bildirileri, s. 330-345.
- Öztürk, A. O. (2019): Die Rezeption des Russisch-Osmanischen Krieges (1877-1878) in den Neuruppiner Bilderbogen aus dem 19. Jahrhundert. Dağabakan, Fatma Öztürk, Leyla Coşan, Ahmet Sarı (Ed.). *Ex Oriente lux: Literaturwissenschaftliche und imagologische Ansätze*, Berlin: Logos Verlag, s. 37-53.
- Öztürk, A.O. (2021):19. Yüzyıl Popüler Alman Resim Sanatında Kafkasya Osmanlı-Rus Savaşının Alınlanması. *TRANS. Internet-Zeitschrift für Kulturwissenschaften*, Nr. 25, s. 1-10 (<https://www.inst.at/trans/25/19-yuezyil-popueler-alman-resim-sanatinda-kafkasya-osmanli/>) (Erişim Tarihi: 05.04.2024)
- Schmidt, Peter (2001): Soldaten und auf Bilderbogen der Neuruppiner Firma Oehmigke & Riemschneider. *Aggression, Gewalt, Kriegsspiel*. Tagungsband des Internationalen Symposions vom 23. und 24. Oktober 1999 aus Anlass der Ausstellung "Krieg in der Kinderstube. Zur Geschichte des Kriegsspielzeugs" im Niederrheinischen Freilichtmuseum [Grefrath/Kreis Viersen], 2001, s. 213-218 (= Stiftung Lore und Wolfgang Hoffmann für Spielzeug- und Kindheitsforschung)
- Tepebaşı, Fatih (2021): Savaş Retoriği. Kıziler Emer, Funda / Aras, İnci: *Edebiyat ve Gündem*. Eskişehir: Nisan Yayınları, s. 91-107.
- Uslubaş, Tolga / Dağ, Sezgin (2010): *İlk Çağlardan Günümüze Dünya Tarihi*. İstanbul: Karma Kitaplar.
- URL 1: “Kâmil Paşa”. *tr.Wikipedia.org*. [https://tr.m.wikipedia.org/wiki/K%C3%A2mil\\_Pa%C5%9Fa](https://tr.m.wikipedia.org/wiki/K%C3%A2mil_Pa%C5%9Fa) (Erişim Tarihi: 05.04.2024)
- URL 2: “Velestino”. *de.Wikipedia.org*. <https://de.wikipedia.org/wiki/Velestino> (Erişim Tarihi: 04.11.2019)
- Zaepernick, Gertraud (1972): *Neuruppiner Bilderbogen der Firma Gustav Kühn*, mit einem Beitrag von Wilhelm Fraenger. VEB E.A. Seemann, Buch- und Kunstverlag Leipzig.



## SPRINGATE S SKOR MODELİ İLE FİNANSAL BAŞARISIZLIK TAHMİNİ: BOYA ÜRETİM SEKTÖRÜ ÜZERİNE BORSA İSTANBUL'DA BİR ARAŞTIRMA

**Dr. Öğr. Üyesi TUNAY ASLAN**

Siirt Üniversitesi ORCID ID 0000-0002-0363-6691

### ÖZET

Bu çalışmada, boya üretim alanında faaliyet gösteren ve Borsa İstanbul'a kayıtlı olup hisseleri halka arz edilen işletmelerin finansal risk durumu tahmin edilmiştir. Çalışmada işletmelerin 2018-2022 yılları arasındaki 5 yıllık finansal verileri alınmıştır. İşletmelerin finansal başarısızlıklarının tahmini için gerekli oranlar hesaplanmış, Springate S-skor yöntemiyle firmaların iflas riskine maruz kalıp kalmadıkları konusunda öngöründe bulunulmuştur.

Çalışma sonunda Borsa İstanbul'da boya üretim alanında faaliyet gösteren ve incelemeye konu işletmelerin 25 dönemi incelenmiş ve 10 döneminde işletmelerin kırmızı alanda yer aldığı ve iflas riski taşıdığı sonucuna varılmıştır. Geriye kalan 15 döneminde ise yeşil alanda yer aldığı ve finansal açıdan güçlü olduğu sonucuna varılmıştır. Çalışmaya konu olan işletmeler içerisinde İzmir Fırça adlı firma, 5 yıllık dönemde yeşil ve güvenli alanda yer almakta olup finansal açıdan oldukça güçlüdür. Bu alanda finansal açıdan en riskli olan ve borç ödemedeki sıkıntı yaşayan en başarısız işletme ise Uzertaş Boya Sanayidir.

**Anahtar Kelimeler:** Finansal Sıkıntı, İflas Riski, Springate S-Skoru Modeli

## FINANCIAL FAILURE PREDICTION WITH THE SPRINGATE S SCORE MODEL: A STUDY ON PAINT MANUFACTURING SECTOR IN STOCK EXCHANGE İSTANBUL

### ABSTRACT

In this study, the financial risk status of the enterprises operating in the field of paint production and registered in Borsa İstanbul and whose shares are offered to the public is estimated. In the study, 5-year financial data of the enterprises between 2018-2022 were taken. The ratios required for the prediction of the financial failures of the enterprises were calculated, and the Springate S-score method was used to predict whether the firms are exposed to bankruptcy risk.

At the end of the study, 25 periods of the enterprises operating in the field of paint production in Borsa İstanbul and subject to examination were analysed and it was concluded that the enterprises were in the red area and had the risk of bankruptcy in 10 periods. In the remaining 15 periods, it was concluded that the enterprises were in the green area and were financially strong. Among the enterprises subject to the study, İzmir Fırça is in the green and safe area in the 5-year period and is financially strong. In this area, Uzertaş Boya Sanayii is the most financially risky and the most unsuccessful enterprise that has difficulties in debt repayment.

**Keywords:** Financial Distress, Risk of Bankruptcy, Springate S -Score Model

## 1. GİRİŞ

İşletmeler toplumun ihtiyaçlarını karşılamak için mal veya hizmet üreten, dağıtan ya da bu işlemlere aracılık eden ve kâr amacıyla çalışan kurumlardır. İşletmelerin birincil hedefi kâr maksimizasyonu olmakla birlikte başka amaçları da bulunmaktadır. Bu amaçlar, işletmelerin uzun dönemde varlıklarını sürdürmesi, ortakların servetlerinin arttırılması, şirketin piyasada değerinin arttırılması, büyüme ve gelişmesi olarak sıralanabilir. İşletmelerin faaliyetlerini sürdürebilmesi için finansal açıdan başarılı olması; finansal başarıyı sağlamak için de stratejiler geliştirmesi ve hedefler ortaya koyması gerekmektedir. İşletmeler, koymuş olduğu hedefler ve stratejilerin bir sonucu olarak batma riskini bertaraf edecektir (Medetoğlu ve Tutar, 2023,308). İşletmelerin rekabet ortamında varlığını sürdürmesi, yeni ürünler geliştirmesine ve pazar payını arttırmasına bağlıdır. İşletmelerin başarısı, performanslarına bağlı olarak değişmektedir. İşletmelerin başarısı daha çok karlılıkları ile ölçülmektedir. Bir işletme yüksek kar üretebiliyorsa aynı zamanda nakit akışının iyi ve finansal başarısızlıktan uzak olduğu; bunun yanı sıra varlığını sürdürmede bir sıkıntı bulunmadığı anlamına gelmektedir. İşletmelerin yanlış pazar politikası izlemesi ve fırsatları kaçırmaması işletmeleri finansal açıdan sıkıntıya sokmakta, çoğu zaman zarar etmesine neden olmakta, sonuç olarak da iflase doğru sürüklemektedir (Shalih ve Kusumawati,2019,64).

Finansal başarısızlık, özü itibari ile birçok faktörü bünyesinde bulunduran bir kavram olup işletme bilimine 1960-1970 yılları arasında yaşanan petrol krizi ile girmiştir. Söz konusu kriz sonrası işletmelerin batmasına neden olan etkiler araştırılmış ve finansal krizleri önleme ya da önceden tahmin etme önemli hale gelmiştir. Nitekim ilgili yıllarda işletmelerin finansal tablolarından istifade ederek istatistiksel modeller yardımıyla iflas riskleri öngörülme çabası yapılmıştır (Akdeniz ve Güven, 2023,729).

İşletmelerde finansal başarısızlık kavramı geniş anlamda kullanılmakta olup genel olarak işletmelerin nakit akımlarının bozulması, borçlarını ödemede güçlük çekmesi, art arda üç yıl zarar etmesi, kredibilitesini kaybetmesi, iflas, işletme aktiflerinin %10'unu kaybetmesi, borçların toplam aktiflerini aşması finansal başarısızlık olarak ifade edilmektedir (Tekin ve Gör, 2022,375).

Finansal başarısızlığın önceden tahmin edilmesinde matematiksel ve istatistiksel modeller kullanılmakta olup en yaygın olarak kullanılan modeller aşağıda gösterilmiştir.

- Beaver Modeli
- Altman Z-Score Modeli
- Springate S-Score Modeli
- Ohlson Modeli
- Fulmer Modeli
- Zmijwski Modeli
- Canada Score Modeli (Karasioğlu ve Kınalı, 2022,202).

Bu çalışmada, boya üretim alanında faaliyet gösteren ve Borsa İstanbul'a kayıtlı olup hisseleri halka arz edilen işletmelerin finansal risk durumu tahmin edilmiştir. Çalışmada, işletmelerin 2018-2022 yılları arasındaki 5 yıllık finansal verileri alınmıştır. Çalışmaya konu olan işletmelerin finansal verilerine Kamuyu Aydınlatma Platformu (KAP)'tan ulaşılmıştır. İşletmelerin finansal başarısızlıklarının tahmini için gerekli oranlar hesaplanmış, Springate modeli ile işletmelerin iflas riskine maruz kalıp kalmadıkları konusunda öngörülebilir.

bulunulmuştur. Çalışmanın diğer bölümlerinde literatür taramasına yer verilmiş daha sonra Springate modeli açıklanmış ve işletmelerin finansal risk analizi yapılarak yorumlamalara yer verilmiştir.

## 2.LİTERATÜR ÖZETİ

Literatürde finansal başarısızlığın tahmin edilmesinde ağırlıklı olarak Altman Z skor modeli kullanılmış olup Springate modeli kullanılarak yapılan akademik çalışmalar sınırlıdır. Ancak finansal başarısızlığın öngörülmesinde sınırlı da olsa Springate modelinin kullanıldığı akademik çalışmalara rastlamak mümkündür. Türkiye’de yapılan akademik çalışmalarda boya üretim alanında faaliyet gösteren işletmelerin finansal başarısızlığının öngörülmesinde Springate modeli ile yapılan akademik çalışmaya rastlanmamış olup ilgili işletmelerin finansal riskinin öngörülmesine dair alan çalışması yapılmasının literatüre katkı sağlayacağı düşüncesiyle bu çalışmanın yapılmasına ihtiyaç duyulmuştur. Bu bölümde, Türkiye’de ve Türkiye dışında son yıllarda yapılan bazı çalışmalar özet halinde sunulmuştur.

Büyükarıkan (2014), çalışmalarında hisseleri Borsa İstanbul’da faaliyet gösteren bilişim işletmelerinin 2008-2013 dönemlerinin ait finansal başarısızlık risklerini Altman Z skor ve Springate S skor modeli ile test etmiştir. Araştırma sonunda her iki modelin de ilgili işletmelerin finansal risklerini tespit etmede benzer sonuçlar ortaya koyduğu ifade edilmiştir.

Dizgil (2018), çalışmasında hisseleri Borsa İstanbul’da işlem gören ticaret işletmelerinin 2012-2017 dönemlerine ait finansal risk düzeylerini Springate S skor modeli ile incelemiştir. Çalışma sonunda işletmelerin finansal açıdan sağlam olduğu ve iflas riskleri taşımadığı sonucuna varılmıştır.

Kusumawati ve Shalih (2019), çalışmalarında hisseleri Endonezya borsasında işlem gören imalat işletmelerinin finansal risk düzeylerini Springate S skor ve Fulmer H skor yöntemi ile tespit etmişlerdir. Çalışmada, işletmelerin 2014-2016 dönemlerine ait finansal verileri kullanılmıştır. Araştırmacılar, finansal riskin tahmin edilmesinde Springate S skor modelinin daha başarılı sonuçlar verdiği kanaatine varmışlardır.

Saridoğan (2020), çalışmasında 2013-2018 dönemlerine ait hisseleri borsada işlem gören teknoloji işletmelerinin finansal başarısızlık ve risk düzeylerini Altman Z skor ve Springate S skor modeli ile analiz etmiştir. Çalışma sonunda finansal başarısızlığın önceden tahmin edilmesinde Altman Z skor modelinin daha başarılı sonuçlar verdiği; ayrıca her iki modelde incelemeye konu olan işletmelerin finansal açıdan sağlam olduğu sonucuna varmıştır.

Tan ve Wibisana (2020), çalışmalarında Endonezya borsasına kayıtlı imalat işletmelerinin finansal başarısızlık risklerini Altman Z skor ve Springate S skor modeli ile analiz etmişlerdir. Araştırmacılar, söz konusu çalışmalarında işletmelerin 2014-2018 dönemlerine ait finansal verilerini esas almış ve finansal risklerin tahmin edilmesinde Altman Z skor modelinin daha başarılı olduğu sonucuna varmışlardır.

Akyüz (2020), çalışmasında taş toprak alanında faaliyet gösteren, hisseleri borsaya kayıtlı işletmelerin 2014-2018 dönemlerine ait finansal başarısızlık risklerini Altman Z skor, Springate S skor ve Fulmer H modeli ile analiz etmiştir. Akyüz, ilgili modeller ile yapılan

finansal başarısızlık testleri arasında farklılık olup olmadığı ve de iflas risk düzeyleri yüksek olan işletmeler için önerilerde bulunmuştur.

Bağcı ve Sağlam (2020), çalışmalarında hisseleri borsada işlem göre sağlık ve spor alanında faaliyet gösteren işletmelerin 2014-2018 dönemlerine ait finansal başarısızlık ve iflas risklerini Altman Z skor, Springate S skor, Fulmer H skor yöntemi ile analiz etmişlerdir. Çalışma sonunda kullanılan her üç model birlikte değerlendirildiğinde sağlık alanında faaliyet gösteren işletmelerin finansal açıdan güçlü olduğu ancak spor alanında faaliyet gösteren işletmelerin iflas riskiyle karşı karşıya olduğu sonucuna varmışlardır.

Yıldız ve Gürkan (2022), çalışmalarında turizm sektöründe faaliyet gösteren işletmelerin 2011-2020 dönemlerine ait iflas risklerini Altman Z skor modelinin üç farklı versiyonu, Springate S skor modeli ve Fulmer H skor modeli ile incelemişlerdir. Sonuç olarak araştırma kapsamındaki her döneme ait finansal başarısızlık durumunun kullanılan modellere göre farklı sonuçlar ortaya koyduğunu tespit etmişlerdir.

Tekin ve Gör (2022), çalışmalarında Türk bankacılık sektöründe faaliyet gösteren bankaların finansal riskini Altman Z ve Springate S skor modeli ile tahmin etmişlerdir. Çalışmaya konu olan bankaların 2010-2019 dönemlerine ait finansal verileri kullanılmış olup sonuç olarak Springate S skor modeline göre bankaların finansal açıdan güçlü olduğu ve iflas riski taşımadığı sonucuna varmışlardır.

Akdeniz ve Güven (2023), çalışmalarında çimento işletmelerinin 2017-2021 dönemlerindeki finansal açıdan başarısızlık riskini Altman Z skor modeli ve Springate S skor modeli ile tahmin etmişlerdir. Çalışma sonucunda kullanılan 2 modelde de sektördeki işletmelerin finansal başarısızlık riskinin az olduğu ve sonuç olarak Z skor yöntemine göre 5 S skor yöntemine göre ise 4 işletmenin finansal açıdan başarısızlık riskine maruz kaldığı sonucuna varmışlardır.

Medetoğlu ve Tutar (2023), çalışmalarında tekstil, giyim eşyası ve deri sektöründe faaliyet gösteren işletmelerin 2017-2021 dönemlerine ait finansal başarısızlık risklerini Springate S skor ve Fulmer H skor yöntemi ile analiz etmişlerdir. Çalışma sonunda işletmelerin finansal başarısızlık riskinin yüksek ve sektörün kırılgan bir yapıya sahip olduğu sonucuna varmışlardır.

Yetik ve Uygurtürk (2023), çalışmalarında çimento sektöründe faaliyet gösteren ve Borsa İstanbul'da işlem gören işletmelerin Altman Z, Springate S ve Fulmer H modelleri aracılığıyla finansal başarısızlık düzeylerini tahmin etmişlerdir. 2017-2021 dönemlerini kapsayan çalışma sonucunda finansal başarı/başarısızlık düzeylerinin kullanılan modele göre farklı sonuçlar verdiği kanaatine ulaşmışlardır.

### **3. SPRİNGATE S SKOR MODELİ İLE FİNANSAL BAŞARISIZLIK TAHMİNİ**

İşletmelerde finansal başarısızlık risklerinin tespit edilmesinde bir diğer model Springate S skor modelidir. Bu model 1978 yılında Simon Fraser Üniversitesinde görev yapan Gordon LV Springate tarafından geliştirilmiştir. Gordon Springate, yapmış olduğu modellemede yöntem olarak Altman S skor modelini esas almıştır. Gordon Springate, 19 tane oran üzerinden 4 tanesini esas alarak kendi ismini taşıyan finansal başarısızlık risk modellemesini ortaya koymuştur (Shafitranata vd, 2020,236).

Springate tarafından geliştirilen ve finansal başarısızlık risklerinin belirlenmesinde ortaya konulan model aşağıdaki gibidir.

$$S = (1,3A) + (3,07B) + (0,66C) + (0,4D)$$

A: Net Çalışma Sermayesi/Toplam Varlıklar

B: Faiz ve Vergi Önceki Kar/Toplam Varlıklar

C: Vergi Önceki Kar/ Kısa Vadeli Yabancı Kaynaklar

D: Net Satışlar/ Toplam Varlıklar

Yapılan analiz sonucunda eğer işletmenin S skoru  $<0,862$  ise işletme iflas riski taşımaktadır (Türk ve Kurklu, 2017,6).

#### 4. ANALİZ VE BULGULAR

Çalışmanın temel amacı, Borsa İstanbul’da işlem gören ve boya üreten işletmelerin finansal başarısızlık ve iflas riskini Springate S skor yöntemi ile ölçmektir. Çalışma kapsamında, bu alanda faaliyet gösteren ve Borsa İstanbul’a kayıtlı olan 5 işletmenin 2018-2022 yıllarına ait finansal verileri esas alınmıştır. Çalışmada kullanılan verilere KAP’tan ulaşılmıştır. Çalışmada araştırmaya dâhil edilen işletmeler aşağıdaki tabloda gösterilmiştir.

**Çizelge 1: Boya Üretim Alanında Faaliyet Gösteren İşletmeler**

Sıra	BİST KODU	FİRMALAR	FAALİYET KONUSU
1	DYOBY	Dyo Boya	Boya Üretimi
2	EMNIS	Eminiş Ambalaj	Boya Üretimi
3	IZFAS	İzmir Fırça	Boya Üretimi
4	MRSHL	Marshall	Boya Üretimi
5	UZERB	Uzertaş Boya Sanayi	Boya Üretimi

Çalışmada kullanılan Springate S-skoru:  $S = (1,3A) + (3,07B) + (0,66C) + (0,4D)$  olup çalışmaya dahil edilen işletmelerin 2018-2022 yıllarına dair s skorları aşağıda hesaplanmıştır

#### DYO BOYA

****	2018	2019	2020	2021	2022
A	-0,02	-0,03	0,02	-0,02	0,04
B	0,21	0,15	0,23	0,18	0,14
C	0,21	0,25	0,38	0,29	0,30
D	0,12	1,10	1,26	1,42	0,94
<b>S SKOR</b>	<b>0,82</b>	<b>1,02</b>	<b>1,49</b>	<b>1,29</b>	<b>1,04</b>

#### EMİNİŞ AMBALAJ

****	2018	2019	2020	2021	2022
A	-0,64	0,07	0,13	0,30	0,40
B	0,00	0,00	0,00	0,07	0,13
C	0,00	0,00	0,00	0,26	0,48
D	1,20	2,59	0,87	0,92	1,65
<b>S SKOR</b>	<b>-0,18</b>	<b>1,11</b>	<b>0,48</b>	<b>1,06</b>	<b>1,79</b>

#### İZMİR FIRÇA

****	2018	2019	2020	2021	2022
A	0,44	0,41	0,34	0,15	0,47
B	0,08	0,10	0,09	0,23	0,20
C	0,15	0,21	0,16	0,36	0,54
D	0,77	0,82	0,86	0,97	1,12
<b>S SKOR</b>	1,09	1,20	1,09	1,48	1,90

### MARSHALL

****	2018	2019	2020	2021	2022
A	0,09	0,09	-0,01	-0,18	-0,14
B	0,03	0,17	0,06	0,00	0,14
C	0,04	0,27	0,08	0,00	0,14
D	1,48	1,31	1,04	0,92	1,12
<b>S SKOR</b>	0,80	1,32	0,64	0,19	0,83

### UZERTAŞ BOYA SANAYİ

****	2018	2019	2020	2021	2022
A	-0,15	-0,26	-0,30	-0,15	0,09
B	0,00	0,00	0,00	0,00	0,13
C	0,00	0,00	0,00	0,00	0,60
D	0,30	0,25	0,31	0,22	0,31
<b>S SKOR</b>	-0,04	-0,17	-0,18	-0,06	1,00

## 5. SONUÇ VE DEĞERLENDİRME

Borsa İstanbul'a kayıtlı boya üretim işletmelerinin s-skorları ve yer aldıkları değerler aşağıdaki tabloda gösterilmiştir.

**Çizelge 2: İşletmelerin 5 Yıllık S-Skorları ve Yer Aldıkları Alanlar**

ŞİRKETLER	2018	2019	2020	2021	2022
<b>DYOBY</b>	0,82	1,02	1,49	1,29	1,04
<b>EMNIS</b>	-0,18	1,11	0,48	1,06	1,79
<b>IZFAS</b>	1,09	1,2	1,09	1,48	1,9
<b>MRSHL</b>	0,8	1,32	0,64	0,19	0,83
<b>UZERB</b>	-0,04	-0,17	-0,18	-0,06	1,00

Çizelge 2'e göre boya üretim işletmelerin s değerlerinin yer aldığı değerler farklı renklerle gösterilmiştir. Güvenli alanda yer alan işletmeler ve yılları yeşil renkle, iflas riski taşıyan işletmeler yılları ile birlikte kırmızı renkle gösterilmiştir.

**YEŞİL:** GÜVENLİ  $S > 0,862$

**KIRMIZI:** İFLAS  $S < 0,862$

Borsa İstanbul'da faaliyet gösteren işletmelerin s değerleri incelendiğinde dyo boya işletmesinin sadece 2018 yılında kırmızı alanda yer aldığı, finansal yükümlülüklerini yerine

getirmede sıkıntı yaşadığı ve iflas riski ile karşı karşıya olduğu; 2019-2022 dönemlerinde ise güvenli alanda yer alıp iflas riski taşımadığı görülmektedir.

Eminiş Ambalaş işletmesi ise 2018 ve 2020 yıllarında kırmızı alanda yer alıp iflas riski taşımaktadır. İşletme, kalan diğer yıllarda ise yeşil ve güvenli bölgede yer almakta olup finansal açıdan sağlam durumdadır. İzmir Fırça işletmesi, 2018-2022 dönemlerinde yeşil ve güvenli alanda yer almakta olup finansal yükümlülüklerini yerine getirmede sıkıntı yaşamamaktadır.

Marshall Boya işletmesi, 2018 ve 2020 yıllarında kırmızı ve riskli alanda yer alıp iflas riski taşımaktadır. 2019, 2021 ve 2022 yıllarında ise iflas riski taşımamaktadır. Uzertaş Boya Sanayi işletmesi, 2018-2021 dönemlerinde kırmızı alanda yer alıp iflas, finansal başarısızlık, batma riski taşımakta olup sadece 2022 yılında güvenli ve riskli bölgenin dışında yer alıp finansal açıdan sağlam durumdadır. Eldeki verilere göre ilgili dönemlerde finansal açıdan sıkıntı yaşamayan tek işletmenin İzmir Fırça olduğu görülmektedir.

### KAYNAKÇA

- Akdeniz, F. ve Güven, B. (2023). Altman Z ve Springate S Skor modelleri ile finansal başarısızlık tahmini: çimento sektörü üzerine borsa İstanbul'da bir araştırma. *Gümüşhane Üniversitesi Sosyal Bilimler Enstitüsü Elektronik Dergisi*, 14(2), 728-738.
- Akyüz, F. (2020), "Taş ve Toprağa Dayalı Sektörde Faaliyet Gösteren Şirketlerin Finansal Başarısızlık Risklerinin Tahmin Edilmesi", *Ömer Halisdemir Üniversitesi İktisadi ve İdari Bilimler Fakültesi Dergisi*, 13(1), 40-51.
- Bağcı, H. ve Sağlam, Ş. (2020). Sağlık ve Spor Kuruluşlarında Finansal Başarısızlık Tahmini: Altman, Springate ve Fulmer Modeli Uygulaması, *Hacettepe Sağlık İdaresi Dergisi*, 23(1), 149-164.
- Büyükarıkan, U. ve Büyükarıkan, B. (2014). Bilişim Sektöründe Faaliyet Gösteren Firmaların Finansal Başarısızlık Tahmin Modelleriyle İncelenmesi: *Akademik Bakış Dergisi*, 46, 160-172.
- Dizgil, E. (2018). Bist Ticaret Endeksinde Yer Alan Şirketlerin Springate Finansal Başarısızlık Modeli ile İncelenmesi, *Bilecik Şeyh Edebali Üniversitesi Sosyal Bilimler Enstitüsü Dergisi*, 3(2), 248-267.
- Karasıoğlu, F. ve Kınalı, F. (2022). Detecting Financial Failure with The Assistance of Financial Statements: An Implementation in Borsa İstanbul, *Avrasya Sosyal ve Ekonomi Araştırmaları Dergisi (ASEAD)*, 9(3), 197-221.
- Kusumawati, F. ve Shalih, R. (2019). Prediction of Financial Distress In Manufacturing Company: A Comparative Analysis Of Springate Model and Fulmer Model, *Journal of Auditing, Finance, And Forensic Accounting*, 7(2), 44-96.
- Medetoğlu, B. ve Tutar, S. (2023). Springate S ve Fulmer H Skor Modelleri ile Finansal Başarısızlık Tespiti: Borsa İstanbul Tekstil, Giyim Eşyası ve Deri Sektörü Üzerine Bir Uygulama, *Doğuş Üniversitesi Dergisi*, 24 (1), 307-319.
- Sarıdoğan, H. (2020). BİST Teknoloji Endeksine Kayıtlı Firmaların Finansal Performanslarının Analizi, *ÇAKÜ Sosyal Bilimler Enstitüsü Dergisi*, 11(2), 22-36.

- Shafitranata, Chairunnisa, R. ve Arshed, N. (2020). Prediction of Islamic Banking Bankruptcy in Indonesia: Comparative Study of Altman Z-Score and Springate Models, *Jurnal Ekonomi dan Bisnis Islam*, 5(2), 231-248.
- Shalih, R. ve Kusumawati, F. (2019). Prediction Of Financial Distress In Manufacturing Company: A Comparative Analysis of Springate Model And Fulmer Model, *Journal of Auditing, Finance, And Forensic Accounting (Jaffa)*, 7(2), 44-96.
- Tekin, B. ve Gör, Y. (2022). Finansal Başarısızlık Tahmin Modelleri ve Bankacılık Sektörü Mali Tabloları Üzerinden Bir Uygulama: Altman ve Springate Modelleri. *Adıyaman Üniversitesi Sosyal Bilimler Enstitüsü Dergisi*, (40), 373-404.
- Türk, Z ve Kürklü, E. (2017). Financial Failure Estimate In Bist Companies with Altman (Z-Score) And Springate (S-Score) Models, *Osmaniye Korkut Ata Üniversitesi İktisadi ve İdari Bilimler Fakültesi Dergisi*, 1(1), 1-14.
- Wibisana, T. ve Tan, E. (2020). A Comparative Analysis Altman (Z-Score) Revision and Springate (S- Score) Model in Predicting Financial Distress in the Manufacturing Company- Indonesia Stock Exchange, *Journal of Reseach in Business, Economics, and Education*, 4(2), 830-841.
- Yetik, H. ve Uygurtürk, H. (2023). Finansal Başarısızlık Risk Tahmini: Çimento Sektörü İşletmeleri Üzerine Bir Araştırma, *Journal of International Banking Economy and Management Studies*, 6(2), 67-87.
- Yıldız, Ş. ve Gürkan, S. (2022). Finansal Başarısızlık Tahmin Modellerinin Karşılaştırılması: Borsa İstanbul Turizm Şirketlerinde Bir Araştırma, *Ekonomi, İşletme ve Yönetim Dergisi*, 6(2), 235-262.
- <https://www.kap.org.tr/tr> (Erişim Tarihi: 26.12.2023).



## İNSAN KAYNAKLARI UZMANLARI GÖZÜNDEN ENDÜSTRİ 4.0

**Dr. Öğr. Üyesi, ALPEREN MUSTAFA YİĞİT**

Ordu Üniversitesi, ORCID ID: 0000-0002-4141-2621

### ÖZET

Endüstri 4.0 Almanya’da, 2011’de Hannover Fuarı’nda akıllı fabrikaları mümkün kılarak, sanal ve fiziksel üretim sistemlerinin küresel olarak birbirleriyle esnek bir şekilde iş birliği yaptığı bir dünya yaratmayı ifade eden bir terim olarak kullanılmaya başlanmıştır. O zamandan beri, “Dördüncü Sanayi Devrimi” (4IR) terimi, 21. yüzyılın başlarında, gelişen sosyal normlardan ve ulusal siyasi tutumlardan, ekonomik kalkınmaya ve uluslararası ilişkilere kadar, gelişen teknolojilerin neredeyse tüm insani gelişme gamı üzerindeki etkisini çerçevelemek ve analiz etmek için kullanılmıştır.

Dijitalleşme, yapay zeka, nesnelerin interneti, otonom robotlar gibi pek çok kavramı iş dünyasına sokan dördüncü sanayi devrimi, birçok alanda etkili olduğu üzere insanların operasyon sistemlerindeki rolünü de değiştirmektedir. Bu çalışmada sektörde deneyimli 4 insan kaynakları uzmanından bu rolü açıklamak üzere yapılandırılmış görüşme tekniği ile veri toplanmıştır. Literatüre dayalı olarak insan kaynakları fonksiyonları çıkarılmış ve Endüstri 4.0’ın her bir fonksiyonu nasıl etkileyebileceğine dair bir örnek verilmiştir. İnsan kaynakları planlaması, işe alma, eğitim, performans değerlendirme, motivasyon, ücretlendirme ve iş tasarımı olmak üzere 7 başlıkta ele alınan bu fonksiyonlara Endüstri 4.0’ın etkisinin 1-9 arasında (1: En düşük 9: En yüksek) olacak şekilde puanlanması istenmiştir. Çalışmada bunun yanı sıra Endüstri 4.0’ın gerektirdiği işgücü nitelikleri de kişisel, sosyal, metodolojik ve teknik yeterlilikler şeklinde 4 başlıkta ele alınmış ve uzmanlardan bunları da aynı şekilde puanlaması istenmiştir. Böylelikle işin doğrudan içinde olan uzmanların gözünden Endüstri 4.0’ın insan kaynaklarına etkisi ortaya koyulmaya çalışılmıştır.

Elde edilen sonuçlara göre Endüstri 4.0’ın insan kaynakları fonksiyonlarından en çok planlama ve ücretlendirmeyi etkilemesi beklenirken, en az etkinin motivasyona olacağı beklenmektedir. Endüstri 4.0’ın işgücü nitelikleri açısından ise en çok kişisel yeterliliklere ihtiyaç duyacağı değerlendirilmektedir. Dördüncü sanayi devrimini yakalamak isteyen işletmelerin özellikle insan kaynakları planlamasına önem vermesi ve mümkün olan en üst seviyede kişisel yeterliliğe sahip bir işgören kadrosuna sahip olması önerilmektedir.

**Anahtar Kelimeler:** Endüstri 4.0, İnsan Kaynakları Yönetimi, İşgücü Gereklilikleri

## 1. GİRİŞ

İmalat sanayi, ekonominin yüksek düzeyde mekanize ve otomatikleştirilmiş maddi mallar üreten parçası olarak tanımlanabilir. Sanayileşmenin başlangıcından bu yana teknolojik sıçramalar, sonradan “endüstriyel devrimler” olarak adlandırılan paradigma değişimlerine yol açmıştır (Lasi, Kemper, Fette, Feld, & Hoffmann, 2014, s. 239).

Sanayileşme, 18. yüzyılın sonlarında mekanik imalat ekipmanlarının kullanılmaya başlanmasıyla oluştu; mekanik tezgâh gibi makineler, malların yapım biçiminde devrim yaratmıştır. Bu ilk sanayi devrimini, 20. yüzyılın başlarında başlayan ve iş bölümüne dayalı olarak elektrikle çalışan seri mal üretimini içeren ikinci sanayi devrimi izlemiştir. Bunun da yerini 1970'lerin başında başlayan ve 2010 yılına kadar devam eden üçüncü sanayi devrimi almıştır. Bu üçüncü devrimde, makinelerin yalnızca "manüel emeğin" önemli bir bölümünü değil aynı zamanda "beyin işinin" bir kısmını da üstlenmesiyle, üretim süreçlerinde daha fazla otomasyon sağlamak için elektronik ve bilgi teknolojilerini (BT) kullanılmıştır (Kagermann, Wahlster, & Helbig, 2013, s. 13-14).

Endüstri 4.0 ilk defa Almanya’da, 2011’de Hannover Fuarı’nda akıllı fabrikalar kurmayı mümkün kılarak, sanal ve fiziksel üretim sistemlerinin global olarak birbirleriyle iş birliği yaptığı bir dünya oluşturmayı ifade eden bir terim olarak kullanılmaya başlanmıştır (Schwab, 2016, s. 12).

Endüstri 4.0 farklı araştırmacılar tarafından çeşitli şekillerde tanımlanmıştır. Rupp, Schneckenburger, Merkel, Börret, & Harrison, (2021) inceledikleri çalışmaları baz alarak dördüncü sanayi devrimini “Endüstri 4.0, Bilgi ve İletişim için Nesnelerin İnterneti, Büyük Veri, Bulut Bilişim, Yapay Zekâ ve İletişim Teknolojilerini kullanarak Akıllı Fabrikalar oluşturmaya yönelik Siber Fiziksel Sistemlerin Değer Zinciri Üzerinde Gerçek Zamanlı olarak uygulanmasıdır.” şeklinde tanımlamışlardır. Bu tanım, paradigmayı (Endüstri 4.0), ne olduğunu (Siber Fiziksel Sistemlerin uygulanması), neden gerekli olduğunu (Değer Zinciri Üzerinden Gerçek Zamanlı Bilgi ve İletişim için Akıllı Fabrikalar [...] oluşturmak) ve nasıl yapıldığını (Nesnelerin İnterneti, Büyük Veri, Bulut Bilişim, Yapay Zekâ ve İletişim Teknolojileri kullanılarak) kapsar (Rupp, Schneckenburger, Merkel, Börret, & Harrison, 2021, s. 12).

Endüstri 4.0'ın net bir tanımı bulunmamakla birlikte konsept altı tasarım ilkesine dayanmaktadır (Khan, Wu, Xu, & Dou, 2017):

- Birlikte Çalışabilirlik: CPS, IoT cihazları, fabrikalar ve insanlar arasında IoT, IoS ve IoE aracılığıyla iletişim kurabilme yeteneğine Endüstri 4.0'da birlikte çalışabilirlik adı verilmektedir. Klasik sistemleri modern modellerle bütünleştirir.<sup>1</sup>
- Sanallaştırma: Simülasyon ve sanal tesis modelleri için CPS tarafından izlenen fiziksel süreçlerin sanallaştırılmasıdır.

<sup>1</sup> Uluslararası bilinirlikleri nedeniyle İngilizce kısaltmaların olduğu gibi kullanılması uygun görülmüştür. Cyber-Physical Systems (CPS), Internet of Things (IoT), Internet of Services (IoS) and Internet of Energy (IoE)

- Ademi merkezilik: CPS'nin herhangi bir merkezi komuta gerekmeden dağıtılmış ortamda bağımsız olarak karar alabilme yeteneğidir.
- Gerçek Zamanlı Olma Yeteneği: Hızlı üretim için arızayı tespit etmek ve sorunu çözmek üzere alternatif çözüm bulmak amacıyla veri toplama ve analiz etme yeteneğidir.
- Hizmet Odaklılık: Yöneticilerin, operatörlerin ve müşterilerin karar vermesini kolaylaştırmak için Hizmet Odaklı Mimari (SOA) bağlamında CPS, fabrikalar ve insan hizmetlerinin kullanılmasıdır.
- Modülerlik: Yeni makinelerin, modüllerin ve CPS'nin değiştirilmeden kolayca eklenebilmesidir.

## ENDÜSTRİ 4.0'IN TEMEL KAVRAMLARI

Üçüncü sanayi devriminden dördüncü sanayi devrine geçerken Görsel 1'de belirtilen 6 temel kavramın iş hayatına girdiğini görmekteyiz. Bunlar:

**Yapay Zekâ:** Yapay zekâ (AI) teknolojilerinin uygulamaları, personel planlamasından ürün tasarımına, performansı, ürün kalitesini ve çalışan refahını en üst düzeye çıkarmaya kadar çeşitli iş kollarında ve seviyelerinde çalıştığı için imalat sektöründeki yetenekleri de önemli ölçüde artırmaktadır. Yapay zekâdaki gelişmeler, robotların daha fazla hesaplama görevini yönetmesine ve Endüstri 4.0 için gerçek zamanlı olarak çevresel verilere dayalı bağımsız kararlar almasına olanak tanıyan çeşitli ilerlemelerin merkezinde yer almaktadır. İçerik türleri, üretim yöntemleri, bütçe sınırları ve zaman kısıtlamaları gibi farklı kriterlerin yönetilmesini içerir (Javaid, Haleem, Singh, & Suman, 2022, s. 87).

**Büyük Veri Analitiği:** Büyük veri, herhangi bir teknolojinin büyük veriyi daha iyi işlemesini sağlayan şemsiye terimdir. Veri yakalama, ağ, depolama, bilgi işlem ve analitik yöntemler de dahil olmak üzere veri analitiğinin her yönünü kapsar. Büyük verinin en yaygın kullanılan özellikleri hacim, hız ve çeşitliliktir. Daha büyük miktarda veriyi işlemek, onu daha hızlı işlemek veya heterojen verileri işlemek için güçlü olan herhangi bir teknik, büyük veri tekniği olarak kabul edilir (Duan & Xu, 2021, s. 9).

**Nesnelerin İnterneti:** Nesnelerin İnterneti (IoT), fiziksel nesnelerin (cihazlar, aletler, araçlar, ev aletleri, binalar ve elektronik, devreler, yazılım, sensörler ve bu nesnelerin veri toplamasını ve alışverişini sağlayan ağ bağlantısı ile gömülü diğer öğeler) oluşturduğu ağdır. Nesnelerin İnterneti, nesnelerin mevcut ağ altyapısı üzerinden uzaktan algılanmasına ve kontrol edilmesine olanak tanır, fiziksel dünyanın bilgisayar tabanlı sistemlere daha doğrudan entegrasyonu için fırsatlar yaratır ve bunun sonucunda verimlilik ve doğruluk artar (Munirathinam, 2020, s. 117).

**Bulut Bilişim:** Bulut bilişim, bilgi işlem gücünün, veri depolama kaynaklarının, yazılımın ve diğer BT kaynaklarının internet kullanılarak bir platform aracılığıyla isteğe bağlı olarak sunulması olarak tanımlanır. Bulut bilişim, endüstri 4.0 uygulamaları için merkezileştirilmiş bilgi sağlar. Tüm endüstri kazanımları için araştırmayı ilerletmek ve iyileştirmek amacıyla bir iş birliği platformu sunar (Onar, Ustundag, Kadaiyifci, & Oztaysi, 2018, s. 140).



**Görsel 1. Endüstri 4.0.'ın Temel Bileşenleri**

Kaynak: (Parashar, Sharma, Rana, & Balaji, 2023, s. 56)

**Siber Fiziksel Sistemler:** Siber-fiziksel sistemler (CPS) terimi, doğal ve insan yapımı sistemlerin (fiziksel alan) hesaplama, iletişim ve kontrol sistemleri (siber uzay) ile sıkı bir şekilde entegre edildiği sistemler olarak tanımlanmaktadır (Bagheri, Yang, Kao, & Lee, 2015, s. 1622).

**Artırılmış Gerçeklik:** Artırılmış gerçeklik (AR), dijital dünyayı gerçek dünyayla bütünleştirerek kullanıcılara gerçek zamanlı bir deneyim sunmaktadır. AR ile yakın çevre, kullanıcılar için bir öğrenme platformu haline gelmektedir. Temel bileşenleri bir kamera bir izleme sistemi ve kullanıcı ara yüzü olan AR, gerçek dünya bağlamını kullanır. Kullanıcılar gerçek dünyadaki varlıklarını kontrol edebilir, akıllı telefonla görüntülenebilir, Dijital öğeleri gerçek dünyadaki öğelerin yüzeyine yerleştirir ve bireylerin hem gerçek hem de sanal evrenlerle bağlantı kurmasına ve ikisi arasında ayrım yapmasına olanak tanır (Sharma, Mehtab, Mohan, & Shah, 2022).

## **ENDÜSTRİ 4.0 VE İNSAN KAYNAKLARI**

İnsanların, akıllı nesnelerin ve makinelerin ağ oluşturması ve bağlanabilirliği, hizmet odaklı mimarilerin kullanımı ve yeni iş süreçleri oluşturmak için farklı kaynaklardan gelen hizmet ve verilerin birleştirilmesi çeşitli fırsatlar oluşturmaktadır. Endüstri 4.0 fabrikaların insansız kalmasına yol açtığı anlamına gelmemektedir. Aksine, çalışanlar, karmaşık üretim görevlerinde insanları destekleyen işbirlikçi robotlar ve yazılım araçları tarafından gerçekleştirilen fiziksel ve bilişsel destek sistemleriyle desteklenmektedir (Kagermann & Wahlster, 2022, s. 2).

Geçmişte ve aslında günümüzde personel fonksiyonunun gelişimi dünyadaki tüm ekonomik dönüşüme uygun olarak gerçekleşmektedir.

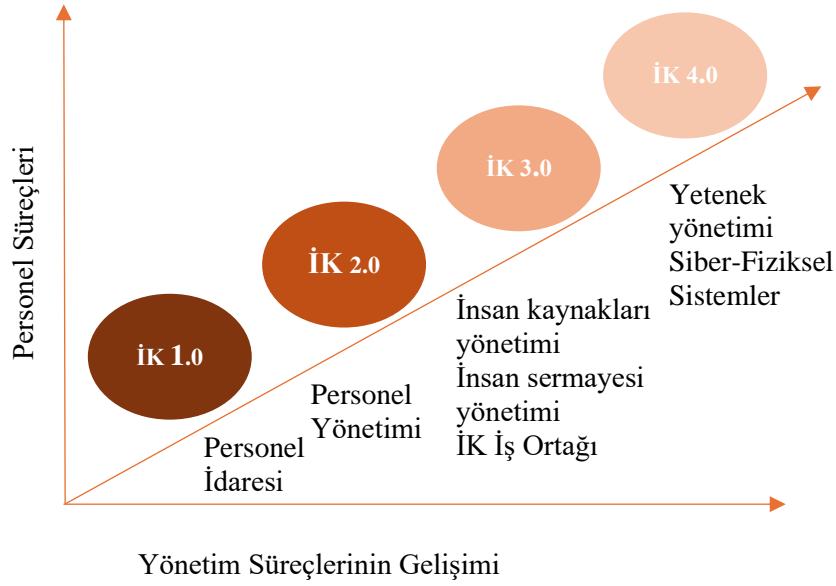

## Görsel 2. Personel İşlevinin Gelişimi

(Stańczyk & Stuss, 2021, s. 194)

Bu noktada Endüstri 4.0'ın tüm İK fonksiyonları üzerinde önemli etkisi olacaktır. Shamim vd. (2016) bu etkiden yarar sağlamak için her bir fonksiyona yönelik çeşitli öneriler sunmuşlardır (Shamim, Cang, Yu, & Li, 2016, s. 5312-5313):

**Eğitim:** Endüstri 4.0'daki kuruluşların eğitim programlarını yenilikçi yeteneği ve öğrenmeyi artırabilecek şekilde tasarlamaları gerekir. Kuruluşlar, çalışanlarına çoklu görev yapabilmelerini sağlamak için farklı türde eğitimler sunmalıdır.

**Kadrolama:** İşe alma ve seçme sürecinde örgütler yeniliği ve öğrenmeyi teşvik etmek için yüksek öğrenme yönelimine sahip adayları tercih etmelidir.

**Ücretlendirme:** Endüstri 4.0'daki ücretlendirme sistemi çalışanların şirkete katkısını yansıtmalıdır.

**Performans değerlendirme:** Çalışanların performansları hakkında rutin olarak geri bildirim alması gerekir. Ayrıca performans değerlendirme daha objektif olmalı, yani performansı niceliksel olarak değerlendirecek matrisler bulunmalıdır. Bununla birlikte amaçlara göre yönetim gibi yaklaşımlar endüstri 4.0 ile uyumlu bir performans değerlendirme yaklaşımıdır.

**İş tasarımı:** Öğrenmede yenilik ortamını teşvik edecek iş tasarımı, iş rotasyonu, birçok alanda esnek görevlendirmeler, görev ve sorumlulukların çalışanlara kapsamlı bir şekilde aktarılmasıyla karakterize edilmelidir. Değişim ve yenilikle karakterize edilen endüstri 4.0 ortamında böyle bir iş tasarımı, kuruluşun iş ortamına göre uyum sağlamasına yardımcı olabilir.

Bu yeni sanayi devriminin temel bileşenlerinden en üst seviyede yararlanabilmek için işgücünün niteliklerinde bazı dönüşümler ve ilave yetenekler de gerekmektedir. Teknik, Metodolojik, Sosyal ve Kişisel Yeterlilik olarak 4 kategoride gerekli yetkinlikler ve bunların Endüstri 4.0 ile olan bağlarını Çizelge 1’de verilmiştir.

**Çizelge 1: Endüstri 4.0’ın Gerektirdiği İş Gücü Nitelikleri**

Kategori	Gerekli Yetkinlikler	Bağlam
Teknik Yeterlilikler	Son teknoloji bilgisi	İşlerde sorumluluğun artması sebebiyle bilgi gittikçe daha önemli olmaktadır.
	Teknik beceriler	Stratejik görevlere hayata geçirebilmek için kapsamlı teknik becerilere ihtiyaç duyulmaktadır.
	Süreç anlayışı	Süreçlerin daha da karmaşıklaşması, daha kapsamlı bir süreç anlayışı gerektirmektedir.
	Medya becerileri	Sanal ortamda çalışma, çalışanların akıllı cihazları kullanmasını gerektirir, (ör. akıllı gözlük)
	Kodlama becerileri	Süreçlerin dijitalleşmesi, kodlama kabiliyetine sahip çalışan ihtiyacını artırmaktadır.
	BT güvenliğini anlama	Sanal çalışma ortamı çalışanların siber güvenlik ile ilgili bilgi sahibi olmasını gerektirir.
Metodolojik Yeterlilikler	Yaratıcılık	Yenilikçi ürünler ve iyileştirmeler yapabilmek için daha yaratıcı olmak gerekir.
	Girişimci düşünce	Her çalışan bir girişimci olmalıdır.
	Problem çözme	Çalışanlar, hataları tespit edebilmeli ve süreçleri iyileştirebilmelidir.
	Çatışmaları çözme	Hizmet odaklılık müşteri ilişkilerini güçlendirir; çatışmaların çözülmesi gerekir.
	Karar verme	Süreçlerde daha fazla sorumluluk, çalışanların kendi kendilerine karar vermelerini gerektirir.
	Analitik beceri	Büyük verileri ve karmaşık süreçleri analiz etmek zorunluluktur.
	Araştırma becerileri	Güvenilir kaynakları kullanarak sürekli öğrenmeye ihtiyaç vardır.
	Verimlilik yönelimi	Karmaşık problemleri verimli bir şekilde çözmek gerekir.
Sosyal Yeterlilikler	Kültürlerarası beceriler	Farklı kültürleri, farklı çalışma alışkanlıklarını anlamak gerekir.
	Dil becerileri	Ortakları ve müşterileri anlayabilmek, onlar ile iletişim kurabilmek gereklidir.
	İletişim yetenekleri	Artan sanal çalışma, yeterli düzeyde sanal iletişim kabiliyetleri gerektirir.
	Ağ kurma becerileri	Küreselleşmiş bir değer zincirinde çalışmak, bilgi ağlarına ihtiyaç duyar.
	Takım halinde çalışabilme	Platformlarda paylaşılan çalışma düzeni, ekip kurallarına uyma becerisini gerektirir.
	Uzlaşma ve işbirliği olma yeteneği	Kuruluşlar değer zincirlerinde ortaklar olarak gelişirler. Her projenin kazan-kazan durumları yaratması gerekmektedir.

	Bilgi aktarma yeteneği	Bilginin şirket içinde tutulması gerekir. Demografik değişimle açık ve örtülü bilgi alışverişi yapılmalıdır.
	Liderlik özellikleri	Daha fazla sorumluluk isteyen görevler ve düzleşen hiyerarşik yapı, her çalışanın lider olmasını sağlar.
Kişisel Yeterlilikler	Esneklik	Sanal çalışma ortamı, çalışanları zamanda ve mekânda özgür kılar. Çalışanların iş sorumlulukları konusunda esnek olmaları gerekir.
	Belirsizlik toleransı	Rotasyon ve yönlendirme ile ilgili değişiklikleri kabul etmek gerekir.
	Öğrenmek için motivasyon	Sık değişiklikler, çalışanların öğrenmeye istekli olmasını gerektirir.
	Baskı altında çalışabilme yeteneği	İnovasyon süreçlerinde çalışanlar, daha kısa ürün yaşam döngüleri ve pazara ürün sunma süresinin azalması nedeniyle artan baskıyla başa çıkmalıdır.
	Sürdürülebilir zihniyet	Çalışanların sürdürülebilirlik girişimlerini desteklemesi ihtiyaçtır
	İtaat	BT güvenliği için, çalışma ile ilgili daha katı kurallara uymak gerekir.

Kaynak: (Hecklau, Galeitzke, Flachs, & Kohl, 2016, s. 4)

## 2. UYGULAMA

Çalışmada sektörlerinde deneyimli 4 insan kaynakları uzmanından Endüstri 4.0'ın insan kaynaklarına etkisini açıklamak üzere yapılandırılmış görüşme tekniği ile veri toplanmıştır. Gıda, hizmet ve imalat sektörlerinde 8 ile 20 yıl arasında tecrübeye sahip uzmanların tamamı lisans mezunudur. Literatüre dayalı olarak insan kaynakları fonksiyonları belirlenmiştir. İnsan kaynakları planlaması, işe alma, eğitim, performans değerlendirme, motivasyon, ücretlendirme ve iş tasarımı olmak üzere 7 başlıkta ele alınan bu fonksiyonları Endüstri 4.0'ın nasıl etkileyebileceğine dair örnekler verilmiştir. Mesela insan kaynakları planlaması için örnek cümle şu şekildedir: "Dijitalleşme ve otomasyonun getirdiği rahatlıkla serbest, kısmi zamanlı veya uzaktan çalışan işgücünden daha fazla yararlanmak mümkün olacaktır." Bu örnekler ile uzmanların Endüstri 4.0'ı daha iyi anlamaları ve insan kaynaklarına etkisini daha doğru değerlendirmeleri beklenmektedir. Uzmanlardan Endüstri 4.0'ın bu fonksiyonlara etkisinin 1-9 arasında (1: En düşük 9: En yüksek) olacak şekilde puanlaması istenmiştir. Elde edilen sonuçlara göre uzmanlar Endüstri 4.0'ın insan kaynakları fonksiyonlarından en çok planlamayı etkilemesini beklemektedir. En az etkinin ise motivasyona olacağı beklenmektedir. Etki düzeylerinin puanları ve toplam etkinin ağırlıklandırılmış hali Çizelge 2'deki gibidir.

**Çizelge 2: Endüstri 4.0'ın İnsan Kaynakları Fonksiyonlara Etki Düzeyleri**

İK Fonksiyonları	Puan (1-9)	Ağırlıklandırılmış Oranlar (%)
Planlama	8,5	17
Ücretlendirme	8	16
Performans Değerleme	7,5	15
Eğitim	7	14
İş Tasarımı	7	14

İşe Alma	6,75	13
Motivasyon	5,5	11

Çalışmada iş hayatının gerektirdiği işgücü nitelikleri de kişisel, sosyal, metodolojik ve teknik yeterlilikler şeklinde 4 başlıkta ele alınmış ve uzmanlardan Endüstri 4,0 sürecinde bu niteliklerden ne derecede ihtiyaç duyulacağını puanlanması istenmiştir. Buna göre uzmanlar Endüstri 4.0 sürecinde en çok kişisel yeterliliğe, en az sosyal yeterliliğe ihtiyaç duyulacağını belirtmişlerdir. İhtiyaç düzeylerinin puanları ve ağırlıklandırılmış hali Çizelge 3'deki gibidir.

### Çizelge 3: Endüstri 4.0'ın İhtiyaç Duyduğu İşgücü Nitelik Düzeyleri

İşgücü Nitelikleri	Puan	Ağırlıklandırılmış Oranlar (%)
Kişisel Yeterlilikler	8,25	30
Teknik Yetkinlikler	7,75	28
Metodolojik Yeterlilikler	6,5	23
Sosyal Yeterlilikler	5,25	19

### 3. SONUÇLAR VE DEĞERLENDİRME

Endüstri 4.0'ın dönüştürücü potansiyelinden yararlanmak için, tüm ülke ve sektörlerdeki iş liderlerinin, hızlanan değişim ve yenilikçiliğin yeni çağının zorluklarını aşmak için proaktif olarak kapsamlı stratejiler planlamaları ve formüle etmeleri gerekmektedir. CEO'lar, teknolojinin benimsenmesini teşvik etmek, yeniliği teşvik etmek ve geleceğin iş gücünü çekmek, elde tutmak ve geliştirmek için giderek daha fazla İK profesyonellerine yönelmektedirler. İK liderleri, Endüstri 4.0'ın iş gücü etkilerini yöneterek, kuruluşların yeni ve gelişmekte olan teknolojileri başarılı bir şekilde benimseyip uygulayabilmesini sağlamada önemli bir rol oynamaktadır (Verma & Venkatesan, 2022, s. 75). Bu çalışmada süreçte önemli rol oynayan İK uzmanlarından veri alınmıştır.

Endüstri 4.0'ın dijitalleşme, yapay zekâ, nesnelerin interneti, büyük veri, otonom robotlar gibi yeni teknolojileri işletmelere getirmesinin satın alma, üretim, tasarım, pazarlama, finans vd. birimleri ciddi derecede etkilemesi beklenmektedir. Bu yeni teknolojilerin insan kaynakları yönetimini uygulamalarını da etkilemesi doğal bir sonuçtur. Uzmanlardan elde edilen bilgiler ışığında Endüstri 4.0'ın genel olarak insan kaynakları fonksiyonlarını oldukça etkilemesi beklenmektedir. Ancak bu fonksiyonlardan en çok planlama süreçlerini etkileneceği öngörülmektedir. İnsan kaynakları planlaması mevcut insan kaynağının en etkili ve verimli şekilde kullanılmasını, kabiliyetli, yetenekli insan kaynağının işletmede korunmasını, ileride ihtiyaç duyulabilecek insan kaynağının tespitinin yapılmasını amaçlamaktadır. Özellikle Endüstri 4.0'ın getirdiği yeniliklerden olan büyük veri ve yapay zekanın bu amaçların hayata geçirilmesinde önemli rol oynaması mümkündür. Ücretlendirme de en çok etkilenmesi beklenen fonksiyonlardan biri olmuştur. Daha rekabetçi olabilmek için yeni teknolojilerin işletme bünyesine katılması daha kalifiye insan kaynağını bulundurmaya zorunlu kılar. Bu da işletmelerin nitelikli çalışanları işletme bünyesinde tutan, rekabeti destekleyen, adil bir



ücretlendirme politikasını uygulamasını gerektirir. Maaşlar, primler, ikramiyeler belirlenirken yeni teknolojilerin getirmiş olduğu farklı çalışma imkanları sayesinde yepyeni standartlara ihtiyaç duyulabilir.

Elde edilen bir diğer sonuç ise Endüstri 4.0'ın getirmiş olduğu hızlı değişim sürecinin işgücü niteliklerinin de daha üst seviyede olmasını gerektirmesidir. Özellikle işgücünün kişisel yeterlilikleri ve teknik yetkinlikleri bu süreçte en çok ihtiyaç duyulan niteliklerdir. İşletmelerin hem işe alım süreçlerinde hem de personel güçlendirme çalışmalarında bu nitelikleri en üst seviyede tutmaları Endüstri 4.0'ın işletmede hayata geçirilmesinde yardımcı olacaktır.

Çalışmada kısıtlı sayıda İK uzmanı ile görüşülmüştür. İlerleyen zamanlarda farklı sektörlerden daha fazla sayıda uzman görüşünün alınarak çalışmaların yapılması Endüstri 4.0'ın insan kaynakları fonksiyonlarına etkisini ve değişen işgücü gerekliliklerini daha da detaylı analiz edilmesini sağlayacak ve literatüre katkılar sağlayacaktır.

## KAYNAKÇA

- Bagheri, B., Yang, S., Kao, H.-A., & Lee, J. (2015). Cyber-physical systems architecture for self-aware machines in Industry 4.0 environment. *IFAC-Pap Online* , 48-3:1622–1627.
- Duan, L., & Xu, L. D. (2021). Data Analytics in Industry 4.0: A Survey. *Information Systems Frontiers*, 24, 1-17.
- Hecklau, F., Galeitzke, M., Flachs, S., & Kohl, H. (2016). Holistic approach for human resource management in Industry 4.0. *6th CLF - 6th CIRP Conference on Learning Factories* (s. 1-6). Gjøvik: Procedia CIRP .
- Javaid, M., Haleem, A., Singh, R. P., & Suman, R. (2022). Artificial Intelligence Applications for Industry 4.0: A Literature-Based Study. *Journal of Industrial Integration and Management*, 7(1), 83-111.
- Kagermann, H., & Wahlster, W. (2022). Ten Years of Industrie 4.0. *Sci*, 4(26), 1-10.
- Kagermann, H., Wahlster, W., & Helbig, J. (2013). *Securing the future of German manufacturing industry Recommendations for implementing the strategic initiative INDUSTRIE 4.0 Final report of the Industrie 4.0 Working Group*. Berlin: Deutsches Institut für Normung.
- Khan, M., Wu, X., Xu, X., & Dou, W. (2017). Big Data Challenges and Opportunities in the Hype of Industry 4.0. *2017 IEEE International Conference on Communications (ICC)*. Paris: IEEE.
- Lasi, H., Kemper, H.-G., Fottke, P., Feld, T., & Hoffmann, M. (2014). Industry 4.0. *Business & Information Systems Engineering*, 6, 239–242.

- Munirathinam, S. (2020). Industry 4.0: Industrial Internet of Things (IIOT). *Advances in Computers*, 117(1), 129-164.
- Onar, S. C., Ustundag, A., Kadaiyifci, Ç., & Oztaysi, B. (2018). The Changing Role of Engineering Education in Industry 4.0 Era. A. Ustundag, & E. Cevikcan içinde, *Industry 4.0: Managing The Digital Transformation* (s. 137-154). Cham: Springer.
- Parashar, B., Sharma, R., Rana, G., & Balaji, R. D. (2023). Foundation Concepts for Industry 4.0. A. Nayyar, M. Naved, & R. Rameshwar içinde, *New Horizons for Industry 4.0 in Modern Business* (s. 54-68). Cham: Springer.
- Rupp, M., Schneckenburger, M., Merkel, M., Börret, R., & Harrison, D. K. (2021). Industry 4.0: A Technological-Oriented Definition Based on Bibliometric Analysis and Literature Review. *Journal of Open Innovation: Technology, Market, and Complexity*, 7(68),1-20.
- Schwab, K. (2016). *The Fourth Industrial Revolution*. Geneva: World Economic Forum.
- Shamim, S., Cang, S., Yu, H., & Li, Y. (2016). Management Approaches for Industry 4.0. *IEEE Congress on Evolutionary Computation (CEC)* (s. 5309-5316). Vancouver: IEEE.
- Sharma, A., Mehtab, R., Mohan, S., & Shah, M. K. (2022). Augmented reality – an important aspect of Industry 4.0. *Industrial Robot: the international journal of robotics research and application*, 49(3), 428–441.
- Stańczyk, I., & Stuss, M. M. (2021). Human resource management 4.0. Z. Makiela, M. M. Stuss, & R. Borowiecki içinde, *Sustainability, Technology and Innovation 4.0* (s. 193-212). New York: Routledge.
- Verma, A., & Venkatesan, M. (2022). HR factors for the successful implementation of Industry 4.0: A systematic literature review. *Journal of General Management*, 47(2),73–85.



## 1. GİRİŞ

Performans, çalışanların vazifesini ortaya koymasını amacıyla gerçekleştirdiği her prosedür ve harekete cevap veren olgudur (Argon ve Eren, 2004); bunun yanında, çalışanın görevini tamamlamak amacıyla kaybettiği efor karşılığında ulaştığı başarı performans olarak da değerlendirilebilmektedir. Aynı zamanda çalışanın performansı yetenek, beceri, değer ve inanca orantılıdır (Morillo, 1990). Performans, önceden amaçlanan ve planlanan bir faaliyet sonrasında ulaşılan sonuçların, nitel ve nicel açıklanmasıdır (Cho vd., 2006).

Bireysel performans, kurumun hedeflerine varabilmesi noktasında kişinin aktif olarak kullandığı yetkinlik olarak açıklanabilir. Bunlar, sadece iş amaçlı görevler olmamakla birlikte çalışma hayatı dışındaki amaç ve tutumları da kapsamaktadır. Çalışanın kurum hedeflerini sağlama başarısı da yetkinlik olarak ifade edilmektedir (Mc Grath, 1995). Diğer bir anlatımla, çalışan performansı çalışanın bireysel ya da kurumun çalışan için tanımlanmış olduğu amaçlara varabilmesi için gösterdiği uğraşın nitel ve nicel kriterleridir (Gupta, 1982).

Çalışan performansı, farklı niteliklerin bir arada toplanmasıyla gerçekleşmektedir. Drucker'a göre, çalışanın örgütten beklentileri doğrultusunda performansını oluşturan niteliklerde değişiklik oluşmaktadır. Çalışma hayatında performans kavramı görev performansı ve bağlamsal performans olmak üzere iki açıdan ele alınmaktadır (Tutar ve Altınöz, 2010). Görev performansının odağı teknik ayrıntılar üzerine odaklanırken, bağlamsal performans gönüllülük esasına dayanan tutumların kurum başarısına etkisi olarak açıklanmaktadır (Motowidlo ve Van Scotter, 1994). Performans bireysel, örgütsel ve çevresel faktörlerden etkilenmekte (Korkmaz vd., 2015) olup performans yönetimi organizasyonun ortak hedefleri için eksik konularda geribildirim alımını, performans değerlendirilmesini ve performansın geliştirilmesi maksadıyla amaç belirlenmesini kabul eden yönetim bilimi alanını içermektedir (Cumming ve Worley, 1997).

Her kuruluşun ana hedefi, arzu edilen sonuçlara ulaşarak müşteri tatmini sağlamaktır. Bu hedefe ulaşma, kaynakların etkin kullanımına bağlıdır; işletme kaynakları arasında ise en kritik olanı ise çalışanlardır. İşletmelerin insan kaynakları yönetimindeki başarısı, hem organizasyonun hem de çalışanların performansına pozitif etki yapmaktadır (Sikyr, 2013). Performans yönetimi aynı zamanda güçlü bir performans kültürü oluşturmayı amaçlamaktadır. Bu sistem, bireysel hedefleri organizasyonel amaçlarla uyumlu hale getirmekte ve kurumsal değerlerin işgörenler tarafından benimsenmesini sağlamaktadır. Beklenen sorumluluklar ve davranışlar belirlenirken, çalışanların mevcut ve ihtiyaç duydukları gelişim konularında da rehberlik ve destek sunulmaktadır (Armstrong, 2006). Armstrong aynı zamanda performans yönetiminin çalışanları güçlendirme, görev odaklılığını artırma, proaktif yönetim ve bireysel/grup potansiyelini maksimize etme gibi amaçlarını da vurgulamaktadır. Performans ölçümleri, stratejik yönetimin bir parçası olup neyin, nasıl, nerede, ne zaman ve niçin ölçüleceğinin önemine dikkat çekmektedir (Zairi, 1994). "İşgören değerlendirilmesi", "başarı değerlendirilmesi", "verimliliğin değerlendirilmesi", "çalışmanın değerlendirilmesi" veya kamu kuruluşlarında "tezkiye" ve "sicil" gibi kavramlarla da ifade edilmekte olan performans değerlendirme çalışanın yeteneklerinin işin nitelik ve gereklilikleriyle ne ölçüde uyduğunu

araştırma ve işteki başarısını objektif analizlerle saptamayı amaçlamaktadır (Örücü ve Köseoğlu; 2003). Bu kapsamda performans değerlendirme geleneksel ve çağdaş yöntemler kullanılarak gerçekleştirilmektedir.

## 2. PERFORMANS DEĞERLENDİRME ve YAZILIM SEKTÖRÜ

Hızla büyümekte olan ve önemi her geçen gün daha da artan yazılım sektörü, geniş bir yelpazede açılan çeşitli iş türlerini içinde barındırmaktadır. Oldukça yüksek bir katma değere sahip olan sektör, sağladığı geniş istihdam alanıyla piyasada oldukça önemli bir rol oynamaktadır (PRWireCenter, 2023). Bu alanda çalışan kişilerin belli niteliklere sahip olması gerekmektedir; bunlar arasında matematik ve fen bilimine karşı ilgi ve yetenek, problem çözme ve analitik düşünme becerisi, kriz yönetimi becerisi, ekip çalışmasına yatkınlık, sade ve etkili iletişim becerisi ve yabancı dil yetkinliği yer almaktadır. Bunların dışında sektör sürekli kendini yenilemekte olup sektör çalışanlarının yenilikleri takip etmesi ve hayat boyu öğrenme isteğine sahip olması oldukça önemlidir.

Yazılım sektörü çalışanları oldukça farklı alanlarda uzmanlaşabilmektedir. Sektör, ilk ortaya çıktığında elektronik alanında bilgi yetkinliği gerektirirken bugün özellikle de 1960'lardan sonra geliştirilen Java, Python ve JavaScript gibi yüksek seviyeli programlama dillerinin kullanımının yaygınlaşmasıyla birlikte elektronik bilgisi elzem olmaktan çıkmıştır (Wexelblat, 1981). Günümüzde, yazılım sektöründeki istihdam farklı nitelikleri ve gereksinimleri de beraberinde getirmektedir. Bu da çalışanların organizasyonunu daha karmaşıklaştırmaktadır. Sektör çalışanlarının performanslarını iyileştirmede ve yeteneklerini geliştirmekte insan kaynakları alanında kullanılan uygulamalar çeşitli olmakla birlikte bunlardan biri, çalışmanın da odak noktasını oluşturan performans değerlendirme modelleridir.

Yazılım sektöründe yaygın olarak kullanılan performans modelleri arasında, anahtar performans göstergeleri (KPI) (Çetinkaya, 2017), 360 derece geri bildirim (Uygur ve Sümeli Sarıgül, 2015), hedefler ve anahtar sonuçlar (OKR)(Stray ve Gundelsby, 2022), davranışa dayalı puanlama ölçekleri (BARS) (Schwab vd., 2017), agile performans yönetimi (Sundarajan vd., 2023), hak temelli sistemler (Offensheiser ve Holcombe, 2003), beceriler matrisi veya yetkinlik çerçevesi (Gupta, 2011) ve çalışan öz değerlendirmesi (Kromrei, 2015) yer almaktadır.

Teknolojik değişimlerin hızı ve büyüklüğü iş modellerini etkilediği gibi performans değerlendirmede de yeni uygulamalara alan yaratmıştır. Veri ambarı, veri madenciliği, uzman sistemler ve web tabanlı teknolojilerin güvenli bilgiyi hızlı ve eksiksiz bir biçimde iletebilmesi sayesinde performans değerlendirmede yeni boyutlar keşfedilmiş, finansal olmayan ölçümler mümkün hale gelmiştir. İleri teknolojiler performans göstergelerinin tanımlanmasına, performansa ilişkin verilerin analiz edilmesine, olası durumların önceden kestirimine ve alternatiflerin ölçeklendirilmesine de yardımcı olabilecek potansiyele sahiptir (Salleh vd., 2010).

## 3. PERFORMANS DEĞERLENDİRME ve CimtBV ALT YAPISI

### 3.1. Cimt BV Şirketi

Çalışmanın gerçekleştirildiği Cimt BV, Almanya merkezli Cimt AG şirketinin Hollanda'daki merkezidir. Cimt BV 2006 yılından itibaren veri yönetimi konusunda müşterilerine danışmanlık hizmeti sunmakta ve 24 çalışanı ile yazılım sektöründe yer almaktadır. Şirket, müşteri ve proje odaklı çalışmaktadır. Dünya genelinde veri yönetimi alanında faaliyet gösteren Talend, Snowflake, Mendix, Ananos ve SAP gibi şirketlerle iş birliği yapmaktadır. 2023 yılı Temmuz ayı itibarıyla İnsan Kaynakları İş Ortağı pozisyonu aktif hale gelmiş ve profesyonel İnsan Kaynakları yönetimine geçilmiştir. Yönetim ekibi 3 bölüm yöneticisi ve İnsan Kaynakları İş Ortağından oluşmaktadır.

Cimt BV, çalışan memnuniyetini en üst düzeyde tutabilmek amacıyla haftada 4 gün çalışma modelini benimsemektedir. Haftanın ilk 4 günü müşteri ve projeler için çalışılırken, Cuma günleri kişisel gelişim ve ekip katkısı sağlama amacıyla değerlendirilmektedir. Hibrit çalışma modeli uygulanmaktadır. Genellikle haftada 3 gün ofis ve 2 gün evde çalışma uygulanmaktadır. Her çalışanın Cuma günü ofiste bulunması zorunludur.

**Çalışan gereklilikleri:** Üstün iletişim becerisi, yüksek ingilizce seviyesi, takım oyuncusu olma yeteneği, sosyal beceri, analitik düşünce kabiliyeti olarak tanımlanabilmektedir.

**Pozisyonlar:** Çözüm mimarı, veri mühendisi, mendix geliştirici, java geliştirici, insan kaynakları iş ortağı, bölüm yöneticisi, yönetici asistanından oluşmaktadır.

**Veri yönetimi alt yapısı ve kullanılan teknolojiler** ise; veritabanı sistemleri, bulut bilişim, büyük veri teknolojileri, veri görselleştirme araçları, güvenlik ve uyumluluk araçları, veri entegre araçlarıdır.

### 3.2. Cimt BV İnsan Kaynakları Yönetimi Hedef Stratejileri

İnsan Kaynakları Yönetimi Stratejileri oluşturmak ve hedeflemek için şirketin uzun vadeli büyüme ve başarı planının önemli bir parçasıdır. Bu kapsamda Cimt BV bünyesinde ilk kez 2024 İnsan Kaynakları Yönetimi Hedef Stratejileri ve içerikleri oluşturulmuştur.

**Profesyonel İnsan Kaynakları İş Ortağı İstihdamı:** Temmuz 2024'te İnsan Kaynakları İş Ortağı pozisyonunu doldurulmuştur. Şirketin İK yönetiminin daha profesyonel ve etkin bir hale getirilmesi amaçlanmaktadır. Çalışanların ihtiyaçları ve şirketin hedefleri dengelenerek, İK süreçlerini optimize edilecek ve en iyi uygulamalar hayata geçirilecektir.

**Çalışan Kazanımı ve Tutma:** En yetenekli ve nitelikli çalışanları çekme ve elde tutma stratejisine odaklanacaktır. Bunun için rekabetçi maaş ve yan haklar sunmanın yanı sıra kariyer gelişimi fırsatları ve sürdürülebilir çalışma koşulları oluşturulacaktır. Aynı zamanda mevcut çalışanların gelişimi ve yükselme fırsatları da desteklenecektir.

**Yetenek Kazanımı ve Eğitimi:** Çalışanların yeteneklerini güncellemeleri ve yeni teknolojilere uyum sağlamaları teşvik edilecektir. İç eğitim programları, dış eğitim fırsatları ve sertifikasyonlar gibi olanaklar sunularak kişisel ve profesyonel gelişimler desteklenecektir.

**Çeşitlilik ve Eşitlik Teşviki:** Farklı ülkelerden gelen yetenekli çalışanların şirket kültürüne ve başarısına katkısını teşvik etmek ve eşitlik ilkesini korumak için politika ve süreçler geliştirilecektir. Hedef, yenilikçi düşüncüyü ve küresel rekabeti artırmaktır.

**Performans Değerlendirme ve Geri Bildirim:** Performans değerlendirme ve geri bildirim süreçleri hayata geçirilecek ve çalışanların gelişimlerini daha yakından izlemelerine ve hedeflerine daha hızlı ulaşmalarına olanak tanınabilecektir.

**Çalışan Katılımını Artırma:** Çalışan katılımını teşvik etmek için çeşitli programlar ve etkinlikler düzenlenecektir. Böylece, şirket kültürüne bağlılık ile motivasyon artırılabilir.

**Kariyer Yolu Planlaması:** Çalışanlara kariyerlerini ilerletmeleri için net bir yol haritası sunmak, motivasyonlarını artırabilir. Yükselme fırsatları ve gelişim planları oluşturarak çalışanların uzun vadeli bağlılığı artırılabilir.

**Çalışan Geri Bildirimi:** Çalışanların şirket politikaları ve süreçleri hakkında geri bildirim verme mekanizmalarını geliştirmek, memnuniyeti artırabilir ve sürekli iyileştirmeleri teşvik edebilir.

**Mentorluk Programları:** Deneyimli çalışanların mentorluk yapmalarını teşvik eden programlar oluşturmak, bilgi transferini hızlandırarak çalışanların gelişimlerine yardımcı olabilir.

#### 4. PERFORMANS DEĞERLENDİRME SİSTEMİ TASARIMI

##### 4.1. Cimt BV Hedef Belirleme İlkeleri ve Zorlukları

Performans yönetiminin ilkeleri IRS (Individualized Reward System, 1996) tarafından iyi bir şekilde özetlenmiştir ve Armstrong (2006)'un yazdığı tarafından yazılan `Performance Management Key strategies and practical guidelines` isimli kitapta açıklanmıştır.

**Hedef belirleme ilkeleri,** ölçülebilirlik, gerçekçilik, zaman sınırları, relevans, açıklık ve iletişim olarak belirlenmiştir.

**Karşılaşılabilecek zorluklar** ise, kültürel çeşitlilik, teknolojik altyapı, değişen iş dinamikleri, insan kaynakları uzmanı eksikliği, değerlendirme süreçleri ile teknoloji kullanımı olarak tanımlanabilmektedir.

##### 4.2. Cimt BV Anahtar Performans Göstergelerinin (KPI) Belirlenmesi

Performans değerlendirme sistemi için anahtar göstergelerin belirlenmesi sürecinde, çalışanların teknik (hard skills) ve yumuşak (soft skills) becerilerine odaklanılmıştır. Yumuşak beceriler her çalışan tarafından sergilenmesi gereken temel yetkinlikler olarak kabul edilmiştir. Yumuşak beceriler için performans göstergelerinin belirlenmesi, İnsan Kaynakları Yönetimi ve çalışanlar arasında yakın işbirliğiyle yürütülmüş ve her çalışanın fikri alınmıştır. Bu amaçla, tüm çalışanların katılımına açık bir anket düzenlenmiştir. Ankete katılım zorunlu olmamakla birlikte, şirketin 24 çalışanından 20'si (%83) bu sürece katılarak yumuşak beceriler için performans göstergelerinin belirlenmesine katkıla bulunmuştur. Ankete toplanan veriler, aynı

tematik başlıklar altında analiz edilmiş ve sonuçlar, tüm çalışanların katılımıyla düzenlenen bir toplantıda tartışılarak yumuşak beceriler için sekiz (8) anahtar performans göstergeleri üzerinde fikir birliğine varılmıştır.

### **İletişim Becerisi**

- Çalışanın hem sözlü hem de yazılı olarak etkin iletişim kurma becerisi
- Geri bildirimlere açıklığı ve geri bildirim verme yeteneği

### **Takım Çalışması**

- Ekip içindeki işbirliği düzeyi ve takım çalışmasına katkısı
- Farklı kişiliklerle etkili bir şekilde çalışma becerisi

### **Problem Çözme ve Analitik Düşünme**

- Karmaşık sorunları çözme ve yaratıcı çözümler üretme yeteneği
- Problemleri hızlı ve etkin bir şekilde çözme kapasitesi

### **Zaman Yönetimi**

- Zamanı etkin yönetme ve görevleri önceliklendirme becerisi
- Belirlenen süreler içinde görevleri tamamlama düzeyi

### **Liderlik ve Yönetim Becerisi**

- Ekibi motive etme ve yönlendirme yeteneği
- Ekip üyelerinin gelişimine rehberlik edebilme ve mentorluk yapma becerisi

### **Duygusal Zeka**

- Kendi duygularını ve başkalarının duygularını anlama ve yönetme yeteneği

### **Yaratıcılık ve Yenilikçilik**

- Yeni ve özgün fikirler geliştirme becerisi
- Mevcut iş süreçlerine yaratıcı iyileştirmeler getirme yeteneği

### **Karar Verme**

- Bilgi ve verilere dayalı olarak mantıklı kararlar alma becerisi

Cimt BV'deki her pozisyon için teknik performans göstergeleri belirlenirken öncelikle genel bir kriter başlığı seçilmiş ve bu ana kriterin alt başlıkları altında her pozisyon için özelleştirilmiş anahtar performans göstergelerine odaklanılmıştır. Böylece, her pozisyonun gereksinimlerine ve hedeflerine uygun özelleştirilmiş bir performans değerlendirme sistemi oluşturulmuştur.

Öncelikle, her bir pozisyon için genel bir performans kriteri seçilerek başlanmıştır. Bu performans kriteri ilgili pozisyonun ana sorumlulukları ve hedeflerine odaklanılmıştır. Aynı zamanda, bu süreçte çalışanların da görüşlerine ve katkılarına yer verilmiştir. Çalışanlar, kendi performanslarını etkileyen anahtar göstergelerini belirlerken kendi deneyim ve anlayışlarını



kullanma fırsatı bulmuşlardır. Bu göstergelerin belirlenmesi sürecinde aynı pozisyonda çalışan farklı gruplarla ayrı toplantılar düzenlenmiş ve insan kaynakları yönetimi ile çalışanlar arasındaki işbirliği ile bu göstergeler belirlenmiştir. Bu yaklaşım, çalışanların performanslarını şekillendiren kriterlere daha fazla katılım sağlamalarını ve süreci daha iyi anlamalarını sağlamıştır. Performans yönetiminin, tüm tarafların katılımıyla daha şeffaf ve adil bir şekilde gerçekleştirilmesi amaçlanmıştır.

Daha sonra, seçilen genel kriter başlığının altında, her bir pozisyon için özel olarak belirlenmesi gereken anahtar performans göstergelerine odaklanılmıştır. Bu göstergeler, pozisyonun gerektirdiği yeteneklere, becerilere ve katkılara uygun olarak belirlenmiştir. Örneğin, bir Solution Architect için özel bir gösterge, "Özelleştirilmiş teknik çözümler oluşturma hızı ve doğruluğu" olabilir iken Data Engineer için ise "Veri kaynaklarından veriyi çekme ve işleme verimliliği" gibi bir gösterge öne çıkabilmektedir.

Her pozisyon için özelleştirilmiş anahtar performans göstergeleri belirlenmiş ve bu göstergeler, çalışanların pozisyonlarına uygun olarak değerlendirilmesini sağlayarak performans yönetimi sürecini daha objektif ve etkili hale getirmiştir. Bu yaklaşım, çalışanların daha iyi motive edilmesine, gelişimlerinin izlenmesine ve organizasyonun genel hedeflerine daha iyi hizmet edilmesine olanak tanımıştır. Veri Mühendisi pozisyonu için oluşturulan anahtar performans göstergeleri;

### **Pozisyon: Veri Mühendisi**

#### **Anahtar Performans Göstergeleri**

##### **Veri İşleme ve Yönetimi**

- Veri İşleme Süresi: Veri kaynaklarından çekilen verinin işleme süresi.
- Veri Kalitesi: İşlenen verinin doğruluk ve tutarlılık düzeyi.

##### **Sistem Tasarımı ve Geliştirme**

- Sistem Performansı: Tasarlanan veri depolama ve işleme sistemlerinin performansı.
- Sistem Güvenilirliği: Sistemlerin kesintisiz ve hatasız çalışma oranı.

##### **Veri Akışı Optimizasyonu**

- Veri Akış Hızı: Veri akışının hızı ve verimliliği.
- Veritabanı Yönetimi: Veritabanı performansı ve yönetim etkinliği.

##### **Güvenlik ve Gizlilik**

- Güvenlik İhlalleri: Güvenlik ihlallerinin sayısı ve ciddiyeti.
- Gizlilik Politikaları Uyumu: Gizlilik ve veri koruma politikalarına uyum.
- 

##### **Talent Kullanımı ve Uygulaması**

- Talent Proje Verimliliği: Talend aracılığıyla gerçekleştirilen projelerin etkinliği ve zamanında tamamlanma oranı.

- Entegrasyon ve Otomasyon Başarısı: Talend kullanarak sağlanan entegrasyon ve otomasyon seviyesi.

### **Snowflake Performansı**

- Veri Yönetimi ve Saklama: Snowflake üzerindeki veri yönetimi ve saklama verimliliği.
- Sorgu Performansı: Snowflake'de gerçekleştirilen sorguların hızı ve doğruluğu.

### **ETL Süreçlerinin Etkinliği**

- Veri Dönüştürme ve Yükleme Hızı: ETL süreçlerinde verinin dönüştürme ve yükleme hızı.
- ETL Hata Oranı: ETL süreçlerinde meydana gelen hataların sıklığı ve ciddiyeti.

şeklinde oluşmuştur.

#### **4.3. Analiz Araçları ve Ölçüm Metodolojileri**

Performans değerlendirmede nicel verilerin analizinde kullanılan temel analiz araçlarından bazıları Microsoft Excel, SPSS, SAS, RStats ve Minitab'tır. Excel, oldukça yaygın ve etkili bir veri analizi aracıdır (Barreto, 2015). Aynı zamanda nicel verilerin analizinde ise sıklıkla Nvivo, Atlats.ti ve MaxQDA gibi yazılımlar da kullanılmaktadır.

## **5. UYGULAMA: PERFORMANS DEĞERLENDİRME SÜRECİ AŞAMALARI**

### **5.1. Araştırma Modeli ve Analiz Çerçevesi**

Seçilecek araştırma modeli, nicel ve nitel yöntemleri bir arada barındırabilir. Anket, derinlemesine görüşmeler ve odak grup görüşmeleri gibi veri toplama teknikleri tercih edilebilir (Erdoğan ve Uyan-Semerci, 2021).

### **5.2. Veri Toplama Yöntemleri ve Örneklem Seçimi**

Cimt BV çalışanlarının performanslarını değerlendirmek için anket kullanılmış ve anketler likert ölçeğine 5'li yapılandırılmıştır. Bu çalışma özelinde, araştırma evrenini Cimt BV çalışanları oluştururken örneklem gruplarını, şirket içerisinde yer alan farklı çalışma pozisyonları teşkil etmektedir.

### **5.2. Veri Analizi için İstatistiksel Yaklaşım**

Cimt BV çalışanlarının performanslarını ölçmek üzere kullanılan ve 5'li Likert olarak hazırlanmış olan anket değerlendirme formu ile ordinal veriler elde edilmiş olup soruların analizinde parametrik olmayan istatistiki yöntemler kullanılmıştır. Bu istatistiki yöntemler ranj, medyan ve mod olarak sıralanabilir. Fark ve korelasyon hesaplamalarında da parametrik olmayan testler tercih edilmiştir (Turan vd., 2015).

### **5.3. Etik İlkeler ve Güvenilirlik Kontrolleri**

Performans değerlendirme sürecinde dört temel ilkedden söz edilebilmektedir. Bunlar (1) bireye saygı, (2) karşılıklı saygı, (3) prosedürel adalet ve (4) karar alma süreçlerinin şeffaflığı (Winstanley ve Stuart-Smith, 1996) olup uygulamada esas alınmıştır.

#### 5.4. Özelleştirilmiş Performans Değerlendirme Modeli

Cimt BV şirketi, etkin bir performans değerlendirme sürecini hayata geçirmek amacıyla kapsamlı bir model geliştirmiştir. Bu model, bölüm yöneticileri ve İnsan Kaynakları İş Ortağının katılımıyla gerçekleştirilmiş olan toplantılar sonucunda şekillendirilmiştir.

##### 5.4.1. Performans Değerlendirme Süresi

Cimt BV'de performans değerlendirme süreci, senenin belli dönemlerinde değil, her bir çalışanın şirketteki yıl dönümünde gerçekleştirilecektir. Çalışanların özelleştirilmiş bir değerlendirme deneyimi yaşaması ve yönetim ekibinin her bir çalışan için yeterli zamanı ayırmasını sağlamayı amaçlamaktadır. Böylece, performans değerlendirmelerinin yılın belli dönemlerinde yoğunlaşmasının önüne geçilerek, iş yükünün yıl boyunca dengeli bir şekilde dağıtılması hedeflenmiştir.

##### 5.4.2. Performans Takip Toplantıları

Performans yönetimi sadece yıllık değerlendirme toplantılarına indirgemek yerine, her çeyrek dönemde bölüm yöneticilerinin kendi ekipleriyle düzenleyeceği geri bildirim toplantıları ile desteklenecektir. Geri bildirim sürecini güçlendirilecek ve çalışanların eğitim ihtiyaçları değerlendirilerek, eğitim kaynakları için çalışmalar gerçekleştirilecektir.

##### 5.4.3. Maaş Artışı ve Performans Değerlendirme

Hollanda'nın ekonomik yapısı göz önünde bulundurulduğunda, her yıl Ocak ayında asgari ücret artışının yapılması rutin bir uygulamadır. Ülkedeki düşük enflasyon şirketlerin her asgari ücret artışı döneminde otomatik olarak çalışanlarına maaş zammı yapma eğilimi veya kültürünü oluşturmamaktadır. Maaş artışları, çalışanların şirketteki yıl dönümlerinde yapılan değerlendirmeler ve müzakereler sonucunda belirlenen, karşılıklı anlaşmaya dayalı bir süreç olarak ele alınmaktadır.

##### 5.4.4. Yeni Çalışanlar için Performans Göstergeleri

Yeni çalışanlar, işe başladıktan sonraki bir ay içinde bir toplantı yapılarak, bölüm yöneticileri ile birlikte anahtar performans göstergelerini belirleyeceklerdir. Bu toplantı, yeni çalışanların performans beklentilerini net bir şekilde anlamalarını ve şirketin hedefleri doğrultusunda kendilerini geliştirmelerini sağlayacak önemli bir adımdır. Ayrıca, yeni başlayan çalışanlar, ilk aylarını tamamladıktan sonra, takip eden ilk çeyrek döneminde bölüm yöneticileriyle yapılacak birebir toplantılara dahil edileceklerdir. Bu toplantılarda, henüz verisi olmayan anahtar performans göstergeleri için yorum yapılmayacak, ancak elde edilen veriler üzerinden geri bildirimler paylaşılacaktır.

##### 5.4.5. Becerilerin Dengelenmesi ve KPI Odaklı Yaklaşım

Performans değerlendirme sisteminde, teknik ve yumuşak becerilere verilen eşit ağırlık (%50 teknik, %50 yumuşak beceriler) çalışanların hem mesleki hem de kişisel yetkinliklerini kapsamlı bir şekilde ölçmeyi amaçlamaktadır. Genel performans skoru yerine KPI'lara odaklanarak, her bir KPI için belirlenen %70 ile %80 arasındaki başarı hedefi sayesinde, belirli performans göstergeleri altında kalan alanlarda hedefe yönelik aksiyonlar alınmasına olanak tanınmaktadır. Direkt maaş artışı veya pozisyon yükselmesi yerine, çalışan gelişimini desteklemek ve organizasyonel iletişimi güçlendirmek hedeflenmektedir. Kazan-kazan stratejisine dayanmaktadır.

#### 5.4.6. Değerlendirme Kriterleri ve Skorlama Metodu

Değerlendirme formları, 1'den 5'e kadar puanlama sistemine göre hazırlanmıştır.

##### **Geçerli Değil (1 Puan)**

- Hiçbir belgelenmiş örnek veya rapor yok.
- Davranış veya özellik, resmi performans kayıtlarında, gözlemlerde veya geri bildirimlerde hiçbir zaman belirtilmemiş.

##### **Nadiren Geçerli (2 Puan)**

- Yılda 1-2 kez belgelenmiş örnek veya rapor.
- Davranış veya özellik, yıllık performans değerlendirmelerinde veya benzeri uzun periyotlarda ancak birkaç kez belirtilmiş.

##### **Kısmen Tanımlamakta (3 Puan)**

- Ayda 1-2 kez belgelenmiş örnek veya rapor.
- Davranış veya özellik, düzenli aralıklarla (örneğin, aylık veya üç aylık) performans değerlendirmelerinde belirtilmiş.

##### **Önemli Ölçüde Tanımlamakta (4 Puan)**

- Haftada 1-2 kez belgelenmiş örnek veya rapor.
- Davranış veya özellik, haftalık toplantılarda, günlük görevlerde veya benzer sık periyotlarda sürekli olarak belirtilmiş.

##### **Tam Anlamıyla Geçerli (5 Puan)**

- Günlük belgelenmiş örnek veya rapor.
- Davranış veya özellik, günlük iş akışlarında, toplantılarda ve etkileşimlerde sürekli olarak belirtilmiş.

#### 5.4.7. Değerlendirme Sürecinin Uygulanması

**Değerlendirme Sürecinin Tanımı:** Cimt BV'de performans değerlendirme, çalışanların yıl dönümlerinde, 360 derece değerlendirme modelini temel alarak gerçekleştirilecektir. Bu yaklaşımın amacı, bireysel performans değerlendirmelerini kişiselleştirmek ve yönetim ekibinin her çalışan için yeterli zaman ayırmasını sağlamaktır.

**Değerlendirme Formları:** Değerlendirme, iki ana form üzerinden yürütülecektir. İlki, pozisyona özgü teknik beceriler için, ikincisi ise yumuşak beceriler içindir. Her iki form da şirketin genel performans kriterlerine uygun olarak tasarlanmıştır.

**Değerlendirme Katılımcıları:** Değerlendirilecek çalışanlar için, değerlendirme sürecine dahil edilecek kişiler; iki ekip arkadaşı, birim yöneticisi ve müşteri temsilcileridir. Böylece geniş bir perspektiften geri bildirim alma ile kapsamlı bir değerlendirme hedeflemektedir.

### Çizelge 1. Performans Değerlendirme için Künye

Performans Değerlendirmesi Künye	
Değerlendirilecek Kişi İsim Soyisim	Çalışan
Değerlendirme Yapacak Kişi 1	Ekip Arkadaşı 1
Değerlendirme Yapacak Kişi 2	Ekip Arkadaşı 2
Değerlendirme Yapacak Kişi 3	Birim Yöneticisi
Değerlendirme Yapacak Kişi 4	Müşteri Temsilcisi
Form İletme Tarihi	10.10.10
Form Geri Gönderme Tarihi	20.10.10
Geri Bildirim Toplantı Tarihi	25.10.10
Geri Bildirim Toplantısı Katılımcı 1	Birim Yöneticisi
Geri Bildirim Toplantısı Katılımcı 2	İnsan Kaynakları İş Ortağı
Geri Bildirim Toplantısı Katılımcı 3	Çalışan

**Öz Değerlendirme:** Çalışanların kendi performanslarını değerlendirmeleri, kendilerini nesnel kriterlere göre konumlandırmalarını ve kişisel farkındalık kazanmalarını sağlamaktadır.

**Formların Dağıtımı ve Toplanması:** Belirlenen değerlendirme dönemlerinde, ilgili tüm taraflara performans değerlendirme formları dağıtılarak belirlenmiş süre içinde doldurulması istenmektedir.

**İK İşlem Süreci:** Tamamlanan formlar süre bitiminde İnsan Kaynakları İş Ortağına iletilir. İK, her bir çalışan için ayrı bir dosya oluşturarak formları arşivler ve sürecin gizliliğini korumaktan sorumludur.

**Veri Analizi ve Kaydı:** Gelen formlar isimsiz olarak değerlendirilir ve her bir anahtar performans göstergesi için ortalama skorlar, bir Excel tablosuna aktarılır. Böylelikle objektif bir analiz ve şeffaf bir değerlendirme sağlanır. Yüzdeler başarı hesaplanırken kişinin kendine verdiği puan dahil edilmez.

**Geri Bildirim ve Eylem Planı:** Eğer bir çalışanın öz değerlendirmesi ile alınan ortalama skorlar arasında önemli bir farklılık (0.50 puan veya üzeri) tespit edilirse, bu konular özel olarak not alınır ve geri bildirim toplantısında detaylı bir şekilde ele alınır.

**Geri Bildirim Toplantısı:** İK'nın analizlerini tamamlamasının ardından, bir geri bildirim toplantısı için İK, birim yöneticisi ve çalışan davet edilir. Bu toplantıda, performans değerlendirme sonuçları, farklılıklar ve ileriye dönük eylem planları tartışılır.

## 6. SONUÇ ve DEĞERLENDİRME

Günümüz iş dünyasında, teknolojik ilerlemeler ve veri yönetimi ihtiyaçlarının önemi, yazılım sektörü gibi alanlarda iş performansının değerlendirilmesini giderek daha karmaşık hale getirmektedir. Özellikle, yazılım sektöründe faaliyet gösteren şirketler, teknik mükemmeliyeti sağlamakla kalmayıp, aynı zamanda çalışanlarının performansını ve motivasyonunu da göz önünde bulundurmaya zorundadırlar. Bu noktada, Cimt BV'nin performans değerlendirme sistemine yönelik çalışma, şirketin stratejik hedefleri ile bireysel çalışan hedeflerinin entegrasyonunu sağlamak için hayati öneme sahiptir.

Çalışmada öne çıkan sonuçlardan biri, anket katılımcılarının, performans değerlendirme sistemine genel olarak olumlu bir tutum sergilemesidir. Bir diğer önemli bulgu, birebir geri bildirim ile performans kişisel yıldönümlerinde gerçekleştiriliyor olmasıdır. Çalışanların kendi performanslarını değerlendirmeleri kişisel öğrenme ve gelişim süreçlerini teşvik edici bir özellik taşımaktadır. Değerlendirme kriterleri ve skorlama metodunun şeffaflığı, sürecin güvenilirliğini ve objektifliğini artırmıştır. Performans değerlendirme sürecinin, şirketin genel performansını ve çalışan memnuniyetini artırma potansiyeline sahip olduğu önemli bulgulardan biridir.

Bazı öneriler de oluşturulabilir. İlk olarak, Cimt BV'nin performans değerlendirme sürecinde, teknolojik araçlar ve yazılımları daha aktif kullanılmalıdır. İkinci olarak, sistemdeki geri bildirimler, eğitim ve gelişim fırsatlarına doğrudan bağlanmalıdır. Bu sürecin bir parçası olarak, mentorluk ve koçluk programları da düşünülmelidir. Üçüncü olarak, değerlendirme kriterleri ve sonuçları, tüm çalışanlara açık ve anlaşılır bir şekilde iletilmelidir. Dördüncü olarak, anket sonuçları ve çalışan geri bildirimleri düzenli olarak incelenmeli ve sistemin iyileştirilmesi için kullanılmalıdır. Beşinci olarak, çalışanların performans değerlendirme sürecine katılımını artırmak için, onların geri bildirimlerinin şirket stratejileri ve iş süreçlerinde somut değişikliklere yol açtığını görmeleri sağlanmalıdır. Son olarak, Cimt BV'nin performans değerlendirme sistemi, çalışanların kariyer hedeflerine uygun olarak şekillendirilmeli ve bu hedeflere ulaşmalarına yardımcı olacak araçlar sunmalıdır.

## KAYNAKÇA

Argon, T., ve Altay, E., *İnsan Kaynakları Yönetimi*, Nobel Yayın Dağıtım / Ankara, 2004.

Armstrong, M., *Performance Management: Key Strategies and Practical Guidelines*, 3rd Edition, Kogan Page, 2006.

Cho, S., Woods, R., Jang, S., and Erdem, M., Measuring the Impact of Human Resource Management Practices on Hospitality Firms' Performances, *International Journal of Hospitality Management*, 25, 2, 2006.

Cumming, T. G., and Worley, C.G., *Organizational Development and Change*, 6th Edition, Thomson South Western Publishing / Ohio, 1997.

Çetinkaya, E., *Bilgi Teknolojileri Yönetim Uygulamalarının İşletmelerin Anahtar Performans Göstergelerine Etkileri*, Yüksek Lisans Tezi, Ufuk Üniversitesi, Sosyal Bilimler Enstitüsü, Ankara, 2017.

Erdoğan, E., ve Uyan-Semerci, P., *Toplumsal Araştırma Yöntemleri için Bir Rehber: Gereklikler, Sınırlılıklar ve İncelikler*, İstanbul Bilgi Üniversitesi Yayınları / İstanbul, 2021.

Gupta, O.P., *Commitment to Work of Industrial Workers*, New Delhi, 1982.

Gupta, B.L., *Competency Frameworks for Human Resources Management*, Concept Publishing Company / New Delhi, 2011.

Korkmaz, M., Germir, H., Şahbudak, E., Şen, E., Gürkan, A. ve Kuzucuoğlu, A.H., *Stres – Performans – Verimlilik*, Kaplan Ofset Çatı Kitapları – Yayıncılık / Kadıköy İstanbul, 2015.

Kromrei, H., Enhancing the Annual Performance Appraisal Process: Reducing Biases and Engaging Employees Through Self-Assessment, *Performance Improvement Quarterly*, 23, 2, 2015.

McGrath, R.G., Defining and Developing Competence, *Strategic Management Journal*, 16, 4, 1995.

Morillo, C. R., The Reward Event and Motivation, *The Journal of Philosophy*, 87, 4, 1990.

Motowidlo, S., Van , S., Evidence that Task Performance should be Distinguished from Contextual Performance, *Journal of Applied Psychology*, 79, 1994.

Offensheiser, R.C., Holcombe, S.H., Challenges and Opportunities in Implementing a Rights-Based Approach to Development: An Oxfam America Perspective, *Nonprofit and Voluntary Sector Quarterly*, 32, 2, 2003.

Örücü, E., Köseoğlu, M.A. ,Kamu Çalışanlarının Performans Değerleme Uygulamalarına İlişkin Düşünceleri Ve Muğla Tedaş Müessese Müdürlüğü Örneği, *Mevzuat Dergisi*, 6, 64, Nisan, 2003.

PRWireCenter. (2023) Conference Intelligence Software Market Report Analysis Industry Insight and Growth Forecast Year by 2024 – 2031. <https://www.digitaljournal.com/pr/news/prwirecenter/conferencehttps://www.digitaljournal.com/pr/news/prwirecenter/conference-intelligence-software-market-report-analysis-industry-insight-and-growth-forecast-year-by-2024-2031> (Erişim Tarihi: 23.12.2023).

Salleh, N.A., Jusoh, R., Isa, R., Relationship Between Information Systems Sophistication And Performance Measurement, *Emerald Insight*, 7, 110, 2010.

Schwab, D.P., Heneman, H., DeCotiis, T.A., Behaviorally Anchored Rating Scales: A Review of the Literature, *Academy of Management Proceedings*, 1(1975), 2017.

Sikyr, M., Best Practices in Human Resource Management: The Source of Excellent Performance and Sustained Competitiveness, *Central European Business Review*, 2, 1, 2013.

Stray, V., and Gundelsby, J.H., *How Agile Teams Make Objectives And Key Results (OKRs) Work*, ICSSP'22: Proceedings of the International Conference on Software and System Processes and International Conference on Global Software Engineering, 104-109, NY United States, 2022.

Sundarajan, S., Mohammed, A., Senthilkumar, S., A Perceptual Study on Impact of Agile Performance Management System in the Information Technology Companies, *Scandinavian Journal of Information Systems*, 35, 1, 2023.

Turan, İ., Şimşek, Ü., Aslan, H., Eğitim Araştırmalarında Likert Ölçeği ve Likert-Tipi Soruların Kullanımı ve Analizi, *Sakarya Üniversitesi Eğitim Fakültesi Dergisi*, 30, 2015.

Tutar, H., Altınöz, M., Örgütsel İklimin İşgören Performansı Üzerine Etkisi. Ostim İmalat İşletmeleri Çalışanları Üzerine Bir Araştırma, *Ankara Üniversitesi Sosyal Bilimler Fakültesi Dergisi*, 65, 2, 2010.

Uygur, A., Sümerli-Sarıgül, S., 360 Derece Performans Değerlendirme ve Geri Bildirim Sistemi, *Selçuk Üniversitesi Sosyal Bilimler Enstitüsü Dergisi*, 33, 2015.

Wexelblat, R.L., *History of Programming Languages*, Academic Press / London, 1981.

Winstanley, D., Stuart-Smith, K., Policing Performance: The Ethics of Performance Management, *Personnel Review*, 25, 6, 1996.

Zairi, M., *Measuring Performance For Business Results*, Chapman&Hall / UK, 1994.



## ANNELERİN ZİHİN YÖNELİMLİLİĞİNİN ÇOCUKLARININ ZİHİN YÖNELİMLİLİĞİ ÜZERİNDEKİ ETKİSİ

**Ashlı GÜRTUNCA HANİF**

Kırklareli Üniversitesi, ORCID: 0000-0002-8267-4409.

### ÖZET

Bu çalışmada, annelerin çocuğunu, kendine ait duygu ve düşünceleri olan bir birey olarak temsil etme eğilimi olarak tanımlanan annenin zihin yönelimliliği ve kelime bilgisinin; çocuklarının zihin yönelimliliği üzerindeki etkisinin incelenmesi amaçlanmıştır. Çalışmaya 7-10 yaş arasında ilkokula devam eden 51 çocuk ve anneleri olmak üzere toplam 102 kişi katılmıştır. Çalışmaya katılan annelerin zihin yönelimliliğini değerlendirmek için zihin yönelimlilik prosedürü uygulanmış, kelime bilgisini ölçmek için ise Anne Kelime Bilgisi Testi kullanılmıştır. Çocukların zihin yönelimliliklerinin ölçümü için de yine zihin yönelimlilik prosedürü uygulanmıştır. Yapılan regresyon analizleri sonucunda annelerin kelime bilgisinin çocuklarının zihin yönelimliliklerini anlamlı olarak yordadığı tespit edilmiştir. Elde edilen bulgular sosyal etkileşimsel teori çerçevesinde tartışılmıştır.

**Anahtar Kelimeler:** Zihin yönelimlilik, çocuklarda zihin yönelimlilik, zihin durum anlayışı, çocuklarda empati, anne kelime bilgisi

### ABSTRACT

In this study, it was aimed to examine the effect of mother's mind-mindedness, which is defined as the tendency of mothers to represent their child as an individual with their own feelings and thoughts, and vocabulary knowledge on their children's mind-mindedness. A total of 102 people, including 51 children between the ages of 7 and 10 attending primary school and their mothers, participated in the study. The mind-mindedness procedure was applied to assess the mind-mindedness of the mothers participating in the study, and the Mother Vocabulary Test was used to measure vocabulary knowledge. The mind-mindedness procedure was also applied to measure the children's mind-mindedness. As a result of the regression analyses, it was found that mothers' vocabulary knowledge significantly predicted their children's mind mindedness. The findings were discussed within the framework of social interactional theory.

**Keywords:** Mind-mindedness, mind-mindedness in children, state of mind understanding, empathy in children, maternal vocabulary knowledge

### 1. GİRİŞ

İnsanların sosyal ilişkileri hayatlarının önemli bir parçasıdır. Bu ilişkiler, doğum öncesinden itibaren başlar ve bakım verenle kurulan ilişkiyle şekillenir. Bağlanma Teorisi, bebeklerin bakım verenlerine olan bağlılığını ve bu ilişkinin gelişimi üzerindeki etkisini inceler (Bowlby, 1969). Anne-duyarlılığı bu bağlanmayı etkileyen önemli bir faktördür.

Bununla birlikte, duyarlılık tek başına bağlanmayı açıklamada yetersiz kalmaktadır. Yapılan araştırmalar zihin yönelimliliğin bağlanmayı daha iyi açıkladığını tespit etmiştir (Sharp ve Fonagy, 2008).

Zihin yönelimlilik, bir bireyin diğerlerinin zihinsel durumlarını anlayabilme yeteneğini ifade eder. Annenin zihin yönelimliliği, annenin çocuğunu bir birey olarak tanınması ve onun zihinsel durumlarını anlaması ve çıkarımlarını dil aracılığıyla çocuğuna iletmesidir (Meins, 1997). Bu kapasite, ebeveynlerin çocuklarını duygusal, bilişsel ve istekli varlıklar olarak görmelerini gerektirir. Bu görüş, bebek-ebeveyn bağlanma güvenliğine ve çocukların daha sonraki sosyal-duygusal gelişimine katkıda bulunabilir.

Annelerin bu becerisi, bebeklerin de zihinsel durumları anlamlandırabilmesi açısından oldukça önemlidir (Forrow ve Blissett, 2014). Bebekler yaşamlarının ilk zamanlarında kendi zihinsel durumlarını adlandıramaz. Zihin yönelimli annelerin; bebeklerinin zihinsel durumlarını adlandırarak çocuklarına dil aracılığıyla yansıtması bir yandan çocuklarının zihinle ilgili kavramları kazanmasını ve onların kendi zihinsel durumlarını anlamasını sağlarlarken diğer yandan da faillik hislerinin gelişimini destekler çünkü zihin yönelimli anneler çocuklarına psikolojik failler olarak davranma ve onların davranışlarına niyetlilik yüklemeye eğilimindedir (Meins, 1997).

İnsanlar, diğer türlerden farklı olarak olağanüstü bir sosyal anlayış seviyesine sahip olabilirler (Tomasello ve diğerleri, 2005). Yıllardır yapılan zihin teorisi araştırmaları, çocukların başkalarını anlama yeteneklerinin, sosyal-bilişsel ve genel bilişsel yeteneklerinin bir kombinasyonu tarafından şekillendirildiğini göstermektedir. Çocukların sosyal-bilişsel kapasitelerinin, diğer bilişsel alanlardaki gelişmelerle nasıl etkilendiğine dair açıklamalar çeşitlidir (Ferryhough, 2008).

Sosyal anlayışla ilişkilendirilen psikolojik kapasiteler ve nitelikler konusunda alan yazında çeşitli görüşler bulunmaktadır. Simülasyon teorisyenleri (örneğin, Gordon, 1992; Harris, 1989), sosyal anlayışın, bireylerin başkalarının perspektiflerini yansıtmaya ve onların zihinsel süreçlerini taklit etme yeteneklerine dayandığını savunur. Anlatı bağlamının önemi de vurgulanmıştır; çünkü yapılan araştırmalar, çocukların sosyal anlayışlarının anlatıları temsil etme ve işleme kapasitesine bağlı olduğunu göstermektedir. Tomasello ve arkadaşları (2005) ise sosyal anlayışın, niyetli durumları paylaşmaya yönelik türe özgü bir motivasyona dayandığını öne sürmektedirler. Bu görüşe göre, bireylerin zihinsel durumları ve davranışları hakkında akıl yürütmeleri için sosyal etkileşim deneyimlerinin önemli olduğu vurgulanmaktadır (Ferryhough, 2008).

Son zamanlarda yapılan araştırmalar, çocukların sosyal anlayışlarını şekillendirmede dil ediniminin önemli bir rol oynadığını ortaya koymuştur. Özellikle, çocukların diğer insanların zihinsel durumlarını anlamalarına ve bu anlayışlarını geliştirmelerine yardımcı olan dilsel becerilerin giderek karmaşık hale geldiği görülmüştür (Astonington ve Baird, 2005).

L.S. Vygotsky'nin teorisi, dilin sosyal anlayışa katılımını anlamak açısından önemlidir. Onun fikirleri, insanın zihinsel işleyişinin sosyal bağlamlara dayandığını ve bilişsel

işlevlerin birbirlerini nasıl etkilediğini vurgular. Çocukların diğer zihinleri anlaması üzerine yapılan araştırmalar, Vygotsky'nin teorisinden etkilenmiştir. (Fernyhough, 2008). Vygotsky'ye (1997) göre, temel zihinsel süreçler sosyal etkileşimler aracılığıyla karmaşık yüksek zihinsel süreçlere dönüşür.

Bu çalışmanın konusu olan zihin yönelimlilik de yüksek zihinsel işlevler kapsamına girmektedir. Fernyhough (2008), kişiler arası etkileşimlerin bireysel biliş üzerindeki etkilerini incelerken, ortaya çıkan biliş biçimlerinin, bu etkileşimlerin diyalojik doğasını koruduğunu öne sürerler. Bu yazarlara göre, annelerin ve çocuklarının zihin yönelimlilikleri de doğası gereği diyalojiktir. Dolayısıyla, anne ve çocuk arasındaki sosyal etkileşimin bir sonucu olarak annenin zihinsel yönelimliliği ile çocuğun bu bağlamdaki pratiklerinin karşılıklı gelişimi ve benzeşmesi beklenmektedir.

Yüksek zihinsel işlevlerin gelişiminde bakım verenlerin rolü büyüktür. Rogoff'a (1990) göre, bireylerin stratejik beceriler geliştirmesinin ana yolu "rehberli katılım" sürecine girmektir. Bu süreçte bakım veren, çocuğun problem alanını keşfetmesine yardımcı olur ve alternatif bakış açılarını çocuğa sunar. Bakım veren, çocuğun kolayca özümseyebileceği şekilde farklı perspektifler sunar, bu süreçte anne olası perspektifleri sunan taraftır, çocuk ise keşfeden taraftır.

Bakım verenlerin kişiler arası etkileşimdeki kritik rolü, mevcut durumu çocuğun anlayabileceği şekilde sunmaktır (Trevarthen, 1980; Wertsch, 1985). Bakım veren, çocuğa diyalog yoluyla alternatif bakış açıları sunar ve bu, çocuğun farklı perspektifleri içselleştirme becerisini geliştirir (Fernyhough, 1996). Bu süreçte üretilen ifadeler, çocuğun daha sonraki içselleştirilmiş diyalogunda tekrarlanabilir (Tomasello, Kruger ve Ratner, 1993).

Bir başka ifade ile çocukların duyarlı bakım verenlerle zihinsel durumlar hakkında yaptıkları konuşmalar, çocuklara zihinsel durum terimleri ve kavramlarının doğru kullanımını öğrenme fırsatları sunarak, nihayetinde başkalarının davranışlarını açıklamak ve tahmin etmek için daha karmaşık yollara girmelerine olanak tanır.

Sosyokültürel yaklaşım, zihin yönelimli ebeveynliğin çocukların gelişimsel kapasitelerini etkileyebileceğini söyler (Vygotsky, 1978). Zihin yönelimli ebeveynlerin çocuğun zihinsel durumlarına odaklanma eğilimi, çocuğa uygun yanıt verme ve gelişimi için uygun ortamı sağlama konusunda yardımcı olabilir. Bu duyarlı davranışlar, çocuğun zihinsel gelişimini teşvik ederek ebeveyn-çocuk arasındaki diyalogun içselleştirilmesini kolaylaştırabilir (Aldrich, Chen, Alfieri, 2021).

Zihin yönelimlilik araştırmalarına göz attığımızda araştırmaların genellikle çocuklar açısından sonuçlarına odaklandığını görüyoruz. Örneğin; Meins ve meslektaşları (2013), düşük sosyoekonomik seviyedeki ailelerde yüksek düzeyde zihin yönelimliliğinin okul öncesi çocukların davranış sorunlarını azalttığını ve hem yedi hem de 11 yaşlarında daha iyi okuma ve matematik becerileriyle ilişkilendirildiğini bulmuşlardır (Meins ve diğ., 2019). Hughes ve ekibi (2016), ergenlik öncesi çocukların yıkıcı davranışlarını inceledikleri bir araştırmada, daha yüksek anne zihin yönelimliliğinin çocukların yıkıcı

davranışlarında önemli bir azalma ile ilişkili olduğunu bulmuşlardır (Hughes ve diğ., 2016). Zeegers ve arkadaşları (2017), yapılan meta-analizlerde yüksek ebeveyn zihin yönelimliliğinin çocuklar için olumlu gelişimsel sonuçlarla ilişkili olduğunu tespit etmişlerdir, bu da Devine ve Hughes'un (2016) ve Aldrich, Chen, Alfieri'nin (2021) bulgularını destekler.

Devine ve Hughes (2016) tarafından yapılan meta-analizde, çocukların yanlış kanı görevleriyle ölçülen zihin kuramı becerileri ile ebeveyn zihin yönelimliliği arasında anlamlı ilişkiler bulunduğu tespit edilmiştir. Aldrich, Chen, Alfieri (2021) ise bebeklikten sekiz buçuk yaşına kadar olan çocuklar üzerinde yapılan araştırmaların meta-analizinde, çocukların sosyal bilişi (perspektif alma, duygu anlama, zihin teorisi, zihinsel durum dili) ile ebeveynlerinin zihin yönelimliliği düzeyi arasında oldukça benzer anlamlı ilişkiler olduğunu ortaya koymuştur. Bu iki meta-analiz, ebeveyn zihin yönelimliliğinin çocukların sosyo-bilişsel becerileriyle ilişkili olduğu düşüncesini desteklemiştir. Ayrıca, ebeveyn zihin yönelimliliğinin farklı gelişimsel yetenek alanları üzerindeki etkileri incelendiğinde, sosyal biliş, yürütücü işlevler ve dil becerileri alanlarında 0.15 ila 0.17 arasında değişen anlamlı ancak mütevazı korelasyonlar bulunmuştur (Aldrich, Chen, Alfieri, 2021).

Ruffmann, Slade ve Crowe'un (2002) yaptığı boylamsal çalışmada, annelerin zihinsel durum ifadeleri ile çocukların zihin teorisi arasındaki ilişki incelenmiştir. Çalışmada, bir yıl içinde üç farklı zamanda ölçüm yapılmıştır. Annelerden 82 çocuğa bazı resimleri tarif etmeleri istenmiş ve annelerin bu resimleri tarif ederken kullandıkları zihinsel durum ifadeleri ile çocukların daha sonraki zihin teorisi becerileri arasında anlamlı bir ilişki bulunmuştur. Bu ilişkinin, çocukların kendi zihinsel durum dili kullanımları, daha önceki zihin teorisi becerileri, dil becerileri, yaşları, annelerin eğitimi ve diğer anne ifadeleri kontrol edildiğinde bile geçerli olduğu tespit edilmiştir.

Bu çalışmada da annelerin zihin yönelimlilikleri ve kelime bilgisi kapasitesi ile çocuklarının zihin yönelimlilikleri arasındaki ilişki incelenmektedir.

## YÖNTEM

Bu çalışma, kesitsel tarama modeliyle gerçekleştirilen, nicel yöntemin kullanıldığı bir betimsel çalışmadır. Araştırmanın etik izinleri, 2020/219 sayılı dosya ile İstanbul Üniversitesi Sosyal ve Beşeri Bilimler Etik Kurulu tarafından onaylanmıştır.

### Katılımcılar

Araştırmanın katılımcı grubu, yaşları 84-121 ay arasında değişen (Ort. Yaş. 102.9 ay, Ss=13.13), ilkokula devam eden, kardeşi olmayan 31'i (%60.8) kız 20'si (%39.2) erkek 51 çocuk ve bu çocukların yaşları 28 ile 47 arasında değişen anneleri (Ort.yaş=37.1, Ss=4.3) olmak üzere toplam 102 kişiden oluşmaktadır. Anne katılımcıların beşi (%9.9) ilkokul, altısı (%11.8) ortaokul, 16'sı (%31.3) lise, sekizi (15.6) önlisans, 14'ü (%27.4) lisans, ikisi (%4) ise lisansüstü mezundur. Katılımcılara, uygunluk prensibine göre belirlenmiş MEB'e bağlı ilkokullar aracılığıyla ulaşılmıştır. Tek çocuğu olan, eşiyile birlikteliği devam

eden annelere bilgilendirme yapılmış ve uygun katılımcılar gönüllülük esasına dayanarak araştırmaya dahil edilmiştir.

### **Veri Toplama Araçları**

Katılımcıların bazı kişisel özellikleri hakkında bilgi edinebilmek için araştırmacı tarafından hazırlanan Kişisel Bilgi Formu, çocuğun cinsiyeti ve yaşı; annenin yaşı ve eğitim durumu, anne-baba birliktelik durumu bilgilerini içeren yedi soruluk bir formdur. Araştırmaya katılan anneler ve çocuklarının sonuçları birlikte analiz edileceğinden, anne-çocuk eşleşmesini doğru yapabilmek için bu formda anne ve çocuğun isim ve soy isim bilgisi de yer almaktadır.

### **Zihin Yönelimlilik Görüşme Yöntemi**

Araştırma kapsamında annelerin zihin yönelimliliğini ölçmek için Meins ve arkadaşlarının (1998) önerdiği görüşme yöntemi kullanılmıştır. Bu görüşme yönteminde görüşmeye başlamadan önce annelere, kendilerine yöneltilecek olan sorunun doğru ya da yanlış bir cevabı olmadığı, akıllarına gelen ilk şeyle başlayabilecekleri ifade edilir. Ardından birebir görüşmeye alınan anneye “Bana (çocuğun adı)’yı tarif eder misiniz?” sorusu yöneltilir ve annenin bu soruya vereceği cevaplar ses kayıt cihazı ile kaydedilir. Kaydedilen bu görüşme daha sonra yazıya dökülür ve annenin çocuğu hakkında yaptığı tüm atıflar tespit edilip Meins’in önerdiği kategorilere göre gruplanır. Meins’in (1998) sunduğu bu kategoriler;

1. Zihinsel atıflar: Çocuğun istek ve tercihleri, zihinsel süreçleri, hoşlandıkları/hoşlanmadıkları, kişilik özellikleri gibi epistemik durumlarına ve duygulanımlarına dair yorumlar.
2. Davranışsal atıflar: Başkalarıyla oynadığı oyunlar ve katıldığı aktiviteler gibi çocuğun davranışlarını ifade eden yorumlar.
3. Fiziksel atıflar: Çocuğun fiziksel görünümü, yaşı ya da ailedeki yerine (kaçıncı çocuk olduğu gibi) dair yorumlar.

Katılımcının zihin yönelimlilik puanı, görüşmede katılımcı tarafından üretilen çocukla ilgili zihinsel atıfların, çocukla ilgili üretilen toplam atıf sayısına oranı şeklinde hesaplanmaktadır. katılımcının ürettiği zihinsel atıf sayısı yine kendi ürettiği toplam atıf sayısına bölünmektedir.

### **Anne Kelime Bilgisi Testi**

Annelerin Türkçe kelime bilgisini ölçmek amacıyla Sami Gülgöz tarafından 2004 yılında geliştirilen Annelerin Kelime Bilgisi Testi-Kısa Form kullanılmıştır. Anne Kelime Bilgisi Testi'nin birleştirici geçerliğini sınamak için, annenin yıl olarak hesaplanmış eğitim düzeyi ve Ev Gözlem Ölçekleri'nin (HOME) Dil için Uyarma alt ölçeği ile olan korelasyonu hesaplanmıştır. Sonuçlar, Anne Kelime Bilgisi Testi ile Dil için Uyarma alt ölçeği arasında ( $r= 0.45, p<0.00$ ) ve Anne Kelime Bilgisi Testi ile annenin eğitim yılı arasında ( $r=0.55, p<0.00$ ) anlamlı bir ilişki olduğunu göstermektedir (Baydar, Küntay,

Gökşen, Yağmurlu ve Cemalcılar, 2008). Ölçeğin iç güvenilirliği Kağıtçıbaşı, Sunar, Bekman, Baydar ve Cemalcılar (2009) tarafından 0.77 olarak bulunmuştur.

Test, 24 maddeden oluşmaktadır ve her bir madde çoktan seçmeli bir formatta sunulmaktadır. Her maddede anneye bir kelime sunulur ve anneden sunulan kelimeye anlamca en yakın olan kelimeyi 4 şık arasından seçmesi istenir. Her madde için 'bilmiyorum' seçeneği de mevcuttur. Yanıtlar; 1 (doğru)- 0 (yanlış ya da bilmiyorum) olarak değerlendirilmektedir.

Annelerin Türkçe kelime bilgisini ölçmek amacıyla Sami Gülgöz tarafından bu çalışmada Anne Kelime Bilgisi Testi adıyla kullanılan değerlendirme aracı Baydar ve arkadaşlarının (2010) yaptığı çalışmada AÇEP (Anne Çocuk Eğitim Programı) Kelime Bilgisi Testi olarak geçmektedir.

### **İşlem**

Araştırma kapsamında gerekli izinler alındıktan sonra okullar ile iletişime geçilerek araştırmaya katılmayı kabul eden okullarda görev yapan öğretmenlerden sınıflarında tek çocuk olanların tespit edilmesi ve bu çocukların annelerine ulaşmaları istenmiştir. Sınıf sosyal medya hesaplarından duyurular yapılmış ve uygun kriterlere sahip annelere ilk olarak öğretmenler tarafından araştırma hakkında bilgi verilmiştir. Bilgilendirme sonucunda araştırmaya katılmayı kabul eden her anne ile araştırmacı irtibat kurarak uygun bir zaman dilimi için anneye Zoom üzerinden çevrimiçi randevu verilmiştir. Çevrimiçi görüşmede ise ilk olarak araştırma hakkında ve çevrimiçi görüşme sırasında neler yapılacağı ile ilgili anneye bilgi verilmiştir. Zihin yönelimlilik ölçümü için ses kaydı alınması gerektiği anlatılmış ve katılımcının hem kendisi hem de çocuğu için yazılı onam formuna ek olarak bir kez de sözel olarak onam vermesi istenmiştir. Çevrimiçi görüşme randevusu verilen tüm anneler araştırmaya katılmayı onaylamışlardır. Çevrimiçi görüşmede ilk olarak anne ile görüşülmüş, gerekli ölçümler alınmış ve ardından çocuk ile görüşülmüş ve zihin yönelimlilik prosedürü uygulanarak veri toplama süreci gerçekleştirilmiştir.

### **BULGULAR**

Beklentinin aksine anne zihin yönelimliliği ile çocuk zihin yönelimliliği arasında anlamlı bir ilişki tespit edilememiş (Cronbach alfa: ,168,  $p>0,05$ ) ama anne kelime bilgisi ile çocuk zihin yönelimliliği arasında anlamlı ,33 değerinde yüksek düzeyde anlamlı korelasyon olduğu görülmüştür.

Annelerin kelime bilgisi kapasitesinin çocuklarının zihin yönelimliliklerinin ne kadarını yordadığını görmek için yapılan regresyon regresyon analizi sonuçlarına göre annelerin kelime bilgisinin çocukların annelerine yönelik zihin yönelimliliklerinin %10'unu nu anlamlı olarak yordadığı tespit edilmiştir ( $R^2 = .10$ ,  $F(1, 49)=5,99$ ,  $p<.05$ ).

Annelerin kelime bilgisi kesme noktası ile ikiye bölünmüş ve yüksek kelime bilgisi seviyesi ile düşük kelime bilgisi seviyesine sahip annelerin çocuklarının zihin

yönelimlilikleri arasında fark olup olmadığını görmek amacıyla bağımsız örneklerde ortalamaların farkı t-testi yapılmış ve analiz sonuçları Tablo 1’de sunulmuştur.

**Tablo 1.** Kelime Bilgisi Yüksek ve Düşük Olan Annelerin Çocuklarının Zihin Yönelimlilikleri Arasındaki Farka Dair Ortalamaların Farkı T Testi Tablosu

	Anne Kelime Bilgisi	N	Ortalama	SS	t	df
Çocuk Zihin Yönelimlilik (anne)	Yüksek	22	.102	.159	-2.86*	49
	Düşük	29	.287	.269		

Not. \*  $p < .05$

Buna göre kelime bilgisi yüksek anneler ile kelime bilgisi düşük annelerin çocuklarının hesaplanan zihin yönelimlilik puanları ve Gözlerden Zihin Okuma Puanları arasında istatistiksel açıdan anlamlı farklılık olduğu tespit edilmiştir.

## TARTIŞMA

Bu çalışma annelerin zihinsel yönelimlilikleri ve kelime bilgisi ile çocuklarının zihin yönelimlilikleri arasındaki ilişkileri incelemeyi hedeflemektedir. Annelerin zihin yönelimliliklerinin ve kelime bilgisi kapasitelerinin 7-10 yaş arasındaki çocuklarının zihin yönelimliliklerini nasıl ve ne kadar etkilediğini açıklamak araştırmanın ana amacı idi. Analizler sonucu annelerin zihin yönelimliliği ile çocuklarının zihin yönelimlilikleri arasında anlamlı bir ilişki tespit edilememiştir. Buna karşın annelerin kelime bilgisi ile çocuklarının zihin yönelimlilikleri arasında pozitif yönde anlamlı ilişki bulunmuş ve annelerin kelime bilgisinin çocuklarının zihin yönelimliliklerinin %10’unu açıkladığı görülmüştür.

Anne zihin yönelimliliğinde görülmesi beklenen etkinin annelerin kelime bilgisinde görülmüştür. Bunu açıklamak için benzer araştırmalara göz attığımızda annelerin kelime bilgisi kapasiteleri ile annelerin zihin yönelimliliği arasındaki ilişkileri araştıran başka bir çalışmaya rastlanmamış, anne çocuk etkileşimine annenin zihinsel katkısının annenin kullandığı zihinsel durum dili açısından değerlendirildiği görülmüştür. Daha çok kelime bilmenin daha çok zihinsel ifade üretimini destekleyip desteklemediği konusunda yapılan bir başka araştırma olmasa da bu çalışmada kelime bilgisi arttıkça annelerin ürettiği zihinsel atıf sayılarının arttığı tespit edilmiştir.

Alan yazında daha önce Hughes, Devine ve Wang’ın (2017) da zihin yönelimliliği oransal puanlar kullanmak yerine, görüşme sırasında ebeveynler tarafından yapılan atıfların/ifadelerin toplam sayısını kullanarak inceledikleri görülmüştür. Ancak söz konusu araştırmanın zihin yönelimlilik ölçümü sırasında bir farklılık yaptığı tespit edilmiştir. Çalışmada annelere çocuklarını tarif etmek üzere "Ben sizi herhangi bir soru veya yorum

ile bölmeden kendi kelimelerinizle ...(Çocuğun adı)... hakkındaki düşüncelerinizi ve duygularınızı duymak isterim. Sizden başlamanızı istediğimde bana ...çocuğun adı...’nın ne tür bir kişi olduğu ve ikinizin birlikte nasıl geçindiğiniz hakkında 5 dakika konuşun.” şeklinde bir yönerge vermişlerdir. Annelerden 5 dakika boyunca konuşmalarını istedikleri için de oransal olarak hesaplama yaptıklarında annelerin zihin yönelimliliğinde yapay bir yükseliş ya düşüş görülebileceğini savunmuşlardır. Bunu da şu şekilde açıklamışlardır: Örneğin, bir ebeveyn görevin 5 dakikası boyunca çocuğu hakkında sadece 1 zihinsel atıf ve 2 zihinsel olmayan atıf yapsa ve başka bir ebeveyn de 20 zihinsel atıf ve 40 zihinsel olmayan atıf yapmış olsa bu iki ebeveynin aynı zihin yönelimlilik puanını elde edeceklerini oysa daha fazla atıfta bulunmanın da bir kıymeti olduğunu düşündüklerini belirtmişlerdir. Orijinal prosedürde ise annelerden çocuklarını tarif etmeleri istenirken böyle bir yönlendirme yapılmamaktadır ayrıca bir süre belirlemesi/sınırlaması da yoktur. Zihinsel durum dili kullanımını araştıran Ruffman, Slade ve Crowe (2002) da annelerin çocukları ile etkileşim sırasında iken zihinsel durum ifadeleri kullanmasının, çocuklarının daha sonraki zihinsel durum anlayışı ile ilişkili olduğunu buldukları bir araştırmada annelerin zihinsel durum dili kullanımını resimli bir görev üzerinden ölçmüşler ve görev sırasındaki anne-çocuk etkileşimini videoya kaydedip sonrasında analiz etmişlerdir. Bu görev sırasında kullanılan zihinsel durum ifadelerini de oransal olarak değil üretilen toplam zihinsel durum ifade sayısı üzerinden değerlendirmeyi tercih etmişlerdir. Yani annelerin ve çocukların söyledikleri sözlerin oranından ziyade tüm sözel ifadelerin sayısı ile ilgilenmişlerdir. Ruffman, Slade ve Crowe’e (2002) göre potansiyel olarak, her bir ifade (atıf/tanım) çocukların zihin teorisi üzerinde doğrudan bir etkiye sahiptir çünkü her bir zihinsel ifade çocuğa ek girdi sağlamaktadır. Bu nedenle orandan ziyade yapılan her bir zihinsel atfın da bir önemi olduğunu savunmaktadırlar.

Zihinsel durum konuşmalarının miktarının daha bilgilendirici bir ölçüt olabileceğini; zihin hakkında mutlak anlamda daha fazla konuşan annelerin çocuklarına ek dilsel girdi sağlayabileceğini belirten araştırmacıların da görüşlerine dayanarak (Ruffman, Slade ve Crowe, 2002) bu çalışmanın analizleri yapılırken zihin odaklı atıf sayısı da analizlere dahil edilmiş ve kelime bilgisi ile üretilen zihin odaklı atıf sayısının arasındaki anlamlı ilişki, annenin kelime bilgisi kapasitesinin anne-çocuk etkileşiminde bir değeri olduğunu düşündürmüştür.

Araştırma sonuçlarının beklenen de farklı çıkmasının bir sebebi de alan yazında yapılan çalışmaların tümünün çocukların yaşamlarının ilk yıllarında bebeklik döneminde ya da erken çocukluk döneminde yapılmış olması olabilir. Çocukları bebek ya da okul öncesi dönemde iken annelerin zihin yönelimlilikleri, zihinsel durum dili kullanımları incelenmiş ve çocukların zihinsel durum anlayışı ve zihin yönelimlilikleri de yaşlarına uygun ölçüm yöntemiyle değerlendirilmiş. Yaşamın ilk yılındaki annenin zihin yönelimliliğinin, çocukların zihin kuramı performansının, eş zamanlı ölçülen zihin yönelimliliğinden daha güçlü bir yordayıcısı olduğu bulunmuştur (Meins ve ark., 2003). Okul yılları yaşlara ya da daha ileri yaşlara uzanan çalışmalar çok sınırlıdır ki bu çalışmalar da genellikle boylamsal çalışmalar olup annenin erken dönem zihin yönelimliliklerini ya da erken dönem zihinsel durum dili kullanımını incelemektedir. Mevcut araştırmada ise



hem ilköğretim çağındaki çocuklardaki durumu görmek hem de yapılacak diğer ölçümler okuma yazma bilgisi gerektirdiğinden okul çağı çocuklarıyla çalışılmıştır ancak çocukları okul yıllarına gelmiş annelerin o andaki zihin yönelimlilikleri ve bunların sonuçlarını araştıran bir çalışmaya rastlanmamıştır. Annelerin zihin yönelimlilikleri ile çocuklarının zihin yönelimlilikleri arasında bir bağlantı bulunamamış olmasının sebebinin de bu olabileceği düşünülmektedir.

Çocuklarının zihinsel durum anlayışının temellerini attıktan sonra, çocuklar erken çocukluğun ötesine geçip daha çeşitli ve farklı sosyal bağlamlara girdiklerinde annelerin zihinsel durum dili kullanımının oynadığı rol hakkında çok az şey bilinmektedir (Carr ve ark., 2018). Araştırmaya katılan annelerin erken dönem zihin yönelimlilikleri ya da zihinsel durum dili kullanımları konusunda bir bilgi bulunmamaktadır. Ayrıca bu annelerin zihin yönelimliliklerinin zaman içinde istikrar gösterip göstermediğini de bilemiyoruz. Belki de araştırma esnasında düşük zihin yönelimlilik sergileyenler anneler, çocukları küçük yaşlarda iken daha yüksek zihin yönelimlilik sergiliyorlardı ya da tam tersi söz konusuydu. Eğer annelerin zihin yönelimli olmaları bebeklik ve erken çocukluk döneminde belirleyici idiyse ve belirleyicilik çocukları büyüdükçe, farklı sosyal ortamlara girdikçe (okul gibi), çocukların sosyal hayatına katılan bireylerin çoğalmasıyla azalıyorsa öyleyse bu dönem çocuklarında annenin zihin yönelimli olmasının ayırıcı etkisinin saptanması da zor olacaktır.

Ek olarak yaşça daha büyük çocukların düşüncelerini ve duygularını giderek daha fazla iletebiliyor olmaları, içsel durumlarını çocukların kendilerinin de ifade edebilmelerine yol açmaktadır (Fishburn ve ark., 2022). Bu durumun da ebeveynlerin çocuklarının zihinsel durumlarını, duygularını yorumlama gereksinimlerinin görece azalmasına, çocukları büyümüş olan anneler arasındaki bu zihinsel durumları anlama ve yorumlama becerilerindeki farklılıkların ya da bu becerinin sergilenmesinin azalmasına yol açmış olabileceği düşünülmektedir. Ayrıca alan yazında zihin yönelimliliğin ölçüm yöntemi çocukların yaşlarına göre değişmekte, okul öncesi dönemde etkileşim sırasında gözlemsel ölçüm yapılmakta iken ilköğretim dönemi çocuklarında görüşme yöntemi kullanılmakta olup, bu yöntemsel farklılığında da araştırma sonuçları arasında farklılaşmaya yol açabileceği düşünülmektedir.

## KAYNAKÇA

Aldrich, N. J., Chen, J., & Alfieri, L. (2021). Evaluating associations between parental mind mindedness and children's developmental capacities through meta-analysis. *Developmental Review*, 60, 100946.

Astington, J. W., & Baird, J. A. (2005). *Why language matters for theory of mind*. Oxford, UK: Oxford University Press.

Baydar, N., Küntay, A., Gökşen, F., Yağmurlu, B., & Cemalcılar, Z. (2010). Türkiye'de erken çocukluk gelişim ekolojileri araştırması. Retrieved September, 31, 2017.

Bowlby, J. (1969). *Attachment and loss: Volume I. Attachment*. New York: Basic Books.

Carr, A., Slade, L., Yuill, N., Sullivan, S., & Ruffman, T. (2018). Minding the children: A longitudinal study of mental state talk, theory of mind, and behavioural adjustment from the age of 3 to 10. *Social Development*, 27(4), 826-840. <https://doi.org/10.1111/sode.12315>.

Devine, R. T., & Hughes, C. (2016). Family correlates of false belief understanding in early childhood: A meta-analysis. *Child Development*, 89, 971–987. <https://doi.org/10.1111/cdev.12682>.

Farrow, C., & Blissett, J. (2014). Maternal mind-mindedness during infancy, general parenting sensitivity and observed child feeding behavior: a longitudinal study. *Attachment & Human Development*, 16(3), 230-241.

Fernyhough, C. (1996). The dialogic mind: A dialogic approach to the higher mental functions. *New Ideas in Psychology*, 14, 47–62.

Fernyhough, C. (2008). Getting Vygotskian about theory of mind: Mediation, dialogue, and the development of social understanding. *Developmental review*, 28(2), 225-262.

Fishburn, S., Meins, E., Fernyhough, C., Centifanti, L., & Larkin, F. (2022). Explaining the relation between early mind-mindedness and children's mentalizing abilities: The development of an observational preschool assessment. *Developmental Psychology*, 58(1), 17.

Gordon, R. M. (1992). The simulation theory: Objections and misconceptions. *Mind and Language*, 7, 11–34.

Harris, P. L. (1989). *Children and emotion: The development of psychological understanding*. Basil Blackwell.

Hughes, C., Aldercotte, A., & Foley, S. (2016). Maternal mind-mindedness provides a buffer for adolescents at risk for disruptive behavior. *Journal of Abnormal Child Psychology*, 45, 225–235. <https://doi.org/10.1007/s10802-016-0165-5>.

Hughes, C., Devine, R., & Wang, Z. (2017). Does parental mind-mindedness account for cross-cultural differences in preschoolers' theory of mind? *Child Development*, 89, 1296–1310. <https://doi.org/10.1111/cdev.12746>.

Kagitcibasi, C., Sunar, D., Bekman, S., Baydar, N., & Cemalcilar, Z. (2009). Continuing effects of early enrichment in adult life: The Turkish Early Enrichment Project 22 years later. *Journal of Applied Developmental Psychology*, 30(6), 764-779.

Meins, E. (1997). Security of attachment and maternal tutoring strategies: Interaction within the zone of proximal development. *British Journal of Developmental Psychology*, 15(2), 129-144.

Meins, E., Fernyhough, C., Wainwright, R., Clark-Carter, D., Das Gupta, M., Fradley, E., & Tuckey, M. (2003). Pathways to understanding mind: Construct validity and predictive validity of maternal mind-mindedness. *Child Development*, 74(4), 1194-1211.

Meins, E. (2013). Sensitive attunement to infants' internal states: Operationalizing the construct of mind-mindedness. *Attachment & Human Development*, 15(5- 6), 524-544.

Meins, E., Fernyhough, C., & Centifanti, L. C. M. (2019). Mothers' early mind-mindedness predicts educational attainment in socially and economically disadvantaged British children. *Child Development*, 90, e454–e467. <https://doi.org/10.1111/cdev.13028>.

Rogoff, B. (1990). *Apprenticeship in thinking: Cognitive development in social context*. Oxford university press.

Ruffman, T., Slade, L., & Crowe, E. (2002). The relation between children's and mothers' mental state language and theory-of-mind understanding. *Child Development*, 73, 734-751.

Sharp, C. & Fonagy, P. (2008). The parent's capacity to treat the child as a psychological agent: Constructs, measures and implications for developmental psychopathology. *Social Development*, 17, 737-754.

Tomasello, M., Kruger, A. C., & Ratner, H. H. (1993). Cultural learning. *Behavioral and Brain Sciences*, 16, 495–552.

Tomasello, M., Carpenter, M., Call, J., Behne, T., & Moll, H. (2005). Understanding and sharing intentions: The origins of cultural cognition. *Behavioral and Brain Sciences*, 28, 675–691.

Trevarthen, C. (1980). The foundations of intersubjectivity: Development of interpersonal and cooperative understanding in infants. *The social foundations of language and thought*, 316-342.

Wertsch, J. V. (1985). *Vygotsky and the social formation of mind*. Cambridge, MA: Harvard University Press.

Vygotsky, L. S. (1997). Genesis of higher mental functions. In R. W. Rieber (Ed.). *The collected works of L. S. Vygotsky (Vol. 4)*. New York: Plenum (Original work published 1931).

Vygotsky, L. (1978). *Mind in society: The development of higher psychological processes*. Cambridge, MA: Harvard University Press

Zeegers, M. A. J., Colonesi, C., Stams, G.-J. J. M., & Meins, E. (2017). Mind matters: A meta analysis on parental mentalization and sensitivity as predictors of infant–parent attachment. *Psychological Bulletin*, 143(12), 1245–1272. <https://doi.org/10.1037/bu0000114>

## TÜRKİYE'DE ÇÖZÜM ODAKLI KISA TERAPİ ÜZERİNE YAZILAN LİSANSÜSTÜ TEZLER ÜZERİNE BİR ARAŞTIRMA

**Prof. Dr. OĞUZHAN ZENGİN**

Karabük Üniversitesi, 0000-0002-2682-0870

**Arş. Gör. MUSTAFA EMİN AKÇİN**

Karabük Üniversitesi, 0000-0002-7750-3138

### ÖZET

Çözüm odaklı kısa terapi, son yıllarda terapi pratiğinde giderek daha fazla kabul görmüş bir yaklaşım olup, Türkiye'deki akademik çalışmalarda da farklı disiplinlerden araştırmacıların ilgisini görmektedir. Bu nedenle bu araştırma Türkiye'de çözüm odaklı kısa terapi uygulanarak gerçekleştirilen lisansüstü tezleri incelemeyi amaçlamaktadır. Bu amaçla Türkiye'deki çözüm odaklı kısa terapi uygulaması üzerine yazılan lisansüstü tezler sistematik bir şekilde incelenmiştir. Araştırmacılar, Türkiye'deki üniversitelerde çözüm odaklı kısa terapi uygulaması ile ilgili olan tezleri derlemiş ve bu tezlerin içeriğini analiz etmişlerdir. Analiz sürecinde, tezlerin yazıldığı anabilim dalı, yöntem, katılımcı grubu ve bulgular gibi temel unsurlar incelenmiştir. Elde edilen bulguların, çözüm odaklı kısa terapiyi Türkiye'deki terapi uygulamalarında daha etkin ve yaygın hale getirmesi, konu üzerine çalışacak araştırmacılara yol gösterici olabilmesi beklenmektedir.

**Anahtar Kelimeler:** Çözüm Odaklı Kısa Terapi, Lisansüstü Tezler, Türkiye.

### 1. GİRİŞ

1970'li yıllarda ailelere danışmanlık ve terapi hizmeti veren bir merkezde görev yapan Steve de Shazer ve Insoo Kim Berg tarafından temelleri atılan çözüm odaklı kısa terapi (Visser, 2013), sağlık kuruluşlarında yatış sürelerinin kısaltmaya başlaması, uzun süreli terapilerin hem ekonomik hem de zaman anlamında dezavantaj yaratması, kurum ve kuruluşlarda psikososyal destek ve terapi hizmeti veren meslek elemanlarının sayısının az olması nedeniyle giderek artan iş yükü gibi birçok nedenle son yıllarda giderek popüler olmaya başlamış okul, hastane, sosyal hizmet kuruluşları, hapishaneler gibi birçok farklı alanda kullanılmaya başlamıştır ( Miller ve diğ. 1996).

Günümüzde ve geçmişte kullanılan yaklaşımlardan farklılaşan çözüm odaklı kısa terapi, postmodernist paradigmalardan ilişkilendirilmekte ve postmodern müdahale yöntemleri arasında sınıflandırılmaktadır (Macdonald, 2011). 1900'lü yılların başları ruh sağlığı ve hizmetleri kapsamında kullanılan kuram, yaklaşım ve müdahale yöntemlerinde psikoanalitik

kuramların hüküm sürdüğü dönem iken 1940’larda davranışçı kuram ve yaklaşımlar, 1970’lerin sonu ve 1980’li yılların başlarında ise postmodern yaklaşımlar alanda var olmaya başlamıştır (Zengin, 2021). Çözüm odaklı kısa terapinin postmodern yaklaşımlar arasında sınıflandırılmasının en önemli nedenlerinden biri geleneksel terapi yöntemlerinden ayrılan kritik bir farka sahip olmasıdır. Bu fark, çözüm odaklı kısa terapinin geçmişi irdelemekten ve müdahale planında gündeme almaktan kaçınarak bugün ve geleceğe bütün ilgisini yoğunlaştırmasını ile ortaya çıkmaktadır (Groot, 2002).

Çözüm odaklı kısa terapinin gelişimi, kuramsal araştırmalara, klinik deneyimlere ve deneysel çalışmalara dayanmaktadır. De Shazer ve ekibi Kısa Süreli Aile Terapi Merkezi adlı kuruluşta yaptıkları uygulamalardan sağladıkları deneyimler ile yöntemin temellerini atmışlardır (Doğan, 1999). Yöntemin temellerini kendine özgü felsefesi ve barındırdığı ilkeler oluşturmaktadır. Danışanın eksik ve sorunlu yönleri yerine güçlü yönlerine ve avantajlarına odaklanması, danışanın çözüm ve uygulama sürecinde kilit bir rol oynayarak çözüm yolunu kendisinin üretebileceğine olan inanç, danışan geçmişinin yaşanan sorunların kaynağını bulmak için değil geçmişte deneyimlenen başarıların ortaya çıkarılması için konuşulması gerekliliği gibi kabuller bu ilkelerden bazılarıdır (Berg ve Miller, 1992).

Yıllar süren çalışmalar ve deneyimler çözüm odaklı kısa terapide bazı tekniklerinde gelişmesini sağlamıştır. Müdahale sürecinde kullanılan bu teknikler Gingerich ve Eisengart’e (2000) göre mucize sorusu, problemin ve bulunan durumun derecelendirilmesi, danışanı övgülerle motive etme, ödev verme, güçlere odaklanma, amacın ve hedefin net olarak belirlenmesi ve istisnai durumların gündeme alınmasıdır (Zengin, 2021). Teknikleri, felsefesi ve verimliliği ile bakıldığında çözüm odaklı kısa terapinin psikoterapi ve psikolojik danışmanlık alanlarında hem müracaatçılara hem de terapistlere büyük katkılar sağladığı bilinmektedir. Çözüm odaklı kısa terapi doğası gereği diğer yaklaşımlardan hızlı sonuç almasıyla uluslararası alanda da ön plana çıkmakta ve farklı danışan gruplarına bireysel ve grupla çalışma kapsamında uygulanabilmesiyle kendine ruh sağlığı alanında yer edinmektedir (Şahin ve Siyez, 2023).

Yapılan literatür taraması çözüm odaklı kısa terapinin Türkiye’de de birçok farklı alanda, farklı müdahale düzeylerinde ve farklı hedef sistemlerde kullanıldığını; lisansüstü tezler ve makaleler gibi akademik çalışmalarda ampirik olarak test edildiğini ve saha uygulamalarında da sık sık kullanıldığını göstermektedir. Bu bağlamda, bu araştırma Türkiye’de çözüm odaklı kısa terapi yöntemi uygulanarak gerçekleştirilen lisansüstü tezleri incelemeyi amaçlamış ve bu amaçla Türkiye’deki çözüm odaklı kısa terapi uygulaması üzerine yazılan lisansüstü tezler sistematik ve tematik analiz yapılarak incelenmiştir.

## 2. YÖNTEM

Yüksek Öğretim Kurulu (YÖK) Başkanlığının Ulusal Tez Merkezi sisteminin veri tabanı kullanılarak Türkiye’deki tüm anabilim dallarında yazılan çözüm odaklı kısa terapi yöntemi uygulanan lisansüstü tezler incelenmiş ve bu kapsamda 16’sı yüksek lisans, 35’i doktora tezi olmak üzere toplam 51 lisansüstü tez doküman incelemesi tekniği ile analiz edilmiştir. Türkiye’de çözüm odaklı kısa terapi (Solution-Focused Brief Therapy), çeviriden ve kullanımdan kaynaklı olarak “çözüm odaklı yaklaşım”, “çözüm odaklı terapi”, “çözüm odaklı kısa süreli terapi” ve “çözüm odaklı kısa yaklaşım” gibi farklı şekillerde karşımıza çıkabilmektedir. Bu nedenle Ulusal Tez Merkezinin arama motoru kullanılırken araştırmanın

evrenini oluşturan bütün tezlere ulaşmak için “çözüm odaklı kısa”, “çözüm odaklı yaklaşım” “çözüm odaklı” anahtar kelimeleri ile tarama yapılmıştır. Tarama sonuçları Çizelge 1’de gösterilmiştir.

**Çizelge 1: Tarama Yöntemleri**

	<b>Tarama Yöntemi 1</b>	<b>Tarama Yöntemi 2</b>	<b>Tarama Yöntemi 3</b>
<b>Filtreler</b>	Aranacak Alan “Tümü” Tez Türü “Tümü” İzin Durumu “Tümü”	Aranacak Alan “Tümü” Tez Türü “Tümü” İzin Durumu “Tümü”	Aranacak Alan “Tez Adı” Tez Türü “Tümü” İzin Durumu “Tümü”
<b>Anahtar Kelime</b>	“Çözüm Odaklı Kısa”	“Çözüm Odaklı Yaklaşım”	“Çözüm Odaklı”
<b>Tez Sayısı</b>	24	34	60

Çizelge 1’de yer alan taramalar sonucunda yapılan incelemelerde çözüm odaklı kısa terapi uygulaması ile ilişkisiz olan çalışmalar elenmiş, birden fazla taramada çıkan çalışmalar analizde bir defa yer alacak şekilde dahil edilmiş ve toplamda 16’sı yüksek lisans, 35’i doktora tezi olmak üzere toplam 51 lisansüstü teze ulaşılmıştır

## 2.1. Bulgular

**Çizelge 2: Lisansüstü Tezlerin Yıllara Göre Dağılımı**

<b>Yıl</b>	<b>Yüksek Lisans (n)</b>	<b>Doktora (n)</b>		<b>Toplam</b>
2006	1	-		1
2007	1	-		1
2008	-	1		1
2012	1	-		1
2014	-	4		4
2015	1	3		4
2016	-	3		3
2017	-	2		2
2018	-	2		2
2019	1	7		8
2020	1	2		3
2021	2	5		7
2022	2	4		6
2023	6	2		8
<b>Toplam</b>	16	35		51

Yapılan analiz ve incelemeler sonucunda 16'sı yüksek lisans ve 35'i Doktora tezi olmak üzere toplam 51 tezin araştırmaya dahil edilme kriterlerine uygun olduğu görülmüştür. Çalışmaların ağırlıklı doktora tezi düzeyinde yapıldığı görülmüş, son yıllarda söz konusu çalışmaların sayısının arttığı görülmektedir. 2023 ve 2019 yılları 8'er çalışma ile en çok çalışma yapılan yıllar olmuştur.

**Çizelge 2: Lisansüstü Tezlerin Üniversitelere Göre Dağılımı**

Üniversite	Yüksek Lisans (n)	Doktora (n)	Toplam
Hacettepe Üni.	1	4	5
Erciyes Üni.	-	3	3
Ege Üni.	-	1	1
Sivas Cumhuriyet Üni.	1	2	3
Necmettin Erbakan Üni.	-	2	2
İnönü Üni.	-	2	2
Eskişehir Osmangazi Üni.	-	1	1
İstanbul Sabahattin Zaim Üni.	-	1	1
Pamukkale Üni.	-	1	1
İstanbul Üni-Cerrahpaşa	1	1	2
Ordu Üni.	1	-	1
Anadolu Üni.	-	1	1
Gazi Üni.	-	2	2
Dokuz Eylül Üni.	1	2	3
Lefke Avrupa Üni.	-	1	1
Çanakkale Onsekiz Mart Üni.	1	-	1
İstanbul Nişantaşı Üni.	1	-	1
Ankara Üni.	-	2	2
Maltepe Üni.	1	-	1
Atatürk Üni.	-	1	1
Sakarya Üni.	-	7	7
Muğla Sıtkı Koçman Üni.	1	-	1
Yeditepe Üni.	2	-	2

Ufuk Üni.	1	-	1
İstanbul Gelişim Üni.	1	-	1
Bursa Uludağ Üni.	-	1	1
Karabük Üni.	2	-	2
Burdur Mehmet Akif Üni.	1	-	1
<b>Toplam</b>	16	35	51

Çizelge 3'te de görüldüğü üzere çalışmaya dahil olan lisansüstü tezlerin 7 tez ile en çok Sakarya Üniversitesinde gerçekleştirilmiş ardından 5 tez ile Hacettepe Üniversitesi gelmektedir.

#### Çizelge 4: Terapinin Çalışıldığı Hedef Sisteme Göre Dağılımı

Hedef Sistem	Yüksek Lisans (n)	Doktora (n)	Toplam
Grup	10	27	37
Birey	6	8	14

Çözüm odaklı kısa terapi üzerine yazılan tezlerde grup ile çalışma şeklinin ön plana çıktığı görülmektedir. Grupla çalışılma şeklinin yüksek olma nedeninin terapi uygulanırken gruplara ulaşmanın zaman ve maliyet açısından daha kolaylık sağlamasından kaynaklandığı söylenilebilir. Çünkü araştırmanın grupla çalışılarak yürütülmesi araştırmanın uygulama boyutunun 6-8 oturum terapi ya da psikoeğitim ile sonlanmasını mümkün kılarken, bireyle çalışmada her birey ile 6-8 oturum terapi ya da psikoeğitim gerçekleştirilmesi gerekmektedir. Ayrıca, incelenen lisansüstü tezlerde aile danışmanlığı olarak evli çiftlerle yapılan (1 Yüksek Lisans- 1 Doktora) 2 çalışmaya rastlanılmış bu çalışmalar da grup çalışması düzeyinde değerlendirilmiştir.

#### Çizelge 5: Oturum Sayısına Göre Lisansüstü Tezlerin Dağılımı

Oturum Sayısı	Grup Çalışması (n)	Bireysel Görüşme(n)	Toplam
6 Oturum	20	7	27
8 Oturum	8	5	13
4 Oturum	3	-	3
7 Oturum	3	-	3
10 Oturum	1	1	2
9 Oturum	2	-	2
12 Oturum	-	1	1
<b>Toplam</b>	37	14	51

Analiz edilen lisansüstü tezlerde en çok 6 oturumluk çözüm odaklı kısa terapi oturumunun tercih edildiği görülmektedir.

#### Çizelge 6: Uygulama Alanına Göre Lisansüstü Tezlerin Dağılımı

Uygulama Alanı	Bireysel Görüşme (n)	Grup Çalışması (n)	Toplam
Kadınlar	3	1	4



İlkokul ve Ortaokul Öğrencileri	-	8	8
Lise Öğrencileri		8	8
Üniversite Öğrencileri	2	5	7
Ergenler	3	9	12
Evli Çiftler		3	3
Yetişkin Bireyler	3	1	4
Geçici Koruma Statüsündeki Çocuklar	1	1	2
Şizofreni Tanılı Bireyler	-	1	1
Kronik Böbrek Yetmezliği Tanılı Bireyler	2	-	2

Çözüm odaklı kısa terapinin uygulandığı lisansüstü tezlerde uygulamaya seçilecek birey ya da grupların en çok ergenlerden ve öğrencilerden (ilkokul, ortaokul ve üniversite) oluştuğu görülmüştür. Ergenler olarak nitelendirilen grubunda genelde öğrencilerden oluştuğunu göz önünde bulundurduğumuzda çalışmaların genelde öğrenciler üzerine yoğunlaştığını söyleyebiliriz. Bunun nedeninin araştırmacıların genelde görev yaptıkları ortaokul, lise ve üniversite gibi kurumlardan katılımcılara ulaşmaları ve katılımcılara ulaşma noktasında araştırmacılara kolaylık sağlaması olabilir. Katılımcıların yoğun olarak tek alanda kümelenmesi çözüm odaklı kısa terapinin uygulama alanının genişlemesi noktasında bir dezavantaj yaratabileceği de tartışılması gereken bir konudur.

#### Çizelge 7: Lisansüstü Tezlerin Araştırma Desenine Göre Dağılımı

Model Deseni	Sayı
2X2 (ön ve son test X kontrol ve deney grubu)	25
2X3 (ön ve son test X kontrol, deney ve plasebo grubu)	1
3X3 (ön, son ve izlem testi X kontrol, deney ve plasebo grubu)	3
3X2 (ön, son ve izlem testi X kontrol ve deney grubu)	18
3X3 (ön, son ve izlem testi X deney 1, deney 2 ve kontrol grubu)	2
2X2 (ön ve son test X deney 1 ve deney 2 grubu)	1
4X3 (ön, son, kalıcılık testi 1 ve kalıcılık testi 2 X kontrol, deney ve plasebo grubu)	1

Çalışmaların hepsinin ön test son test kontrol gruplu yarı deneysel uygulama modeli ile yapıldığı görülmüştür. Çalışmaların deneysel modelin desenlerinin seçiminde farklılaştığı görülmüş ve araştırma desenine göre analiz yapılmıştır. Çalışmalarda en çok ön test, son test, kontrol grubu ve deney grubu (2x2) yarı deneysel model kullanılmıştır. İzleme testinin dahil olduğu Çizelge 7’de 3x2 olarak yer alan model de araştırmacılar tarafından tercih edilme sıklığı yoğun olan bir model olmuştur.

### 3. SONUÇLAR VE DEĞERLENDİRME

Çoğunluğu doktora düzeyinde olmak üzere çözüm odaklı kısa terapi tekniği son yıllarda lisansüstü çalışmalarda tercih edilmeye başlamıştır. Birçok ana bilim dalının ve farklı üniversitelerin konuya ilgi gösterdiği görülmüştür. Yapılan çalışmaların genelde grupla çalışma ve psikoeğitim şeklinde olduğu ortaya çıkmıştır. Genellikle terapi oturumları 6-8 seans olarak uygulanmıştır. Çoğunlukla öğrenciler ve ergenleri hedef alan çalışmalar yapılmıştır. Araştırma yöntemi olarak araştırmacılar genelde benzer yöntemleri tercih etmiştir.

Konuya ilişkin çalışmaların bireysel çalışmalara yönelik olmasının ve katılımcıların daha farklı evrenlerden seçilmesinin çözüm odaklı kısa terapinin ülkemizdeki etkililiği artıracığı, farklı yöntemlerin kullanılmasının literatüre çeşitlilik kazandıracığı düşünülmektedir. Çözüm odaklı kısa terapinin doğası gereği uzman ve danışan ilişkisinin kilit rol oynadığı bir terapi yöntemi olduğu söylenilebilir. Danışanın kendi sorunun çözümü için uzman rolünde olması, sorunun yaşanmadığı anları tanımlaması, sorunun yaşanmadığı durumlarda neler yaptığını keşfetmesi gibi birçok beceri danışanla ile kurulan nitelikli iletişim sayesinde gerçekleştirilmektedir. Bu nedenle söz konusu alanda yapılacak çalışmaların bireysel görüşmeler ile gerçekleştirilmesinin çözüm odaklı kısa terapinin etkinliğini ölçmek adına daha yararlı olacağı düşünülmektedir.

#### KAYNAKÇA

Berg, I. K. ve Miller, S. D., *Working with the problem drinker: A solution focused approach*, Norton, 1992.

Doğan, S., Çözüm-odaklı kısa süreli terapi: Kuramsal bir inceleme, *Türk Psikolojik Danışma ev Rehberlik Dergisi*, 2, 1999.

Groot, D., *Shifting Gears: An İntegration Of Solution – Focused Therapy And Experiential Therapy in Couples Counselling*, Yüksek Lisans Tezi, University of Manitoba, 2002.

Macdonald, A., *Solution-Focused Therapy: Theory, Research & Practice*, Ca: Sage, 2011.

Miller, S. D., Hubble, M. A. ve Duncan, B. L., *Handbook of Solution-Focused Brief Therapy*, Jossey-Bass Publishers, 1996.

Şahin, S. ve Siyez, D. Çözüm Odaklı Kısa Süreli Terapi: Temeller, Kavramlar ve Teknikler, *Manisa Celal Bayar Üniversitesi Sosyal Bilimler Dergisi*, 21, 2, 2023.

Visser, C.F., The Origin Of The Solution-Focused Approach, *International Journal Of Solution-Focused Practices*, 1, 1, 2013.

Zengin, O., *Felsefesi, Teknikleri ve Uygulama Örnekleriyle Çözüm Odaklı Kısa Terapi*, Efe Akademi Yayınları, 2021.

## BİLİMSEL ARAŞTIRMALARIN FARKLI BİLİMSEL YAKLAŞIMLARLA İLİŞKİLENDİRİLMESİ

**Prof. Dr. FATMA EBRU İKİZ**

Dokuz Eylül Üniversitesi 0000-0003-4381-1658

**GİZEM NERGİZLİ**

Dokuz Eylül Üniversitesi, 0000-0003-4169-2034

### Özet

Bilimsel arařtırmalar, farklı disiplinlerde farklı bilimsel yaklaşımlar altında yürütölmektedir. Bu çalışmada, çeşitli bilimsel yaklaşımların bilimsel arařtırmalarla nasıl ilişkilendirildiđi incelenmiştir. Post pozitivist, yapılandırmacı, pragmatik, dönüřtürücü yaklaşımlar gibi farklı perspektiflerin, arařtırma sorularını ele almak ve bilgiyi anlamak için nasıl kullanılabileceđi tartışılmıştır. Sosyal bilimlerde arařtırmacının dünyayı nasıl gördüđü önemlidir. Bu bağlamda çalışmanın yöntemi, sistematik gözden geçirme yöntemidir. Prizma modeli esas alınarak hazırlanmıştır. Çalışmada 2010-2024 yılları arasında yapılan çalışmalar ve kaynak olarak derslerde kullanılabileceđimiz kitaplardan yararlanılmıştır. Bilginin ana kaynađını ifade etmekte iki ana yaklaşımdan bahsedilebilir. Bu çalışmada, çeşitli bilimsel yaklaşımların, farklı arařtırma sorularını ele almak ve bilgiyi anlamak için geniş bir araç seti sağladığı sonucuna varılmıştır. Arařtırmacılar, arařtırma sorularının ve hedeflerinin doğası göz önüne alındığında uygun yaklaşımları seçmeli ve çeşitli yaklaşımların bir araya getirilmesiyle daha kapsamlı bir anlayış elde edebilirler.

**Anahtar Kelimeler:** *Pozitivizm, Post Pozitivizm, Eleştirel Sosyal Bilim, Felsefi Yaklaşımlar*

### Abstract

In scientific research, different scientific approaches are employed across various disciplines. This study examines how various scientific approaches are associated with scientific research. Perspectives such as post-positivist, constructivist, pragmatic, and transformative approaches are discussed in terms of how they can be utilized to address research questions and understand knowledge. It is important how researchers perceive the world in the social sciences. In this context, the methodology of the study is a systematic review method. The Prism model is used as a basis for the study. Studies conducted between 2010 and 2024 and books that can be used as resources in courses have been utilized. There are two main approaches to defining the primary source of knowledge. In this study, it is concluded that various scientific approaches provide a wide range of tools for addressing different research questions and understanding knowledge. Researchers should select appropriate approaches considering the nature of research questions and objectives, and by combining various approaches, they can achieve a more comprehensive understanding.

**Keywords:** *Positivism, Post-Positivism, Critical Social Science, Philosophical Approaches*

## 1. GİRİŞ

Bilimsel arařtırmaların incelenmesine bilim kavramının tanımı ile başlanmaktadır. Bilim, “evrenin yapısını ve davranıřlarını gözlem ve deney yardımıyla sistematik bir şekilde incelemektedir. İnsanın çevresinde olup bitenleri algılamasına bakıldığında, bilim, özellikle doğa ile ilgili beklentilerimizi sürekli sorgulayan bir faaliyet olarak açıklanmaktadır (Yörükoğulları, Orhun, Topdemir, & İhsanoğlu, 2013).

Bilim kavramı, insanlık tarihi kadar eski değildir fakat bilim gündelik ilişkilerdeki söylemlerden akademik tartışmalara kadar hemen her yerde kullanılan bir kavram olarak ortaya çıkmıştır (Köroğlu & Köroğlu, 2016). Bilim ile ilgili bir öğrenme ortamı olarak bilim merkezleri makalesinde bahsedilen, bilim merkezleri gibi okul dışı ortamlarda bireyin öğrenme davranıřlarının açıklanmasında farklı yöntemler ileri sürülmüştür (Çığırık, 2016).

Bilimsel araştırma sorunu çözmektedir ve sorun çözümede farklı kanalları kullanmaktadır. Bilim ne ise araştırma da o olmuştur. Araştırma yapılarak bilgiye ulařılmaktadır. Neden sonuç ilişkisi kurarak bilime ulařılmaktadır. Akıl ve deney bilimsel arařtırmayı destekleyen unsurlar olmuştur (Şen, 2010).

Nitel ve nicel kavramlara değinmemiz hiç şüphesiz kaçınılmazdır. Nicel anlam olan soyut kavram ile nitel anlam olan somut kavramın bilim içerisindeki varlığı diđer dallarla da oldukça ilişkili şekildedir. Kavramlar derinlemesine incelenmektedir. Görüşme, gözlem ve doküman analizi gibi nitel veri toplama prosedürlerinin kullanıldığı, algıların ve olayların doğal ortamda gerçekçi ve bütüncül bir biçimde ortaya çıkması nitel arařtırmanın özelliğidir. Farklı disiplinlerin ilişkilendirilmesi nitel arařtırmalardır. Problemi yorumlama teknikleri ile açıklar. Nitel arařtırmayı insansız düşünemeyiz (Karataş, 2017). Nitel araştırma modeli farklı örnekleriyle ön plandadır. Bilginin geçerliliğini ve fikir birliğini açıklamışlardır (Arastaman, Fidan, & Fidan, 2018).

Nicel araştırma yöntemi ise, pozitivism anlayışının baş yapıtıdır. Nicel arařtırmalar, durum ve olguları, sistematik ölçüm tekniđi ile açıklamaya çalışan araştırma yöntemidir. Deđişkenler arasındaki benzerliklere ve farklılara odaklanarak geleceđe yönelik yorumlarda bulunan araştırma tekniđi, nicel araştırma olmuştur (Garip, 2023).

Nicel arařtırmaların zelliklerini sıralamak gerekirse; hipotezler ortaya ıkartılır. ıkan hipotezlerin amacı olgu kavramının ortaya ıkarılması ve incelenmesi olmuřtur. Sayıların varlıęı ile aıklanmaya alıřılmıřtır (Garip, 2023).

Arařtırma tekniklerinde nicel ve nitel yntemleri beraber kullanan sosyal bilimler iin daha i ie bir yntem ortaya ıkmıřtır. Karma ynteme deęinmemiz gerekirse gnmz arařtırma dnyasında nitel ve nicel yntemleri arařtırmada beraber kullanmıřtır. Karma yntem arařtırmacılara zor geldięi iin genel itibariyle nicel ya da nitel arařtırma yntemleri kullanılmıřtır. Niceli ve niteli beraber kullanmak isteyen arařtırmacılar, karma yntem kullanmıřlardır (Tunalı, Gz, & zen, 2016).

Nitel arařtırma yntemleri, belirli sıralama ile arařtırmacılar tarafından kullanılmaktadır. Bunlar; problemin farkına varma, problemin analiz edilerek detaylarının belirlenmesi, problem zmne iliřkin yaklařımın belirlenmesi, alıřmanın tasarlanması, veri toplama iřlemleri, verilerin sınıflanması ve analiz edilmesi, verileri yorumlama ve verilerin raporlařtırılmasıdır. Ayrıca gvenilir ve geerli olan nitel arařtırmalar bilimsel arařtırmaların bilimsel olabilmesi iin olduka nemlidir (Baltacı, 2019).

Nicel arařtırma ynteminin kullanılması; toplumsal benlięi kabul etmek, bakıř aısı benimsemek, arařtırmayı tasarlamak, veri toplamak, verileri analiz etmek, verileri yorumlamak, bařkalarını bilgilendirmek gibi ařamaları mevcuttur (Bekman, 2022). Karma arařtırma ynteminin ařamaları ise; felsefi varsayımlar, teorik dayanaklar, metodolojik yaklařımlar ve metotlardır (Toraman, 2021).

Felsefi aıdan bilimsel bir makaleyi inceledięimiz zaman ise, post-pozitivizm, yapılandırmacı, dnřtrc ve pragmatik felsefi grřler ortaya ıkmıřtır. Bilimin ıřıęını felsefi bakıř aısıyla talandırmak yeni bulguları ortaya ıkarmıřtır. Arařtırmada ayrıntılı olarak incelenmektedir.

Post-pozitivist yaklařımı rneklendirecek olursak eęer kurumsal yařamdan rneklerle iliřkilendirilebilir. Kurumsal yařamda sorumluluk algısı pozitivist arařtırma geleneęinden tremiřtir (Keskin, 2010). Post pozitivist yaklařımın ortaya ıkması pozitivist yaklařımın bilimsel arařtırmalar iin yetersiz olmasından dolayı ortaya ıkmıřtır. Pozitivist bakıř aısı nicel arařtırma yntemine yakındır. Nitel arařtırmaları aıklarken post pozitivist yaklařım ile iliřkilendirilmiřtir. Turizm, gzel sanatlar, siyaset bilim ve spor alanları nitel arařtırma yntemleri ile iliřkilendirilmiřtir (Alikılı, 2021).

Dil öğretiminde yapılandırmacı yaklaşım uygulanmaktadır (Güneş, 2013). Toplumla ilişkileri oldukça önemlidir (Creswell, 2017). Hangi düzeyde olursa olsun sosyal baskıya karşı durmak için dönüştürücü yaklaşım, bir araştırmacının politika ve siyasal değişim gündemiyle iç içe olması gerektiğini savunmaktadır (Creswell, 2017). Pragmatik dünya görüşü ise araştırmacılar yöntemlere odaklanmak yerine, çalışmanın problemine odaklanır ve tüm yaklaşımları denemektedir (Creswell, 2017).

Bu çalışmanın amacı bilimsel araştırma yöntemleri olan nitel, nicel ve karma yöntemlerinin turizm, halkla ilişkiler, sosyal bilimler, siyaset bilimi, spor, doküman analizi ve siber güvenlik gibi alanlar ile nasıl ilişkilendirildiğidir.

## 2. YÖNTEM

Araştırmanın modeli nicel araştırma modelidir. Çalışma sistematik gözden geçirme yöntemine göre yapılmıştır. Sistematik gözden geçirme yöntemi, taramanın yapılması, tarama protokolünün oluşturulması, literatürün taranması, dahil etme dışlama amaçlı inceleme başlıkları altında yapılmıştır.

## 3. DAHİL ETME KRİTERLERİ

Çalışma içinde dahil edilen kriterler: siyaset bilimi, sosyal bilimler, araştırma yaklaşımına ilişkin güncel konular ve farklı bilim dallarında farklı araştırma yöntemlerinde güncel çalışmalara yer verilmiştir. Turizm, halkla ilişkiler, sosyal bilimler, siyaset bilimi, spor, doküman analizi ve siber güvenlik alanlarına yer verilmiştir.

## 4. DIŞLAMA KRİTERLERİ

Öğrenci görüşleri, öğretmen adayları, lise öğrencileri ve araştırmacı tutumları izleyen çalışmalar dışlanmıştır. Örneklem karşılaştırması, tezler yerine araştırma makalesine yer verilmiştir. Alanlara özgün spesifik çalışmalar olan ilk ve orta öğretimdeki fen dersleri gibi veya toplumsal cinsiyet temelli konular dışlanmıştır.

## 5. PRİZMA YÖNTEMİNE GÖRE

Bilimsel araştırmaların farkı bilimsel araştırmalarla ilişkilendirilmesi anahtar kelimesi ile tarama yapıldığında 16.000'den fazla yayına Google Akademik arama motorundan 2010-2024 tarihleri arasında ulaşılmıştır. "Araştırma yaklaşımları" olarak tarama yenilendiğinde 1.100 çalışmaya ulaşılmıştır. Dışlama kriterlerine göre eleme yapıldığında 35 çalışmaya

ulaşılmıştır. Dahil etme kriterlerine göre de 22 çalışma bu çalışmaya dahil, bulgularına ulaşılmıştır.

## 6. BULGULAR

Araştırmanın geneline baktığımızda, bilimsel araştırma yöntemlerinin farklı bilimsel yaklaşımlarla ilişkilendirilmesi incelenmiştir. Bilim (Köroğlu & Köroğlu, 2016) geçmiş tarihlerden itibaren önemini yitirmeden araştırmalara konu olmaya devam etmektedir.

Bilimsel araştırma yaklaşımı (Yörükoğulları, Orhun, Topdemir, & İhsanoğlu, 2013) bilimsel araştırma yöntemleri kullanılarak yapılan araştırmalardır. Bilim merkezleri (Çıgırık, 2016) ise bilimin sadece okulda öğrenilen bir dal olmadığını okul dışında da faaliyet gösterdiğini açıklamaktadır. Aklın ve deneyin (Şen, 2010) bilim için önemli olduğu bilimsel araştırma yapmak için kullanılması vurgulanmaktadır.

Çalışmada vurgulanan üç araştırma yaklaşımı mevcuttur. Bunlar; nitel, nicel ve karma yöntemlerdir. Nicel araştırma (Garip, 2023) yöntemi kullanılarak hazırlanan çalışmalarda giriş, tartışma ve sonuç gibi aşamalardan geçerek olgulara ulaşmaktadır.

Nitel araştırma yöntemi insanı ön planda tutmaktadır (Karataş, 2017). Nitel araştırma yöntemi (Arastaman, Fidan, & Fidan, 2018) ile hazırlanan makale örnekleri mevcuttur. Özellikle spor bilimleri (Koca, 2017) gibi farklı alanlarda kullanılan bir yöntem olmuştur. Nitel araştırma yöntemi (Baltacı, 2019) bilimsel araştırmalarda sıraya koyduğu aşamalar ile sonuca varmaktadır.

Günümüzde karma yöntem ile yazılan çalışmalar ön plana çıkmaktadır. Yöntem seçme konusunda kararsız kalan araştırmacıların tercihi karma yöntem olmuştur. Sosyal bilimlerde örneğine sıkça rastladığımız hem nicel hem de nitel araştırma yaklaşımlarının kullanıldığı karma yöntem (Tunalı, Gözü, & Özen, 2016) tercih edilmiştir.

Geleceğe yönelik yorumlarda bulunmamızı sağlayan nicel araştırmalar (Bekman, 2022) olmuştur. Nicel ve nitel yöntemler birbirinden ayrı düşünülmemektedir. Karma yöntemler (Toraman, 2021) daha çok felsefi yaklaşımlar ile ilişkilendirilmiştir.

Felsefi boyutunu ele alan çalışmada felsefi görüşlerin bilimsel yaklaşımları etkilediği yönünde olmuştur. Temel fikirlerin değişkenlik göstermesi bilimsel araştırmaları da etkilemiştir.

Felsefi görüş (Alikılıç, 2021) olarak ortaya çıkan pozitivist yaklaşım bilimsel araştırmalarda kesin sonuçlar ile ilişkilendirildiği için post pozitivist yaklaşım ortaya çıkmıştır. Post pozitivist yaklaşım bilimsel araştırma sonuçlarının daha muhtemel olabileceğini savunmaktadır.

Araştırma sonuçları, pozitivist (Keskin, 2010) yaklaşımı nicel araştırmalar ile ilişkilendirirken, nitel araştırmaları post pozitivist yaklaşımlar ile ilişkilendirmektedir. Yapılandırmacı yaklaşım (Güneş, 2013) dilin kullanılması, dil kavramının açıklanması için oldukça önemlidir. Sonuç kısmında da bahsedileceği gibi bilimsel araştırma yöntemlerinin turizm, sosyal bilimler, gastronomi, halkla ilişkiler gibi alanlar ile ilişkisi de çalışmada incelenmiş ve ortaya çıkan ortak nokta bilimsel araştırma yöntemleri olan nitel, nicel ve karma yöntemlerin farklı alanlarda kullanılmış olduğudur.

## 7. SONUÇ

Bilimsel bir yazı ortaya koyulacaksa araştırma yaklaşımının seçimi oldukça önemlidir. Araştırmayı yapmadan önce planın oluşturmak ve yazının genel veri analizini ve yorumlamasını yapmak araştırmayı bilimsel olarak öne çıkarmak için oldukça önemlidir. Araştırma yaklaşımı olarak belirtilen araştırma yöntemleri; nitel, nicel ve karma olarak adlandırılır. Nitel araştırma dediğimiz kavram daha çok sosyal problemlere odaklanmıştır. Nicel araştırma dediğimiz kavram ise nesnel kuramları ölçme değerlendirme alt yapısı ile test etme aşamasıdır. Nicel araştırmada yazılan araştırma raporunun son hali giriş, yöntem ve sonuç olarak oluşturulan bir yapıya sahiptir. Karma yöntemde her iki yöntem de kullanılmaktadır.

Spor bilimlerinde artan nitel araştırmalar, bilimin insan hayatının bir vazgeçilmezi olduğunu vurgular şekilde olmuştur (Koca, 2017). Avrupa Birliği'ne aday statüsündeki ülkelerin siyasi ve ekonomik açılarından karşılaştırılması makalesinde karma yöntem kullanılmıştır (Özer & Ultan, 2021). Halkla ilişkiler ile nicel araştırma yöntemlerinin ilişkilendirilmesi (Bekman, 2022), Cumhuriyetten günümüze sosyal bilimler ile ilişkiler makalesine (Yalçın & Akhan, 2019) baktığımızda nitel ve nicel araştırma yöntemlerinin hangi sıklıkla kullanıldığını görmüş oluyoruz. Gastronomik kimlik ve gastronomik turizm ürünlerinin sınıflandırılması üzerine nitel bir araştırma: Alanya örneği makalesinde nitel araştırma yöntemi kullanılmıştır. (Nebioğlu, 2017). Doküman analizi nitel araştırma yöntemlerinin kullanıldığı önemli bir yerdir. Özellikle nitel bir veri analizi yöntemi olarak doküman analizi makalesinde örneklendirilmiştir (Kıral, 2020). Türkiye'de siber güvenlik



konusunda yazılan lisansüstü tezlerin içerik analizi makalesinde nitel araştırma yöntemi kullanılmıştır (Acar & Ulutaş, 2021).

Araştırmanın farklı yöntem içermesi aynı zamanda felsefi varsayımlar içermesi de önemli bileşenler arasındadır. Felsefi dünya görüşleri arasında, post pozitivist, yapılandırmacı, dönüştürücü ve pragmatik alt başlıklar bulunmaktadır. Pozitivist yaklaşımı post pozitivist yaklaşımdan ayıran önemli nokta, kesin sonuca varılamamasıdır. Yapılandırmacı dünya görüşü ise, nitel araştırma yöntemine göre bir araştırma yaklaşımıdır. Yapılandırmacı dünya görüşünün amacı, çalışılan durumlar ile ilgili çok sayıda katılımcının görüşüne dayanmaktadır. Dönüştürücü dünya görüşü ise, araştırmanın siyaset ile ilişkili olması gerektiğini savunmaktadır. Pragmatik dünya görüşü ise, araştırmacıların seçme özgürlüğü vardır.

Sonuç olarak, bilimsel araştırmaları yazmak için farklı yöntemler kullanılmıştır ve felsefi yaklaşımlarla ilişkilendirilmiştir. Turizm, halkla ilişkiler, sosyal bilimler, siyaset bilimi, spor, doküman analizi ve siber güvenlik alanlarının nicel, nitel ve karma yöntemleri ile ilişkilendirilmesi ele alınmıştır.

## KAYNAKÇA

- Acar, S., & Ulutaş, A. (2021). Türkiye’de Siber Güvenlik Konusunda Yazılan Lisansüstü Tezlerin İçerik Analizi. *Uluslararası Türk Kültür Coğrafyasında Sosyal Bilimler Dergisi*, 06(01), 93-113. <https://dergipark.org.tr/tr/pub/turksosbilder/issue/64427/948206> (Erişim tarihi: 22.03.2024)
- Alikılıç, İ. (2021). Pozitivizm ve PostPozitivizm. *Malatya Turgut Özal Üniversitesi İnsanat: Sanat Tasarım ve Mimarlık Araştırmaları*, 1(1), 39-62. <https://dergipark.org.tr/tr/pub/insanat/issue/67532/1037487> (Erişim tarihi: 23.03.2024)
- Arastaman, G., Fidan, İ. Ö., & Fidan, T. (2018). Nitel Araştırmada Geçerlik ve Güvenirlik: Kuramsal Bir İnceleme. *YYÜ Eğitim Fakültesi Dergisi*, 15(1), 37-75. <https://dergipark.org.tr/tr/pub/yyuefd/issue/40566/491262> (Erişim tarihi: 22.03.2024)
- Baltacı, A. (2019). Nitel Araştırma Süreci: Nitel Bir Araştırma Nasıl Yapılır? *Ahi Evran Üniversitesi Sosyal Bilimler Enstitüsü Dergisi*, 5(2), 368-388. <https://dergipark.org.tr/en/download/article-file/898942> (Erişim tarihi: 22.03.2024)
- Bekman, M. (2022). Halka İlişkiler Uygulamalarında Nicel Araştırma Yöntemi: İlişkisel Tarama Yöntemi. *Meriç Uluslararası Sosyal ve Stratejik Araştırmalar Dergisi*, 6(16), 238-258. <https://dergipark.org.tr/tr/pub/meric/issue/71478/1143322> (Erişim tarihi: 23.03.2024)
- Creswell, J. W. Araştırma Yaklaşımının Seçimi. J. W. Creswell içinde, *Araştırma Deseni Nitel, Nicel ve Karma Yöntem Yaklaşımları*, Ankara: Eğiten Kitap Yayıncılık, 2017.
- Çıgırık, E. (2016). Bir Öğrenme Ortamı Olarak Bilim Merkezleri. *İnformal Ortamlarda Araştırma Dergisi*, 1(1), 79-97. <https://dergipark.org.tr/en/download/article-file/233640> (Erişim tarihi: 23.03.2024)

- Garip, S. (2023). Sosyal Bilimlerde Nicel Araştırma Geleneği Üzerine Kuramsal Bir İnceleme. *Uluslararası Sosyal Alan Araştırma Dergisi*, 12(1), 1-19. <https://dergipark.org.tr/tr/pub/ijssresearch/issue/77777/1187635> (Erişim tarihi: 22.03.2024)
- Güneş, F. (2013). Yapılandırmacı Yaklaşımla Dil Bilgisi Öğretimi. *Journal of Theory and Practice in Education*, 9(3), 171-187.
- Karataş, Z. (2017). Sosyal Bilim Araştırmalarında Paradigma Değişimi: Nitel Yaklaşımın Yükselişi. *Türkiye Sosyal Hizmet Araştırmaları Dergisi*, 1(1), 70-86. <https://dergipark.org.tr/tr/pub/tushad/issue/31792/350444> (Erişim tarihi: 21.03.2024)
- Keskin, F. (2010). Kurumsal Sosyal Sorumluluk: Tartışmalı Bir Kavramı Konumlandırma Çabası. *Ankara Üniversitesi Sosyal Bilimler Enstitüsü Dergisi*, 2(1), 3-36. <https://dergipark.org.tr/tr/pub/sobild/issue/80785/1383249> (Erişim tarihi: 20.03.2024)
- Kıral, B. (2020). Nitel bir Veri Analizi Yöntemi Olarak Doküman Analizi. *Sosyal Bilimler Enstitüsü Dergisi*(8), 170-189. <https://dergipark.org.tr/tr/pub/susbid/issue/54983/727462> (Erişim tarihi: 21.03.2024)
- Koca, C. (2017). Spor Bilimlerinde Nitel Araştırma Yaklaşımı. *Spor Bilimleri Dergisi*, 28(1), 30-48. <https://dergipark.org.tr/tr/download/article-file/340924> (Erişim tarihi: 22.03.2024)
- Köroğlu, C. Z., & Köroğlu, M. A. (2016). Bilim Kavramı Gelişimi ve Günümüz Sosyal Bilimleri Üzerine. *Pamukkale Üniversitesi Sosyal Bilimler Enstitüsü Dergisi*(25), 1-15. <https://dergipark.org.tr/tr/download/article-file/411814> (Erişim tarihi: 22.03.2024)
- Nebioğlu, O. (2017). Gastronomik Kimlik ve Gastronomik Turizm Ürünlerinin Sınıflandırılması Üzerine Nitel Bir Araştırma: Alanya Örneği. *Journal of Tourism and Gastronomy Studies*, 5(2), 39-60. [https://www.researchgate.net/publication/318058399\\_Gastronomik\\_Kimlik\\_ve\\_Gastronomik\\_Turizm\\_Urunlerinin\\_Siniflandirilmesi\\_Uzerine\\_Nitel\\_Bir\\_Arastirma\\_Alanya\\_Ornegi\\_A\\_Qualitative\\_Research\\_on\\_Gastronomic\\_Identity\\_and\\_Gastronomic\\_Tourism\\_Products\\_Typology](https://www.researchgate.net/publication/318058399_Gastronomik_Kimlik_ve_Gastronomik_Turizm_Urunlerinin_Siniflandirilmesi_Uzerine_Nitel_Bir_Arastirma_Alanya_Ornegi_A_Qualitative_Research_on_Gastronomic_Identity_and_Gastronomic_Tourism_Products_Typology) (Erişim tarihi: 21.03.2024)
- Özer, F., & Ultan, M. Ö. (2021). Avrupa Birliği'ne Aday Statüsündeki Ülkelerin Siyasi ve Ekonomik Açılardan Karşılaştırılması. *Yönetim Bilimleri Dergisi*, 19(Özel Sayı), 29-56. <https://dergipark.org.tr/tr/pub/comuybd/issue/64788/973217> (Erişim tarihi: 21.03.2024)
- Şen, Ü. S. (2010). Sanat Eğitiminde Bilimsel Araştırma Yöntemlerinin Kullanılması. *DergiPark*, 5(1), 343-360. <https://dergipark.org.tr/tr/download/article-file/31937> (Erişim tarihi: 21.03.2024)
- Toraman, S. (2021). Karma Yöntemler Araştırması: Kısa Tarihi, Tanımı, Bakış Açılı ve Temel Kavramlar. *Nitel Sosyal Bilimler*, 3(1), 1-29. <https://dergipark.org.tr/tr/pub/nsb/issue/60423/847688> (Erişim tarihi: 21.03.2024)
- Tunalı, S. B., Gözü, Ö., & Özen, G. (2016). Nitel ve Nicel Araştırma Yöntemlerinin Bir Arada Kullanılması " Karma Araştırma Yöntemi ". *Anadolu Üniversitesi İletişim Bilimleri Fakültesi Uluslararası Hakemli Dergisi*, 24(2), 106-112. <https://dergipark.org.tr/tr/download/article-file/1505567> (Erişim tarihi: 20.03.2024)
- Yalçın, A., & Akhan, N. E. (2019). Cumhuriyetten Günümüze Sosyal Bilgiler Programlarının Sosyal Bilgiler Öğretim Yaklaşımlarına Göre İncelenmesi. *Kuramsal Eğitimbilim Dergisi*, 12(3), 842-873. <https://dergipark.org.tr/tr/pub/akukeg/issue/46293/414578> (Erişim tarihi: 21.03.2024)

- Yıldız, A. (2022). Bir Araştırma Metodolojisi Olarak Sistematik Literatür Taramasına Genel Bakış. *Anadolu Üniversitesi Sosyal Bilimler Dergisi*, 22(2), 367-386.  
[https://dergipark.org.tr/en/download/article-file/2864548#:~:text=SLT%2C%20bir%20ara%C5%9Ft%C4%B1rma%20sorusu%20veya,2017%2C%20s.%201\).](https://dergipark.org.tr/en/download/article-file/2864548#:~:text=SLT%2C%20bir%20ara%C5%9Ft%C4%B1rma%20sorusu%20veya,2017%2C%20s.%201).) (Erişim tarihi: 20.03.2024)
- Yörükoğulları, E., Orhun, Ö., Topdemir, H. G., & İhsanoğlu, E. Tarih Öncesi Çağlarda Bilim ve Teknoloji. E. Yörükoğulları, Ö. Orhun, H. G. Topdemir, & E. İhsanoğlu içinde, *Bilim ve Teknoloji Tarihi*. Eskişehir: Anadolu Üniversitesi Yayını, 2013.

## PSİKOLOJİK DANIŞMAN, AİLE DANIŞMANI VE ADAYLARININ PSİKOLOJİK İYİ OLUŞU İLE İLGİLİ YAPILMIŞ PSİKOEĞİTİM ÇALIŞMALARININ İNCELENMESİ

**Prof. Dr., FATMA EBRU İKİZ**

Dokuz Eylül Üniversitesi, ORCID: 0000-0003-4381-1658

**Aile Eğitimi ve Danışmanlığı Yüksek Lisans Öğrencisi, SELİN AYDIN**

Dokuz Eylül Üniversitesi, ORCID: 0009-0009-1025-1122

### ÖZET

Bu araştırma, ruh sağlığı alanı çalışanlarının ve psikolojik danışman adaylarının psikolojik iyi oluşlarına yönelik uygulanan psikoeğitim programlarının incelenmesi, değişkenler arasındaki ilişkinin belirlenmesi amacıyla yapılmıştır. Psikoeğitim grupları, toplumun her kesimini geliştirmeyi amaçlayan gruplardır ve bu gruplar, özellikle öfke yönetimi, sosyal beceriler, benlik saygısı, atılganlık ve arkadaş edinme gibi özel becerilerin geliştirilmesine odaklanarak sorunları önlemeyi hedefler (DeLucia-Waack, 2006). Ruh sağlığı alanı çalışanlarının ve adaylarının da yardım etme sürecinde kendi psikolojik iyi oluşlarını arttırmaya yönelik uygulanan psikoeğitim programlarının etkililiği saptanmaya çalışılacaktır. Bu çalışmada incelenen çalışmalar 2000-2024 yıl aralığında yayımlanan Google Akademik, YÖK Ulusal Tez Merkezi, Web Of Science, Ebscho veri tabanlarından “psikolojik iyi oluş, psikoeğitim, ruh sağlığı çalışanları, psikolojik danışman adayları” anahtar kelimelerinin aratılmasıyla elde edilmiştir. Yapılan alanyazın taramasında dahil etme ve dışlama kriterleri göz önünde bulundurulduğunda 8 çalışma araştırmaya dahil edilmiştir. Kaynakların incelenmesi sonucunda, ruh sağlığı alanı çalışanlarının ve psikolojik danışman adaylarının psikolojik iyi oluşuna etki eden psikoeğitim programlarına katılımları hem bireysel hem de mesleki yeterlilik alanlarında fayda sağladığı düşünülmektedir.

**Anahtar Kelimeler:** psikolojik iyi oluş, psikoeğitim, ruh sağlığı çalışanları, psikolojik danışman adayları

### REVIEW OF PSYCHOEDUCATIONAL STUDIES ON THE PSYCHOLOGICAL WELL-BEING OF PSYCHOLOGICAL COUNSELORS, FAMILY COUNSELORS, AND TRAINEES

### ABSTRACT

This study aims to examine psychoeducational programs implemented for the psychological well-being of mental health professionals and counseling trainees, and to determine the relationships between variables. Psychoeducational groups are designed to enhance various aspects of the community, particularly focusing on the development of specific skills such as anger management, social skills, self-esteem, assertiveness, and making friends, aiming to prevent problems (DeLucia-Waack, 2006). The effectiveness of psychoeducational programs

aimed at improving the psychological well-being of mental health professionals and trainees in the helping process will be assessed. The studies included in this research were obtained through searches using the keywords "psychological well-being, psychoeducation, mental health professionals, counseling trainees" in Google Scholar, the National Thesis Center of Turkey (YÖK), Web of Science, and Ebsco databases for the years 2000-2024. Considering inclusion and exclusion criteria in the literature review, 8 studies were included in the research. The sources to be examined consist of data obtained from both domestic and foreign sources. Based on the examination of sources, it is believed that participation in psychoeducational programs influencing the psychological well-being of mental health professionals and counseling trainees provides benefits in both individual and professional competence areas.

**Keywords:** psychological well-being, psychoeducation, mental health professionals, counseling trainees

## 1. GİRİŞ

Psikolojik iyi oluş, insanın bütünsel bir varlık olduğunu ve bu bütünlük içindeki iyiliğini koruma, sürdürme ve geliştirme sorumluluğunu üstlendiği bir yaşam tarzını vurgulamaktadır (Ryff & Keyes, 1995; Ryff & Singer, 2008). Seligman (2001) tarafından ifade edildiği üzere, ruh sağlığı hizmetlerinin tek amacı, ruhsal bozukluklarla mücadele etmek değil; aynı zamanda sağlıklı bir yaşam için uygun bir ortam sağlamak ve bireyin güçlü yönlerini keşfetmesine yardımcı olmak gibi iki önemli hedefi daha içermektedir. Ryff'in (1989) çok boyutlu psikolojik iyi oluş modelinde altı farklı boyut bulunmaktadır. Özerklik boyutu, bireyin kendi kararlarını verme ve kendi kurallarını oluşturma yeteneğini ifade eder. Çevresel hakimiyet, bireyin çevresindeki yaşamı kendi ihtiyaçlarına ve isteklerine göre etkili bir şekilde yönlendirebilme kapasitesini temsil eder. Diğerleriyle olumlu ilişkiler alt boyutunda, bireyin kişilerarası ilişkilerde empati, şefkat, samimiyet ve güven gibi pozitif nitelikleri ifade eder. Yaşam amacı alt boyutunda bireyin yaşamında belirli amaçlarının olması ve yaşamının anlamını inançları ve değerleri çerçevesinde bulması üzerinde durur. Kendini kabul alt boyutunda, geçmiş yaşantıya ve kişisel değerlendirmelere ilişkin olumlu bir tutumu ifade eder. Bireysel gelişim alt boyutunda, bireyin sürekli olarak kendini geliştirdiği ve büyüdüğü duygusunu yansıtır. Psikoeğitim grupları, toplumun geniş bir yelpazesini geliştirmeyi hedefleyen gruplardır. Bu gruplar özellikle öfke yönetimi, sosyal beceriler, benlik saygısı, özgüven ve sosyal ilişkiler gibi özel yeteneklerin geliştirilmesine odaklanarak sorunların önlenmesini amaçlarlar (DeLucia-Waack, 2006). Bu bağlamda, psikolojik danışmanlar, aile danışmanları ve adayları üzerinde gerçekleştirilen psikoeğitim çalışmalarının psikolojik iyi oluş düzeyleri üzerindeki etkileri merak uyandırmaktadır. Bu araştırmanın amacı, psikoeğitim programlarının psikolojik iyi oluş üzerindeki etkilerini sistematik olarak gözden geçirerek literatüre katkıda bulunmaktır. PRISMA (Tercih Edilen Raporlama Öğeleri Sistematik İncelemeler ve Meta-Analizler İçin) rehberi çerçevesinde yapılan sistematik gözden geçirme, mevcut çalışmaların kapsamlı bir şekilde incelenmesini sağlayacak ve bu alandaki boşlukları belirleyerek gelecek araştırmalara ışık tutacaktır (Moher ve ark., 2009). Ruh sağlığı alanı çalışanları ve adaylarının, yardım etme ve müdahale süreçlerinde kendi psikolojik iyi oluşlarını artırmaya yönelik uygulanan psikoeğitim programlarının etkilerini araştırmaktır. Bu

amaç doğrultusunda, araştırmaya dahil edilen psikoeğitim programlarının, katılımcıların psikolojik iyi oluş düzeyleri üzerindeki etkileri incelenecektir.

## YÖNTEM

### 1.1 Araştırma Stratejileri

Bu araştırma, ruh sağlığı alanı çalışanları ve adaylarına yönelik uygulanan psikoeğitim çalışmalarının, psikolojik iyi oluş düzeylerine etkisini değerlendirmek üzere deneysel, yarı deneysel araştırma desenlerinin kullanıldığı çalışmaların özelliklerini sistematik olarak gözden geçirmeyi amaçlamaktadır. Sistematik gözden geçirme süreci, PRISMA rehberine uygun olarak gerçekleştirilmiştir. Çalışmalar 2000-2024 yıl aralığında yayımlanan Google Akademik, YÖK Ulusal Tez Merkezi veri tabanlarından “psikolojik iyi oluş, psikoeğitim, ruh sağlığı çalışanları, psikolojik danışman adayları” anahtar kelimelerinin, Web Of Science, Ebscho veri tabanlarından “psychological well-being, psychoeducation, mental health professionals, counseling trainees” anahtar kelimelerinin aratılmasıyla elde edilmiştir. Dahil etme ve dışlama kriterleri göz önünde bulundurulduğunda çalışmaya 8 çalışma dahil edilmiştir. Araştırmaya dahil edilen çalışmaların deseni, veri toplama araçları ve örneklem grubu, uygulanan psikoeğitim programının adı ve oturum sayısı, oturumların içeriği, araştırmanın sonuçları başlıklarından yararlanılarak bulgulara ulaşılmıştır.

### 2.2 Dahil Etme/ Dışlama Kriterleri

Literatür taraması sonucunda elde edilen çalışmalar, araştırma amacına uygun olarak belirlenen dahil etme ve dışlama kriterlerine dayanarak PRISMA kılavuzuna göre incelenmiştir. Dahil etme kriteri olarak (1) Deneysel ve yarı deneysel araştırmalar arasından psikoeğitim programlarının psikolojik iyi oluş üzerindeki etkilerini değerlendiren çalışmalar, (2) psikolojik danışmanlar, aile danışmanları ve adaylarının katılımıyla gerçekleştirilen çalışmalar, (3) öz anlayış, öz duyarlılık, öz şefkat, psikolojik iyi oluş, psikolojik dayanıklılık alt boyutlarının incelendiği çalışmalar, (4) tam metinlere erişim sağlanabilen Türkçe ve İngilizce dillerinde yazılmış olan çalışmalar incelenmiştir. Dışlama kriteri olarak (1) psikoeğitim programları ile ilgili olmayan veya psikolojik iyi oluşu değerlendirmeyen çalışmalar, (2) psikolojik danışmanlar, aile danışmanları ve adayların dışında örneklem seçimine sahip çalışmalar, (3) tam metinlere erişim sağlamak mümkün olmayan Türkçe ve İngilizce dillerinde yazılmamış olan çalışmalar araştırmaya dahil edilmemiştir.

Google Akademik, YÖK Ulusal Tez Merkezi, Web Of Science, Ebscho veri tabanlarından yararlanılarak yapılan literatür taraması sonucunda toplamda dört yüz on üç psikolojik iyi oluşa etki eden psikoeğitim programlarını ele alan çalışma elde edilmiştir. Dahil etme ve dışlama kriterleri göz önünde bulundurulduğunda dört yüz on üç araştırmaya toplamda on dört çalışma dahil edilmiştir. Çalışmaların desenleri üç deneysel, beş yarı deneysel çalışmalardan oluşmaktadır. Araştırmaya dahil edilen çalışmaların belirlenmesi için PRISMA rehberi kullanılmış olup, aşağıdaki Çizelge. 1’ de akış şekli gösterilmektedir.

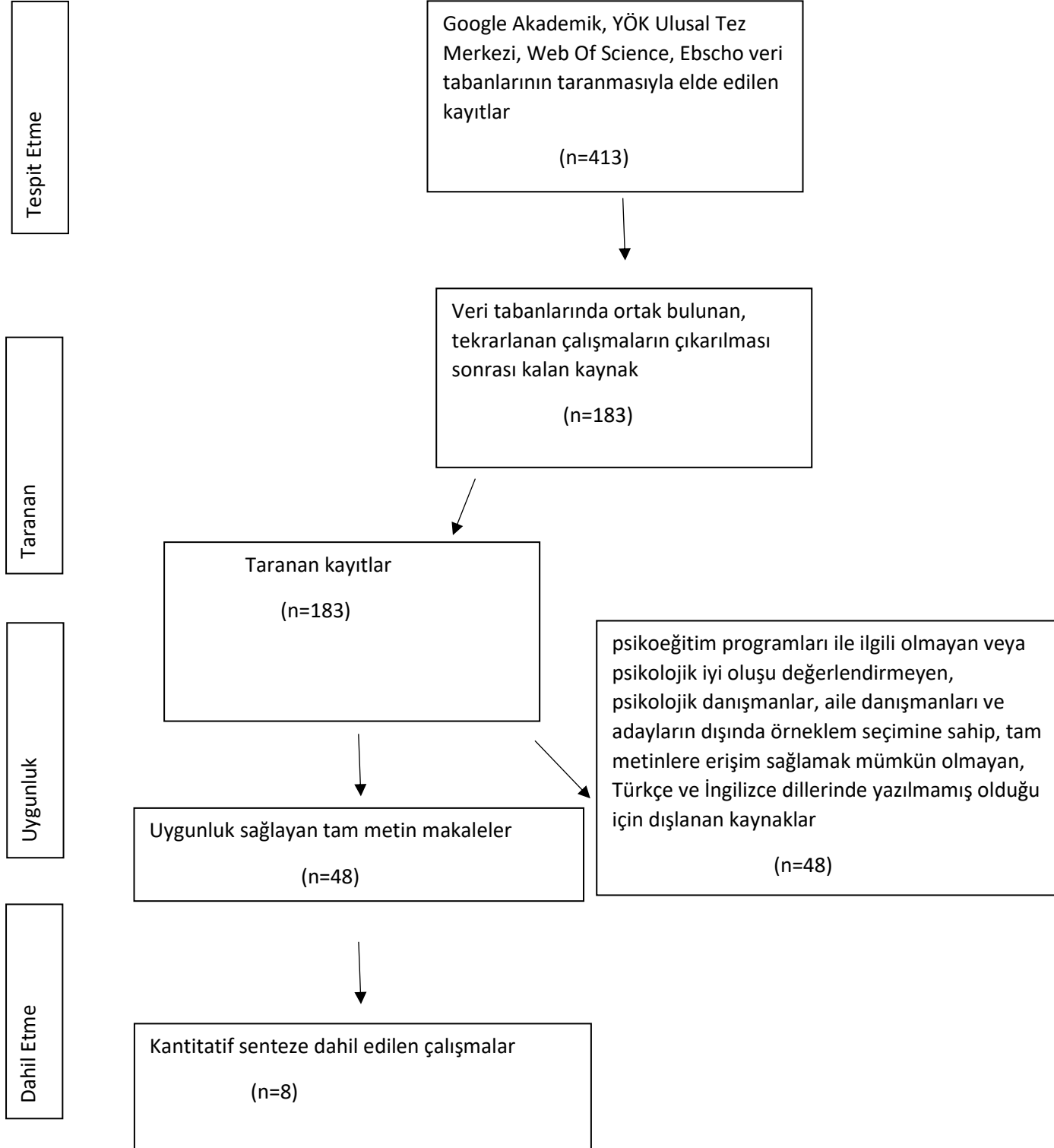
**Çizelge. 1 PRİSMA Rehberi Kullanılarak Elde Edilen Çalışmaların Sayısı**

## 2. BULGULAR

## Çizelge 2. Ruh Sağlığı Alanı Çalışanları ve Adaylarının Psikolojik İyi Oluşlarına Yönelik Yapılmış Olan Psikoeğitim Programlarının Özellikleri

Araştırma Kodu/ İsmi	Yazar(lar) ve Yıl	Araştırma Deseni	Veri Toplama Aracı ve Örneklem	Program Adı ve Oturum Sayısı	Oturum İçerikleri	Araştırmanın Sonuçları
A1/ Psiko-eğitim programı ile psikodrama'nın, üniversite öğrencilerinin psikolojik iyi oluş'larına etkisinin karşılaştırılması	Albayrak (2013)	Ön test-son test kontrol gruplu yarı deneysel model	Kişisel Bilgi Formu, Psikolojik İyi Oluş Ölçekleri (Ryff (1989), Oturum Sonu Süreç Değerlendirme Formu, Grup Sürecinin Genel Değerlendirilmesi Formu, Oturum Günlükleri, 15 kız, 21 erkek Toplam: 36 üniversite öğrencisi	12 oturum haftada 1 gün 2-2,5 saatlik oturumlar	Psikolojik iyi oluş temelli psiko-eğitim programında 48 adet etkinlik yer almaktadır.	Üniversite öğrencilerinin psikolojik iyi oluş düzeylerini artırmada etkili olduğu söylenebilecek uygulamalar, psiko-eğitim grup uygulamaları ve psikodrama temelli grupla psikolojik danışma uygulamalarıdır.
A/2 Affedicilik yönelimli psikoeğitim programının affetme eğilimi, belirsizliğe tahammülsüzlük, psikolojik iyi oluş, sürekli kaygı ve öfke üzerindeki etkisinin incelenmesi	Çardak, (2012)	Deney ve kontrol gruplu ön test, son test ve izleme modeline dayalı deneysel bir çalışmadır.	Hertland Affedicilik Ölçeği, Psikolojik İyi Oluş Ölçeği, Belirsizliğe Tahammülsüzlük Ölçeği, Sürekli Kaygı Ölçeği, Öfke Kontrol Ölçeği . Deney grubu: 15 Kontrol grubu: 15 Toplam 30 katılımcı	Affedicilik Eğilimini Arttırmaya Yönelik Psikoeğitim Programı. 10 oturum, haftada 2-3 saat süren oturumlar.	Bilişsel davranışçı yaklaşıma dayalı affedicilik psikoeğitim programı.	Araştırma sonuçları, psikoeğitim uygulanan deney grubunun kontrol grubuna kıyasla psikolojik iyi oluş düzeyinde artış gösterdiğini göstermektedir. Bu bulguyla birlikte, affediciliğin artmasıyla bireylerin psikolojik iyi oluş düzeylerinin de arttığı ve bu durumun mutlu ve huzurlu yaşam deneyimlerini beraberinde getirebileceği sonucuna varılmıştır.
A3/ Kabul ve kararlılık terapisi temelli psikoeğitim programının pandemi sürecinde üniversite öğrencilerinin öz şefkat düzeyleri üzerindeki etkisi	Yetiz, Çetinkaya Yıldız (2023)	Araştırma 2x3'lük öntest-sontest-izleme ölçümlü deney-kontrol gruplu deneysel model.	Veriler Kişisel Bilgi Formu ve Öz Şefkat Ölçeği (ÖŞÖ) PDR, sınıf öğretmenliği adayları üzerine. Deney grubunda 8 (6 kadın, 2 erkek) ve kontrol grubunda 8 (4 erkek, 4 kadın) olmak üzere toplam 16 katılımcı	KKT Temelli Psikoeğitim Programı. 8 çevrimiçi oturum, 60-90 dakika	1. Tanışma 2. Kendisiyle olan ilişkisinde değerleri ile olan temasını fark etme 3. Öz eleştirinin etkilerine yönelik farkındalık kazanma 4. Düşüncelerle birleştiğinde, onların akışına kapıldığında neler olduğunu fark edebilme 5. Duygu ve düşüncelerin akışına	Sonuçlar, KKT temelli çevrim içi psikoeğitim programının pandemi döneminde çevrim içi olarak devam eden üniversite öğrencilerinin öz şefkat düzeylerini artırmada etkili olduğunu göstermektedir.



						<p>kapılmadan, esnek bir şekilde deneyimlerine odaklanma becerisi geliştirme</p> <p>6. Bağlamsal benliği fark etme ve deneyimleme</p> <p>7. Değerlere yönelik davranışlar belirleme</p> <p>8. Sonlandırma</p>	
A4/ Üniversite öğrencilerinde psikolojik iyi oluşu artırmaya yönelik bir psiko-eğitim programının etkililiğinin sınanması	Ümmet, Yalın (2020)	Ön test son test kontrol gruplu yarı-deneysel desen	<p>Psikolojik İyi Oluş Ölçeği (Ryff, 1989/Uyarlama Cenkseven 2004)</p> <p>Psikolojik Danışmanlık ve Rehberlik Bölümü 3.sınıf öğrencileri Deney Grubu: 9</p> <p>Kontrol Grubu: 9</p> <p>Toplam: 18</p>	<p>Psikolojik İyi Oluşu Artırmaya Yönelik Psiko-Eğitim Programı</p> <p>8 Oturum haftada 1 gün, 60 dk.</p>	<p>1. Tanışma</p> <p>2. Özerklik. Özerkliğin metaforik olarak deneyimlenmesi.</p> <p>3. Çevresel hakimiyet.</p> <p>4. Bireysel gelişim. Birey olarak geliştikleri ve ilerledikleri duygusu, potansiyeli ortaya koyma</p> <p>5. Bireysel gelişim. Sosyal ilişkilerin önemi, birey üzerine etkisi.</p> <p>6. Yaşam amacı.</p> <p>7. Kendini kabul.</p> <p>8. Sonlandırma. Programın değerlendirilmesi.</p>	<p>Alt boyutlar bazında anlamlı bir farklılık bulunmamasına rağmen, toplam puanın ön testten son teste anlamlı derecede yükseldiği gözlemlenmiştir. Bu durum, uygulanan eğitim programının toplam puan üzerinde etkili olduğunu göstermektedir.</p>	
A5/ Kabul ve kararlılık yönelimli psikoeğitim programının psikolojik danışman adaylarının bazı kişisel ve mesleki niteliklerine etkisi	Değerli (2021)	Ön test, son test, izleme ölçümlü kontrol gruplu yarı deneysel desen	<p>Kişisel bilgi formu, Kabul ve Eylem Formu 2, Öz Duyarlık Ölçeği, Temel Empati Ölçeği ve Etkili Psikolojik Danışman Niteliklerini Değerlendirme Ölçeği.</p> <p>16'şar üniversite öğrencisi deney ve kontrol grubu toplam 32 kişi</p>	<p>Kabul ve kararlılık yönelimli psikoeğitim programı.</p> <p>10 oturum, haftada 1, 100 dakika.</p>	<p>Deney grubu katılımcılarına yönelik 10 oturum.</p>	<p>Kabul ve kararlılık odaklı psikoeğitim programının psikolojik danışman adaylarının psikolojik esneklik ve öz duyarlık düzeylerini arttırmada etkili olduğu ve bu etkinin kalıcılığını sürdürdüğü belirlenmiştir. Bununla birlikte, müdahale programının psikolojik danışman adaylarının empati düzeyleri ve etkili psikolojik danışman nitelikleri üzerinde anlamlı bir</p>	

						değişiklik meydana getirmediği bulunmuştur.
A6/ Benefits of a psychoeducational happiness course on university student mental well-being both before and during a COVID-19 lockdown	Hood, Jelbert, Santos (2021)	Yarı deneysel desen	135 aday öğrenci	Mutluluk Kursu Psikoeğitim Programı,	3 farklı deney grubu	Araştırma, psikoeğitim programlarının toplu belirsizlik dönemlerinde, hem yüz yüze hem de çevrimiçi formatlarda faydalı olduğu sonucuna ulaşmıştır.
A7/ Sosyal Beceri Eğitiminin Psikolojik Danışman Adaylarının Sosyal Beceri ve Psikolojik İyi Olma Düzeylerine Etkisi	Canpolat, Atıcı (2019)	Deneysel desen, 2x3'lük split-plot karışık desen	Sosyal Beceri Envanteri, Psikolojik İyi Olma Ölçekleri Deney Grubu: 14 Kontrol Grubu: 14 Toplam: 28 PDR öğrencisi	Sosyal Beceri Eğitimi,	1. oturum: Tanışma, 2. oturum: Sözel olmayan ipuçları, duygular ve beden dili. 3. oturum: Sorumluluklarım. 4. Oturum: Anlat bakalım. 5. oturum: Kendini kabul ve bakış açısı. 6. oturum: Atılғанım. 7. oturum: Karar verme. 8. oturum: Problem Çözme. 9. oturum: Empati. 10. oturum: İşbirliği. 11. oturum: Vedalaşma	Sosyal beceri eğitim programına katılan psikolojik danışman adaylarının sosyal beceri ve psikolojik iyi olma düzeylerinde anlamlı düzeyde bir artış görülmüştür.
A8/ The Effect of a Group Psychoeducation Program for Improving Forgiveness on the Forgiveness Levels of Psychological Counselor Candidates	Vural Batık, Afyonkale Talay (2021)	Araştırma 2x3 (deney / kontrol grublu - ön test / son test / izleme testi) yarı deneysel desen	Deney Grubu: 10 Kontrol Grubu: 10 Toplam: 20 PDR öğrencisi	Bağışlamayı Geliştirmeye Yönelik Grup Psikoeğitim Programını	10 oturum	Grup psikoeğitimi sonrasında, deney grubunun affetme düzeyi kontrol grubuna kıyasla anlamlı düzeyde artmıştır.

Sistemantik derleme çalışması için dahil etme ve dışlama kriterleri göz önünde bulundurularak 2000-2024 yıl aralığında ruh sağlığı alanı çalışanları ve adaylarının psikolojik iyi oluşları üzerine uygulanan psikoeğitim çalışmalarını ele alan 8 çalışmaya ulaşılmıştır. Bu çalışmaların araştırma desenine bakıldığında A2, A3, A7 çalışmaları deneysel desen, A1, A4, A5, A6, A8 çalışmaları yarı deneysel desen olarak karşımıza çıkmaktadır. Sekiz çalışmada da ön test-son test yapılmış olup, A2, A3, A5, A8 çalışmalarında ek olarak izleme testi de bulunmaktadır. Sistemantik derlemeye dahil edilen sekiz çalışmanın da psikoeğitim grup katılımcıları PDR öğrencilerinden oluşmaktadır. Araştırmalarda ele alınan temalar incelendiğinde A1' de "psikolojik iyi oluş", A2' de "affetme", A3' de öz şefkat" A4' de "psikolojik iyi oluş", A5' de kişisel ve mesleki nitelikleri artırma", A6' da "mutluluk düzeyi", A7' de "sosyal beceri", A8'

de “affetme” temaları üzerine psikoeğitim çalışmalarının etkililiği incelenmiştir. A3, A5 ve A8 de yer alan psikoeğitim çalışmaları Kabul Kararlılık Terapisi uygulamaları dikkate alınarak planlanmıştır. Ele alınan sekiz çalışmanın tümünde uygulanan psikoeğitim programlarının ele alınan temaya yönelik pozitif yönde anlamlı farklılık ortaya koyduğu sonucuna ulaşılmıştır. A6’ da yer alan çalışma online psikoeğitim programı uygulaması gerçekleştirmiş olup diğer çalışmaların tümü programlarını yüz yüz uygulayarak gerçekleştirmiştir.

### 3. SONUÇ

Bulgulardan hareketle geliştirilen ve uygulanan psikoeğitim programlarının daha geniş kitlelere (ruh sağlığı çalışanları ve adaylarına) ulaştırılabilmesi sağlanabilir. Ruh sağlığı alanı çalışanlarının aldıkları eğitimlerin yanı sıra psikolojik iyi olma düzeylerini ele alınan psikoeğitim programlarının uygulanmasıyla hem mesleki hem de bireysel niteliklerinin artırılması söz konusu olabilir. Araştırmaya dahil edilen sekiz çalışmadan yalnızca bir çalışmanın online psikoeğitim programı uygulaması online oturumların planlanmasının artırılabilmesiyle böylelikle daha geniş kitlelere daha hızlı ulaşım sağlanabileceğini ortaya koymaktadır. Ruh sağlığı alanı çalışanlarına yönelik online ve yüz yüze psikoeğitim programları etkililiğinin sınanması amacıyla çevrimiçi ve yüz yüze psikoeğitim programları uygulanıp iki programın etkililik düzeyi karşılaştırılabilir. Bulgulardan hareketle, ruh sağlığı alanı adaylarına yönelik araştırmalar mevcutken, ruh sağlığı alanı çalışanlarına yönelik psikolojik iyi oluş düzeylerine arttırmayı hedefleyen çalışmalara ulaşılamamıştır. Pozitif psikoloji kavramları ele alınarak psikoeğitim programlarının artırılması önerilmektedir. Aile danışmanlarına yönelik uygulanan psikoeğitim programlarına ulaşılamamış, herhangi bir bulgu elde edilememiştir.

### KAYNAKÇA

Albayrak, G., *Psiko-eğitim programı ile psikodramanın üniversite öğrencilerinin psikolojik iyi oluşlarına etkisinin karşılaştırılması*, Doktora Tezi, Mersin Üniversitesi, Eğitim Bilimleri Enstitüsü, Mersin, 2013.

Canpolat, M. ve Atıcı, M. (2019). Sosyal beceri eğitiminin psikolojik danışman adaylarının sosyal beceri ve psikolojik iyi olma düzeylerine etkisi. *Anadolu Üniversitesi Eğitim Fakültesi Dergisi (AUJEF)* 3(2). <https://dergipark.org.tr/tr/pub/aujef> / (Erişim tarihi: 07.03.2024)

Çardak, M., *Affedicilik yönelimli psiko-eğitim programının affetme eğilimi, belirsizliğe tahammülsüzlük, psikolojik iyi oluş, sürekli kaygı ve öfke üzerindeki etkisinin incelenmesi*, Doktora Tezi, Sakarya Üniversitesi, Eğitim Bilimleri Enstitüsü, Sakarya, 2012.

DeLucia-Waack, J. L. (2006). *Leading Psychoeducational Groups For Children and Adolescents*. United Kingdom: Sage Publications.

Hood, B., Jelbert, S. and Santos, L.R. (2021). Benefits of a psychoeducational happiness course on university student mental well-being both before and during a COVID-19 lockdown. *Health Psychology Open* 8(1). <https://journals.sagepub.com/home/hpo> / (Erişim tarihi: 08.03.2024)

Moher, D., Liberati, A., Tetzlaff, J., Altman, D. G., & the PRISMA Group. (2009). Reprint—preferred reporting items for systematic reviews and metaanalyses: The PRISMA Statement. *Physical Therapy*, 89(9), 873-880.

Ryff, C. D. (1989). Happiness is everything, or is it? Explorations on the meaning of psychological wellbeing. *Journal of Personality and Social Psychology*, 57(6), 1069-1081.

Ryff, C. D., & Keyes, C. L. M. (1995). The structure of psychological well-being revisited. *Journal of Personality and Social Psychology*, 69(4), 719-727.

Ryff, C. D., & Singer B. (2008). Know thyself and become what you are: A eudaimonic approach to psychological well-being. *Journal of Happiness Studies*, (9), 13-39.

Seligman, M. E. P. (2001). Positive Psychology, Positive Prevention, and Positive Therapy. In Snyder C.R. & Lopez, S.J. (Eds.). *Handbook of Positive Psychology*. New York: Oxford University Press.

Uğur, E. *Kabul ve kararlılık terapisi yönelimli psikoeğitim programının olumsuz değerlendirilme korkusu üzerindeki etkisi*, Doktora Tezi. Sakarya Üniversitesi, Eğitim Bilimleri Enstitüsü, Sakarya, 2018.

Ümmet, D. ve Yalın, H. S. (2020). Üniversite öğrencilerinde psikolojik iyi oluşu artırmaya yönelik bir psiko-eğitim programının etkililiğinin sınanması. *Türkiye Sosyal Araştırmalar Dergisi* 24(3). <https://dergipark.org.tr/tr/pub/tsadergisi> /(Erişim tarihi: 06.03. 2024)

Vural. M.B., and Talan, N.A. (2021). The effect of a group psychoeducation program for improving forgiveness on the forgiveness levels of psychological counselor candidates. *Pamukkale University Journal of Education* 33(1). <https://dergipark.org.tr/en/pub/pauefd> /(Erişim tarihi: 07.03.2024)

Yetiz, G. ve Çetinkaya Yıldız, E. (2022). Kabul ve kararlılık terapisi temelli psikoeğitim programının pandemi sürecinde üniversite öğrencilerinin öz şefkat düzeyleri üzerindeki etkisi. *Ahi Evran Üniversitesi Kırşehir Eğitim Fakültesi Dergisi* 24(3). <https://dergipark.org.tr/tr/pub/kefad/> (Erişim tarihi: 06.03.2024)

## RUH SAĞLIĞI UZMANLARINDA YARATICILIK VE YAPAY ZEKA TEKNOLOJİLERİNİN KULLANIMI: SİSTEMATİK GÖZDEN GEÇİRME

**Prof. Dr, Fatma Ebru İKİZ**

Dokuz Eylül Üniversitesi, 0000-0003-4381-1658

**Yüksek Lisan Öğrencisi Psikolog, Berna ÇALIŞKAN**

Dokuz Eylül Üniversitesi, 0009-0003-5906-5503

### ÖZET

Son yıllarda teknolojinin ruh sağlığı alanında ve uygulamalarında kullanımını geliştirmeye başlamıştır. Teknolojinin insanların yaşam tarzını, ihtiyaçlarını, düşüncelerini ve değerlerini de değiştirmeye başladığı göze çarpmaktadır. Ruh sağlığı alanında uzmanların, kendi danışan profilleri ve çalışma ortamlarına özgün olarak, değişen danışan profilleri ve ihtiyaçlar doğrultusunda, yeni gelişen beklenti ve talepleri karşılamaya yönelmesi gerekecektir. Bu durum daha yeni ve yaratıcı uygulamaların bilinmesini, geliştirilmesini ve uygulanmasını gerekli kılacaktır. Teknolojik gelişmelerin başında yer alan yapay zeka teknolojisinin ruh sağlığı alanında kullanımına imkan veren sohbet robotları geliştirilmektedir, çevrimiçi danışmanlık süreçleri yaygınlaşmaktadır. Bu çalışmada psikolog, psikolojik danışman, aile danışmanları, psikiyatri hemşireleri ve psikiyatristlerden oluşan ruh sağlığı uzmanlarında yapay zeka kullanımı ve yaratıcılığın incelenmesi amaçlanmıştır. Çalışmanın modeli, PRISMA yöntemi kullanılarak bir sistematik derlemedir. Araştırmanın verileri Google Scholar, Yükseköğretim Kurulu Ulusal Tez Merkezi (YÖK TEZ) ve ProQuest veri tabanları üzerinden 2019 – 2024 yılları arasında yayınlanmış olan Türkçe ve İngilizce kaynaklardan toplanmıştır. Ruh sağlığı çalışanları, psikoloji, yapay zeka ve yaratıcılık olmak üzere dört anahtar kelime kullanılmıştır. Çalışmanın kaynakları seçilirken dışlama kriteri kullanılmıştır. Toplamda 20.543 çalışmaya ulaşılmıştır ve bunların 10' u dahil edilme kriterine göre araştırma kapsamında incelenmiştir. Sonuç olarak, ruh sağlığı çalışanlarının katılımcı olduğu çalışmalarda teknolojik gelişmelerin ve yapay zeka kullanımının mesleki alanda kullanımı konusunda görüşleri nitel çalışmalarla incelenmiştir. Artık yapay zekanın ruh sağlığı alanındaki varlığı yadsınamaz bir noktadadır. Yakın gelecekte ruh sağlığı çalışanlarının teknolojiyle beraber yaratıcı çalışmalarının artacağı öngörülmektedir.

**Anahtar Kelimeler:** *Ruh Sağlığı Çalışanları, Psikoloji, Yapay Zeka ve Yaratıcılık.*

### ABSTRACT

In recent years, the use of technology in the field of mental health and its applications has begun to develop. It is evident that technology is starting to change people's lifestyles, needs, thoughts, and values. Mental health professionals will need to meet the changing expectations and demands of their clients and work environments, specific to their own client profiles and

work environments. This situation will necessitate the awareness, development, and implementation of new and creative applications. Chatbots enabling the use of artificial intelligence technology in the field of mental health and the widespread adoption of online counseling processes are being developed. This study aims to examine the use of artificial intelligence and creativity among mental health professionals, including psychologists, psychological counselors, family counselors, psychiatric nurses, and psychiatrists. The study model is a systematic review using the PRISMA method. The data for the study were collected from Turkish and English sources published between 2019 and 2024 through Google Scholar, the National Thesis Center of the Higher Education Council (YÖK TEZ), and the ProQuest database. Four keywords were used: mental health professionals, psychology, artificial intelligence, and creativity. Exclusion criteria were applied when selecting sources for the study. A total of 20,543 studies were accessed, and 10 were examined for inclusion criteria in the research scope. As a result, the views of mental health professionals on the use of technological developments and artificial intelligence in the professional field were examined through qualitative studies in studies where they participated. The presence of artificial intelligence in the field of mental health is now undeniable. It is predicted that the creative work of mental health professionals will increase along with technology in the near future.

**Keywords:** *Mental health professionals, Psychology, Artificial intelligence, Creativity.*

## GİRİŞ

Psikolog, psikolojik danışman, aile danışmanları, psikiyatri hemşireleri ve psikiyatristler ruh sağlığı uzmanlarını tanımlamak için kullanılan ünvanlardır. Ruh sağlığı uzmanlarının psikoterapi, değerlendirme, ilaç reçete etme, gözlem yapma, elde edilen bilgileri/raporları belgeleme ve saklama gibi görev tanımları bulunmaktadır (Rebelo, Verboom, dos Santos ve de Graaf, 2023). Amerikan Psikolojik Danışmanlık Derneği (ACA), danışmanlığı " *ruh sağlığı, sağlıklı yaşam, eğitim ve kariyer hedeflerine ulaşmaları için çeşitli bireyleri, aileleri ve grupları güçlendiren profesyonel bir ilişki* " olarak tanımlamaktadır ([Kaplan, Tarvydas ve Gladding, 2014](#) , s. 366). Psikoloji doğası insanı anlamaktır. Anlamak için ise çeşitli araçlar ve yöntemler kullanılmaktadır (Munnik ve Noorbhai, 2024). Zaman içerisinde ihtiyaç ve yaşam koşullarının değişmesiyle beraber kullanılan araç ve tekniklerde de değişimler ve gelişimler yaşanmıştır. Bu gelişmelerin yaşanmasında yaratıcılık ve teknolojinin önemi büyüktür.

Yaratıcılık içinde birçok faktörü barındırmaktadır. Bu sebeple kavramın tanımlanması noktasında literatürde ortak bir görüş bulunmamaktadır. Literatür ışığında genel bir tanım yapmak gerekirse yaratıcılık; orijinal, yararlı, yenilikçi, buluşçu ve bireyin kendini gerçekleştirmesine imkan veren üretme yeteneğidir (İkiz vd., 2015). Yaratıcılığın ruh sağlığı alanında kullanımı önemli ve gereklidir. Çünkü bizzat insanla çalışılmaktadır. Bireysel ve kültürel farklılıklar her insanı biricik yapmaktadır. Bu sebeple her danışana aynı şekilde yaklaşmak etkili olmayacaktır. Yaratıcı danışmanlık teknikleri ve yaklaşımları yardım alan bireylere çok yönlü hizmet sunmakta ve engelleri aşmasına yardımcı olmaktadır (Jacobs,

1992). Danışmanlıkta hedeflere ulaşarak sağaltımın gerçekleşmesi için sürecin planlanması, bilişsel esneklik sağlanarak yeni bakış açılarının kazandırılması, işlevsiz davranışlar yerine alternatif davranışlar geliştirilmesi, bireylere kendi potansiyellerinin farkındalığının kazandırılması ve sorunları çözmek için kaynak oluşturulması yaratıcı bir süreç olarak değerlendirilmektedir (Frey, 1975). Yaratıcı danışmanlığın hedefi sözcüklerin ve geleneksel danışmanlık yaklaşımlarının ötesine geçerek yaratıcı danışmanlık teknikleriyle bireylere etkili biçimde yardımcı olmaktır. Yaratıcı danışma teknikleri, danışanların klasik seanslara katılmadığı veya bu seansların yetersiz kaldığı durumlarda kullanılan tekniklerdir. Bu tekniklerin kullanımı bireye ve duruma özgü olarak değişebildiği için tekniklerin kapsamı sınırsızdır (İkiz vd., 2015). Teknolojik gelişmelerin de etkisiyle yaratıcı danışmanlık denilince artık yapay zeka kavramı karşımıza çıkmaktadır. Yapay zeka insan yaratıcılığının incelenmesine yeni imkanlar yaratmaktadır (Lee vd., 2021).

Teknolojinin hızla geliştiği ve bilgi birikiminin giderek arttığı bu çağda insan yaşamında birçok değişiklik yaşanmıştır. Değişen yaşam tarzı, yaşam süresi, ihtiyaçlar, eğitim, ilgi alanları, yetenekler ve düşünceler sonucunda bilimsel ve teknolojik gelişmelerde bu değişimlere paralel olarak gelişimini sürdürmektedir. “Dijital devrim” olarak görülen yapay zeka birçok mesleki alanda (mühendislik, eğitim, bankacılık, medya vb.) aktif bir şekilde kullanılmakla birlikte yavaş yavaş ruh sağlığı alanında da varlığını göstermeye başlamıştır (Turan, Gülşen ve Yılmaz, 2022). İnsan konuşmasını simüle edebilmek için tasarlanan sohbet robotları, yapay zekanın ruh sağlığı alanındaki en önemli örneklerinden birisidir (Fulmer, 2019; Robelo, 2023).

Psikoloji alanında değişik amaçlarla kullanılan yapay zekanın kullanım alanları şu şekilde sıralanabilmektedir: Danışmanlık ve terapi süreçleri, psikolojik değerlendirme, davranış analizi, duygu tanıma ve öz bakım araçlarının geliştirilmesi. (ChatGPT 3.5). Yapay zekanın kullanımına daha detaylı bakmak gerekirse yapay zeka ile zihinsel sağlık değerlendirilir, beden dili analiziyle psikolojik bozuklukları teşhis ederek tedaviye yönlendirme, psikolojik testlerin sonuçlarını doğru ve ön yargısız değerlendirme, kişiselleştirilmiş tedavi programları oluşturma, sohbet robotları aracılığıyla birçok terapi yöntemini daha az maliyetle etkili biçimde uygulamak şeklinde ifade edilmektedir (Munnik ve Noorbhai, 2024). Son yıllarda madde kullanımının yaygınlaşması, ruh sağlığı hizmetlerine talebin artması, COVID-19 pandemisinin beraberinde getirdiği online/çevrimiçi danışma yönteminin tercih edilmesi ve ruh sağlığı çalışanlarının sayısındaki yetersizlikler yapay zekanın ruh sağlığı alanında gelişimine imkan sunmuştur (Lee vd., 2021). Yapay zekanın ruh sağlığı alanında kullanım alanları geliştikçe ruh sağlığı uzmanlarının bu gelişimlerden nasıl etkilendiğini ve gelecekte nasıl etkileyebileceğini anlamak önemlidir (Fulmer, 2019; Lee vd., 2021; Robelo vd., 2023). Bu araştırmanın amacı, ruh sağlığı uzmanlarında yaratıcılık ve yapay zeka ile ilgili yapılan çalışmaları değerlendirmektir.

## YÖNTEM

Bu çalışma, psikolog, psikolojik danışman, aile danışmanları, psikiyatri hemşireleri ve psikiyatristlerden oluşan ruh sağlığı çalışanlarında yapay zeka kullanımı ve yaratıcılık

konularında yapılan arařtırmaların özelliklerinin incelenmesini kapsayan bir sistematik gözden geçirme çalışmasıdır. Bu çalışmada sistematik gözden geçirme için PRISMA 2020 (Preferred Reporting Items for Systematic Review and Meta Analysis-Sistematik Derleme ve Meta Analizler için Tercih Edilen Raporlama Ögeleri) bildirgesi (Page vd. 2021) kullanılmıştır. Arařtırmanın verileri Google Scholar, Yükseköğretim Kurulu Ulusal Tez Merkezi (YÖK TEZ) ve ProQuest veri tabanları kullanılarak 2019 – 2024 yılları arasında yayınlanmış olan Türkçe ve İngilizce kaynaklardan toplanmıştır. Literatür taranırken dört anahtar kelime kullanılmıştır: Ruh sağlığı çalışanları, psikoloji, yapay zeka ve yaratıcılık. Dâhil etme ve dışlama kriterlerine göre 20.543 çalışma içerisinde 10 çalışma, bu arařtırmaya dâhil edilmiştir.

### Dâhil Etme Kriterleri

İncelenen literatür ışığında ulařılan tüm makaleler, arařtırmanın amacı doğrultusunda belirlenen ařağıdaki dâhil etme ve dışlama kriterlerine göre PRISMA rehberi kullanılarak değerlendirilmiştir. Dâhil etme için kriterler olarak (1) ruh sağlığı çalışanlarının yapay zeka kullanımını ve yaratıcılıklarının incelendiğı arařtırma makaleleri ve tezler, (2) Türkçe veya İngilizce dillerinde tam metin ulařılan çalışmalar olarak belirlenmiştir. Dışlama için kriterler olarak (1) ruh sağlığı/psikoloji alanında yapılmayan çalışmalar, (2) yapay zeka kullanımında etik çalışmaları, (3) Türkçe ve İngilizce olmayan çalışmalar, (4) tam metnine ulařılamayan çalışmalar, olarak belirlenmiştir.

İngilizce ve Türkçe anahtar kelimelerle yapılan tarama sonucunda toplam 20.543 çalışmaya ulařılmıştır. Tarama verileri tarama motorlarına göre Google Scholar (n: 17.300), ProQest (n:3263) ve YÖK Tez (n: 0) dağılım göstermiştir. Dâhil etme ve dışlama kriterleri doğrultusunda yapılan elemeler sonucunda önce 654 çalışma daha sonra da toplamda 10 çalışma incelemeye dâhil edilmiştir. Dâhil edilen çalışmaların dili Türkçe ve İngilizcedir.

## BULGULAR

**Tablo 1.** Konularında Yapılan Çalışmalar

Arařtırma Kodu/İsmi	Yazar(lar) ve Yıl	Örnekler Grubu	Ülke	Değişkenler	Veri Toplama Araçları	Arařtırma ve Veri Analiz Yöntemi
Kırsal alanlarda yařayan insanların ruhsal iyi olmalarını desteklemek için sohbet botları: kullanıcı grupları, ortak tasarıma katkıda bulunabilir mi?	Potts, Ennis, Bond, Mulvena, McTea, Boyd, Broderick, Malcolm, Kuosmanen, Niemi	Ruh sağlığı hizmeti kullanıcıları (n=11), üniversite personeli ve öğrenciler (n=40) ve	Birleşik Krallık	Sohbet robotunun geliştirilmesi ve testi edilmesi	Yaşayan laboratuvar metodu	Nitel arařtırma yöntemi



	nen, ruh Vartia sađlıđı inen, uzmanl Koste arı nius, (n=27 Cahill ) , Vakal oudis, McCo nvey ve O'Neil l (2021 )					
Yapay zeka ve duygusal zekanın Hintli bilgi teknolojisi profesyonellerinin karar verme sürecini nasıl etkilediđini analiz etmek	Shukla, Algni hotri ve Singh (2023)	Teknoloji profesyonelleri (n=100)	Hindistan	Yapay zeka ve duygusal zeka	Anket, grme ve ikincil veriler	Karar verme yntemi
Yapay zeka ve sosyal zeka: yapay zeka modelleri ile psikologlar arasında n karılatırma alıması	Sfyana, Fadhel, Alkhatami ve Mukhadadi (2024)	Erkek danımanlık psikolojisi lisans ve doktora đrencileri (n=180)	Suudi Arabistan	Yapay zeka ve sosyal zeka dzeyini psikologların performansıyla karılatırmak	lek uygulaması	Nicel aratırma yntemi
Ruh Sađlıđı Hizmetleri iin Entegre Bileen Tabanlı Bilgi Ynetim Sistemi (ICB-KMS)	Rohajawati (2024)	Zihinsel sađlık profesyonelleri (n=200)	Endonezya	Ruh sađlıđı iin entegre bileen tabanlı bilgi ynetim sistemi (ICB-KMS) erevesini uygulama	Gzlem ve lek uygulaması	Karar verme aratırma yntemi
Pakistan'da tele-danımanlıđın etkili uygulanması iin KSAO temelli yetkinlik modeli	Khan, Faisal ve Rashid (2022)	Pratisyen psikologlar ve đrenciler ile kariyerinin baında ki profesyoneller (n=200)	Pakistan	Bilgi, Beceri, Yetenek ve Diđer zellikler (KSAO) temelli yetkinlikler	Yarı yapılılan dırılım grme ve lek uygulaması	Karar verme yntemi

Birleşik Arap Emirlikleri ve Singapur'da Çalışan Psikologlar için Duyusal Zeka Modeli Geliştirilmesi	Oza (2021)	Birleşik Arap Emirlikleri ve Singapur'da yaşayan kendi kültürl erinin dışında çalışan psikologlar (n=30)	ABD	Duyusal yetkinlik ve duygusal zeka	Yarı yapılan dırılmış bir mülakat	Nitel Yöntem
Yapay zeka ve psikiyatrinin geleceği: Küresel bir hekim anketinden gelen içgörüler.	Doraiswamy, Bleas ve Bodner (2020)	Online platform olan Sermo'ya kayıtlı psikiyatristler (n=791)	ABD	Psikiyatristlerin otonom teknolojilerin ruh sağlığı uygulamalarına ait görüşleri	Ölçek uygulaması	Nicel araştırma yöntemi
Psikolojik danışmanlık ve rehberlikte yapay zeka kullanılabilirliği üzerine bir araştırma	Canpolat (2021)	Psikolojik danışman (N=11) ve öğretmeni (n=4)	Türkiye	Yapay zeka kullanılabilirliğine yönelik görüşler	Yarı yapılan dırılmış görüşmeler	Nitel araştırma yöntemi
Ruh Sağlığı Hizmetlerinde Yapay Zekanın Benimsenmesi-Ruh Sağlığı Profesyonellerinden Perspektifler: Nitel Tanımlayıcı Çalışma	Zhang, Scandiffio, Younus, Jeyakumar, Karsan, Charow, Salhia, Wiljer (2023)	Zihinsel sağlık profesyonelleri (n=20)	Canada	Öğrenme ihtiyaçları, yapay zekaya yönelik tutumlar ve ihtiyaç değerlendirilmesi	Yarı yapılan dırılmış görüşmeler	Nitel araştırma yöntemi
<b><u>Dijital Çağda Psikoterapistler Nasıl Uygulama Yapıyor?</u></b>	Weinstein (2021)	Psikanalitik yönelimli psikoterapist (n=4)	ABD	Psikoterapistlerin dijital çağın hastalarını deneyimdeki etkisini nasıl dinledikleri, kavramsalştırdıkları ve bu etkileşimle nasıl çalıştıklarını anlamak	Yorumlayıcı Fenomenolojik Analiz	Nitel araştırma yöntemi

**Tablo 2.** Çalışmaların yurt içi/yurt dışı dağılımı

	Araştırma Sayısı
Yurt içi literatür	1
Yurt dışı literatür	9

Tablo 2’de ruh sağlığı uzmanlarında yaratıcılık ve yapay zeka konularında yapılan çalışmalara ilişkin araştırmaların yurt içi ve yurt dışı alan yazına göre dağılımları yer almaktadır. Buna göre araştırmaların 1’ i yurt içi alan yazın, 9’ u yurt dışı alan yazın içerisinde yer almaktadır.

## SONUÇLAR VE DEĞERLENDİRME

Bu çalışmada yurt içi ve yurt dışı literatürde ruh sağlığı uzmanlarında yaratıcılık ve yapay zeka teknolojilerinin kullanımı ile ilgili yapılan çalışmalar incelenmiştir. Araştırmaların değişkenleri ve örneklemi Tablo 1’ de verilmiştir. Çalışmaların 5 tanesi nitel araştırma yöntemi, 2 tanesi nicel araştırma yöntemi ve 3 tanesi de karma yöntem kullanılarak yapılmıştır. Nitel yapılan çalışmalara bakıldığında genellikle yarı yapılandırılmış görüşme yönteminin kullanıldığı görülmektedir. 2019-2024 yılları arasında yapılan nitel çalışmalara baktığımızda Potts vd.’ nin (2021) çalışmasında seyrek nüfuslu kırsal bölgelerde yaşayan kişiler için ruhsal sağlığa yönelik sohbet robotunun geliştirilip geliştirilemeyeceğini ruh sağlığı uzmanları ve ruh sağlığı hizmeti alan kişilerin görüşlerine bakarak tespit edilmesi amaçlanmıştır. Canpolat (2021) görev yapan psikolojik danışman ve alandaki öğretim üyelerinin PDR (Psikolojik Danışmanlık ve Rehberlik) alanında yapay zekanın kullanılabilirliğine dair uzman görüşlerini araştırmıştır. Zhang vd. (2023) ruh sağlığı çalışanlarının öğrenme ihtiyaçlarını ve yapay zekaya yönelik tutumlarını incelemişler ve yapay zekayı benimsemek için ne gerektiğini anlamaya yönelik görüşmeler yapmışlardır. Weinstein (2021) psikoterapistlerin gelişen teknoloji karşısında çalışma şekillerinde neler değiştiğine yönelik az çalışma bulunması sonucunda bu araştırmada psikoterapistlerin dijital etkileri nasıl gördüğü, kavramsallaştırdığı ve işlemediğini anlamaya çalışmıştır. Oza (2021) psikologların uluslararası ortamlarda etkili bir şekilde çalışabilmesi için hangi belirli duygusal yetkinliklere ihtiyaç duyduklarını yarı yapılandırılmış mülakat tekniği ile araştırmıştır.

Yapılan nicel araştırmalar bakıldığında Süfyan vd.’ nin (2024) çalışmayı yapma amacı, yapay zeka tarafından temsil edilen sosyal zekanın psikologlar arasındaki farkları "ChatGPT, Google Bard ve Bing" gibi büyük dil modelleri kullanılarak saptamaktır. Doraiswamy vd.’nin (2020) amacı Küresel Psikiyatrist Topluluğu’ nun, yapay zeka ve makine öğrenimini kapsayan otonom teknolojilerin ruhsal sağlığı uygulamalarını değiştirebilme potansiyeli hakkındaki görüşlerin belirlenmesidir.

Son olarak karma yöntemle yapılmış çalışmalarda Shukla vd. (2023) tarafından bilgi teknolojisi profesyonellerinin karar verirken duygusal zekayı nasıl gördüklerini, duygusal zekayı yapay zeka teknolojilerine entegre etmeye çalışırken karşılaştıkları zorlukları ve karar verme süreçlerini iyileştirmek için duygusal zeka yeteneklerini yapay zeka teknolojilerine entegre etmenin önemi araştırılmıştır. Rohajawati (2024) ruh sağlığı için entegre bileşen tabanlı bilgi yönetim sistemi (ICB-KMS) çerçevesini uygulamıştır. Khan vd. (2022) tarafından tele-danışmanlığın yetkin uygulaması için alana özgü önemli görülen ‘Bilgi, Beceri, Yetenekler ve

Diğer Karakteristikler (KBYD)' i değerlendirmek için ruh sağlığı çalışanlarından oluşan bir örnekleme hem yarı yapılandırılmış görüşme hem de ölçek uygulaması yapılmıştır.

## GENEL DEĞERLENDİRME VE SONUÇLAR

Hayatımızın tam merkezinde olan teknolojinin geldiği en son nokta olan yapay zekanın ruh sağlığı alanında kullanımı umut vaat edici sonuçları olduğu söylenebilir (Rebelo vd., 2023). Yapay zekanın ruh sağlığı alanında kullanımının birçok faydası görülebilir. Büyük kitlelere daha hızlı ve kolay ulaşım, ruh sağlığı çalışanlarının yükünü hafifletme, değerlendirmelerde objektifliğin sağlanması, kültüre duyarlılık, daha az maliyetli olması şeklinde sıralanabilir (Turan vd., 2022).

Potts vd.' nin 2021' de yaptığı “Kırsal alanlarda yaşayan insanların ruhsal iyi olmalarını desteklemek için sohbet botları: kullanıcı grupları, ortak tasarıma katkıda bulunabilir mi?” çalışmada zihinsel sağlık sohbet robotu kullanıcılarının ne istediğini veya ne ihtiyaçları olduğu vurgulamaktadır. Sohbet robotlarının gelişimi ve tasarımı için yaratıcı şekilde düşünülmelidir. Bu süreçte dikkat edilecek üç önemli nokta bulunmuştur: Birincisi ifade edilen kullanıcı ihtiyaçları, ikincisi ruh sağlığı uzmanlarının hangi özelliklere sahip sohbet robotlarını destekleyecekleri ve üçüncü olarak sohbet robotlarının hangi becerileri iyi biçimde yapacaktır. Canpolat (2021) “Psikolojik danışmanlık ve rehberlikte yapay zeka kullanılabilirliği üzerine bir araştırma” çalışmasında psikolojik danışman ve öğretim elamanları ile yaptığı yarı yapılandırılmış görüşmelerin sonucunda dört tema oluşturmuştur. Bunlar: roborehberlik, robomesleki rehberlik, roboeğitsel rehberlik, robokişisel-sosyal rehberlik şeklindedir. Katılımcı görüşlerinin büyük bir kısmı yapay zekanın mesleki ve eğitsel rehberlik içeriğine sahip psikolojik danışmanlık ve rehberlik programlarında kullanılabileceğini ancak kişisel-sosyal rehberlikte yapay zeka uygulamalarının danışmanın yerini tutamayacağı için bu alanda yapay zekanın kullanılmayacağı düşünülmektedir. Zhang vd.' nin 2023 yılında yapmış olduğu “Ruh Sağlığı Hizmetlerinde Yapay Zekanın Benimsenmesi-Ruh Sağlığı Profesyonellerinden Perspektifler: Nitel Tanımlayıcı Çalışma” araştırmada yapay zeka ruh sağlığı alanında kullanılmaya başlanmış olsa da yapay zekanın bu alanda benimsenmesi yavaş olmuştur. Araştırmanın bireysel, kurumsal ve toplumsal düzey olarak üç katmanlı etkisi vardır. Bireysel düzeyde, ruh sağlığı uzmanlarında yapay zekanın benimsenmesi için uygulanabilirlik ve faydaları hakkında farkındalık eğitimleri verilmelidir. Kurumsal düzeyde ruh sağlığı çalışanlarını teşvik için yönetim ve finans konusunda dijital profesyoneller ile birlikte çalışılmalıdır. Son olarak toplumsal düzeyde ise dijital ve ruh sağlığı profesyonellerinin yapay zekanın sağlıkta formal kullanımına yönelik eğitim programları oluşturulması için işbirliği yapması gerekmektedir. Weinstein' in 2021 yılında [“Dijital Çağda Psikoterapistler Nasıl Uygulama Yapıyor?”](#) adlı çalışmasında [psikoterapistler, dijital çağın etkilerini kuramlar ve klinik yöntemlerle dinleme, kavramsallaştırma ve işleme tekniklerini kullanma eğilimindedirler. Araştırmadan elde edilen veriler sonucunda psikoterapistlerin yaş farklarının bu süreçlerde önemli olduğu görülmüştür.](#) Süfyan vd.' nin (2024) “Yapay zeka ve

sosyal zeka: yapay zeka modelleri ile psikologlar arasında ön karşılaştırma çalışması” adlı çalışmada insan ürünü olan yapay zekada kullanılan dil modellerinin analizinden elde edilen sonuçlara göre sosyal zeka ve davranışların yapay zekanın gelişimini hızlandırdığı saptanmıştır. Psikoterapistlerin yapay zekanın gelişim potansiyelinin farkında olması gerekmektedir. Bu çalışmalar için de ticari desteğe ihtiyaç vardır. Doraiswamy vd.,’ nin 2020’ de “Yapay zeka ve psikiyatrinin geleceği: küresel bir hekim anketinden gelen iç görüler” çalışmasında psikiyatristlerin %3,8’ inden elde edilen verilere göre gelecekte teknolojik gelişmeler sonucunda ruh sağlığı alanında hizmet veren psikiyatristlere ihtiyaç kalmayacağı sonucuna varılmıştır. %17’ si ise yapay zekanın empati alanında yetersiz kalmasından dolayı klinisyenlere her zaman ihtiyaç duyulacağı sonucuna ulaşılmıştır. Günümüzdeki tıbbi alandaki belgeleme yöntemlerinin gelecekte yapay zeka tarafından daha iyi noktalara geleceği katılımcıların %75’ i tarafından tahmin edilmektedir. Yaklaşık iki psikiyatristten biri, yapay zekanın gelecekteki ilerleyişinin mevcut işlerinin yerini alabileceğini öngörmüştür. Rohajawati’ nin 2024’ teki “Ruh sağlığı hizmetleri için entegre bileşen tabanlı bilgi yönetim sistemi (ICB-KMS)” isimli çalışmasında geliştirilen ICB-KMS Modeli sağlık alanında verimliliği ve işbirliğini artırarak karar alma süreçlerini geliştirmek amacıyla tasarlanmıştır. Ruh sağlığında kullanımı hasta bakımını optimize etme, karar alma süreçlerini iyileştirme, sürekli öğrenme ve işbirliğini sağlamaya yardımcı olur. Kullanıcı merkezli tasarım ve mobil erişim, sağlık profesyonellerine bilgi ve içgörü güçlendirme konusunda önemli bir kaynak olarak kabul edilmektedir. Shukla vd. ‘ nin 2023’ te yaptığı “Yapay zeka ve duygusal zekanın Hintli bilgi teknolojisi profesyonellerinin karar verme sürecini nasıl etkilediğini analiz etmek” çalışmada duygusal zeka ile yapay zekanın karar verme süreçleri arasındaki pozitif ilişki düşük bulunmuştur. Yapay zeka ve insanın düşünce süreçleri belirli alalarda farklılıklar göstermektedir. Genel olarak bilgi teknolojileri alanında yapay zekanın geliştirilmesi ve uygulanması önemli görülmüştür. Oza’ nın 2021 yılında yapmış olduğu “Birleşik Arap Emirlikleri ve Singapur’da çalışan psikologlar için duygusal zeka modeli geliştirilmesi” araştırma kapsamında yapılan mülakatlarda uluslararası alanda çalışan ruh sağlığı uzmanları için gerekli olan duygusal zeka yetkinliklerinin anlaşılmasını sağladı. Kodlama yardımıyla araştırmacı, özellikle empati, öz farkındalık, farkındalık, iletişim, yargılamayan bir tutum ve açık fikirlilik gibi belirli duygusal yetkinlikleri keşfetmeyi başardı.

Yapılan çalışmaların sonuçlarına bakıldığında ruh sağlığı alanında doğası gereği kurulan karşılıklı ilişkilerde bireysel farklılıkların önemi büyüktür. Bu sebeple yaratıcı danışmanlık teknikleri etkili ruh sağlığı hizmeti sunulmasında önemli ve umut verici görülmektedir (İkiz vd., 2015; Rebelo vd., 2023). Yaratıcılığın gelişmesinde en büyük desteğin yapay zeka alanından gelmesi beklenmektedir. Bu durumda ruh sağlığı alanında yapay zeka ve teknolojilerinin daha detaylı araştırılmasının gerekliliği ortaya çıkmaktadır (Lee vd., 2021). Literatüre bakıldığında yapay zeka alanında yapılan çalışmaların büyük çoğunluğu ruh sağlığı uzmanlarında değerlendirme, izleme ve terapi gibi görevlerin desteklenmesi içindir (Rebelo vd., 2023).

Literatür ışığında sunulacak öneriler şu şekildedir:

- Yapay zeka kullanım becerilerinin artırılması ve doğru kullanımın gerçekleşebilmesi için ruh sağlığı uzmanlarına eğitimler verilmelidir.
- Yapay zeka kullanım alanlarını genişletebilmek için farklı çalışma gruplarıyla çalışmalar yaparak sonuçların genellenebilirliği artırılmalıdır.
- Teknolojik gelişmelere karşı ön yargı ile yaklaşmayarak ruh sağlığını yaratıcı gelişmelerle desteklenmelidir.

## KAYNAKÇA

- Caddle, X. V., Naher, N., Miller, Z. P., Badillo-Urquiola, K. ve Wisniewski, P. J. (2023). Yanıt Verme Görevi: Sosyal Hizmet Sağlayıcıların Gençleri Çevrimiçi Olarak Güvende Tutmakla Görevlendirildiklerinde Karşılaştıkları Zorluklar. *ACM'nin İnsan-Bilgisayar Etkileşimi Tutanakları* , 7 (GRUP), 1-35.
- ChatGPT 3.5 <https://chat.openai.com/c/92405854-8a82-4002-abd9-a8018e3b5f7d>
- Canpolat, M. (2021). Psikolojik Danışmanlık Ve Rehberlikte Yapay Zekâ Kullanılabilirliği Üzerine Bir Araştırma. *Milli Eğitim Özel Eğitim ve Rehberlik Dergisi*, 1(1), 1-25.
- Doraiswamy, P. M., Blease, C. ve Bodner, K. (2020). Yapay zeka ve psikiyatrinin geleceği: Küresel bir doktor araştırmasından bilgiler. *Tıpta yapay zeka* , 102 , 101753.
- Frey, D. H. (1975). Bir Fikrin Anatomisi: Danışmanlıkta Yaratıcılık. *Personel ve Rehberlik Dergisi*, 54, 23–27.
- Fulmer, R. (2019). Yapay Zeka ve Danışmanlık: Uygulamanın Dört Düzeyi. *Teori ve Psikoloji*, 29(6), 807-819.
- İkiz, F. E., Yörük, C., Asıcı, E., Tanrıkulu, M., Ceylan, İ., ve Öztürk, B. (2015). Yaratıcılık, Girişimcilik Ve Psikolojik Danışma. *Batı Anadolu Eğitim Bilimleri Dergisi*, 6(11), 37-63.
- Jacobs, E. (1992). *Creative Counseling Techniques: An Illustrated Guide*. Odessa, FL:PAR.
- Jin, H., Pang, Y., Du, X., ve Shi, L. (2022). Artificial Intelligence-Based Prediction of Individual Differences in Psychological Occupational Therapy Intervention Guided by the Realization of Occupational Values. *Occupational Therapy International*, 2022. <https://doi.org/10.1155/2022/2735824>
- Kaplan, D. M., Tarvydas, V. M., & Gladding, S. T. (2014). 20/20: A vision for the future of counseling: The new consensus definition of counseling. *Journal of Counseling & Development*, 92(3), 366–372. doi: 10.1002/j.1556–6676.2014.00164.x

- Khan, S., Faisal, K. ve Rashid, A. (2022). Pakistan'da Etkili bir Tele-Danışmanlık Uygulaması için KSAO Tabanlı Yetkinlik Modeli. *Profesyonel ve Uygulamalı Psikoloji Dergisi* , 3 (2), 276–292. <https://doi.org/10.52053/jpap.v3i2.98>
- Lee, E. E., Torous, J., De Choudhury, M., Depp, C. A., Graham, S. A., Kim, H. C., Paulus, M. P., Krystal J. H. ve Jeste, D. V. (2021). Zihinsel sağlık bakımında yapay zeka: klinik uygulamalar, engeller, kolaylaştırıcılar ve yapay bilgelik. *Biyolojik Psikiyatri: Bilişsel Nörobilim ve Nörogörüntüleme*, 6(9), 856-864.
- Munnik, JB ve Noorbhai, H. (2024). Psikolojide Yapay Zeka (AI): Yapay Zekanın ortaya çıkan rolü ve ardından gelen tartışma üzerine bir yorum. *Güney Afrika Psikoloji Dergisi*, 54 (1), 130-137.
- Oza, B. (2021). *Developing an Emotional Intelligence Model for Psychologists Working in the United Arab Emirates and Singapore* (Order No. 28768483). Available from ProQuest Central.
- Page, M. J., McKenzie, J. E., Bossuyt, P. M., Boutron, I., Hoffmann, T. C., Mulrow, C. D., ... Moher, D. (2021). The PRISMA 2020 statement: An updated guideline for reporting systematic reviews. (N. Çınar ve G. Hür, Çev.) *BMJ*.
- Potts, C., Ennis, E., Bond, RB, Mulvenna, MD, McTear, MF, Boyd, K., ... ve O'Neill, S. (2021). Kırsal bölgelerde yaşayan insanların zihinsel refahını destekleyecek sohbet robotları: Kullanıcı grupları ortak tasarıma katkıda bulunabilir mi? *Davranış Biliminde Teknoloji Dergisi* , 6 , 652-665.
- Rebello, A. D., Verboom, D. E., dos Santos, N. R., & de Graaf, J. W. (2023). The impact of artificial intelligence on the tasks of mental healthcare workers: A scoping review. *Computers in Human Behavior: Artificial Humans*, 100008.
- Rohajawati, S. (2024). Ruh Sağlığı Hizmetleri için Entegre Bileşen Tabanlı Bilgi Yönetim Sistemi (ICB-KMS). *Endonezya Sosyal Teknoloji Dergisi*, 5 (2), 593–605. <https://doi.org/10.59141/jist.v5i2.886>
- Shukla, A., Algnihotri, A., ve Singh, B. (2023). Analyzing How AI And Emotional Intelligence Affect Indian IT Professional's Decision-Making. *EAI Endorsed Transactions on Pervasive Health and Technology*, 9.
- Sufyan, N. S., Fadhel, F. H. ve Alkathami, S. S. (2024). Yapay zeka ve sosyal zeka: Yapay zeka modelleri ve psikologlar arasındaki ön karşılaştırma çalışması. *Psikolojide Sınırlar*, 15, 1353022.
- Turan, B., Gülşen, M., ve Yılmaz, A. E. (2022). Psikiyatrik Bozukluklarda Yapay Zeka Uygulamaları. *Ankara Üniversitesi Tıp Fakültesi Mecmuası*, 75.
- Weinstein, J. (2021). *How Psychotherapists Practice in the Digital Era*. Available from ProQuest Dissertations & Theses Global. <https://www.proquest.com/dissertations-theses/how-psychotherapists-practice-digital-era/docview/2493013696/se-2>



Zhang, M., Scandiffio, J., Younus, S., , Jeyakumar, T., Karsan, I. , Charow, R. , Salhia, M. ve Wiljer, D. (2023). Ruh Saęlıęı Hizmetlerinde Yapay Zekanın Benimsenmesi – Ruh Saęlıęı Uzmanlarının Perspektifleri: Niteliksel Tanımlayıcı alıřma. *JMIR Biimlendirici Arařtırma* , 7 (1), e47847.



## RUH SAĞLIĞINDA ETKİLİ YARDIM EDEN ÖZELLİKLERİNDE PANDEMİ ÖNCESİ SONRASI DEĞİŞEN İHTİYAÇLAR VE BEKLENTİLER: AİLE DANIŞMANLIĞI AÇISINDAN DEĞERLENDİRME

**Psikolojik Danışman, Naile Öykü MUSLU**

Dokuz Eylül Üniversitesi, 0000-0001-7656-6084

**Prof. Dr., Fatma Ebru İKİZ**

Dokuz Eylül Üniversitesi, 0000-0003-4381-1658

### ÖZET

Bu çalışmanın amacı pandemi sürecinin ardından, psikolojik danışmanlık ve aile danışmanlığında etkili yardım edenlerin özelliklerinde ortaya çıkan, değişen ihtiyaçları ve beklentileri ele alarak, teknolojiyle etkileşimin bu değişimi nasıl şekillendirdiğini incelemektedir. Pandemi; sosyal, ekonomik ve teknolojik alanlarda köklü değişikliklere yol açarak, yardım eden özelliklerini rollerini önemli ölçüde etkilemiştir. Çalışmada, pandemi öncesi dönemde var olan yardım eden özelliklerinin mevcut durumu ve işlevselliği değerlendirilmiştir. Ardından, pandeminin etkileri altında ortaya çıkan yeni danışan ihtiyaçları ve bu ihtiyaçları karşılamak üzere geliştirilen özellikler incelenmiştir. Özellikle, uzaktan çalışma, eğitim, sağlık takibi ve sosyal etkileşim gibi alanlarda ortaya çıkan talepler, teknolojik yardım sistemlerinin evrimini anlamak adına mercek altına alınmıştır. Bu amaçla; Web of Science, DEU Kütüphane, Google Akademik ve YÖK TEZ veri tabanlarında “aile danışmanı”, “etkili yardım eden”, “pandemi”, “değişim”, “uzaktan çalışma” ve “teknoloji” anahtar kelimeleri kullanılarak Türkçe ve İngilizce olarak alan yazın taraması yapılmıştır. Dahil etme ve dışlama kriterlerine göre toplam 7 çalışma, bu çalışmada incelenmiştir. Seçilen çalışmalar, araştırma desenleri ve grupları, bu grupların nasıl belirlendiği, kullanılan ölçme araçları ve ulaşılan sonuçlar açısından sistematik olarak gözden geçirilmiştir. Bu araştırma, pandemi öncesi ve sonrası dönemde etkili yardım eden özelliklerin evrimini anlamak, teknoloji tasarımında uyum ve yenilikleri vurgulamak ve özellikle aile danışmanlığı için gelecekteki gelişmelere yönelik bir temel sağlamak amacıyla gerçekleştirilen kapsamlı bir incelemeyi sunmaktadır.

**Anahtar Kelimeler :** Yardım eden, pandemi, aile danışmanlığı değişim, uzaktan çalışma

## CHANGES IN THE NEEDS AND EXPECTATIONS OF EFFECTIVE HELPING CHARACTERISTICS IN MENTAL HEALTH: AN EVALUATION FROM THE PERSPECTIVE OF FAMILY COUNSELING BEFORE AND AFTER THE PANDEMIC

### ABSTRACT

The aim of this study is to examine how the interaction with technology has shaped the changes in the characteristics of effective helpers in psychological counseling and family counseling, taking into account the evolving needs and expectations following the pandemic. The pandemic has led to profound changes in social, economic, and technological realms, significantly impacting the roles and characteristics of helpers. In this study, the current status and functionality of the existing helper characteristics before the pandemic were evaluated. Subsequently, the emerging needs of clients under the influence of the pandemic and the features developed to meet these needs were examined. Particularly, demands arising in areas such as remote work, education, health monitoring, and social interaction were scrutinized to understand the evolution of technological support systems. For this purpose, a literature review was conducted in Turkish and English using the keywords "family counselor," "effective helper," "pandemic," "change," "remote work," and "technology" in the Web of Science, DEU Library, Google Scholar, and YÖK Thesis databases. A total of 7 studies were included in this study according to inclusion and exclusion criteria. The selected studies were systematically reviewed in terms of research designs and groups, how these groups were determined, measurement tools used, and the results obtained. This research presents a comprehensive review aimed at understanding the evolution of effective helper characteristics before and after the pandemic, emphasizing adaptation and innovations in technology design, and providing a basis for future developments in family counseling.

**Keywords:** Helper, pandemic, family counseling, change, remote work

### GİRİŞ

Sağlık, bireylerin ve toplumların en önemli varlıklarından biridir. Ancak, sağlık kavramı sadece fiziksel olarak iyi olmakla sınırlı değildir; aynı zamanda ruh sağlığının da güçlü bir bileşenidir. Ruh sağlığı, bireylerin duygusal, psikolojik ve sosyal iyilik haliyle ilgilidir ve bu, bireylerin yaşamlarını etkileyen bir dizi faktörden kaynaklanır (Bayat ve Polat, 2023).

Pandemi öncesi dönemde, ruh sağlığına yönelik ihtiyaçlar ve beklentiler, sosyal, ekonomik ve kültürel faktörlerin karmaşıklığına göre şekilleniyordu. Ancak, COVID-19 salgını, dünya genelindeki yaşam tarzlarını, alışkanlıklarını ve toplumsal dinamikleri kökten değiştirdi. Bu değişimler, ruh sağlığı hizmetlerine olan talepte ve bu hizmetlerin sunumunda beklenen özelliklerde önemli değişikliklere neden oldu. Pandemi öncesinde ve sonrasında ruh sağlığı alanında ortaya çıkan değişen ihtiyaçlar ve beklentiler, aile danışmanlığı gibi önemli bir alanı derinden etkilemiştir. Öncelikle, pandemi öncesi dönemde, aileler genellikle daha geleneksel danışmanlık hizmetlerine yönelirken, pandemi sonrasında ise dijital platformlara olan talep artmıştır (Bekiroğlu ve Demiröz, 2020). Bu durum, aile danışmanlarının danışanlarla iletişim kurma ve destek sağlama yöntemlerini yeniden gözden geçirmelerini gerektirmiştir.

Pandeminin etkisiyle, aile dinamiklerinde önemli değişiklikler yaşanmıştır. Örneğin, ev içi stres seviyeleri artmış, aile üyeleri arasındaki iletişim zorlaşmış ve çatışmalar artmıştır. Bu durum, aile danışmanlarının ailelerin yaşadığı bu yeni zorluklarla başa çıkma konusunda daha donanımlı olmalarını gerektirmiştir. Ayrıca, pandemi sonrası dönemde, ailelerin kaygı, belirsizlik ve travma gibi duygusal zorluklarla baş etme ihtiyaçları da artmıştır (Örk ve ark., 2021).

Pandemi öncesi dönemde, aile danışmanlığı genellikle yüz yüze seanslar şeklinde gerçekleştirilirken, pandemi sonrasında sanal platformlara olan ihtiyaç artmıştır. Bu durum, aile danışmanlarının dijital iletişim araçlarını etkin bir şekilde kullanabilme yeteneklerini geliştirmelerini ve danışanlarla çevrimiçi platformlarda etkili bir şekilde iletişim kurmalarını gerektirmiştir. Ayrıca, pandemi sonrasında, aile danışmanlarının teknolojik altyapılarını güçlendirmesi ve çevrimiçi danışmanlık hizmetlerini verimli bir şekilde sunabilmesi önem kazanmıştır.

Pandemi öncesi dönemde, aile danışmanlarının odaklandığı konular genellikle aile içi iletişim, çatışma yönetimi ve ilişki dinamikleriyken, pandemi sonrasında ekstra bir stres faktörü olarak finansal belirsizlik ve iş kaybı gibi konular da öne çıkmıştır. Bu nedenle, aile danışmanlarının danışanların bu yeni stres faktörleriyle başa çıkma becerilerini güçlendirmeye odaklanmaları ve ailelerin ekonomik krizlerle başa çıkma stratejilerini geliştirmelerine yardımcı olmaları gerekmektedir (Yazıcı ve ark., 2021).

Pandemi sonrasında toplumda artan psikososyal etkiler, ailelerde duygusal ve zihinsel sağlığı etkileyen yeni dinamiklere yol açmıştır. Bu durum, aile danışmanlarının duygusal zorluklarla baş etme becerilerini güçlendirmeye odaklanmalarını ve ailelerin duygusal iyilik hallerini desteklemek için daha duyarlı yaklaşımlar geliştirmelerini gerektirmektedir. Ayrıca, pandemi sonrası dönemde, ailelerin sosyal izolasyonun getirdiği psikososyal etkilerle başa çıkmalarına yardımcı olacak destek ağlarını oluşturmada aile danışmanlarının önemli bir rolü bulunmaktadır.

Son olarak, pandeminin toplumsal izolasyon ve kısıtlamaları, birçok aileyi destek sistemlerinden uzaklaştırmış ve sosyal bağları zayıflatmıştır. Bu durum, aile danışmanlarının ailelere sosyal destek ağlarını yeniden oluşturma ve güçlendirme konusunda daha fazla odaklanmalarını gerektirmiştir. Ayrıca, pandemi sonrası dönemde, ailelerin toplumsal yeniden entegrasyon süreçlerine destek sağlama ihtiyacı da ortaya çıkmıştır. Bu bağlamda, aile danışmanlarının, ailelerin uyum süreçlerini destekleyerek topluma yeniden entegre olmalarına yardımcı olmaları önem arz etmektedir (Bayat ve Polat, 2023).

Bu çalışmada, özellikle aile danışmanlığı bağlamında, pandemi öncesi ve sonrası dönemde ruh sağlığında etkili yardımı değerlendireceğiz. Pandeminin yarattığı değişen ihtiyaçlar ve beklentilerin, aile danışmanlarının müdahale yöntemlerine, danışanlarla ilişki kurma biçimlerine ve danışmanlık süreçlerine olan etkisini inceleyeceğiz. Bu çalışma, pandemi sonrası dönemde aile danışmanlarının karşılaşılabileceği yeni zorluklara hazırlık sağlamak ve etkili müdahale stratejileri geliştirmek amacıyla önemli bir katkı sağlayacaktır.

## YÖNTEM

### Araştırma Stratejileri

Bu çalışma, ruh sağlığında etkili yardım eden özelliklerinde pandemi öncesi sonrası değişen ihtiyaçlar ve beklentilerini inceleyen bir sistematik bir gözden geçirmedir. Çalışmada sistematik ve yapılandırılmış bir yaklaşım takip edilerek literatür taramasını gerçekleştirmek için sistematik incelemeler için güncellenmiş PRISMA rehberi kullanılmıştır (Page ve ark.,2021). Web of Science, DEU Kütüphane, Google Akademik ve YÖK TEZ veri tabanlarında “aile danışmanı”, “etkili yardım eden”, “pandemi”, “değişim”, “uzaktan çalışma” ve “teknoloji” anahtar kelimeleri kullanılarak Türkçe ve İngilizce olarak alan yazın taraması yapılmıştır.

## Seçim Kriterleri

Çalışma kapsamına alınacak makalelerin tespiti için yapılan literatür taramasında kullanılan dahil etme kriterleri şu şekildedir: (1) ruh sağlığı alanında etkili yardım eden özellikleri, (2) pandemi öncesi ve sonrası süreçte ruh sağlığı, (3) pandemi öncesi ve sonrası süreçte değişen ihtiyaçlar, (4) etkili yardım eden özelliklerini tanımlayan ve istatistiksel verilerle ortaya koyan çalışmalar, (5) ruh sağlığı alanında yapılan çalışmalardır.

Çalışmanın dışlama kriterleri ise; (1) ruh sağlığı alanı dışında kalan yardım edenlere yönelik yapılan çalışmalar, (2) sadece özetine ulaşılabilen çalışmalar, (5) pandemi öncesi ve sonrası süreci kapsamayan çalışmalar olarak belirlenmiştir.

Belirlenen veri tabanlarındaki alan yazın taraması sonucunda toplam 220 pandemi öncesi ve sonrası süreçte yardım eden özelliklerini ele alan çalışma tespit edilmiştir. Dahil etme ve dışlama kriterleri göz önüne alınarak yapılan inceleme sonucunda 87 çalışmanın veri tabanlarında yenilendiği, 68 çalışmanın dışlama kriterlerinin dışında olduğu tespit edilerek elenmiştir. Geriye kalan 65 çalışma ise dahil etme ve dışlama kriterleri dikkate alınarak incelenmiş olup 17 çalışmanın yardım eden ihtiyaçlarına odaklanmadığı, 23 çalışma katılımcı sayısı, yaş aralığı, uzmanlık alanı vb. sebeplerden dolayı elenmiş olup uygunluk kriterlerine yakın 25 çalışma ise, ruh sağlığı çalışanları yanında farklı grupları da dahil etmeleri, odak olarak pandemi öncesi ve sonrası süreci ele almamaları, tam metin formlarına ulaşamamış olunması nedenleriyle elenmiştir. Son aşamada incelemeye 7 çalışma dahil edilmiştir.

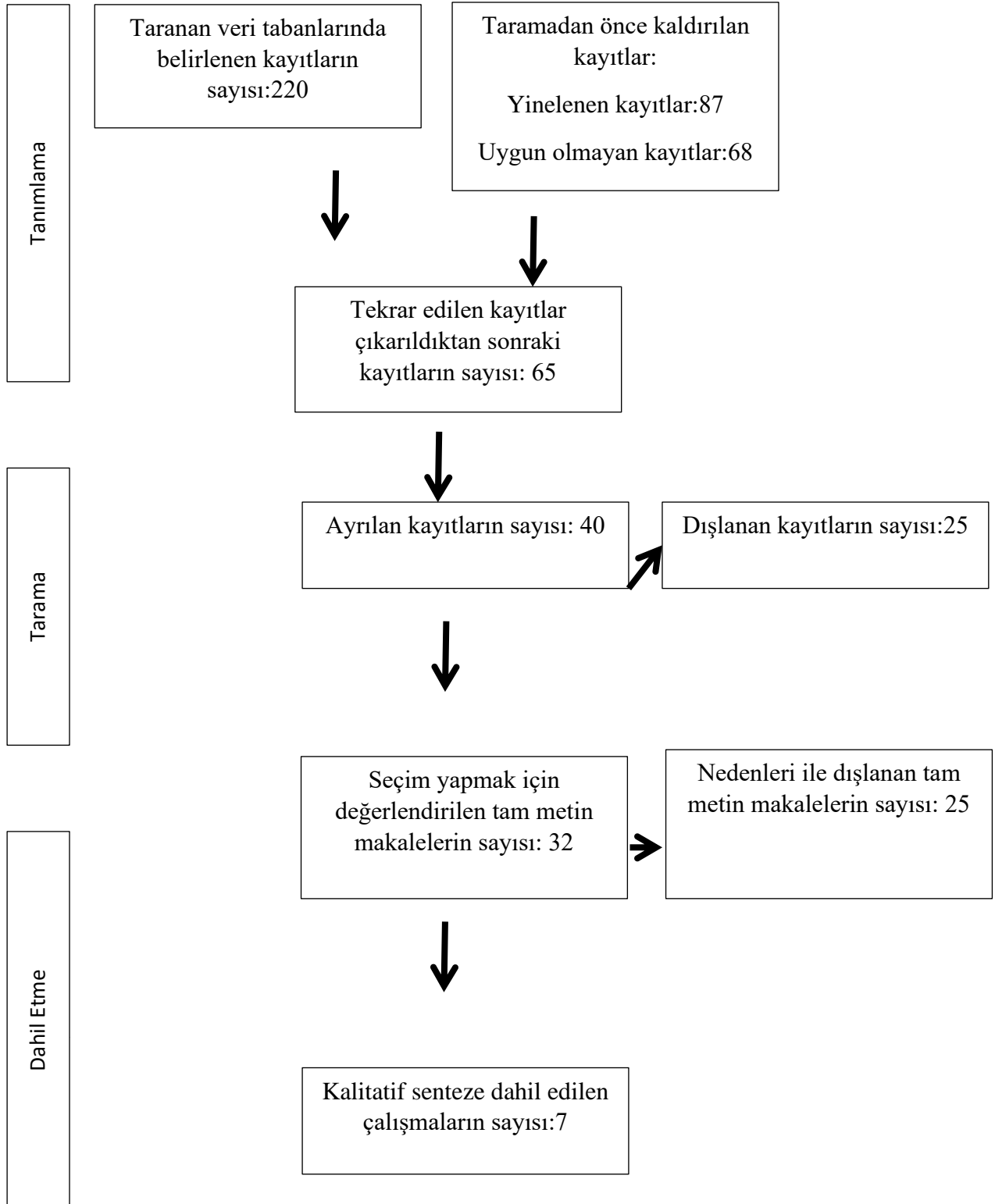

## 1. PRİSMA Akış Diyagramı

### BULGULAR

#### Dijital Dönüşüm ve İletişim Yöntemleri:

Pandemi öncesinde, aile danışmanlarının iletişim stratejileri genellikle yüz yüze görüşmelere dayanıyordu. Bu dönemde, danışanlarla kişisel etkileşimler kurulur ve jest, mimik ve ses tonu gibi görsel ve işitsel ipuçlarıyla iletişim güçlendirilirdi. Ancak, pandemi sonrasında, sosyal mesafe kuralları ve kısıtlamalar nedeniyle aile danışmanları dijital iletişim araçlarını daha fazla kullanmaya başladılar (Tanrıverdi ve Orak, 2021). Zoom, Skype veya telefon görüşmeleri gibi sanal platformlar aracılığıyla yapılan danışmanlık seansları, danışanlarla devam eden bağlantıyı sürdürmek için bir alternatif olarak hızla benimsendi.

Sanal platformlarda aile danışmanlığı seanslarının etkinliği ve sınırlılıkları da dikkate alınmalıdır. Örneğin, sanal platformlarda gerçekleştirilen seanslar, coğrafi olarak uzak bölgelerde yaşayan danışanlarla erişilebilirliği artırabilir ve seyahat maliyetlerini ve zaman kaybını azaltabilir. Ancak, yüz yüze iletişimde olduğu gibi, sanal platformlarda da bazı sınırlılıklar bulunmaktadır (Yılmaz ve ark., 2022). Teknik sorunlar, internet bağlantılarının istikrarsızlığı ve görüntü ve ses kalitesindeki düşüş gibi faktörler, etkili iletişimi engelleyebilir. Ayrıca, sanal platformlarda duygusal bağ kurmak ve non-verballeri doğru bir şekilde yorumlamak da bazen zor olabilir.

Dijital dönüşümün aile danışmanlarının pratiklerine etkisi de göz önünde bulundurulmalıdır. Pandemi sonrasında, birçok aile danışmanı, dijital platformlara geçiş yapmak zorunda kaldı ve bu da yeni becerilerin öğrenilmesini ve mevcut uygulamaların yeniden değerlendirilmesini gerektirdi. Örneğin, aile danışmanları sanal platformlarda etkili bir şekilde çalışmak için teknik bilgi ve becerileri geliştirmek zorunda kaldılar ve danışmanlık süreçlerini bu ortama uygun şekilde uyarlamak için yeni stratejiler geliştirdiler. Bununla birlikte, bazı aile danışmanları için bu dönüşüm süreci zorlayıcı olabilir ve bu yeni teknolojik ortama uyum sağlamak zaman alabilir.

### **Aile Dinamiklerindeki Değişimler ve Yeni Zorluklar:**

Pandemi öncesine göre ailelerin yaşadığı stres ve çatışma seviyelerindeki artışın analizi, önemli bir araştırma alanını oluşturur. Pandemi öncesi döneme kıyasla, ailelerin yaşadığı stres seviyelerinde ve ev içi çatışmalarda belirgin bir artış görülmektedir. Evde geçirilen daha fazla zaman, ekonomik belirsizlikler, iş kaybı, çocukların uzaktan eğitimi gibi faktörler, aileler arasındaki gerilimi artırmış ve stres düzeylerini yükseltmiştir (Akman ve Demir, 2021). Bu

durum, aile danışmanlarının danışanlarının duygusal ve psikolojik ihtiyaçlarını daha etkili bir şekilde anlamalarını ve çözüm odaklı stratejiler geliştirmelerini gerektirmektedir.

Ev içi ilişkilerdeki değişimlerin aile danışmanlığı pratiğine yansımaları da göz ardı edilmemelidir. Pandemi sürecinde, ailelerin birlikte geçirdikleri zamanın artmasıyla birlikte, ev içi ilişkilerde dinamikler de değişmiştir. Örneğin, birlikte daha fazla vakit geçirmenin getirdiği yoğunluk, iletişimdeki belirsizlikler, rol karmaşası ve kişisel alanın sınırları gibi konular, aileler arasında yeni çatışma noktaları yaratmıştır. Bu değişimler, aile danışmanlarının danışanlarının yaşadığı sorunları daha iyi anlamalarını ve danışmanlık süreçlerini bu değişen dinamiklere uygun şekilde yönlendirmelerini gerektirmektedir (Bağ, 2012).

Ekonomik belirsizliklerin aileler üzerindeki etkisi ve danışmanlık süreçlerine yansımaları da incelenmesi gereken bir konudur. Pandemi sonrası dönemde, birçok aile maddi güçlüklerle karşı karşıya kalmıştır. İş kaybı, gelir kaybı veya işyerindeki belirsizlikler gibi faktörler, ailelerin ekonomik durumlarını olumsuz etkilemiş ve bu da ev içi stresi artırmıştır. Ayrıca, ekonomik belirsizlikler ailelerin gelecek planları üzerinde de baskı oluşturabilir ve aile üyeleri arasında endişe ve korku yaratabilir (Bingöl, 2021). Aile danışmanları, danışanlarının ekonomik stresle başa çıkma becerilerini güçlendirmeye yönelik stratejiler geliştirmeli ve ailelerin maddi zorlukları aşmalarına yardımcı olmalıdır.

### **Psikososyal Etkiler ve Duygusal İyilik Hali:**

Pandemi sonrası dönemde, ailelerin duygusal ve zihinsel sağlığını etkileyen faktörlerin incelenmesi önemlidir. Pandeminin getirdiği belirsizlikler, kaygılar, kısıtlamalar ve sosyal izolasyon gibi faktörler, birçok aile üyesinin duygusal ve zihinsel iyilik halini olumsuz yönde etkilemiştir. Bu dönemde, aile bireyleri arasında artan stres, endişe, depresyon ve uyku sorunları gibi belirtiler yaygın hale gelmiştir. Ayrıca, pandemi sonrası dönemde ailelerin yaşadığı travmatik deneyimler de duygusal sağlık üzerinde önemli bir etkiye sahip olabilir (Bozkurt, Manav ve Ünal, 2023).

Aile danışmanlarının duygusal zorluklarla başa çıkma becerilerini güçlendirme stratejileri, danışanlarının duygusal iyilik hallerini desteklemek için önemlidir. Danışmanlar, danışanlarına duygusal olarak destek olmak, duygusal zorlukları tanımak ve etkili başa çıkma stratejileri öğretmek konusunda uzmanlaşmalıdır (Yaşar, 2024). Empati, aktif dinleme, duygusal



regülasyon ve problem çözme becerilerini geliştirmek, danışanların duygusal sağlığını güçlendirmede önemli bir rol oynar.

Toplumsal izolasyonun aileler üzerindeki psikososyal etkileri ve danışmanlık müdahalelerinin rolü de önemlidir. Pandemi sürecinde, aileler sosyal bağlardan uzaklaşmış, sosyal destek sistemleri zayıflamış ve toplumsal izolasyon artmıştır. Bu durum, ailelerde yalnızlık, izolasyon, kaygı ve depresyon gibi psikososyal sorunların ortaya çıkmasına neden olabilir. Aile danışmanları, danışanlarının toplumsal izolasyonla başa çıkma stratejilerini güçlendirmek, sosyal bağları yeniden oluşturmak ve destek sistemlerini güçlendirmek için çalışmalıdır. Ayrıca, ailelerin duygusal ve psikososyal ihtiyaçlarını anlamak ve uygun danışmanlık müdahalelerini sağlamak da önemlidir (Göktaş ve ark., 2019; Kirca ve ark., 2020).

Yazar, Yıl	Araştırma İsmi	Çalışma Grubu	Değişkenler	Veri Toplama Araçları	Araştırma ve Veri Analiz Yöntemi
Acar, S. ve Doğan, U. (2021).	Psikolojik danışmanların kendi ruh sağlıklarına yönelik değerlendirmeleri	Psikolojik danışmanlar veya psikolojik danışmanlık alanında eğitim almış profesyonellerden oluşmaktadır	Psikolojik danışmanların kendi ruh sağlıklarına ilişkin değerlendirmeleridir	Yapılandırılmış görüşme formu	Nitel
Bayat, D. ve Polat, S. (2023).	Covid 19 pandemisinin hemşirelerin psikolojik sağlamlık anksiyete ve depresyon düzeylerine etkisi.	260 hemşire	Psikolojik sağlamlık, anksiyete ve depresyon	Psikolojik sağlamlık için Psikolojik Sağlamlık Ölçeği, anksiyete için Hastane Anksiyete ve Depresyon Ölçeği (HADS), depresyon için Beck Depresyon Ölçeği (BDI)	Nicel

Kaya, H. ve Caniöz, E. (2021).	Koronavirüs pandemisine yönelik psikolojik bir değerlendirme. Psikiyatride Güncel Yaklaşımlar	Tüm bireyler	Pandeminin yarattığı korku, kaygı ve stres gibi olumsuz duygularla baş etme	Derleme	Nitel
Korkmaz, S., Arıkan, G. ve Doğuç, E. (2021).	Covid-19 pandemi sürecinde genişletilmiş benlik teorisi perspektifinden bireylerin sahiplik kayıpları	Covid 19 geçiren 11 kişi	Maddi ve manevi kayıplar	Görüşme	Nicel
Örk, E., Özkul, M., ve Akçay, S. (2021).	The reflections of covid-19 pandemic on social workers and social work practices.	Sosyal hizmet uzmanları	Covid-19 pandemisinin sosyal hizmet uzmanlarının psikososyal sağlığına, iş stresine ve mesleki uygulamalarına olan etkileri	Görüşme	Karma
Yazıcı, H., Altun, F., Tosun, C. ve Özdemir, M. (2021).	Covid-19 salgının ilk aylarında gözlenen psikolojik problemler ve ruh sağlığı uzmanlarının bu problemlere çevrimiçi (online) yollarla müdahale etmeye ilişkin deneyimleri	Ruh sağlığı uzmanları	Salgın sürecinde, farklı tür ve seviyelerdeki şikayetlere bağlı olarak ruh sağlığı uzmanlarından yardım talebi	Görüşme	Karma
Öztürk, A. ve Çınar, D. (2021).	Cancer care management during covid-19 pandemic.	Kanser hastalarının bakımını üstlenen ruh sağlığı çalışanları	Hastalarının sağlık hizmetlerine erişimi, tedavi süreci üzerindeki etkisi, psikososyal sağlık durumu, kaygı ve stres düzeyleri	Anketler, yapılandırılmış görüşme	Karma

## TARTIŞMA, SONUÇ VE ÖNERİLER

Bu çalışma, pandemi öncesi ve sonrasında ruh sağlığı alanında etkili yardımı sağlayan özelliklerdeki değişen ihtiyaçlar ve beklentileri aile danışmanlığı açısından değerlendirmeyi amaçlamıştır. Pandeminin etkisiyle, aile danışmanlarının pratiklerinde önemli değişiklikler yaşanmış ve bu değişiklikler ailelerin ruh sağlığı üzerinde derin etkilere neden olmuştur.

Pandemi öncesi dönemde yüz yüze görüşmelerin yaygın olduğu aile danışmanlığı pratiği, pandemi sonrasında dijital platformlara doğru kaymıştır. Bu dönüşüm, aile danışmanlarının teknolojiyle olan ilişkisini ve iletişim becerilerini test etmiş ve geliştirmiştir. Bu noktada, aile danışmanlarının dijital iletişim araçlarına hakim olmaları ve çevrimiçi danışmanlık stratejileri geliştirmeleri önem kazanmaktadır.

Pandemi sonrası dönemde ailelerin yaşadığı stres ve çatışma seviyelerindeki artış, aile danışmanlarının duygusal destek ve kriz yönetimi becerilerine olan ihtiyacı ortaya çıkarmıştır. Aile danışmanları, duygusal ve psikolojik zorluklarla başa çıkma stratejilerini güçlendirmeli ve aile içi ilişkilerdeki gerginlikleri azaltmak için etkili müdahaleler geliştirmelidir.

Son olarak, pandemi sonrası dönemde ailelerin sosyal destek ağlarını yeniden oluşturma süreci incelenmiştir. Aile danışmanlarının, danışanlarının sosyal bağlarını güçlendirmek ve topluma yeniden entegre olmalarına yardımcı olmak için çeşitli stratejiler geliştirebileceği belirlenmiştir. Bu süreçte, aile danışmanlarının ailelerin toplumsal bağlarını güçlendirmek için toplumsal etkinliklere katılımı teşvik etmeleri ve sosyal destek ağlarını genişletmeleri önemlidir.

Genel olarak, pandemi sonrası dönemde aile danışmanlarının karşılaşılabileceği yeni ihtiyaçlara ve beklentilere uyum sağlamak için esnek olmaları ve yeni stratejiler geliştirmeleri gerekmektedir. Bu, ailelerin ruh sağlığına yönelik destek ihtiyacının arttığı bir dönemde aile danışmanlarının önemli bir rol üstlenmesini sağlayacaktır.

## KAYNAKÇA

Acar, S. ve Doğan, U. (2021). Psikolojik danışmanların kendi ruh sağlıklarına yönelik değerlendirmeleri. *Journal of History School, LV(LV)*, 4320-4336.  
<https://doi.org/10.29228/joh.51419>

- Akman, Y. ve Demir, S. (2021). Ruhsal hastalıkların erken müdahalesinde önemli bir uygulama: ruhsal ilkyardım (mhfa). Ejons International Journal of Mathematic Engineering and Natural Sciences, 5(20), 845-854. <https://doi.org/10.38063/ejons.524>
- Bag, B. (2012). Role of nurses in community mental health centers: example of england. Psikiyatride Guncel Yaklasimler - Current Approaches in Psychiatry, 4(4), 465. <https://doi.org/10.5455/cap.20120428>
- Bayat, D. ve Polat, S. (2023). Covid 19 pandemisinin hemşirelerin psikolojik sağlık anksiyete ve depresyon düzeylerine etkisi. Health Care Academician Journal, 10(1), 146-154. <https://doi.org/10.52880/sagakaderg.1201781>
- Bekiroğlu, S. ve Demiröz, F. (2020). Toplum ruh sağlığı merkezlerinden hizmet alan ağır ruhsal hastalığa sahip bireylerin sosyal işlevselliğinin incelenmesi. Toplum Ve Sosyal Hizmet, 31(3), 1053-1079. <https://doi.org/10.33417/tsh.723023>
- Bingöl, F. (2021). The relationship between postpartum maternal traumatic stress and bonding. Journal of Psychiatric Nursing. <https://doi.org/10.14744/phd.2021.57704>
- Bozkurt, A., Manav, A. ve Ünal, E. (2023). Kadınlarda algılanan duygusal istismar düzeyi, intihara karşı tutum ve intihar davranışlarının değerlendirilmesi. Adnan Menderes Üniversitesi Sağlık Bilimleri Fakültesi Dergisi, 7(1), 12-24. <https://doi.org/10.46237/amusbfd.943369>
- Göktaş, S., Işıklı, B., Önsüz, M., Yenilmez, Ç. ve Metintaş, S. (2019). Ruh sağlığı okuryazarlığı ölçeği'nin (rsoy ölçeği) türkçe geçerlilik ve güvenilirliğinin değerlendirilmesi. Konuralp Tıp Dergisi, 11(3), 424-431. <https://doi.org/10.18521/ktd.453411>
- Kaya, H. ve Canıöz, E. (2021). Koronavirüs pandemisine yönelik psikolojik bir değerlendirme. Psikiyatride Guncel Yaklasimler - Current Approaches in Psychiatry, 13(2), 232-246. <https://doi.org/10.18863/pgy.758976>

- Kırca, N., Altun, Ö., Apay, S. ve Şahin, F. (2022). The relationship between obsessive and compulsive behaviors of mothers regarding baby care and health literacy in the postpartum period: descriptive research. *Türkiye Klinikleri Journal of Nursing Sciences*, 14(4), 1018-1027. <https://doi.org/10.5336/nurses.2022-91266>
- Korkmaz, S., Arıkan, G. ve Doğuç, E. (2021). Covid-19 pandemi sürecinde genişletilmiş benlik teorisi perspektifinden bireylerin sahiplik kayıpları (loss of ownership of individuals from the perspective of extended self theory in the process of covid-19 pandemic). *Journal of Business Research - Turk*, 4(13), 3586-3606. <https://doi.org/10.20491/isarder.2021.1343>
- Örk, E., Özkul, M., ve Akçay, S. (2021). The reflections of covid-19 pandemic on social workers and social work practices. *Toplum Ve Sosyal Hizmet, Covid-19 Özel Sayı Cilt 1*, 23-45. <https://doi.org/10.33417/tsh.985572>
- Öztürk, A. ve Çınar, D. (2021). Cancer care management during covid-19 pandemic. *Bandırma Onyediy Eylül Üniversitesi Sağlık Bilimleri Ve Araştırmaları Dergisi*, 3(1), 45-51. <https://doi.org/10.46413/boneyusbad.864878>
- Tanrıverdi, D. ve Orak, O. S. (2021). Üniversite öğrencilerinde dijital bağımlılık ve psikolojik belirtiler arasındaki ilişkinin incelenmesi. *Türk Psikiyatri Dergisi*, 32(4), 221-227. <https://doi.org/10.5080/u60917>
- Yalçın, O. ve Erdoğan, A. (2013). Neurobiological, psychosocial and environmental causes of violence and aggression. *Psikiyatride Guncel Yaklaşımlar - Current Approaches in Psychiatry*, 5(4), 388. <https://doi.org/10.5455/cap.20130526>
- Yaşar, H. (2024). Yardım verenlere yönelik psikoeğitim programının psikolojik sağlamlık ve ikincil travmatik stres düzeylerine etkisi. *Uludağ Üniversitesi Eğitim Fakültesi Dergisi*. <https://doi.org/10.19171/uefad.1397871>
- Yazıcı, H., Altun, F., Tosun, C. ve Özdemir, M. (2021). Covid-19 salgının ilk aylarında gözlenen psikolojik problemler ve ruh sağlığı uzmanlarının bu problemlere çevrimiçi

(online) yollarla müdahale etmeye ilişkin deneyimleri". Atatürk Üniversitesi Sosyal Bilimler Enstitüsü Dergisi, 25(4), 1460-1484.  
<https://doi.org/10.53487/ataunisosbil.900363>

Yılmaz, M., Yılmaz, H. ve Çalışkan, A. (2022). Lise öğrencilerinde pandemi sürecinde dijital oyun bağımlılığının psikolojik belirtilerle ilişkisi. Mersin Üniversitesi Sağlık Bilimleri Dergisi, 15(1), 23-31. <https://doi.org/10.31089/musbed.118>

# ERKEN ÇOCUKLUK DÖNEMİNDEKİ ÇOCUKLARDA GÖRÜLEN DAVRANIŞ VE UYUM PROBLEMLERİNDE OYUN TERAPİSİ ÇALIŞMALARININ İNCELENMESİ<sup>1</sup>

**Doktora Öğrencisi, SONGÜL YASEMİN ÖZGÜN**

Dokuz Eylül Üniversitesi, ORCID0000-0002-4578-4027

**Prof. Dr., FATMA EBRU İKİZ**

Dokuz Eylül Üniversitesi, ORCID 0000-0003-4381-1658

## ÖZET

Erken çocukluk dönemi birçok alanda olduğu gibi çocuğun kişilik ve ruhsal gelişimi açısından da kritik bir dönemdir. Bu dönemde çocuklar karşılaştıkları problem durumlarında genellikle davranışsal belirtiler sergilemektedir. Oyun terapisi çocukların yaşadıkları psikososyal zorlukların üstesinden gelmesi ve yeniden uyum sağlaması için bir ortam sağlayarak çocuğun beceriler elde etmesini amaçlamaktadır. Oyun terapisi çocukların ruh sağlığı ihtiyaçlarını karşılamada, davranışsal ve duygusal problemlerinin tedavi edilmesinde gelişimsel olarak uygun görülen yaygın bir yaklaşım olarak uygulanmaktadır. Çocuk ruh sağlığı problemlerinin sağaltımında oyun terapisinin etkisi ile ilgili araştırmalar özellikle son yıllarda artış göstermektedir. Bu araştırmanın amacı; erken çocukluk döneminde oyun terapisinin etkililiğini inceleyen çalışmaları sistematik olarak gözden geçirmektir. Bu doğrultuda son yirmi yılda (2004-2024) yılları arasında oyun terapisi ile ilgili çalışmalar kapsamlı olarak gözden geçirilmiştir. Bu amaç doğrultusunda “oyun terapisi”, “erken çocukluk”, “davranış problemleri” anahtar kelimeleri ile araştırmalar taranmış ve incelenmiştir. PRISMA Rehberi kullanılarak belirlenen dahil etme ve dışlama kriterleri kapsamında değerlendirilmiştir. Geçmişten günümüze oyun terapisi ile ilgili çalışmaların arttığı görülmüştür. Mevcut araştırma kapsamında değerlendirilen çalışmalarda oyun terapisinin davranış ve uyum problemleri, kaygı bozuklukları, dikkat eksikliği ve hiperaktivite bozukluğu, travma sonrası stres bozukluğu gibi birçok problem davranışların sağaltımında etkili bir yöntem olduğu görülmektedir.

**Anahtar Kelimeler:** Erken çocukluk, Oyun terapisi, Davranış ve Uyum problemleri

<sup>1</sup> Bu araştırma, ikinci yazar danışmanlığında birinci yazar tarafından yürütülen doktora tezinden uyarlanmıştır.

## ABSTRACT

Early childhood is a critical period in terms of the child's personality and psychological development, as in many other areas. In this period, children often exhibit behavioral symptoms in the problem situations they face. Play therapy aims to provide an environment for children to overcome the psychosocial difficulties they experience and to re-adapt, and aims to help children acquire skills. Play therapy is widely used as a developmentally appropriate approach to meet children's mental health needs and to treat behavioral and emotional problems. Research on the effect of play therapy in the treatment of child mental health problems has been increasing especially in recent years. The aim of this study is to systematically review the studies examining the effectiveness of play therapy in early childhood. In this direction, studies on play therapy in the last twenty years (2004-2024) were reviewed comprehensively. For this purpose, studies with the keywords "play therapy", "early childhood", "behavior problems" were scanned and examined. They were evaluated within the scope of the inclusion and exclusion criteria determined using the PRISMA Guidelines. It was observed that studies on play therapy have increased from past to present. In the studies evaluated within the scope of the current research, play therapy was found to be effective in behavioral and adjustment problems, anxiety disorders, attention deficit and hyperactivity disorder.

**Keywords:** Early childhood, play therapy, Behavioral and Adaptation Problems

## 1. GİRİŞ

Erken çocukluk dönemi birçok alanda olduğu gibi çocuğun kişilik ve ruhsal gelişimi açısından da kritik bir dönemdir. Bu dönemde çocuklar karşılaştıkları problem durumlarında genellikle davranışsal belirtiler sergilemektedir. Duygusal ve davranışsal problemler genellikle okul öncesi dönemde ortaya çıkmaktadır (Ringoot vd., 2013). Kaygı, özgüven eksikliği gibi içselleştirici olumsuz duygular ve davranışlar ile öfke, saldırganlık gibi dışsallaştırıcı duygu ve davranışlar çocukların sosyal ilişkilerini derinden etkileyebilmektedir (Mannheim, 2001; Meany-Walen, Bratton ve Kottman, 2014). Yaşamın erken dönemlerinde giderilemeyen bu davranışsal ve uyumsuz sorunlar, genellikle ilerleyen yaşlarda depresyon kaygı, ergen gebeliği, okulu bırakma, madde kullanımı gibi davranışsal ve zihinsel sağlık risklerinin öncüleri olabilmektedir (Barkley, 2007; Brinkmeyer ve Eyberg, 2003).

Erken çocukluk döneminde en sık dışavurum davranışsal problemler (saldırganlık, öfke, DEHB gibi) ve bunu takiben içevurum (kaygı, depresyon gibi) davranışsal problemler görülmektedir. Çocukların erken yaşta geliştirdikleri bu problem davranışlar gelişimleri



olumsuz yönde etkilemektedir. Çocuklarda görülen problem davranışlar sadece çocuğun uyum sürecini değil, aile, öğretmen ve akranları ile uyumunu da zorlaştırmaktadır. Bu nedenle çocuk ruh sağlığı problemlerine erken dönemde müdahale edilmesi uzun vadede olumlu katkılar sunacaktır.

Erken çocukluk dönemindeki bireyler doğrudan duygu ve düşünceleri ifade edemeyebilir, bu anlamda çocukların kendilerini en iyi ifade edebileceği doğal iletişim yolu oyundur (Adler, 1998; Morrison, 2009; Watts ve Garza, 2008). Ayrıca oyun çocuğun gelişiminin bir parçası olarak evrensel nitelik göstermekte ve dil ve kültürel engelleri aşarak sözsüz ve somut birçok bilgi sağlamaktadır. Bu anlamda çocukların yaşadıkları sorunların giderilmesinde oyun terapisi etkili bir yaklaşım olarak birçok araştırmada yer almıştır (Hashemi ve Khosravi, 2018; Jarareh vd., 2016; Koçkaya ve Siyez, 2017; Özkaya, 2015; Yanıt, 2019). Oyun terapisi çocukların ruh sağlığı ihtiyaçlarını karşılamada, davranışsal ve duygusal problemlerinin tedavi edilmesinde gelişimsel olarak uygun görülen yaygın bir yaklaşım olarak uygulanmaktadır (Bratton vd., 2005; Homeyer ve Morrison, 2008). Oyun Terapisi Derneği'ne göre (Association for Play Therapy) (2020), oyun terapisi; eğitimli oyun terapistlerinin çocukların psikososyal problemlerinin önlenmesi veya çözülmesine ve en yüksek düzeyde büyüme ve gelişmeyi başarmasına yardımcı olmak amacıyla oyunu terapötik güçlerini kullandıkları teorik bir modelin sistematik kullanımı içeren bir süreçtir. Oyun terapisi, oyuncaklar, sanat malzemeleri, kum tepsi, oyunlar ve diğer yöntemler aracılığıyla danışanların duyguların keşfedilip ifade edebilecekleri güvenli ve besleyici terapötik iletişim kurmayı, kendileri ve diğerleri ile olan iletişimlerinde içgörü kazanmalarını ve sosyal olarak kabul gören davranışları öğrenmelerini ve deneyimlemelerini hedefleyen bir yaklaşımdır (Henderson ve Thompson, 2015; Kottman ve Meany-Walen, 2016). Webb (2007) oyun terapisinin sadece ruh sağlığı semptomlarını azaltmada değil aynı zamanda çocuğun gelişiminin önündeki engelleri kaldırmada etkili olduğunu belirtmiştir. Bu nedenle oyun terapisi çift yönlü olarak (hem semptom azaltma hem yeni davranışlar) çocuğa fayda sağlar (Henderson ve Thompson, 2015).

Alanyazında incelendiğinde çocukların sergiledikleri problem davranışlara yönelik çeşitli araştırmalar bulunmaktadır. Özellikle oyun terapisi son yıllarda sıklıkla kullanılan bir yöntemdir. Oyun terapisinin etkililiğini gösteren araştırmaları tespit etmek ve hangi problem davranışlar üzerinde çalışıldığını ortaya koymak bu araştırmanın gerekçesini ortaya koymaktadır.

Bu araştırmanın amacı erken çocukluk dönemindeki çocuklara uygulanan oyun terapisi ile ilgili deneysel, yarı-deneysel ve vaka çalışmalarının incelenmesidir. Araştırmanın bu amacından yola çıkarak aşağıdaki sorulara cevap aranmaktadır:

1. Çocuklara uygulanan oyun terapisi uygulamalarının etkililiğini ele alan çalışmalarda hangi oyun terapisi yöntemleri kullanılmıştır?
2. Çocuklara uygulanan oyun terapisi uygulamalarının etkililiğini ele alan çalışmaların yıllara ve ülkelere göre dağılımı nasıldır?
3. Çocuklara uygulanan oyun terapisi uygulamalarının etkililiğini ele alan çalışmalarda yaş grubu ve katılımcı sayısı nedir?
4. Çocuklara uygulanan oyun terapisi uygulamalarının etkililiğini ele alan çalışmalarda hangi araştırma yöntemleri kullanılmıştır?
5. Çocuklara uygulanan oyun terapisi uygulamalarının etkililiğini ele alan çalışmalarda hangi konular ele alınmıştır?
6. Çocuklara uygulanan oyun terapisi uygulamalarının etkililiğini ele alan çalışmalarda hangi ölçme araçları kullanılmıştır?
7. Çocuklara uygulanan oyun terapisi uygulamalarının etkililiğini ele alan çalışmalarda oturum sayıları ve süreleri kaçtır?
8. Çocuklara uygulanan oyun terapisi uygulamalarının etkililiğini ele alan çalışmalarda ulaşılan sonuçlar nelerdir?

## 2. YÖNTEM

### 2.1. Araştırma Stratejileri

Bu araştırma erken çocukluk dönemindeki çocuklara yönelik yapılan oyun terapisi ile ilgili deneysel, yarı-deneysel ve deneysel olmayan çalışmaların etkililiğini incelemeyi amaçlayan bir sistematik gözden geçirme çalışmasıdır. Bu çalışmada PRISMA Rehberi (Moher ve ark., 2009) kullanılmıştır. Alanyazın taraması; Web of Science, EBSO-Host, Science Direct, Wiley, Springer Link veri dizinleri ve YÖK tez uygulaması kullanılarak 2004-2024 yıllarında yapılan çalışmalar detaylı olarak incelenmiştir. Yapılan taramada “oyun terapisi(play therapy), “erken çocukluk (early childhood)”, “davranış problemleri (behavioral and adaptation problems) “müdahale (intervention)” anahtar sözcüklerinin çeşitli kombinasyonları kullanılmıştır.

Seçilen araştırmaların sistematik gözden geçirilmesinde PRISMA akış şeması kullanılmıştır. Seçim aşamalarını gösteren bu akış şeması Görsel 1’de gösterilmiştir.

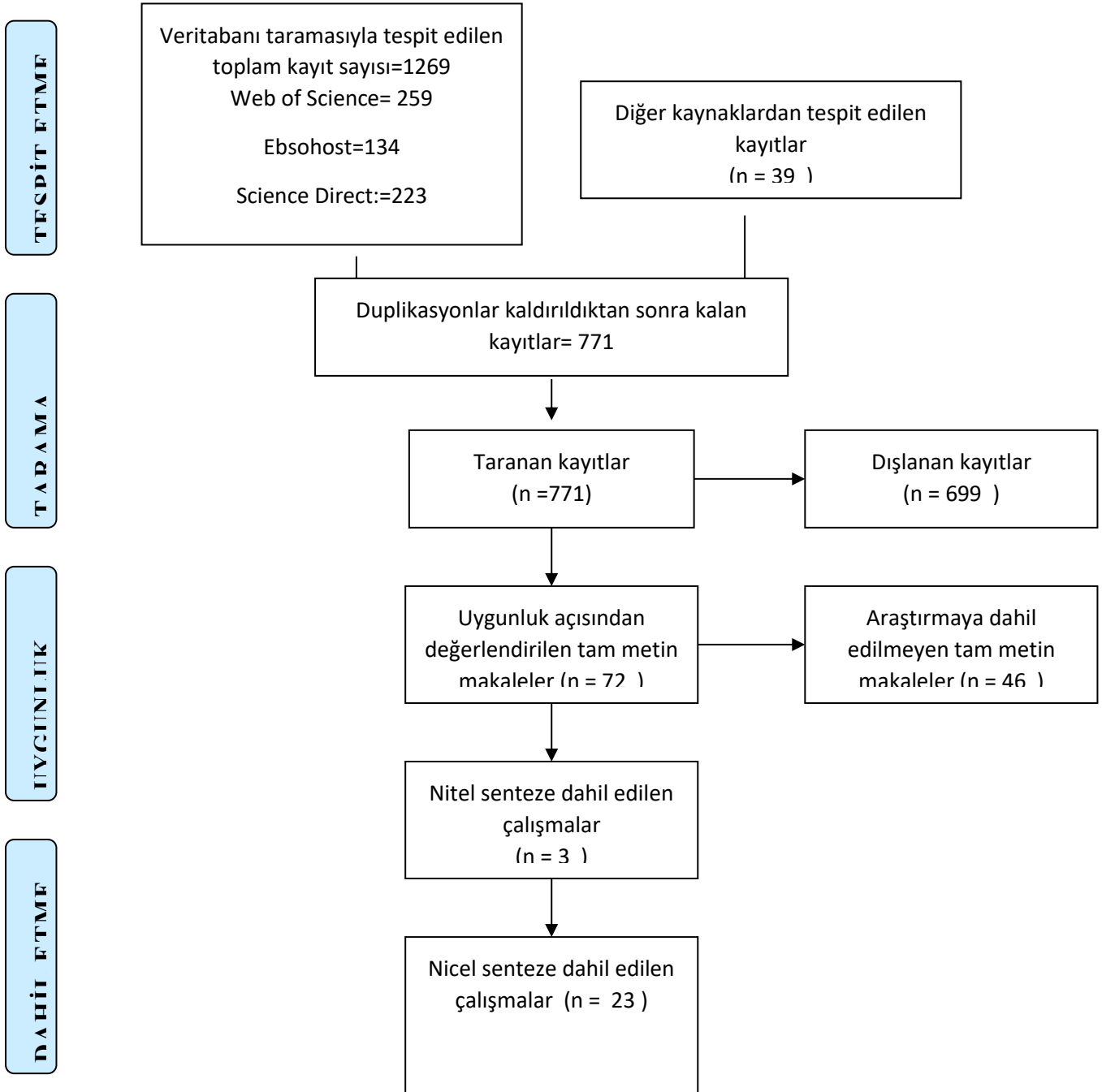

Görsel 1. PRISMA Akış Şeması

## 2.2. Seçim Kriterleri

Alanyazın taraması yapılmadan önce seçim kriterleri belirlenmiştir. Buna göre içe alma kriterleri; 2004 ile 2024 yılları arasında yapılan çalışmalar, erken çocukluk dönemindeki çalışmalar, oyun terapisi içeren çalışmalar, müdahale içeriği hakkında bilgi içeren çalışmalar,

yurt içinde ve yurtdışında yapılan çalışmalar, tam metinlerine ulaşılan çalışmalar, bireysel ve grupla gerçekleştirilen çalışmalar, müdahale yönteminin etkililiğini ortaya koyan çalışmalar, dışlama kriterleri ise; sadece özetine ulaşılan çalışmalar, sadece çocukların ebeveyn, öğretmen ya da akranların yönelik çalışmalar, Türkçe ve İngilizce dışındaki dillerde yapılan çalışmalar, derleme çalışmaları olarak belirlenmiştir.

Literatür çalışması sonucunda 1269 makaleye ulaşılmıştır. İçerik alma ve dışlanma kriterlere göre incelenen çalışmalardan 26 çalışma seçilmiştir.

### 3. SONUÇLAR VE DEĞERLENDİRME

Araştırma sonuçları değerlendirildiğinde, yıllara göre dağılım incelendiğinde en çok araştırmanın 2016 yılında yapıldığı görülmektedir. Oyun terapisi ile ilgili yapılan araştırmaların ülkelere göre dağılımı incelendiğinde en çok araştırma sırasıyla Türkiye, Amerika Birleşik Devletleri ve İran olduğu görülmektedir. Diğer ülkelerde yapılan araştırma sayıları daha azdır.

Araştırmaya dahil edilen çalışmaların yaş grubuna göre dağılımı incelendiğinde en çok okul öncesi dönemindeki çocuklara yönelik olduğu görülmüştür. Yaş aralığı 2,5-12 yaş arasındadır. Bir araştırmada okul öncesi çocukların öğretmenleri de sürece dahil edilmiştir. Katılımcı sayıları incelendiğinde en az 1 en çok 111 kişi dahil edildiği görülmüştür.

Araştırma desenleri incelendiğinde çoğunlukla deneysel –yarı deneysel çalışmalar olduğu görülmektedir. Bu araştırmalar çoğunlukta öntest-sontest kontrol gruplu şeklinde desenlenmiştir. 5 deneysel-yarı deneysel araştırma tek gruplu olarak desenlenmiştir. Bir araştırmada (Zarra-Nezhad vd.,2023) iki farklı oyun terapisi yöntemi karşılaştırılmıştır. Burada 4 grup oluşturulmuştur: çocuk merkezli oyun terapi grubu, öyküsel terapi grubu, birleşik grup ve kontrol grubu. Bir başka araştırmada (Rezaeianzadeh ve Yazdanfar, 2024) da üç grup oluşturulmuştur: filial oyun terapi grubu, öyküsel oyun terapi grubu ve kontrol grubu.

Oyun terapisi türü, yıl, ülke, yaş grubu, katılımcı sayıları ve araştırma desenlerine ilişkin özet bilgiler Çizelge 1 de sunulmuştur.

**Çizelge 1. Yöntem, Ülke , Yıl, Yaş Grubu ve Katılımcı Sayılarına İlişkin Özet Bilgiler**

Yazar	Oyun Terapisi Türü	Ülke	Yıl	Yaş Grubu	Katılımcı Sayısı	Araştırma Deseni
Rezaeianzadeh, Z., & Yazdanfar, F. (2024).	Filial Oyun Terapisi Theraplay Oyun Terapisi	İran	2024	Okul öncesi erkek çocuklar (5-7 yaş)	45çocuk (2 deney, 1 kontrol grubu)	Deneysel Öntest-sontest kontrol gruplu desen
Heshmati, R., Esmailpour, K., Hajsaghati, R., & Barenji, F. A. (2023).	Çocuk Merkezli Oyun Terapisi (ÇMOT)	İran	2023	Okul öncesi Grubu (5-7 yaş)	24 Çocuk (12 deney, 12 kontrol grubu)	Deneysel Öntest-sontest kontrol gruplu desen
Zarra-Nezhad, M., Pakdaman, F., & Moazami-Goodarzi, A. (2023).	Çocuk Merkezli Oyun Terapisi (ÇMOT) Öyküsel Terapi	Finlandiya	2023	Okul Öncesi Grubu (2,5-4 yaş)	48 çocuk	Deneysel Öntest-sontest kontrol gruplu desen (4 grup)
Usta, E., Erden, G., & Akdur-Cicek, S. (2023).	Çocuk Merkezli Oyun Terapisi (ÇMOT)	Türkiye	2023	Okul Öncesi	1 çocuk (3 yaş)	Vaka Analizi
Semerci, D. (2022).	Çocuk Merkezli Oyun Terapisi (ÇMOT)	Türkiye	2022	4-6 yaş	18 çocuk	Deneysel (Öntest-sontest kontrol gruplu )
Mostafazadeh, A. M., Refougaran, H., Moradi, M., Adinepour Sarab, M., & Sabbagh, K. (2022).	Grup Oyun Terapisi	İran	2022	Okul Öncesi Çocuklar	15 deney 15 kontrol grubu toplam 30 çocuk	Deneysel (Deney-kontrol gruplu)
Özdemir Göker, G. (2021).	Çocuk Merkezli Oyun Terapisi	Türkiye	2021	5-7 yaş	20 Çocuk (10 Kontrol, 10 Deney)	Deneysel (Deney-kontrol gruplu)
Ray, D. C., Burgin, E., Gutierrez, D., Ceballos, P., & Lindo, N. (2022).	Çocuk Merkezli Oyun Terapisi (ÇMOT)	ABD	2022	5-9 yaş	56 deney, 55 Kontrol grubu 111 çocuk	Deneysel (Deney-kontrol gruplu)

Teimourian, S., Mirzaei, H., Pishyare, E., & Hosseinzadeh, S. (2020).	Grup Oyun Terapisi	İran	2020	6-12 Yaş	28 çocuk (14 Deney, 14 Kontrol)	Deneysel (Deney-kontrol grublu)
Buharali, S. (2019).	Çocuk Merkezli Oyun Terapisi	Türkiye	2019	3-6 yaş	20 çocuk (10 Deney, 10 Kontrol)	Deneysel (Deney-kontrol grublu)
Temizel, B. (2019).	Çocuk Merkezli Oyun Terapisi	Türkiye	2019	4-9 yaş çocuklar	28 çocuk	Deneysel (Tek grublu)
Karie L. Swan, Marilyn Kaff & Sara Haas (2019).	Çocuk Merkezli Oyun Terapisi	ABD	2019	Okul Öncesi (3-5 yaş)	4 çocuk	Vaka Analizi
Saltik, N. (2018).	Yönlendirici Olmayan Oyun Terapisi	Türkiye	2018	Okul öncesi (3-6 yaş)	8 Çocuk (4 deney, 4 kontrol)	Deneysel (Deney ve kontrol grublu)
Çelik, M. (2017).	Deneyimsel Oyun Terapisi	Türkiye	2017	3-10 yaş çocuklar	32 Çocuk	Deneysel (Tek grup, öntest-sontest)
Altun, K. (2017).	Gelişimsel Oyun Terapi	Türkiye	2017	4-8 yaş çocuklar	30 çocuk	Deneysel araştırma (Tek grublu)
Candan, S. (2017).	Çocuk Merkezli Grup Oyun Terapisi	Türkiye	2017	3-10 Yaş Çocuklar	6 Çocuk	Yarı Deneysel (Tek grup)
Yi-Ju Cheng & Dee C. Ray (2016).	Çocuk Merkezli Grup Oyun Terapisi	ABD	2016	Okul öncesi (5-6 yaş)	43 çocuk (Deney ve kontrol gruplu)	Deneysel Deney-kontrol grublu)
Jarareh, J., Mohammadi, A., Nader, M., & Moosavian, S. A. (2016).	Grup Oyun Terapisi (Bilişsel-davranışçı)	İran	2016	Okul Öncesi	30 Çocuk (15 kontrol, 15 deney)	Deneysel Deney-kontrol grublu)
Han, Y., Lee, Y., & Suh, J. H. (2017).	Kum oyun terapisi	Kore	2016	Okul Öncesi (4-5 yaş çocuklar)	20 çocuk (Deney ve kontrol grublu)	Deneysel Deney-kontrol grublu)
Meany-Walen, K. K., Bullis, Q., Kottman, T., & Dillman Taylor, D. (2015).	Adlerian Oyun Terapisi	ABD	2015	Okul öncesi (6 yaş)	2 deney grubu 2 kontrol grubu	Deneysel

Stulmaker, Hayley L., and Dee C. Ray (2015). "	Çocuk Merkezli Grup Oyun Terapisi	ABD	2015	6-8 yaş	53 katılımcı (Deney ve Kontrol grubu)	Deneysel
Meany-Walen, K. K., Kottman, T., Bullis, Q., & Dillman Taylor, D. (2015). E	Adlerian Oyun Terapi	ABD	2015	Okul öncesi ;6 yaş, 3; 1.sınıf 1 çocuk	3 kontrol, 3 deney grubu	Deneysel
Taylor, D. D., & Bratton, S. C. (2014). Developmentally	Adlerian Oyun Terapi	ABD	2014	4 yaş	1	Vaka analizi
Meany-Walen, K. K., Bratton, S. C., & Kottman, T. (2014).	Adlerian Oyun Terapi	ABD	2014	Okul öncesi, 1-3.sınıflar	58 öğrenci, 27 Deney, 31 Kontrol grubu	Deneysel Öntest-Sontest Kontrol Grubu
Leung, C. H. (2015).	Çocuk Merkezli Oyun Terapisi (ÇMOT)	Hong Kong	2014	Okul öncesi çocuklar ve öğretmenler	60 çocuk 60 öğretmen	Deneysel öntest-sontest kontrol gruplu
Morrison, M. O. (2009).	Adlerian Oyun Terapi	ABD	2009	7 yaş	1	Vaka analizi

Seçilen araştırmalarda kullanılan ölçme araçları incelendiğinde genellikle çocuklarda görülen davranış ve uyum problemlerine ilişkin ölçekler olduğu görülmektedir. Bunların dışında saldırganlık, kaygı, travma sonrası stres bozukluğu, sosyal yetkinlik gibi alanlarda ölçme araçları kullanılmıştır.

Araştırmalarda ele alınan konular incelendiğinde çoğunlukla çocuklarda görülen davranış problemleri ele alınmıştır. Bu problem davranışların ele alınışı incelendiğinde sınıfta yıkıcı davranışlar, kurallara uymama gibi daha çok dışsallaştırıcı davranış problemleri ile çalışılmıştır. Davranış problemlerinden sonra saldırganlık, öfke, kaygı ve travma sonrası stress bozukluğu konularıyla çalışıldığı görülmektedir.

Araştırmalardaki oturum sayıları incelendiğinde; en az 8 oturum en fazla 35 oturumluk (seans) oyun terapi uygulamaları yapıldığı görülmektedir. Oturum sürelerine bakıldığında da 30-45-60 dakika şeklinde yürütüldüğü görülmüştür.

Araştırma kapsamında ele alınan çalışmalar incelendiğinde oyun terapisinin erken çocukluk döneminde görülen davranış ve uyum sorunları üzerinde etkili bir yöntem olduğu görülmektedir. Birkaç örnek vermek gerekirse;

Hem Theraplay hem de Filial terapisinin, son test ve takip aşamalarında kontrol grubuyla karşılaştırıldığında deney grubuna dahil edilen çocuklarda saldırganlığı önemli ölçüde azalttığı görülmüştür (Rezaeianzadeh ve Yazdanfar, 2024). Çocuk Merkezli Oyun Terapisi alan çocukların anksiyete, depresyon, dikkat eksikliği, sosyal içe dönüklük problemlerinde, agresif ve saldırgan davranışlarında belirgin azalmalar görülmüştür (Candan, 2017). Bir başka araştırmada Adlerian Oyun Terapisine katılan deney grubundaki çocukların aktif kontrol grubuna kıyasla yıkıcı davranışlarında azalma görülmüştür. Bu araştırma bulgularına göre deney grubu çocuklarının öğretmen-çocuk ilişkisindeki stresin kontrol grubuna göre anlamlı derecede azaldığı saptanmıştır ( $F(1, 56) = 4.606, p < .036, \eta^2 = .076$ ). Ayrıca, AdOT'nin, kontrol grubuna kıyasla öğretmen-çocuk ilişkisi stresinde orta düzeyde bir tedavi etkisi olduğu bulgulanmıştır (Meany-Walen, Bratton ve Kottman, 2014).

#### 4. GENEL DEĞERLENDİRME VE SONUÇLAR

Mevcut araştırmada erken çocukluk döneminde çocuklara uygulanan oyun terapisi uygulamalarının etkililiğinin gözden geçirilmesi amaçlanmıştır. Yapılan literatür çalışması sonucunda ele alınan yirmi altı araştırmanın etkililiği değerlendirildiğinde farklı oyun terapisi türü olsa da uygulanan müdahalelerin çocukların psikolojik ve sosyal süreçlerine olumlu katkı sağladığı; kaygı, saldırganlık, öfke, dikkat eksikliği ve hiperaktivite gibi vakaların semptomlarında önemli derecede düşüş sağladığı görülmektedir.

Çocukların geliştirdikleri davranış problemleri gelişimseldir. Bu nedenle çocuklarla yapılan çalışmalarda süreç önemli görülmektedir. Bu araştırma kapsamında ele alınan çalışmalara da bakıldığında müdahalenin bir sürece yayıldığı görülmektedir. Yapılan çalışmalar değerlendirildiğinde genellikle sürecin 8-16 oturum olarak planlandığı görülmektedir. Erken çocukluk döneminde çocukların dikkat süreleri çok uzun olmamaktadır. Ele alınan araştırmalar incelendiğinde bu durumun göz önünde bulundurulduğu görülmüştür. Çoğunlukla oturumlar 30-45 dakika şeklinde gerçekleştirilmiştir.

Çocuklarda görülen davranış problemlerine erken müdahale önemlidir. Bu nedenle çocuklarla çalışan kişilerin çok iyi gözlem yapması ve uygun yönlendirme yapması oldukça önemlidir. Mevcut araştırmada ele alınan çalışmalar incelendiğinde de uygulanan müdahalelerin genellikle okul öncesi grubunda yer alan çocuklarla gerçekleştirildiği görülmüştür.

Bu araştırmada sadece çocuklara yapılan oyun terapisinin etkililiği incelenmiştir. Gelecek araştırmalarda çocukların önemli mikrosistemleri olan ebeveyn, öğretmenlerle yapılan



çalışmaların etkililiği incelenebilir. Ayrıca çocuklarla çalışan ruh sağlığı uzmanlarının görüşlerinin incelendiği araştırmalara da yer verilebilir.

## KAYNAKÇA

- [1] Altun, K. (2017). *Gelişimsel oyun terapisinin çocuk evlerinde kalmakta olan 4-8 yaş grubu çocukların travma sonrası duygusal streslerine olan etkileri* (Master's thesis, Sosyal Bilimler Enstitüsü).
- [2] Barkley, R. A. (2007). School interventions for attention deficit hyperactivity disorder: Where to from here?. *School Psychology Review*, 36(2), 279-287.
- [3] Bratton, S. C., Ray, D., Rhine, T., & Jones, L. (2005). The efficacy of play therapy with children: A meta-analytic review of treatment outcomes. *Professional psychology: research and practice*, 36(4), 376. doi: 10.1037/0735-7028.36.4.376
- [4] Brinkmeyer, M. Y., & Eyberg, S. M. (2003). Parent-child interaction therapy for oppositional children. In A. E. Kazdin & J. R. Weisz (Eds.), *Evidence-based psychotherapies for children and adolescents* (p. 204–223). The Guilford Press.
- [5] Buharali, S. (2019). *Çocukların sosyal uyum ve duygu düzenleme düzeylerinin gelişiminde çocuk merkezli oyun terapisinin etkililiği* (Master's thesis, Sosyal Bilimler Enstitüsü).
- [6] Candan, S. (2017). *3-10 yaş arası gelişimsel problemleri olan çocuklarda çocuk merkezli oyun terapisinin etkisinin incelenmesi*(Master's thesis, Eğitim Bilimleri Enstitüsü).
- [7] Çelik, M. (2017). *Deneyimsel oyun terapisinin çocuk evlerinde kalmakta olan 3-10 yaş grubu çocukların çocukluk çağı travma sonrası duygusal stres düzeyine etkisinin incelenmesi* (Master's thesis, Sosyal Bilimler Enstitüsü).
- [8] Han, Y., Lee, Y., & Suh, J. H. (2017). Effects of a sandplay therapy program at a childcare center on children with externalizing behavioral problems. *The Arts in Psychotherapy*, 52, 24-31.
- [9] Henderson, D. A., & Thompson, C. L. (2015). *Counseling children*, Ninth Edition. Boston: Cengage Learning.
- [10] Homeyer L.E., & Morrison, M.O. (2008). Play therapy, practice, issues, and trends. *American Journal of Play*, 1 (2), 210-228.

- [11] Jarareh, J., Mohammadi, A., Nader, M., & Moosavian, S. A. (2016). The impact of group play therapy on creativity and control of aggression in preschool children. *Cogent Psychology*, 3(1), 1264655. <https://doi.org/10.1080/23311908.2016.1264655>
- [12] Heshmati, R., Esmailpour, K., Hajsaghati, R., & Barenji, F. A. (2023). The effect of child-centered play therapy (CCPT) on the symptoms of oppositional defiant disorder in preschool children. *International Journal of Play*, 12(2), 193-205.
- [13] Karrie L. Swan, Marilyn Kaff & Sara Haas (2019). Effectiveness of Group Play Therapy on Problematic Behaviors and Symptoms of Anxiety of Preschool Children, *The Journal for Specialists in Group Work*, 44:2, 82-98
- [14] Koçkaya, S., & Siyez, D. M. (2017). Effect of Play Therapy Applications on Shyness Behaviors of Pre-school Children/Okul Oncesi Cocuklarının Cekingelik Davranislari Uzerine Oyun Terapisi Uygulamalarının Etkisi. *Psikiyatride Guncel Yaklasimler/Current Approaches to Psychiatry*, 9(1), 31-45.
- [15] Kottman, T., & Meany-Walen, K. (2016). *Partners in play: An Adlerian approach to play therapy*. John Wiley & Sons.
- [16] Mannheim, P. (2001). The evaluation of early warning signs of emotional disturbance in childhood. *Education*, 1Hashemi, M., & Khosravi, Z. (2018). The efficacy of short-term play therapy for children in reducing symptoms of ADHD. *Middle East Journal of Family Medicine*, 16(4).
- [17] Leung, C. H. (2015). Enhancing social competence and the child–teacher relationship using a child-centred play training model in Hong Kong preschools. *International Journal of Early Childhood*, 47, 135-152.
- [18] Meany-Walen, K. K., Bullis, Q., Kottman, T., & Dillman Taylor, D. (2015). Group Adlerian play therapy with children with off-task behaviors. *The Journal for Specialists in Group Work*, 40(3), 294-314.
- [19] Meany-Walen, K. K., Bratton, S. C., & Kottman, T. (2014). Effects of Adlerian play therapy on reducing students' disruptive behaviors. *Journal of Counseling & Development*, 92(1), 47-56.
- [20] Meany-Walen, K. K., Kottman, T., Bullis, Q., & Dillman Taylor, D. (2015). Effects of Adlerian play therapy on children's externalizing behavior. *Journal of Counseling & Development*, 93(4), 418-428.
- [21] Morrison, M. O. (2009). Adlerian Play Therapy with a Traumatized Boy. *Journal of Individual Psychology*, 65(1).

- [22] Mostafazadeh, A. M., Refougaran, H., Moradi, M., Adinepour Sarab, M., & Sabbagh, K. (2022). The effectiveness of play therapy with life skills approach on separation anxiety syndrome in preschool children 24(2), 129-135.
- [23] Özdemir Göker, G. (2021). *Beş yedi yaş arası çocuklarda çocuk merkezli oyun terapisinin davranış problemlerine etkisi*. Yayınlanmış Yüksek Lisans Tezi, İstanbul: İstanbul Üniversitesi.
- [24] Özkaya, B. T. (2015). Ebeveyn-çocuk ilişkisi üzerine odaklanan bir oyun terapisi yaklaşımı: Filial terapi. *Psikiyatride Guncel Yaklasimler-Current Approaches in Psychiatry*, 7(2), 208-220.
- [25] Ringoot, A. P., Jansen, P. W., Steenweg-de Graaff, J., Measelle, J. R., van der Ende, J., Raat, H., & Tiemeier, H. (2013). Young children's self-reported emotional
- [26] Ray, D. C., Burgin, E., Gutierrez, D., Ceballos, P., & Lindo, N. (2022). Child-centered play therapy and adverse childhood experiences: A randomized controlled trial. *Journal of Counseling & Development*, 100(2), 134-145.
- [27] Rezaeianzadeh, Z., & Yazdanfar, F. (2024). Effectiveness of theraplay and filial therapy on aggression in preschool boys. *Current Psychology*, 1-12.
- [28] Saltik, N. (2018). *Kadın konukevlerinde kalan çocuklarda oyun terapisinin sosyal beceri ve problem davranışlara etkisinin incelenmesi* (Master's thesis, Sağlık Bilimleri Enstitüsü).
- [29] Semerci, D. (2022). *Çocuk merkezli oyun terapisinin 48-72 aylık çocukların davranış problemlerine ve sosyal beceri düzeylerine etkisinin incelenmesi* (Doctoral dissertation, Marmara Üniversitesi (Turkey)).
- [30] Stulmaker, Hayley L., and Dee C. Ray (2015). "Child-centered play therapy with young children who are anxious: A controlled trial." *Children and Youth Services Review* 57 127-133.
- [31] Taylor, D. D., & Bratton, S. C. (2014). Developmentally appropriate practice: Adlerian play therapy with preschool children. *The Journal of Individual Psychology*, 70(3), 205-219.
- [32] Teimourian, S., Mirzaei, H., Pishyare, E., & Hosseinzadeh, S. (2020). Effect of group play therapy on emotional/behavioral problems of children with attention deficit hyperactivity disorder aged 6-12 years. *Archives of Rehabilitation*, 21(3), 390-405.

- [33] Temizel, B. (2019). *Çocuk merkezli oyun terapisinin 4-9 yaş arası çocuklarda görülen kaygı düzeylerine etkisi: Retrospektif bir çalışma*. Yayımlanmamış Yüksek Lisans Tezi, İstanbul: Üsküdar Üniversitesi Sosyal Bilimler Enstitüsü.
- [34] Usta, E., Erden, G., & Akdur-Cicek, S. (2023). The integration of the child-centered play therapy and parent consultation: a case study with a preschool-aged child. *Person-Centered & Experiential Psychotherapies*, 22(1), 41-57.
- [35] Watts, R. E., & Garza, Y. (2008). Using children's drawings to facilitate the acting' 'as if' technique. *Journal of Individual Psychology*, 64(1), 113.
- [36] Yanıt, E. (2019). Selektif Mutizm Vakasının Yönlendirilmemiş Oyun Terapisi Teknikleri ile Sağaltımı (Olgu Sunumu). *Türkiye Bütüncül Psikoterapi Dergisi*, 2(3), 68-76.
- [37] Yi-Ju Cheng & Dee C. Ray (2016). Child-Centered Group Play Therapy: Impact on Social-Emotional Assets of Kindergarten Children, *The Journal for Specialists in Group Work*, 41:3, 209-237
- [38] Zarra-Nezhad, M., Pakdaman, F., & Moazami-Goodarzi, A. (2023). The effectiveness of child-centered group play therapy and narrative therapy on preschoolers' separation anxiety disorder and social-emotional behaviours. *Early Child Development and Care*, 193(6), 841-853.

## AİLE DANIŞMANLIĞI AÇISINDAN AFFETMEYİ GELİŞTİRMeye YÖNELİK YAPILAN PSİKOEĞİTİM ÇALIŞMALARININ SİSTEMATİK GÖZDEN GEÇİRİLMESİ

**Prof. Dr., FATMA EBRU İKİZ**

Dokuz Eylül Üniversitesi 0000-0003-4381-1658

**ZEYNEP KORKMAZ**

Dokuz Eylül Üniversitesi, 0000-0002-8197-5840

**SİMAY SEVİLDİK**

Dokuz Eylül Üniversitesi, 0009-0000-8134-1605

**AYBÜKE ÜSTÜN**

Dokuz Eylül Üniversitesi, 0009-0001-4904-9601

### ÖZET

İnsanlık tarihi boyunca var olan affetme olgusuyla ilgili bilimsel araştırmalar 1980’lerde başlamış ve günümüze kadar devam etmiştir. Özellikle ruh sağlığı alanında affetme ile ilgili önemli araştırmalar yapılmaktadır. Affetmek, insanın kendisine, başka birine ya da olaya karşı hayal kırıklığı, üzüntü, incinme gibi duygularla baş etmesi, yaşadığı bir olayın yarattığı sıkıntıyı reddetmesi değildir. Aksine şefkat, insaniyet ve sevgi hislerini göstermeye çalışmasıdır. Bu çalışmanın amacı, affetmeyi geliştirmeye yönelik yapılan psikoeğitim çalışmalarının etkisini incelemektir. Çalışmada sistematik derleme yöntemiyle affetmeyi geliştirmeye yönelik yapılan psikoeğitim çalışmalarını içeren araştırmalar analiz edilmiştir. Sistematik derleme, alanda yapılmış çalışmaların sistemli bir şekilde, belirli ölçütlere göre değerlendirilip bir bütün halinde sentezlenmesidir. Google Akademik ve Yök Tez Tarama veri tabanlarında “affetme”, “affetmeyi geliştirme”, “psikoeğitim” anahtar kelimeleri kullanılarak Türkçe ve İngilizce alan yazın taraması yapılmıştır. PRISMA Rehberi ile dahil etme ve dışlama kriterleri kullanılarak 2 makale 4 tez çalışma kapsamına dahil edilmiştir. İncelenen araştırmalarda affetmeyi arttırmaya yönelik yapılan psikoeğitimlerin affetme düzeylerini olumlu yönde etkilediği sonucuna ulaşılmıştır.

**Anahtar Kelimeler:** Affetme, affetmeyi geliştirme, psikoeğitim.

## **Systematic Review of Psychoeducational Interventions Aimed at Developing Forgiveness in Family Counseling**

Scientific research on the phenomenon of forgiveness, which has existed throughout human history, began in the 1980s and has continued to the present day. Particularly in the field of mental health, significant studies on forgiveness are being conducted. Forgiveness is not about coping with feelings of disappointment, sadness, or hurt towards oneself, another person, or an event, nor is it about denying the distress caused by an event. Rather, it is an attempt to demonstrate feelings of compassion, humanity, and love. The aim of this study is to examine the effectiveness of psychoeducational interventions aimed at developing forgiveness. Through a systematic review method, research analyzing psychoeducational interventions aimed at developing forgiveness has been analyzed. Systematic review involves the systematic evaluation and synthesis of studies conducted in the field according to specific criteria. Searches were conducted in Turkish and English literature using keywords such as "forgiveness," "forgiveness development," and "psychoeducation" in Google Scholar and Yök Thesis Database. Using PRISMA guidelines for inclusion and exclusion criteria, 2 articles and 4 thesis studies were included in the scope of the review. The reviewed studies concluded that psychoeducational interventions aimed at increasing forgiveness levels positively influence forgiveness levels.

**Keywords:** Forgiveness, forgiveness development, psychoeducation.

### **GİRİŞ**

Affetme kavramı yıllar boyunca birçok alanda incelenmiştir. Affetme hem bir sanat hem bir bilimdir. Affetme, içinde bulunduğumuz dönemin yaşamış olduğu sorunlarını ele alır. Kişisel deneyimlerle ilgili olan affetme sanatı, kişiye kendisinin veya başkalarının hayatlarından örneklerle affetmeyi öğretir. İnsan hayatındaki yanlışların kişisel ve sosyal olarak nasıl değerlendirildiğini açıklar. Affetme bireyin psikolojik iyi oluşunu, mutluluğunu, hem bireysel hem toplumsal ilişkilerini etkilemektedir. Affetme konusundaki ilk bilimsel çalışma, Lewis Smedes'in 1984 yılında yayımlanan "Forgive and Forget: Healing the Hurts We Don't Deserve" adlı kitabı ile başlamıştır. Bu çalışma, terapistlerin öfke, umutsuzluk, depresyon ve travma gibi konularda affetmenin etkilerini ve iyileştirme yöntemlerini açıklamalarına yol açmıştır (Worthington, 2005). Günümüzde affetme kavramının etkisi yaygınlaşarak devam etmektedir. Affetme kişinin kendisini affetmeyi, kişiler arası affetmeyi,

Tanrı'yı affetmeyi ve Tanrı'dan af dilemeyi, aileleri veya tüm toplumları ve kültürleri affetmeyi içermektedir. Affetmeyi tanımlamak için bazı kuramcılar birtakım kuramlar geliştirmiştir. Fitzgibbons, Enright ve Obrien'e göre affetme hatalı tarafa karşı öç alma isteğini ve olumsuz düşüncelerden vazgeçme ile ilgili bilişsel karar vermedir. Freedman, Enright ve Knutson'a göre affetme, hatalı kişinin haksız davranışlarına karşı ahlaki bir şekilde şefkat gösterebilmektir. Enright, Gassin ve Wu ise affetmeyi, "hatalı kişiye karşı merhamet, yardımseverlik ve sevgi hislerini göstermeye çalışmak" olarak tanımlamışlardır.

Affetmenin üç boyutu bulunmaktadır; kendini affetme, başkalarını affetme, durumların ya da olayların affedilmesidir. Kendini affetme, bireyin kendine odaklandığı zor bir süreçtir. Breitbart'e (2018) göre, kendini affetmenin temel şartı, bireyin bir çıkar gözetmeksizin koşulsuz sevgiyi hak ettiğine inanmasıdır. Bu süreçte, kişinin hatasını kabul etmesi ve hissettiklerini açıkça ifade etmesi gereklidir. Başkalarını affetme, kişinin hak etmediği bir durumu yaşadığında hissettiği hayal kırıklığı, incinme, kırgınlık duygularından isteyerek vazgeçmesi, yerine sevgi, merhamet gibi olumlu duygular koymasındır. İncinen kişilerden bazıları yaşanan olayı ya da kişileri maruz görerek, yok sayarak ya da tahammül edip hoşgörülle yaklaşarak negatif duygularını azaltmaya çalışır. Bazıları da hissettiği kin duygusuyla öç alarak içini soğutmaya çalışır. Durumu affetme; doğal afetler, hastalıklar gibi kontrol dışında yaşanan olayları veya durumları affetmeyi kapsar.

Affetme modelleri dörde ayrılır. Bunlar: Worthington Affetme Modeli, Enright Affetme Süreç Modeli, Gordon ve Baucom Affetme Modeli, Hargrave Affetme Modeli'dir. Worthington affetme modeli, affetmeye karar verme, duygusal affetme ve kişilerarası affetme modellerinden oluşmaktadır. Affetmeye karar verme; hata yapan kişiye karşı hissedilen hayal kırıklığı, kırgınlık, öfke, üzüntü gibi duygu ve düşüncelerden kurtulmaya karar vermedir. Duygusal affetme; Hata yapan kişiye karşı ya da duruma yönelik olumsuz duyguların olumlu duygularla değiştirilmesidir. Kişilerarası affetme ise zarar gören kişiyle ilişki devam ediyor ya da etmiyorsa, affetme genellikle ya zarar veren kişiyle etkileşim içinde ya da üçüncü bir kişinin destek sağladığı bir ortamda gerçekleşir. Enright, affetmeyi bir süreç modeli olarak tanımlamıştır. Bu modelde, affetme süreci kendini ve diğerlerini affetme olmak üzere iki kısma ayrılır. Gordon ve Baucom, affetmenin travma durumlarında gerekli olduğunu ileri sürerek, travma yaşayan bireylerin ve büyük suçların affedilmesine ilişkin bilişsel affetme modelini geliştirmişlerdir. Hargrave, aile içerisinde aklama ve affetme evrelerini içeren bir model

sunmuştur. Suçlu kişiye karşı anlayışlı olma çabası aklama, karşı tarafa hatasını telafi etmesi için fırsat sunma da affetme evresidir.

Affetmeyi etkileyen faktörler; özür, empati, zararın şiddeti, kişisel özellikler, dindarlık, cinsiyet, yaş ve kültür gibi faktörlerdir. Yapılan çalışmalarda özür dilemenin, affetmek için atılan ilk adım olduğu ve incinen tarafın kızgınlığının azalmasında önemli olduğu saptanmıştır. Empati kuran bireyler arasında zarar veren kişiyle empati kuran kişilerde, affetme eğilimlerinin arttığını gösteren araştırmalar bulunmaktadır (Alpay, 2009; Aşçıoğlu Önal, 2014). Affetme eğilimini etkileyen bir diğer faktör kişilik özellikleridir. Alanda yapılan araştırma sonuçlarına göre: Özür dilemek, affetmek için atılan ilk adımdır ve incinen tarafın kızgınlığının azalmasında da önemli bir unsurdur. Zarar veren kişiyle empati kuran kişilerde, affetme eğilimlerinin arttığı görülmüştür. Affetme eğilimi, nevrozizm ve öfke ile negatif ilişkili; uyumluluk, duygusal empati ile pozitif ilişkilidir. Dindar kişilerin affetme eğiliminin daha fazla olduğunu ve affetmeye değer verdiğini gösteren birçok çalışma bulunmaktadır (Gull ve Rana, 2013; Miller ve diğerleri, 2008). Miller ve diğerlerinin (2008) çalışmasında, kadınların affetme eğilimlerinin erkeklere kıyasla daha yüksek olduğu görülmüştür. yaşla birlikte de affetme eğiliminin arttığı saptanmıştır. Yetişkinlerin affetme eğilimleri şartlara göre değişkenlik gösterirken, yaşlıların ise koşulsuz affetme eğiliminde oldukları belirlenmiştir. Ayrıca kültürler göre değişkenlik gösterebilir. Bireylerin içerisinde yaşadığı grup ve kültürel değerler de, affetme eğilimini etkilemektedir (Ayten, 2009; Miller ve diğerleri, 2008).

Affetmenin ruh sağlığı üzerinde de önemli etkileri bulunmaktadır. Affetmenin bireylerin mutluluk düzeyini artırdığı görülmüştür. Başkalarını ve kendini affetmenin anksiyete ve depresyonu azalttığı, yaşam doyumunu artırdığı, benlik saygısını yükselttiği, umudu artırdığı ve psikolojik iyi oluşu sağladığı bulunmuştur (Kaya ve Orçan, 2019). Ayrıca bireyin kendine ve başkalarına karşı hissettiği pişmanlık, öfke, utanç ve suçluluk gibi duyguların çeşitli ruhsal rahatsızlıklara sebep olabileceği ifade edilmektedir (Topbaşoğlu ve Çivitci, 2017; Enright ve Fitzgibbons, 2000).

Bu çalışmanın amacı, affetmeyi geliştirmeye yönelik yapılan psikoeğitim çalışmalarının etkisini incelemektir. Bu amaç doğrultusunda aşağıdaki sorulara cevap aranmıştır: Affetmeyi geliştirmeye yönelik yapılan psikoeğitim çalışmalarının etkisini inceleyen çalışmalarda;

1- Araştırma desenleri ve araştırma grupları nasıldır?



2- Psiko eğitim çalışmalarının oturum sayıları, süreleri ve içerikleri nasıldır?

3- Kullanılan ölçme araçları ve ulaşılan sonuçlar nelerdir?

## YÖNTEM

### Araştırma Stratejileri

Bu çalışma, affetmeyi geliştirmeye yönelik yapılan psiko eğitim çalışmalarını inceleyen sistematik bir gözden geçirmedir. Literatür taramasını gerçekleştirmek için sistematik inceleme ile PRISMA rehberi kullanılmıştır. Literatür taraması veri tabanlarında, 2012-2023 yılları arasındaki çalışmalardan affetme, affetmeyi geliştirme, psiko eğitim, terimleri üzerinden yapılmıştır. Affetmeyi geliştirmeye yönelik yapılan psiko eğitim çalışmalarının, affetme eğilimini artırmaya yönelik etkilerini incelediği tespit edilmiştir.

### Seçim Kriterleri

Çalışma kapsamında literatür taramasında kullanılan dahil etme kriterleri; affetmeyi geliştirmeye yönelik 18 yaş ve üzeri bireyler üzerinde yapılan psiko eğitim çalışmaları, deneysel çalışmalardır. Çalışma kapsamında literatür taramasında kullanılan dışlama kriterleri; sadece özetine ulaşılabilen çalışmalar, affetmeyi geliştirmeye yönelik ortaokul ve lise öğrencileri üzerinde yapılan psiko eğitim çalışmalarıdır.

Belirlenen veri tabanlarındaki alan yazın taraması sonucunda affetmeyi geliştirmeye yönelik psiko eğitim çalışmalarını içeren 1243 çalışma bulunmuş dahil etme kriterleri kapsamında 97 çalışma tespit edilmiştir. Bu çalışmaya, psiko eğitim programlarının etkisinin incelendiği deneysel çalışmalar, çalışma grubunun 18 yaş üstü bireylerden oluştuğu, bazı çalışmaların tam metin formlarına ulaşılamaması sebebiyle son aşamada 4 tez çalışması ve 2 makale çalışması dâhil edilmiştir.

## BULGULAR

### Aile Danışmanlığı Açısından Affetmeyi Geliştirmeye Yönelik Yapılan Psiko eğitim Çalışmalarının Araştırma Desenleri ve Araştırma Grupları

Araştırmada incelenen çalışmaların araştırma desenlerine bakıldığında 5 çalışmada da deney ve kontrol gruplu, Öntest-Sontest ölçümlü deneysel desen kullanıldığı görülmüştür. Diğer çalışmada ise yarı deneysel desen kullanıldığı görülmüştür.

Araştırmada incelenen çalışmaların araştırma grupları incelendiğinde bir çalışmada 20 (deney:10, kontrol:10) (Batık ve Talay, 2021), bir çalışmada 16 (deney:8, kontrol:8) (Bugay ve Demir, 2012), bir çalışmada 30 (deney:15, kontrol:15) (Çardak, 2012), bir çalışmada 28 (deney:14, kontrol:14) (Uzun, 2023), bir çalışmada 24 (deney:12, kontrol:12) (Karduz ve Firdevs, 2019), diğer çalışmada ise 56 (deney:28 ve kontrol:28) (Şahin, 2023) katılımcının çalışmalarına dahil edildiği görülmektedir.

### **Aile Danışmanlığı Açısından Affetmeyi Geliştirmeye Yönelik Yapılan Psikoeğitim Çalışmalarının Oturum Sayıları, Süreleri ve İçerikleri**

Araştırmada incelenen çalışmalarda yer alan programların içeriklerinde oturum sayıları ve süreleri incelenmiştir. Batık ve Talay (2021), ikişer saatlik toplam 10 oturumdan oluşan affetmeyi geliştirmeye yönelik grup psikoeğitim programı uygulanmıştır. Bugay ve Demir (2012), 5 hafta boyunca haftada bir kez 90 dakikalık oturumlar uygulanmıştır. Çardak (2012), 10 oturumluk affedicilik eğilimini arttırmaya yönelik psikoeğitim programı uygulanmıştır. Uzun (2023), affetme eğilimlerini artırmak 10 oturumluk psikoeğitim programı uygulaması yapılmıştır. Karduz ve Firdevs (2019), 10 oturumluk psikoeğitim programı uygulaması yapılmıştır. Şahin (2023), oturum sayısını 12'den 9'a düşürmüş, oturum sürelerini ise 90-120 dakikadan 60-90 dakika olarak azaltmış ve psikoeğitime son şeklini vermiştir.

Araştırmada incelenen çalışmalarda yer alan programların içerikleri incelendiğinde; Batık ve Talay (2021) tarafından uygulanan program haftada bir yürütülen ve on oturumdan oluşan bir yapıya sahiptir. Oturumlar, önceki haftanın özeti ve verilen ödevlerin özetlenmesi ve ısınma oyunu ile başlayıp sonlandırma oyunu, gevşeme, özetleme ve ödevlendirme ile kapanır. İlk oturumda, her oturumun konusuna uygun olarak verilecek "Affetme Günlüğü" hakkında bilgi verilmiştir. Affetme günlüğünün soruları oluşturulurken "Forgiveness Is a Choice: The Step-by-Step Process of Resolving Anger and Restoring Hope" (Enright, 2001) adlı kitaptan faydalanılmıştır. Bugay ve Demir (2012) tarafından hazırlanan programın içeriği araştırma sonuçları dikkate alınarak hazırlanmıştır. Oturumlar, Enright'ın (1996) kendini ve başkalarını affetme süreç modeli temel alınarak davranışsal, bilişsel ve duyuşsal evreleri içeren oturumlardan oluşturulmuştur. Çardak (2012) tarafından uygulanan programın içeriği oturum öncesi araştırmacı tarafından belirlenmiş olup, ilk oturumda grup üyelerinin talepleri doğrultusunda şekillenmiştir. Kontrol grubu ile yürütülen etkinlikler, grup lideri ve üyelerin istekleri doğrultusunda gerçekleştirilmiştir. Uzun (2023) tarafından yapılan çalışmada affetmeye yönelik psikoeğitim programının içeriği, araştırmanın ilk aşamasında yapılan örtük

değişkenli aracılı yapısal model analizlerinden elde edilen bulgular doğrultusunda oluşturulmuştur. Bu bulgular, iyimserlik, öz-şefkat, özgecilik ve şükran duyma gibi aracı değişkenlerin, bilişsel çarpıtmaların affetme üzerindeki olumsuz etkisini azaltmada etkili olduğunu desteklemektedir. Ayrıca, literatürde bu aracı değişkenlerin öğretilabilir ve öğrenilebilir olduğu ve bireylerin affetme eğilimlerini desteklediği yönünde teorik bilgilere de yer verilmiştir. Bu da araştırmanın problem durumunun bir parçasıdır. Karduz ve Firdevs (2019) tarafından geliştirilen programda; bireylerin beş faktör kişilik özellikleri olarak tanımlanan 'Deneyime açıklık', 'sorumluluk', 'dışa dönüklük', 'uyumluluk' ve 'nevrotiklik' düzeyleri ile 'Kendini Affetme', 'Başkalarını Affetme', 'Durumu Affetme' ve Heartland Affetme Ölçeği'nden elde ettikleri genel affetme düzeylerinin olumlu yönde geliştirilmesi amaçlanmıştır. Şahin (2023)'in geliştirdiği programın affetme psikoeğitimi içeriğinde, "affetme nedir?", "acıyı hatırlama-duyguları uyandırma", "empati yapma", "başkalarını düşünme-fedakarlık", "affetmeye söz verme", "başkalarını/durumu affetme", "kendini affetme" ve "uygulamanın değerlendirilmesi" konularına odaklanılmıştır. Oturumlar, soru cevap, egzersizler, kısa videolar ve ödevler gibi çeşitli öğrenme aktiviteleri ile konuların işlenmesini ve tartışılmasını içermiştir.

### **Aile Danışmanlığı Açısından Affetmeyi Geliştirmeye Yönelik Yapılan Psikoeğitim Çalışmalarının Etkililiğini Belirlemek İçin Kullanılan Ölçme Araçları ve Araştırmalarda Ulaşılan Sonuçlar**

Araştırmada incelenen çalışmalarda kullanılan ölçme araçları incelendiğinde; ilk çalışmada araştırmacılar tarafından hazırlanan affetmeyi geliştirmeye yönelik grup psikoeğitim programının etkililiğini belirleyebilmek amacıyla Tek Faktör Üzerinde Tekrarlı Ölçümler için İki Faktörlü Varyans Analizi ve Bonferroni testi yapılmıştır (Batık ve Talay, 2021). İkinci araştırmada araştırmanın verileri, Bugay ve Demir (2010) tarafından Türkçeye çevirilen Heartland Affetme Ölçeği ile elde edilmiştir (Bugay ve Demir, 2012). Üçüncü araştırmada dört bağımlı değişkenden hepsi, kendini değerlendirme ölçekleri ile ölçülmüştür. Bu ölçekler; Heartland Affedicilik Ölçeği, Psikolojik İyi Oluş Ölçeği, Belirsizliğe Tahammülsüzlük Ölçeği, Sürekli Kaygı Ölçeği, Öfke Kontrol Ölçeğidir (Çardak, 2012). Dördüncü araştırmada veriler; araştırmacılar tarafından oluşturulan demografik bilgi formu, Heartland Affetme Ölçeği, Bilişsel Çarpıtmalar Ölçeği, İyimserlik Ölçeği, Öz-Şefkat Ölçeği, Özgecilik Ölçeği ve Şükran Ölçeği kullanılarak elde edilmiştir (Uzun, 2023). Beşinci araştırmada veriler Beş Faktör Kişilik Ölçeği ve Heartland Affetme Ölçeği ile toplanmıştır (Karduz ve Firdevs, 2019). Son

araştırmada ise veriler, Kişisel Bilgi Formu, Heartland Affetme Ölçeği, Thorson Powell Ölüm Kaygısı Ölçeği ve Bakım Verme Yükü Ölçeği kullanılarak toplanmıştır (Şahin, 2023).

Araştırmada incelenen çalışmalarda uygulanan ölçme araçlarından elde edilen veriler ışığında ulaşılan sonuçlara bakıldığında Batık ve Talay (2021)'in çalışmasında deney grubundaki katılımcılarla yapılan görüşmeler sonucunda, katılımcıların programdan elde ettikleri kazanımların, programın katkılarının ve etkili olan çalışmaların olumlu olduğu belirlenmiştir. Grup psikoeğitim programının, psikolojik danışman adaylarının affetme konusundaki gereksinimlerini karşılayacak nitelikte olduğu gözlemlenmiştir. Bugay ve Demir (2012)'in çalışmasında elde edilen bulgulara göre; deney ve kontrol grubunun kendini affetme son test sonuçları arasında anlamlı bir fark tespit edilmiştir. Ayrıca, bulgular, Affetmeyi Geliştirme Programı'nın öğrencilerin başkalarını affetme ve genel affetme düzeylerini olumlu yönde artırdığını göstermektedir. Çardak (2012)'in çalışmasında deneyin sonuçları, Çok Değişkenli Varyans Analizi yöntemiyle incelenmiş ve dört bağımlı değişkenin bileşkesi açısından deney ve kontrol grupları arasında ölçümler boyunca istatistiksel olarak deney grubunun lehine bir gelişme olduğunu göstermiştir. Affedicilik eğilimini arttırmaya yönelik yapılan psikoeğitim programına katılanların, katılmayanlara göre affedicilik eğilimlerinde anlamlı bir artış olduğu görülmüştür. Bağımlı değişkenler ayrı ayrı incelendiğinde ise gruplar arasında sadece belirgin bir farklılık olduğu görülmüştür. Sonuçlar, affedicilik eğiliminin artmasının belirsizliğe tahammülsüzlük, psikolojik iyi oluş, öfke kontrolü ve sürekli kaygı üzerindeki etkisiyle birlikte değerlendirilmiştir. Bireylerin kendini kabul düzeyi artmış, özür dilenmesine bir anlam yüklenmesi özrü kabul etmesine yardımcı olmuştur. Bu durum affetme eğiliminin artmasını sağlamıştır. Uzun (2023) 'un araştırma sonuçlarına göre, iyimserlik, öz-şefkat, özgecilik ve şükran duyma değişkenlerinin, bilişsel çarpıtmalar ile kendini ve başkasını affetme arasında kısmi aracılık, bilişsel çarpıtmalar ile durumu affetme arasında ise tam aracılık rolünün istatistiksel olarak anlamlı olduğu belirlenmiştir. Kendini affetme modelinde öz-şefkat, başkasını affetme modelinde özgecilik ve durumları affetme modelinde ise iyimserlik en yüksek etkiye sahip araçlar olarak tespit edilmiştir. Ayrıca, aracı değişkenlerin desteklendiği affetmeye yönelik psikoeğitim programına katılan deney grubunun kendilerini, başkalarını ve durumları affetme puanlarının, kontrol grubuna göre pozitif yönde anlamlı bir farklılık gösterdiği gözlemlenmiştir. Deney grubundaki yetişkinlerin affetme puanlarındaki bu fark, izleme ölçümünde de devam etmiştir. Bu bağlamda, affetmeye yönelik psikoeğitim programının, yetişkinlerin affetme düzeylerini artırdığı sonucuna varılabilir. Karduz ve Firdevs (2019)'in araştırması sonucunda elde edilen bulgulara göre beş faktör kişilik özelliklerinden

biri olan nevroitiklik kişilik özellik puanı yüksek olan bireylerde, affetme puanının düşük olduğu ve affetme yeterliliğinin az olduğu gözlemlenmiştir. Bu durumda, tüm kişilik özelliklerinin affetme eğilimlerini artırmaya yardımcı olduğu tespit edilmiştir. Affetme eğilimi kazandırmaya yönelik psikoeğitim programının deneyime açıklık, sorumluluk, uyumluluk, kendini affetme, başkalarını affetme, durumu affetme ve genel affetme düzeylerini artırmada, nevroitiklik düzeyini de azaltmada etkili olduğu görülmüştür. Şahin (2023)'in çalışmasında, yaşamın son dönemindeki hasta yakınlarına sunulan affetme psikoeğitiminin, hasta yakınlarının affetme eğilimlerini artırdığı ve aynı zamanda ölüm kaygısını ve bakım yüklerini azalttığı ve böylelikle yaşam kalitesinin yükselmesinde etkili olduğu sonucuna varılmıştır. Affetme psikoeğitimi hasta yakınlarının kendini affetme, başkalarını affetme, durumu affetme ve genel affetme eğilimlerinin artmasını sağlamıştır.

## GENEL DEĞERLENDİRME VE SONUÇLAR

Affetmeyi geliştirmeye yönelik yapılan psikoeğitim çalışmalarının etkisini inceleyen araştırmalar sistematik olarak gözden geçirilmiş ve aşağıdaki sonuçlara ulaşılmıştır.

Çalışmaya dâhil edilen araştırmalarda deneysel desen kullanıldığı görülmüştür. Araştırma gruplarına ait ulaşılan sonuçlar;

- 1- Batık ve Talay (2021) çalışmalarında 10'ar kişilik deney ve kontrol grubu olmak üzere toplam 20 kişilik bir araştırma grubu oluşturulmuştur.
- 2- Bugay ve Demir (2012) çalışmalarında 8'er kişilik deney ve kontrol grubu olmak üzere toplam 16 kişilik bir araştırma grubu oluşturulmuştur.
- 3- Çardak (2012) çalışmasında 15'er kişilik deney ve kontrol grubu olmak üzere toplam 30 kişilik bir araştırma grubu oluşturulmuştur.
- 4- Uzun (2023) çalışmasında 14'er deney ve kontrol grubu olmak üzere toplam 28 kişilik bir araştırma grubu oluşturulmuştur.
- 5- Karduz ve Firdevs (2019) çalışmalarında 12'şer deney ve kontrol grubu olmak üzere toplam 24 kişilik bir araştırma grubu oluşturulmuştur.
- 6- Şahin (2023) çalışmasında 28'er deney ve kontrol grubu olmak üzere toplam 56 kişilik bir araştırma grubu oluşturulmuştur.

Psikoeğitim çalışmalarının oturum sayıları, süreleri ve içerikleri ile ilgili ulaşılan sonuçlar;

- 1- Batık ve Talay (2021) uyguladıkları psikoeğitim çalışmaları 10 oturumdan oluşmuştur. Haftada bir yürütülen oturumlar ödevlerin özetlemesi ve ısınma oyunları ile başlayıp sonlandırma oyunu, gevşeme, özetleme ve ödevlendirmeler ile kapatılmıştır.
- 2- Bugay ve Demir (2012) uyguladıkları psikoeğitim çalışmaları 5 oturumdan oluşmuştur. Oturumların içeriği, kendini ve başkalarını affetme süreç modeli temel alınarak davranışsal, bilişsel ve duyuşsal evrelerden oluşmuştur.
- 3- Çardak (2012) uyguladığı psikoeğitim çalışmaları 10 oturumdan oluşmuştur. Oturumlarda yürütülen etkinlikler grup lideri ve üyelerin istekleri doğrultusunda gerçekleştirilmiştir.
- 4- Uzun (2023) uyguladığı psikoeğitim çalışmaları 10 oturumdan oluşmuştur. Çalışmanın içeriği iyimserlik, öz-şefkat, özgecilik ve şükran duyma değişkenleri ile elde edilen bulgular doğrultusunda oluşturulmuştur.
- 5- Karduz ve Firdevs (2019) uyguladığı psikoeğitim çalışmaları 10 oturumdan oluşmuştur. Çalışmanın içeriği, araştırmada bireylerin beş faktör kişilik özellikleri ile ilgili ulaşılan sonuçlara bağlı olarak oluşturulmuştur.
- 6- Şahin (2023) uyguladığı psikoeğitim çalışmaları 9 oturumdan oluşmuştur. Oturumlar, soru cevap, egzersizler, kısa videolar ve ödevler gibi aktiviteler kullanılarak konuların işlenmesini ve tartışılmasını içermiştir.

Kullanılan ölçme araçları ve ulaşılan sonuçlar;

- 1- Batık ve Talay (2021) çalışmalarında Tek Faktör Üzerinde Tekrarlı Ölçümler için İki Faktörlü Varyans Analizi ve Bonferroni testi kullanılmıştır. Deney grubundaki katılımcıların programdan elde ettikleri kazanımların, programın katkılarının ve çalışmaların olumlu olduğu sonucuna ulaşılmıştır.
- 2- Bugay ve Demir (2012) çalışmalarında Heartland Affetme Ölçeği kullanılmıştır. Affetmeyi Geliştirme Programı'nın öğrencilerin başkalarını affetme ve genel affetme düzeylerini olumlu yönde artırdığı sonucuna ulaşılmıştır.
- 3- Çardak (2012) çalışmalarında Psikolojik İyi Oluş Ölçeği, Belirsizliğe Tahammülsüzlük Ölçeği, Sürekli Kaygı Ölçeği, Öfke Kontrol Ölçeği kullanılmıştır. Affedicilik eğilimini arttırmaya yönelik yapılan psikoeğitim programına katılanların, katılmayanlara göre affedicilik eğilimlerinde anlamlı bir artış olduğu sonucuna ulaşılmıştır.

- 4- Uzun (2023) çalışmalarında Heartland Affetme Ölçeği, Bilişsel Çarpıtmalar Ölçeği, İyimserlik Ölçeği, Öz-Şefkat Ölçeği, Özgecilik Ölçeği ve Şükran Ölçeği kullanılmıştır. Affetmeye yönelik psikoeğitim programına katılan deney grubunun kendilerini, başkalarını ve durumları affetme puanlarının, kontrol grubuna göre pozitif yönde anlamlı bir farklılık gösterdiği sonucuna ulaşılmıştır.
- 5- Karduz ve Firdevs (2019) çalışmalarında Beş Faktör Kişilik Ölçeği ve Heartland Affetme Ölçeği kullanılmıştır. Affetme eğilimi kazandırmaya yönelik psikoeğitim programının deneyime açıklık, sorumluluk, uyumluluk, kendini affetme, başkalarını affetme, durumu affetme ve genel affetme düzeylerini artırmada, nevrotilik düzeyini de azaltmada etkili olduğu sonucuna ulaşılmıştır.
- 6- Şahin (2023) çalışmalarında Heartland Affetme Ölçeği, Thorson Powell Ölüm Kaygısı Ölçeği ve Bakım Verme Yükü Ölçeği kullanılmıştır. Affetme psikoeğitiminin, hasta yakınlarının kendini, başkalarını, durumu ve genel affetme eğilimlerini artırdığı sonucuna ulaşılmıştır.

Sonuç olarak affetmeyi geliştirmeye yönelik yapılan psikoeğitim çalışmalarının, bireylerin affetme konusundaki ihtiyaçlarını karşılayacak nitelikte olduğu, başkalarını affetme, kendini affetme ve genel affetme düzeylerini olumlu yönde etkilediği görülmüştür.

Bireylerin kendi yaptıkları bir hatada bunun sorumluluğunu alması, duygularını açıkça ifade edebilmesi kendini affetme sürecinde olumlu bir etki yaratacaktır. Hatanın başkası tarafından kendisine yapılması durumunda hissettiği öfke ve kırgınlık duygularından kendi isteği ile vazgeçmesi ve yerine sevgi, merhamet gibi olumlu duygular koyması karşı tarafı affetmesini kolaylaştıracaktır (Şahin, 2023).

Affetme bireylerin fiziksel ve ruhsal sağlığını olumlu etkilemekte, bireyi olumlu düşünmeye sevk ettiği için kaygı durumunun azalmasına yardımcı olmakta ve ilişkisel açıdan da olumlu etki yaratmaktadır. Affetmenin beraberinde getirdiği faydalar düşünüldüğünde, affetmeyi geliştirmeye yönelik psikoeğitim çalışmalarının son derece önemli olduğu görülmektedir.

## KAYNAKÇA

Alpay, A., *Yakın ilişkilerde bağışlama: Bağışlamanın; bağlanma, benlik saygısı, empati ve kiskançlık değişkenleri yönünden incelenmesi*. Yayımlanmamış yüksek lisans tezi, Ankara Üniversitesi, Sosyal Bilimler Enstitüsü, Ankara, 2009.

Aşçıoğlu Önal, A., *Bilişsel çarpıtmalar, empati ve ruminasyon düzeyinin affetmeyi yordama gücünün incelenmesi*. Yayınlanmamış yüksek lisans tezi. Ankara Üniversitesi, Eğitim Bilimleri Enstitüsü, Ankara, 2014.

Ayten, A. (2009). Affedicilik ve din: Affetme eğilimi ve dindarlıkla ilişkisi üzerine ampirik bir araştırma. M.Ü. İlahiyat Fakültesi Dergisi 37, 111-128.

Bugay, A., Demir, A. (2012). Affetme arttırılabilir mi?: Affetmeyi geliştirme grubu. Türk Psikolojik Danışma ve Rehberlik Dergisi, 4 (37), 96-106.

Çardak, M., *Affedicilik yönelimli psiko-eğitim programının affetme eğilimi, belirsizliğe tahammülsüzlük, psikolojik iyioluş, sürekli kaygı ve öfke üzerindeki etkisinin incelenmesi*. Sakarya Üniversitesi, Eğitim Bilimleri Enstitüsü, Sakarya, 2012.

Enright, R. D. (1996). Counseling within the forgiveness triad: On forgiving, receiving

Enright, R. D. (2001). Forgiveness is a choice: A step by- step process for resolving anger and restoring hope. Washington, DC: American Psychological Association.

Breitbart, W. (2018). Forgiveness. Palliative and Supportive Care, 16(3), 244-245. doi:10.1017/S1478951518000408

Enright, R.D., ve Fitzgibbons, R. P. (2000). Helping clients forgive: An empirical guide for resolving anger and restoring hope. Washington, DC: American Psychological Association.

forgiveness, and self-forgiveness. Counseling and Values, 40(2), 107-126.

Gull, M. ve Rana, S.A. (2013). Manifestation of forgiveness, subjective well being and quality of life. Journal of Behavioural Sciences, 23(2), 17-36.

Karduz, A., Firdevs F., *Affetme eğilimi kazandırmaya yönelik psikoeğitim programının affetme eğilimi kazandırma ve beş faktör kişilik özellikleri üzerindeki etkisi*. Doktora Tezi, Sakarya Üniversitesi, Eğitim Bilimleri Enstitüsü, Sakarya, 2019.

Kaya, Ö.S. ve Orçan, F. (2019). Mutluluğun empati, affetme ve yaşam doyumu arasındaki aracı rolü: Bir yol analizi. Bolu Abant İzzet Baysal Üniversitesi Eğitim Fakültesi Dergisi, 19(2), 540-554. doi:10.17240/aibuefd.2019.19.46660-584899



Miller, A. J., Worthington Jr., E. L. & McDaniel, M. A. (2008). Gender and forgiveness: A meta-analytic review and research agenda. *Journal of Social and Clinical Psychology*, 27(8), 843-876. <https://doi.org/10.1521/jscp.2008.27.8.843>

Şahin, M., *Yaşamın son dönemindeki hastaların yakınlarına uygulanan affetme psikoeğitiminin affetme, ölüm kaygısı ve bakım yüklerine etkisi*. Doktora Tezi, Aydın Adnan Menderes Üniversitesi Sağlık Bilimleri Enstitüsü, Aydın, 2023.

Topbaşoğlu, T.A. ve Çivitci, A., Öfke ve yaşam doyumu arasındaki ilişkide affetmenin düzenleyici rolü. *Mehmet Akif Ersoy Üniversitesi, Sosyal Bilimler Enstitüsü Dergisi*, 9(18), 308-327. doi:10.20875/makusobed.302756

Uzun, K., *Bilişsel Çarpıtmalar ile affetme arasındaki ilişkide iyimserlik, öz şefkat, özgecilik ve şükran duymanın aracılık rolünün incelenmesi: Affetmeye yönelik geliştirilen psikoeğitim programının etkinliğinin belirlenmesi*. Doktora Tezi, Burdur Mehmet Akif Ersoy Üniversitesi, Eğitim Bilimleri Enstitüsü, Burdur, 2023.

Vural Batık, M., Afyonkale Talay, N. (2020). Affetmeyi geliştirmeye yönelik bir grup psikoeğitim programının psikolojik danışman adaylarının affetme düzeylerine etkisi. *Pamukkale Üniversitesi Eğitim Fakültesi Dergisi*, 51, 1-33.

Worthington Jr., E. L. (2005). Initial questions about the art and science of forgiving. E. L. Worthington, Jr. (Ed.) *Handbook of forgiveness içinde* (ss. 1- 13). New York, NY: Routledge

## AKRAN ZORBALIĞINA UĞRAYAN ERGENLERDE OLUŞAN TRAVMALARA YÖNELİK ÇALIŞMALARIN SİSTEMATİK GÖZDEN GEÇİRİLMESİ

**Prof., Dr., FATMA EBRU İKİZ**

Dokuz Eylül Üniversitesi, 0000-0003-4381-1658

**AYSEL TAŞKIN**

Dokuz Eylül Üniversitesi, 0009-0005-2699-8213

### ÖZET

Ergenlik fiziksel, cinsel, bilişsel, duygusal ve sosyal bir gelişim dönemidir. Ergenlerin geçirdikleri değişimlere bakıldığında otorite figürleriyle çatışma,bağımsız olma çabası ve zamanının çoğunu akranlarıyla geçirme isteğinin arttığını görürüz. Çocuklar üzerinde yapılan çalışmalar akran zorbalığının yüz milyonlarca çocuğu ve ergeni etkilediğini ve olumsuz psikiyatrik sonuçların yetişkinliğe dek sürebileceğini göstermektedir. Oluşan travmalar düşük özsaygı,anksiyete ve depresyon gibi psikolojik sorunlara yol açabilmekte,kişinin sosyal ilişkilerini ve toplumsal uyumunu zorlaştırabilmektedir. Bu çalışmanın amacı, akran zorbalığına uğrayan ergenlerde oluşan travmalara yönelik çalışmaları incelemektir. Bu amaç doğrultusunda araştırmanın yöntemi son beş yılda yapılan çalışmaları sistematik olarak gözden geçirmektir. Bu amaçla Ulakbim, YÖK Tez, Google Akademik,Vetisonline,EBSCO veri tabanlarında “ergen”, “akran zorbalığı”, “travma”, “okul çağı”, “ergenlerde akran zorbalığı” anahtar kelimeleri kullanılarak Türkçe ve İngilizce olarak alan yazın taraması yapılmıştır. Yapılan alan yazın taraması sonucunda 125 adet, ergenlerde akran zorbalığına bağlı travmalara yönelik çalışma PRISMA rehberi kullanılarak, belirlenen dahil etme ve dışlama kriterleri kapsamında değerlendirilmiş olup 5 tez çalışması ile 3 makale çalışması sistematik gözden geçirme kapsamına alınmıştır. Seçilen çalışmalarda araştırma desenleri ve grupları, bu grupların nasıl belirlendiği,kullanılan ölçme araçları ve ulaşılan sonuçlar sistematik olarak gözden geçirilmiştir. İncelenen çalışmalarda her üç çocuktan birinin akran zorbalığı ile karşılaştığı, ergenlerin % 10-%15'nin altı aydan uzun devam eden “kronik” zorbalığa uğradığı görülmektedir. Yüz milyonlarca ergeni etkilemesi,sık ve uzun süreli olması ve olumsuz psikiyatrik sonuçların erişkinliğe dek sürebilmesi nedeniyle günümüzde “akran zorbalığı” Dünya Sağlık Örgütü ve Birleşmiş Milletler tarafından da küresel bir sağlık sorunu olarak kabul edilmektedir.

**Anahtar Kelimeler:** Ergen, Akran Zorbaliğı, Travma, Okul Çağı, Ergenlerde Akran Zorbaliğı. **A SYSTEMATIC REVIEW OF STUDIES ON TRAUMA IN ADOLESCENTS SUBJECTED TO PEER BULLYING**

### ABSTRACT

Adolescence is a period of physical, sexual, cognitive, emotional and social development. When we look at the changes that adolescents go through, we see an increase in conflict with authority figures, an effort to be independent and the desire to spend most of their time with their peers. Studies on children show that peer bullying affects hundreds of millions of children and adolescents and the negative psychiatric consequences can last into adulthood. The resulting traumas can lead to psychological problems such as low self-esteem, anxiety and depression, and can make social relations and social adaptation difficult. The aim of this study is to examine the studies on the traumas that occur in adolescents who are subjected to peer bullying. In line with this purpose, the method of the study is to systematically review the studies conducted in the last five years. For this purpose, a literature review was conducted in Turkish and English using the keywords "adolescent", "peer bullying", "trauma", "school age", "peer bullying in adolescents" in Ulakbim, YÖK Thesis, Google Scholar, Vetisonline, EBSCO databases. As a result of the literature review, 125 studies on traumas due to peer bullying in adolescents were evaluated within the scope of the inclusion and exclusion criteria determined by using the PRISMA guide, and 5 thesis studies and 3 article studies were included in the systematic review. In the selected studies, research designs and groups, how these groups were determined, the measurement tools used and the results obtained were systematically reviewed. In the studies reviewed, it is seen that one out of every three children encounters peer bullying, and 10%-15% of adolescents are subjected to "chronic" bullying that continues for more than six months. Today, "peer bullying" is recognized as a global health problem by the World Health Organization and the United Nations because it affects hundreds of millions of adolescents, is frequent and long-lasting, and the negative psychiatric consequences can last into adulthood.

**Key Words:** Adolescent, Peer Bullying, Trauma, School Age, Peer Bullying in Adolescents.

## GİRİŞ

Son yıllarda milyonlarca çocuğu etkileyen akran zorbalığı küresel bir halk sağlığı sorunu olarak kabul edilmektedir. Zorbalık; kendini güçlü görenin güçsüz gördüğü kişilere yönelik fiziki,davranışsal ya da ruhsal yönden şiddet uygulamasıdır (Olweus,1995). Dolayısıyla bir saldırganlık ve şiddet biçiminin zorbalık olarak nitelendirilmesi için güç dengesizliği önemli unsurdur.

UNICEF Türkiye Temsilciliği'nin 2013 tarihli Çocuğa Karşı Şiddeti İzleme ve Göstergeleri Kılavuzu'na göre; çocukların okulda yaşadıkları olumsuzlukların en başında şiddet içerikli eylemler yer almaktadır. Okullarda meydana gelen şiddetin en yoğun ortaya çıktığı alan "akran zorbalığı"dır. Dünya'da ergenlik dönemindeki her üç öğrenciden biri zorbalıkla karşılaşmakta,her on öğrenciden üçü akranlarına zorbalık yaptığını kabul etmekte ve okul çağındaki 720 milyon çocuğun okullarda akran zorbalığı yaşadığı belirtilmektedir (UNICEF ,2013).

Dünya Sağlık Örgütü'nün 2018 yılı verilerine göre; çocukların ergenlik döneminde şiddet, akran zorbalığı ve flört şiddeti ile oldukça sık karşılaştığı ifade edilmektedir. Yine Dünya Sağlık Örgütü tarafından, 49. Dünya Sağlık Asamblesi'nde okullarda yaşanan şiddet olayları halk sağlığı sorunlarından biri olarak kabul edilmiştir.

Bir eylemin zorbalık olarak tanımlanabilmesi için mağdurun zorbaya karşı kendini güçsüz ve savunmasız hissetmesi, zorbanın ise kasıtlı zarar verme amacının olması ve fiziksel veya psikolojik üstünlüğünün olması gerekmektedir (Olweus, 1993).

Akran zorbalığına uğrayan ergenler incelendiğinde; mağdurların kendine güveni olmayan,endişeli ve fiziksel olarak zayıf çocuklardan;zorbalığı yapanların ise kurallara uymayan,hırçın ve saldırgan özellikleri olan çocuklardan oluştuğu belirtilmektedir (Gürhan,2017). Güç ilişkilerine bağlı olarak kurban ve zorbanın yer değiştirdiğine de rastlanabileceği ifade edilmektedir (Pişkin,2005).

Zorbalık türleri ise;dövme,vurma,itme,tekme atma vb. biçiminde olan fiziksel zorbalık; alay etme,hakaret etme,isim takma biçiminde sözel zorbalık ; hakkında söylenti yayma,gruptan dışlama vb. ise sosyal zorbalıktan oluşmaktadır. Siber zorbalık ise, internet yoluyla kurbanı devamlı olarak tehdit içeren,aşağılayan veya küçük düşüren mesajlar göndermek olarak tanımlanır.

Ergenlik dönemi üç alt evreden oluşmaktadır.Başlangıç evresi, orta evre ve sonlanma evresidir. Çocukların bu döneminde şiddet ve saldırganlık içeren davranışları artar. Duygusal,cinsel,bilişsel ve fiziksel olarak değişimler meydana gelmektedir. Ergenliğin süresi ise üzerinde yaşanan coğrafyaya,ait olunan çevreye,içinde bulunan kültür düzeylerine göre değişmektedir (Mertoğlu,2021).

Ruh halimiz ve duygularımız esasen amigdala ile prefrontal korteks arasındaki iletişim sayesinde düzenlenip dengelenmektedir. Amigdala beynin reaktif, yani daha çabuk tepki veren ve yaşamsal faaliyetleri düzenleyen, bir bakıma ilkel bölümü olup dürtülerle hareket etmekte,prefrontal korteks ise daha olgun bir yetişkin gibi davranmaktadır. Bu yüzden ikisi arasındaki bağlantı ve iletişim koparsa ciddi sorun yaşanmaktadır. Günümüzde çoğunluğumuz amigdala ile hareket etmekteyiz. Amigdalanın aşırı aktive olması anksiyete, travma sonrası stres bozukluğu, depresyon gibi psikiyatrik rahatsızlıklara neden olmaktadır. Kalitesiz yiyecekler ve tatlandırıcı içecekler ile psikolojik sorunlar arasındaki bağlantıya dair çok sayıda çalışma bulunmaktadır. Özellikle çocuklarda abur cubur tüketim sıklığı ile ruh sağlığı, bilhassa şiddet içeren davranışlar arasındaki ilişki araştırmalarla kanıtlanmıştır. Tatlandırılmış içecek ve abur cubur tüketiminde ise ciddi bir yükseliş bulunmaktadır. Buna diğer ultra-işlenmiş gıdalar da eklenince çocuklar arasında şiddet içeren davranış, fiziksel kavga ve zorbalık oranları giderek artmaktadır. Tüm bunlar çocuklar ve ergenler başta olmak üzere şiddet eğilimini ve şiddet içeren davranışları artırmaktadır. Akran zorbalığından silah taşımaya kadar her tür olayın bu kadar sıklaşmasının sebeplerinden biri de beslenmemiz olabilir (Hyman,2024).

Okullar çocukların sosyalleşmesinde ve gelişmesinde rol oynayan,toplumsal kuralların öğretildiği ve olumsuz davranışların düzeltilmeye çalışıldığı yapılarıdır (Doğan ve Keleş,2023). Okulda çocuğun fiziksel ve ruhsal bütünlüğüne zarar verecek davranış ve olumsuz tutumlara maruz kalması ise şiddet olarak nitelendirilmekte; şiddet davranışı öğrenciden öğrenciye yönelik olduğunda “akran zorbalığı” olarak nitelendirilmektedir (Mertoğlu,2021).

Akran zorbalığına yönelik çalışmalarda kurbanlarda depresyon görülme sıklığının arttığı,bir yıl içinde okul çağı çocuklarında görülen 10-12 intihar vakasının akran zorbalığına uğrama stresinden kaynaklandığı belirtilmektedir (Kingman,1994). Ayrıca bu ergenlerde kaygı,çaresizlik,depresyon,okulu sevmeme ve akademik başarıda düşüş,kendini değersiz ve mutsuz hissetme,dışlanmışlık ve yalnız kalma gibi travmalar yaşanmaktadır. Akranlarına zorbalık yapan çocukların;bu davranışlarına müdahale edilmediğinde bu davranışlarını alışkanlık,hatta kişilik özelliği şekline getirebilmektedirler. Yetişkin olduklarında da bu tür davranışları sürdürebilmektedirler. Zorbalığa uğrayan mağdurlar ise yaşadıkları ciddi travmalar nedeniyle yetişkin olduklarında da olumsuz etkilenmektedirler (Mertoğlu,2021).

Akran zorbalığının önlenmesinde pek çok yaklaşım kullanılmakla birlikte yaygın olarak kabul gören “Olweus Zorbalığı Önleme Programı”dır. Geniş kapsamlı bir programdır ve yaygın olarak kullanılmaktadır. İlk ve ortaöğretim düzeyindeki öğrencileri hedeflemekte ve program öğretmenler, rehber öğretmenler, yöneticiler ve velilerin işbirliği ile yürütülmektedir. Yapılan çalışmalar Olweus Zorbalığı Önleme Programı’nın zorbalığı %50 oranında azalttığını göstermektedir (Melton, 1998).

Konunun önemi bakımından, akran zorbalığına uğrayan ergenlerde oluşan travmalara yönelik çalışma sayısının giderek arttığı görülmekte ise de, bu çalışmaların elde ettiği sonuçların dikkate alınarak toplumsal yaşamda ve okul yaşamında somut adımların atılması gerekmektedir. Bu çalışma ile alanda yapılacak araştırmalara kaynak oluşturup farklı bir bakış açısı ile alan yazına katkı sağlanması amaçlanmaktadır. Bu amaçla çalışmada şu sorulara cevap aranmıştır:

- 1- Akran zorbalığına uğrayan ergenlerde oluşan travmalara yönelik çalışmalarda araştırma desenleri ve yöntemleri nasıldır?
- 2- Akran zorbalığına uğrayan ergenlerde oluşan travmalara yönelik çalışmalarda araştırma grupları nasıl belirlenmiştir, kaç katılımcıdan oluşmaktadır?
- 3- Akran zorbalığına uğrayan ergenlerde oluşan travmalara yönelik çalışmalarda kullanılan ölçme araçları nelerdir?
- 4- Akran zorbalığına uğrayan ergenlerde oluşan travmalara yönelik çalışmalarda ulaşılan sonuçlar nelerdir?

## YÖNTEM

Bu çalışmada sistematik gözden geçirme yöntemi kullanılmıştır. Literatür taraması için PRISMA rehberi kullanılarak, Ulakbim, Google Scholar, YÖK Tez, EBSCO, Vetisonline veri tabanlarında, 2019-2024 yılları arası, Türkçe ve İngilizce olarak literatür taraması yapılmıştır. Türkçe literatür taraması “ergen”, “travma”, “okul çağı”, “akran zorbalığı”, “ergenlerde akran zorbalığı” terimleri üzerinden; İngilizce literatür taraması ise “adolescent”, “peer bullying”, “trauma”, “school age”, “peer bullying in adolescents” terimleri aratılmıştır. Araştırmaya dahil etme kriterleri; (1) Akran zorbalığına orta öğretim veya lise düzeyinde eğitim görmekte iken uğrayan çocuklarla yapılan çalışmalar, (2) Akran zorbalığına uğrayan ergenlerde oluşan travmalara yönelik yapılan çalışmalar, (3) Uğranılan travmanın nedenleri ve sonuçları hakkında bilgi veren çalışmalar ve (4) Tam metin ulaşılan çalışmalardır.

Çalışmanın dışlama kriterleri ise; (1) Akran zorbalığına okul öncesi veya ilköğretim düzeyinde uğrayan çocuklarla yapılan çalışmalar, (2) Sadece özetine ulaşabilen çalışmalar, (3) Ruhsal rahatsızlıklarla birlikte yaşanan akran zorbalığına bağlı travmaları inceleyen çalışmalar olarak belirlenmiştir.

Dahil etme ve dışlama kriterlerine göz önüne alınarak yapılan inceleme sonucunda 4 çalışmanın veri tabanlarında yinlendiği, 54 çalışmanın dahil etme ve dışlama kriterlerinin dışında olduğu (tarih aralığının uymaması vb.) tespit edilerek elenmiştir. Taranan 67 çalışma ise dahil etme ve dışlama kriterleri dikkate alınarak incelenmiş olup; 32 çalışma uygun olmayan araştırma içeriği, 1 çalışma tam metin formuna ulaşılamaması nedeniyle elenmiş, uygunluk kriterlerine yakın 26 çalışma ise ergenler dışındaki farklı yaş gruplarını dahil etmeleri, araştırma içeriğinin birincil ruhsal rahatsızlıklarla birlikte yaşanan akran zorbalığına bağlı travmalara yönelik olması nedeniyle çalışma dışı bırakılmıştır. Erişilen çalışmaların 5’i yüksek lisans tezi, 3’ü makaledir. 2019-2024 yılları arasında yapılmış çalışmalar ele alınmıştır. İncelenen çalışmalarla ilgili bulgular aşağıda sıralanmaktadır.

## BULGULAR

**Çizelge1.Akran Zorbalığına Uğrayan Ergenlerde Oluşan Travmalara Yönelik Çalışmaların Sistematik Gözden Geçirilmesi**

Araştırma Adı	Yazarı-Yılı	Çalışma Grubu	Kullanılan Ölçekler	Araştırma Deseni ve Yöntemi	Araştırma Sonuçları
A1/Ergenlerde Akran Zorbalığının Bireysel ve Çevresel Değişkenler Tarafından Yordanması	Abdulkadir Özer 2023	2022-2023 eğitim öğretim yılında Erzincan ilindeki orta öğretim ve lise kademelerinde öğrenim gören öğrenciler	Kişisel Bilgi Formu, Akran İlişkileri Ölçeği, Ergen-Ebeveyn İlişkileri Ölçeği, Akran Zorbalığı Belirleme Ölçeği, Ergen Formu, Temel Psikolojik İhtiyaçların Tatmini ve Engellenmesi Ölçeği	Nicel Araştırma Yöntemi	Zorbalık düzeyi değişkenleri olarak cinsiyet,yaş,temel psikolojik ihtiyaçların engellenmesi,ergen ebeveyn ilişkilerinin zorbalık düzeylerini etkilediği,arkadaşlık ilişkilerinin ise anlamlı olmadığı bulunmuştur.
A2/Kendine Zarar Verme Davranışı Bulunan Ergenlerde Akran Zorbalığı ve Ruhsal Tanıların Değerlendirilmesi	Elif Güngördü 2021	Harran Üniversitesi Çocuk ve Ergen Ruh Sağlığı ve Hastalıkları polikliniğine başvuran 13-18 yaş arası KZV davranışı olan ergenler ve diğer polikliniklere başvuran herhangi KZV davranışı olmayan ergenlerden	ÇDŞG-ŞY yarı yapılandırılmış görüşme çizelgesi, kendine zarar verme davranışı değerlendirme envanteri ve akran zorbalığı belirleme ölçeği	Deneysel Araştırma	Kendine zarar verme davranışının genellikle orta ergenlikte (13-14 yaş) başladığı, daha çok kızlarda görüldüğü, kontrol grubuna göre parçalanmış aileden gelenlerin daha fazla olduğu, babaların eğitim düzeylerinin daha düşük olduğu ve sigara ile alkol kullanımının daha sık görüldüğü belirlenmiştir. Olgu grubunun %40'nın intihar

		oluşmak üzere toplam 110 ergen dahil edilmiştir			girişiminde bulunduğu belirlenmiştir
A3/10-14 Yaş Arasındaki Çocuklarda Akran Zorbalığı ve Mizaç Özellikleri İlişkisinde Duygu Düzenlemenin Aracı Rolü	Büşra Günaydın 2023	İstanbul'da yaşayan 10-14 yaş aralığında ortaöğretim öğrencisi 214 kız 82'i erkek olmak üzere toplam 296 katılımcı	Swearer Zorbalık Ölçeği, Erken Ergenlik Mizaç Anketi, Ergenler için Duygu Düzenleme Ölçeği ve Demografik Bilgi Formu	Nicel Araştırma	Erken ergenlik dönemindeki ergenlerde akran zorbalığı ile mizaç özellikleri arasında anlamlı bir ilişki olduğu; içsel ve dışsal duygu düzenlemenin zorbalık ve mizaç ilişkisi içinde aracı rolü olduğu bulunmuştur.
A4/Ortaokul öğrencilerinde akran zorbalığı ve sosyal anksiyetenin incelenmesi	Gözde Namlı 2020	İstanbul Bağcılar İlçesinde bulunan bir ortaokulda öğrenim gören 1368 öğrenci	Kişisel Bilgi Formu, Çocuklar İçin Sosyal Anksiyete Ölçeği, Akran Zorbalığı Belirleme Ölçeği	Nicel Araştırma	Cinsiyeti erkek olan, babası okuryazar olmayan, okulu sevmeyen, arkadaşlarıyla olan sorunlarını aile ile paylaşmayan ve arkadaşlarının birbirlerine şiddet uyguladığını gören öğrencilerde Kurban ve Zorba olma oranları yüksek bulunmuştur.
A5/Zorbalık mağduriyetinin yordayıcıları olarak öz-şefkat, çocukluk deneyimleri ve temel psikolojik	Yağmur Duru Kışlal 2020	Gaziantep ve Şırnak illerinde öğrenim gören 14-18 yaş arasındaki	Kişisel Bilgi Formu, Çok Boyutlu Zorbalık Mağduriyeti Ölçeği, Öz-Şefkat	Nicel Araştırma	Ekonomik durum, sınıf düzeyi ve okul türü ile öz-şefkat, çocukluk deneyimleri ve temel psikolojik ihtiyaçların

ihtiyaçlar: Bir karma yöntem araştırması		öğrencilerde n nicel boyutta 579 öğrenci	Ölçeği Kısa Formu, Ergenler İçin Okulda Temel Psikolojik Gereksinimler Ölçeği, Çocukluk Deneyimleri Ölçeği ve Görüşme Formu		zorbalık mağduriyetinin anlamlı yordayıcıları olduğu görülmüştür. Ayrıca lise öğrencilerinin görüşleri ışığında zorbalık mağduriyetine ilişkin deneyimler, mağduriyetin etkileri ve koruyucu faktörler belirlenmiştir.
A6/İnternet Bağımlılığı ve psikiyatrik bozukluklarının Geleneksel akran Zorbalığı Üzerindeki Yordayıcı Etkisi	Serdar Karatoprak, Yunus Emre Dönmez, Özlem Özel, Özcan 2020	Elazığ Fethi Sekin Hastanesi Çocuk ve Ergen Psikiyatri Polikliniğinin başvurana başvuran 12-16 yaşları arasındaki 214 ergenle	Okul Çağı Çocukları için Duygulanım Bozuklukları ve Şizofreni Görüşme Çizelgesi Şimdi ve Yaşam Boyu Şekli Olweus Zorba/Kurban Anketi ve Young İnternet Bağımlılığı Ölçeği	Nicel Araştırma	Depresif bozukluğun kurban olmada; yıkıcı davranış bozukluğunun ise zorba olmada yordayıcı etkiye sahip olduğu saptanmıştır.
A7/Çocuklarda Zorbalık Davranışları, Kaygı ve Sosyal Kaygı Arasındaki İlişki	Özlem Yeşim Özbek Pervin Oya Taneri 2022	590 Öğrenci	Akran Zorbalığı Belirleme Ölçeği Çocuk Formu, Çocuklar İçin Durumluk-Sürekli Kaygı Envanteri	Nicel Araştırma	Her dört öğrenciden birinin akran zorbalığına maruz kaldığı, kurban ve zorba davranışlarının cinsiyet, kronik hastalık, boşanmış ebeveyn ve sınıf düzeyine göre farklılaştığı bulunmuştur.



			ve Çocuklar için Sosyal Anksiyete Ölçeği-yenilenmiş formu		Sürekli kaygı ve sosyal kaygı puanları ile kurban puanları arasında pozitif yönde anlamlı bir ilişki bulunmuştur
A8/Çocuk Psikiyatrisi Polikliniğine Başvuran Ergenlerde Akran Zorbalığı ile Siber Zorbalık ve Öfke İfade Tarzlarının İlişkisi	Çișem Çelen Sra Çop Güler Senes Özlem Hekim Zeynep Gökç Ebru Sekmen Özden Ş. Güneri 2020	Çocuk psikiyatri polikliniğine başvuran 61 ergen	Kişisel bilgi formu, Sürekli Öfke ve Öfke Tarz Ölçeği, Akran Zorbalığı Belirleme Ölçeği-Ergen Formu, Siber Zorbalık Ölçeği ve Siber Mağduriyet Ölçekleri	Nicel Araştırma	Kötü akademik başarının zorbalık; babanın ilköğretim mezunu olmasının mağdur olma için riski artırdığı ve zorbalığa katılımın; siber zorbalık, siber mağduriyet ve sürekli öfke, öfke içe ve dışa puanlarını artırdığı söylenebilir

### Zorbalığa Uğrayan Ergenlerde Oluşan Travmalara Yönelik Çalışmaların Araştırma Desenleri ve Araştırma Grupları

Araştırmada incelenen çalışmaların araştırma desenlerine bakıldığında sekiz çalışmada (Özer,A.2023; Güngördü,E.,2021;Günaydın,B.,2023; Kışlal,Y.D. ,2022; Namlı,G,2020;Yelboğa N., Arkadaşları.,2019; Çelen,Ç.,Arkadaşları.,2020; Özbek,Y.,Arkadaşları.2022) 10-18 yaş aralığında deney ve kontrol gruplu deneysel desen ve nicel araştırma yöntemi kullanıldığı görülmektedir.

Araştırmada incelenen çalışmaların araştırma grupları incelendiğinde, bir çalışma 110 ergen (deney:50,kontrol:60) ( Güngördü,E.2021), bir çalışmada 831 ergen (516 kız, 315 erkek) (Özer,2023), bir çalışmada 1368 ergen (683 kız,685 erkek) (Namlı.,2020), bir çalışmada 296 ergen (214 kız,82 erkek) (Günaydın, 2023), bir çalışmada 579 ergen (Kışlal,2020), bir çalışmada 214 ergen (Karatoprak ve ark.2020), bir çalışmada 61 ergen (35 kız,26 erkek) (Çelen,Ç.2020), diğer bir çalışmada ise, 590 ergen (Baştuğ,Ö. ve ark.2023 katılımcının çalışmalarına dahil edildiği görülmektedir.

İncelenen çalışmalarda programlara katılan katılımcıların nasıl belirlendiğine bakıldığında; Özer'in çalışmasında (2023) Erzincan'daki ortaokul ve lise seviyelerinde öğrenim gören 516 kız ve 315 erkek olmak üzere toplam 831 öğrenci ; Güngördü'nün çalışmasında (2021) bir sağlık kuruluşunun Çocuk ve Ergen Ruh Sağlığı ve Hastalıkları Polikliniğine başvuran 13-18 yaş arası kendine zarar verme davranışı olan 50 deney grubu ve diğer polikliniklere başvuran

herhangi kendine zarar verme davranışı olmayan ergenlerden 60 kontrol grubundan oluşmak üzere toplam 110 ergen; Günaydın'ın araştırmasının (2023) çalışma grubu İstanbul'da yaşayan 10-14 yaş aralığında ortaöğretim öğrencisi 214'ü kız 82'i erkek olmak üzere toplam 296 öğrenci; Namlı'ın araştırmasının (2020) çalışma grubunu İstanbul Bağcılar'daki bir ortaokulda öğrenim gören 683'ü kız, 685'i erkek 1368 öğrenci; Kışlal'nın (2020) çalışma grubu Gaziantep ve Şırnak İllerinde öğrenim gören 14-18 yaş arasındaki 579 öğrenci; Karatoprak ve ark. (2020) çalışma grubu bir sağlık kuruluşunun Çocuk ve Ergen Psikiyatri Polikliniğine başvuran 12-16 yaşları arasındaki 214 ergen; Özbek ve ark.'nın (2022) çalışması yine bir sağlık kuruluşunun Çocuk ve Ergen Psikiyatri Polikliniğine başvuran 61 ergen; Çelen ve ark. (2020) çalışmalarında ise iki ilköğretim okulunda öğrenim gören 590 öğrenci oluşturmaktadır.

### **Zorbalığa Uğrayan Ergenlerde Oluşan Travmalara Yönelik Çalışmaların Etkililiğini Belirlemek İçin Kullanılan Ölçme Araçları ve Araştırmalarda Ulaşılan Sonuçlar**

Araştırmada incelenen çalışmalarda kullanılan ölçme araçları incelendiğinde; dört çalışmada (Günaydın,2023; Namlı,2020; Kışlal,2020; Çelen,2020),demografik bilgi formu kullanıldığı görülmektedir. Ayrıca dört çalışmada Özer (2023), Güngördü (2021), Namlı (2020), Çelen (2020)'in çalışmalarında Ayas ve Pişkin tarafından (2015) geliştirilen“Akran Zorbalığı Belirleme Ölçeği Ergen Formu; bir çalışmada ise Özbek (2023) “Akran Zorbalığı Belirleme Ölçeği Çocuk Formu”kullanıldığı görülmektedir.

Özer'in çalışmasında (2023) Bukowski ve ark.(1994) tarafından geliştirilen,Atk ve ark.(2014) tarafından Türkçeye uyarlanan 22 maddelik arkadaşlık ilişkilerinin niteliğini gösteren “Akran İlişkileri Ölçeği”, 27 maddeden oluşan “ Ergen-Ebeveyn İlişkileri Ölçeği”, Aktaş ve Yıldırım tarafından (2022) geliştirilen ergenlerin ebeveynleri ile olan ilişkilerinin niteliğini ölçen;Chen ve ark.(2015) geliştirilen Bozo ve Selvi (2020) tarafından Türkçeye uyarlanan temel psikolojik ihtiyaçların karşılanma düzeyini ölçen “Temel Psikolojik İhtiyaçların Tatmini ve Engellenmesi Ölçeği”; Güngördü ve karatoprak ve arkadaşlarının (2020) çalışmalarında; 2009 yılında Klonsky ve Glenn tarafından geliştirilen, Türkçe geçerlik ve güvenilirlik çalışması Bildik ve ark. tarafından yapılan “Kendine Zarar Verme Davranışı Değerlendirme Envanteri” ve Endicott ve Spitzer (1978) tarafından erişkinler için geliştirilen ve Chambers ve arkadaşlarının (1985) çocuklara uyarladığı Duygulanım Bozuklukları ve Şizofreni Görüşme Çizelgesine (Schedule for Affective Disorders and Schizophrenia-SADS) dayanan, Kaufman ve ark. tarafından geliştirilen DSM-5 tanıları ile uyumlu olacak şekilde yenilenene,Ünal ve ark. tarafından dilimize çevrilen, geçerli ve güvenilirliği yapılmış “Okul Çağı Çocukları İçin Duygulanım Bozuklukları ve Şizofreni Görüşme Çizelgesi-Şimdi ve Yaşam Boyu Şekli”nin kullanıldığı görülmektedir.;Günaydın'ın çalışmasında (2023) 2008 yılınca Swearer ve ark. tarafından geliştirilen,14 maddeden oluşan ve 2020 yılında Özdemir ve Efiltili tarafından Türkçeye uyarlanana “Swearer Zorbalık Ölçeği”, Rotbath tarafından geliştirilen Türkçe uyarlaması Demirpence ve Putnam (2020) tarafından yapılan “Erken Ergenlik Mizaç Anketi” ,Philips ve Power tarafından 2007 yılında geliştirilen, Duy ve Yıldız tarafından 2014 yılında Türkçeye uyarlanan “Ergenler İçin Duygu Düzenleme Ölçeği” kullanıldığı görülmektedir. Namlı (2020) ve Özbek'in (2022) çalışmalarında La Greca ve arkadaşları tarafından geliştirilen “Çocuklar İçin Sosyal Anksiyete Ölçeği” kullanılmış olup Özbek'in çalışmasında yenilenmiş formun kullanıldığı görülmektedir. Kışlal'ın (2020) ve Çelen'in çalışmasında (2020) İme ve ark. (2020) tarafından Türkçeye uyarlanan “Zorbalık Mağduriyeti Ölçeği” “Çok Boyutlu Zorbalık Belirleme Ölçeği”, ”Ergenler İçin Okulda Temel Psikolojik Gereksinimler Ölçeği”,”Çocukluk Deneyimleri Ölçeği” ve “Öz-Şefkat Ölçeği Kısa Formu” ve yarı yapılandırılmış görüşme formu kullanılmıştır. Karatoprak ve ark. çalışmasında (2020) “Okul Çağı Çocukları İçin

Duygulanım Bozuklukları ve Şizofreni Görüşme Çizelgesi-Şimdi ve Yaşam Boyu Şekli” ve Dan Olweus tarafından geliştirilen ve 1996 yılında revize edilen “Olweus Zorba/Kurban Anketi”, “Young İnternet bağımlılığı Ölçeği” kullanıldığı görülmektedir. Özbek’in çalışmasında (2022) “Çocuklar İçin Durumluk-Sürekli Kaygı Envanteri”, Çelen’in çalışmasında ise “Sürekli Öfke ve Öfke Tarz Ölçeği”, Tanrikulu ve ark. (2012) tarafından geliştirilen 24 maddelik “Siber Zorbalık Ölçeği”, “Siber Mağduriyet Ölçeği” kullanıldığı görülmektedir.

Araştırmada incelenen çalışmalarda uygulanan ölçme araçlarından elde edilen veriler ışığında ulaşılan sonuçlara bakıldığında, Özer’in (2023) ölçek puanlarının analizinde Cronbach Alpha iç tutarlılık katsayısı .93 bulunmuş ve araştırma kapsamında ele alınan temel psikolojik ihtiyaçların engellenmesi, ergen ebeveyn ilişkisi, arkadaş ilişkisi ve kurban olma değişkenlerinin ergenler de akran zorbalığını yordadığı ortaya konmuştur. Milli Eğitim Bakanlığının, okul zorbalığı ile ilgili önleyici faaliyetlerin artırılması gerektiği, önleyici müdahale ve yaptırımların artırılması gerektiği, rehberlik ve psikolojik danışma hizmetlerinde akran zorbalığına yönelik düzenlemelerin yapılması grekliliği vurgulanmıştır.

Güngördü’nün çalışmasında (2021), Akran Zorbalığı Belirleme Ölçeğinin kurban boyutunun iç tutarlılık katsayısı 0,89, zorba boyutunun Cronbach Alfa katsayısı ise 0,86 olarak hesaplanmıştır. Bu analizler sonucunda kendine zarar verme davranışı olan ergenlerin psikiyatrik olarak yüksek riskli olduğu, bu ergenlerde akran zorbalığına maruz kalmanın daha yüksek oranda görüldüğü ve akran zorbalığına uğrama sıklığı arttıkça da Kendine Zarar Verme Davranışı sıklığının arttığını, akran zorbalığına uğrayanların daha sonrasında zorbaya dönme riskinin yüksek olduğunu ortaya konulmuştur. Kendine Zarar Verme Davranışında bulunan ergenlerin psikiyatrik değerlendirme ve sağaltımlarının sağlanması, akran zorbalığına yönelik okul ve aile ile birlikte iş birliği kurulması, önleyici ruh sağlığı politikalarının ve etkili müdahale programlarının geliştirilmesi önerilmektedir.

Günaydın’ın çalışmasında (2023), veriler SPSS 25 programı ile analiz edilmiş, ölçek puanları arasındaki ilişkilerde Korelasyon Analizi yapıldığı görülmüştür. Bu analizler sonucunda, zorba davranışlar gerçekleştiren çocukların olumsuz duyguların düzenlenmesinde içsel işlevsel ve dışsal işlevsel duygu düzenleme becerilerini kullanmakta zorlandığı, var olan olumsuz duygularını ifade ederken kullandıkları yöntemlerin saldırganlık içeren yöntemler olduğu, bu durumların çocukların sosyal ilişkilerinde zorbalık davranışlarına yol açtığı çocukların öz-düzenleme becerilerinin desteklenmesinin önemli olduğu ortaya konulmuştur. Çocuğun sosyal ilişkilerini olumsuz etkileyen davranışlarını ve mizaç özelliklerini birlikte değerlendirerek, duygu düzenleme becerilerini geliştirmek amacıyla kullandığı duygu düzenleme yöntemlerini fark etmenin çocukların sosyal ilişkilerinde akranlarına yaptığı zorbalık davranışlarını olumlu yönde etkisinin olacağı ortaya konulmuştur.

Namlı’nın (2020) çalışmasındaki veri analizi sonucunda şiddet davranışı gösteren adolesanların özellikle daha yaşlarda gösterdikleri şiddet davranışlarının ileriki dönemlerde de artarak devam ettiği erişkinlikte de sürdüğü ifade edilmektedir. Zorbalığa uğrayan öğrenciler ile baş etme, problem çözme, akademik başarı gibi değişkenlerin ele alındığı uzun süreli çalışmalar yapılması önerilmektedir.

Kışlal’ın (2020) çalışmasındaki verilerin analizi sonucunda, demografik değişkenlerden ekonomik durum, sınıf düzeyi ve okul türü değişkenleriyle öz-şefkat, çocukluk deneyimleri ve temel psikolojik ihtiyaçlar değişkenlerinin liseli öğrencilerin zorbalık mağduriyeti düzeyini anlamlı bir şekilde yordadığı göze çarpmaktadır. Akran zorbalığı mağduru öğrenciler için en önemli koruyucu faktörlerin öğrencilerin okula yönelik motivasyonları, kariyer hedefleri, öz-şefkat, aileden, arkadaştan ve öğretmenlerden algılanan sosyal destek ve özerklik algısı olduğu vurgulanmaktadır.

Karatoprak ve arkadaşlarının (2020) çalışmasındaki veri analizinde; psikiyatrik bozukluk ve internet bağımlılığının akran zorbalığındaki rolü yüzde kırkdokuz olarak yer almış, yaş ve cinsiyetin akran zorbalığındaki rolleri etkilemediği ortaya konulmuştur. Akran zorbalığından etkilenen ergenler için önleme ve müdahale programlarının geliştirilmesinin yararlı olabileceği belirtilmiştir.

Özbek ve arkadaşlarının (2022) çalışmasındaki veriler ise, ilkokul öğrencilerinin yaklaşık dörtte birinin akran zorbalığına maruz kaldığı, kurban ve zorbalık davranışlarının cinsiyete, kronik rahatsızlığa, ebeveynlerin boşanmış olmasına ve sınıf düzeyine göre farklılaştığı, kurban puanları ile zorbalık, sürekli kaygı ve sosyal anksiyete puanları arasında pozitif yönlü anlamlı bir korelasyon olduğu ortaya konulmuştur. Okullarda zorbalık davranışlarının düzenli olarak incelenmesi ve kurban ve seyircilere zorbalık durumunda neler yapabileceklerinin öğretilmesinin zorbalık sonucu oluşan depresyon ve kaygının azalmasını sağlayabileceği belirtilmiştir.

Çelen ve arkadaşlarının (2020) araştırmasındaki verilerin analizinde kötü akademik başarı, babanın ilköğretim mezunu olmasının mağdur olma için riski artırdığı; zorbalık yapan grubun, sürekli öfke ve öfke tarz ölçeği puanlarının zorbalığa karışmayan grubun puanlarına göre anlamlı düzeyde yüksek bulunduğu ifade edilmektedir.

## SONUÇLAR VE DEĞERLENDİRME

Akran zorbalığı son yıllarda ergenler arasında giderek yaygınlaşan bir sorundur. Akran zorbalığının en yaygın görüldüğü yerler okullardır. Akran zorbalığı öğrenciler arasında en yaygın olarak görülen şiddet türüdür (Adıkutlu, 2019). Bu çalışmanın amacı, ergenlerde görülen akran zorbalığı sonucu oluşan travmalara yönelik çalışmaları sistematik gözden geçirerek akran zorbalığına ilişkin genel bir bakış açısı sunmaktır. İncelenen çalışmaların hepsinde deneysel desen kullanıldığı, nicel veriler üzerinden değerlendirme yapıldığı farklı yöntemlere yer verilmediği görülmektedir. Deneysel desenin neden-sonuç ilişkisini en iyi ortaya koymayı sağladığı ve geniş katılımcıya ulaşılması hedeflendiği için incelenen çalışmalarda tercih edildiği görülmektedir.

İncelenen çalışmaların içeriklerine bakıldığında; zorbalığın tanımı ve türleri, zorbalık ile ilişkili kuramsal yaklaşımlar, zorbalığa etki eden faktörler, akran zorbalığına katılanların özellikleri, zorbalık mağduriyeti ile ilgili araştırmalar; kendine zarar verme davranışının tanımı ve etyolojisi, kendine zarar verme davranışı ile akran zorbalığına uğramanın ilişkisi; öz-şefkat kavramı ve alt boyutlarının açıklanması, çocukluk deneyimleri ile ilgili kuramsal yaklaşımlar, temel psikolojik ihtiyaçlar ile ilgili kuramsal açıklamalar ve bu olguların akran zorbalığı ile ilişkisinin yordanması; akran zorbalığı-mizaç özellikleri ilişkisi, duyu düzenleme kavramının gelişimi, modelleri, duyu düzenleme-akran zorbalığı ilişkisinin yordanması; adolesan dönemi ve özellikleri, sosyal anksiyete ve akran zorbalığı anksiyete ilişkisinin yordanması; geleneksel akran zorbalığının tanımı, görülme sıklığı, internet bağımlılığı ile ilişkisi; siber zorbalık ile akran zorbalığının bağlantısı, öfke ifade tarzlarının kavramsal boyutu ile zorbalığın dışı vurumu arasındaki ilişki; zorbalık ile akademik başarı arasındaki ilişki ile akran zorbalığı ile sosyal kaygı arasındaki ilişki konularını inceledikleri görülmektedir.

İncelenen çalışmaların tamamında öğrenciler en sık sınıfta, oyun alanında ve koridorda zorbalığa uğradıklarını bildirmişlerdir. Ayrıca okullar hem en sık zorbalığa maruz kalınan hem de öğrencilerin kendilerini en güvende hissettikleri yerler olarak bulunmuştur. Bu durum, öğrencilerin sınıfta zorbalığa maruz kalmalarına rağmen, öğretmenlerinin müdahale edeceğine inandıkları için kendilerini daha güvende hissettiklerini göstermektedir. Öğrencilerin zamanlarının çoğunu geçirdikleri sınıflarda ve oyun alanlarında etkili gözetim yapılması gerektiği vurgulanmaktadır.

Araştırmalarda katılımcıların birçoğunun akran zorbalığının tanımını bilmediğini belirtilmiştir. Zorbalığın doğru bir şekilde tanımlanması ve zorbalığın “çocukluğun doğasının gereği” ve “normal” olduğu, öğrencilerin zorbalık ile kavga veya saldırganlığın farkını bilmesi ve tekrarlayan şiddetin zorbalık olarak kabul edilmesi gerektiği belirtilmektedir.

Çalışmaların tümünde katılımcıların zorbalık mağduru veya uygulayıcı/izleyicisi ergenlerden oluşması özellikle onların eğitim durumu, duygusal durum vb. özellikleri göz önüne alındığında nicel verilerin gerçek etkililik durumunun ortaya konmasına engel olabilir. Bu nedenle nitel veriler toplayıp bunların sonucunu da değerlendirmeye katmak çalışmaların sonuçları hakkında daha detaylı bilgi verecektir.

İncelenen çalışmaların sınırlılığı ise; öğrencilerin uğramış oldukları zorbalık türlerinden olan “siber zorbalığın” yalnızca bir çalışmada incelenmiş olmasıdır. Bu nedenle, gelecekteki çalışmalarda siber zorbalığın da ayrıntılı incelemesi önerilmektedir.

İncelenen çalışmaların çoğunda nicel yöntemler kullanılmış, veriler katılımcıların kendilerinin, sınıf arkadaşlarının ya da öğretmenlerinin yanıtladığı anketler ve ölçekler yoluyla elde edilmiştir. Zorbalığı uygulamalı gözlem yoluyla değerlendiren çalışma sayısı çok azdır. Bu nedenle gelecekteki araştırmalarda gözlem yoluyla yapılan araştırmalara öncelik verilmesi önerilmektedir.

## ÖNERİLER

- Erken Müdahale ve Destek: Akran zorbalığına uğrayan öğrencilere erken müdahale ve destek sağlanmalıdır. Erken müdahale, ruhsal ve psikolojik destek ile uğranılan şiddetin etkileri azaltılabilir, oluşabilecek kişilik bozuklukları önlenir ve psikolojik gelişim sağlıklı bir biçimde sürdürülebilir. Ülkemizde Milli Eğitim Bakanlığı tarafından 1 Mart 2012 tarihinde MEB İletişim Merkezi ve ALO 147 hattı oluşturularak, talep, şikayet, görüş-öneri ve ihbar imkanı sağlanmıştır. Özellikle akran zorbalığı mağduru öğrenciler için erken müdahale imkanı sağlanmaya çalışılmıştır.
- Şiddet Önleme Programları: Okullarda şiddet önleme psikoeğitim programları uygulanmalı, öğrenciler arasında sağlıklı iletişim, empati, problem çözme becerileri ve sosyal uyum konularında eğitim verilmelidir. Bu programlar zorbalığı azaltmaya, sosyal becerilerin gelişimini desteklemeye ve antisosyal davranışları önlemeye yönelik olmalıdır.
- Destekleyici ve Güvenli Okul Ortamı: Okullar destekleyici ve güvenli bir ortam sağlamak için çaba göstermelidir. Öğrencilerin destekleyici bir çevrede eğitim görmeleri sayesinde işbirliği yapmaya, güvenli ilişkiler kurmaya ve olumlu sosyal deneyimleri yaşamaya yatkın olmaları sağlanabilir.
- Toplumsal Farkındalık ve Eğitim: Akran zorbalığının etkileri ve antisosyal kişilik bozukluğu konusunda toplumsal farkındalığın artırılması gerekmektedir. Ebeveynler, öğretmenler ve toplumun diğer paydaşları bu konuda eğitilmeli ve zorbalığın önlenmesi için aktif rol almaları sağlanabilir.
- İş hayatında Destek ve Rehberlik: Zorbalığa maruz kalan öğrenciler, iş hayatına geçtiklerinde destek ve rehberliğe ihtiyaç duyabilirler. İş yerlerinde zorbalığa maruz kalan çalışanların yaşadığı zorlukları anlayan politikalar ve destek sistemleri oluşturulmalıdır. Akran zorbalığı ile ilgili kamu spotları hazırlanarak toplumsal farkındalık artırılabilir.

Akran zorbalığını önlemeye yönelik psikoeğitim, psikoterapi veya grupla psikolojik danışma şeklinde uygulamalar planlanması önerilmektedir. Ruh sağlığı alanı çalışanları ile tüm ulusal ve yerel yönetimlerin işbirlik içinde çalışmalarına ihtiyaç vardır. Ergenlere müzakere, karar

verme, çatışma çözme, iletişim becerileri, problem çözme becerileri kazandırılabilir. Bu önerilerin,akran zorbalığına uğrayan ergenlerin antisosyal kişilik bozukluğuna yatkınlığını önlemeye ve okul,iş,sosyal yaşamlarında daha sağlıklı,başarılı bir şekilde ilerlemelerine yardımcı olabileceği düşünülmektedir.

## KAYNAKÇA

1. Arkadas, A.,Salman, T. ve H. F., UNİCEF *Türkiye Çocuğa Karşı Şiddeti izleme Göstergeleri Kılavuzu*, Ankara,2013.  
<https://unicef.org/turkiye/media/3676/file>
2. Açıkgoz, T. , *Ortaokul Öğrencilerinde Akran Zorbalığı ile Okula Karşı Tutum (Kartep İlçesi Örneği)* ,Yüksek Lisans Tezi, Sakarya Üniversitesi, Sakarya,2017.
3. Adıkutlu, O. , *Policy landscape in Turkey on school bullying an exploration of main issues and shortcomings from a socio-ecological perspective*. Unpublished Thesis. Middle East Technical University, The Graduate School of Social Sciences, Ankara,2019.
4. Ayas, T. ve Pişkin, M. , *Lise Öğrencileri Arasındaki Zorbalık Olaylarının Cinsiyet, Sınıf Düzeyi ve Okul Türü Bakımından İncelenmesi*. İlköğretim Online, 10(2), 550-568, 2011.  
<https://dergipark.org.tr/tr/pub/ilkonline/issue/8592/106821>
5. Bayar, Y. ve Uçanok, Z., *Ergenlerin dâhil oldukları zorbalık statülerine göre okul sosyal iklimi ve genellenmiş akran algıları*. Kuram ve Uygulamada Eğitim Bilimleri, 12(4), 2337-2358, 2012.
6. Doğan,S.,Keleş,O.,. *Nedenleri,Sonuçları ve Çözüm Önerileri Bağlamında Akran Zorbalığı: Bir Olgubilim Çalışması*. Pamukkale Üniversitesi Eğitim Fakültesi Dergisi, 59.1-24, 2022.  
<https://doi.org/10.9779.pauefd.1053832>
7. Esen,T.Ç., *Akran Zorbalığı*,Türkiye Çocuk Hastalıkları Dergisi, 14 (2), 101-110,2022.  
<https://doi.org/10.12956/tchd.704963>
8. Fox, K.R., Millner, A.J., & Franklin, J.C., *Classifying nonsuicidal overdoses: Nonsuicidal self-injury, suicide attempts, or neither?* Psychiatry Research, 244, 235–242, 2016.
9. Hyman,M., *Evdeki Ergenin Öfkesinin Ardında Atıstırdığı Abur Cuburlar Olabilir*. Oksijen Gazetesi, 2024.  
<https://gazeteoksijen.com/yazarlar/mark-hyman/evdeki-ergenin-ofkesinin-ardinda-atistirdigi-abur-cuburlar-olabilir-205555>
10. Gordon, S. , *The Connection Between Bullying and Anxiety Disorders*, 2022.  
<https://www.verywellfamily.com/bullying-and-anxiety-connection>
11. Günaydın, B., *10-14 Yaş Arasındaki Çocuklarda Akran Zorbalığı ve Mizaç Özellikleri İlişkisinde Duygu Düzenlemenin Yolu*, Yüksek Lisans Tezi,İstanbul Arel

Üniversitesi, İstanbul, 2023.

12. Güngördü, E. , *Kendine Zarar Verme Davranışı Bulunan Ergenlerde Akran Zorbalığı Ruhsal Tanıların Değerlendirilmesi*, Tıpta Uzmanlık Tezi, Harran Üniversitesi, Şanlıurfa, 2021.
13. Gürhan, N. , *Her Yönü ile Akran Zorbalığı*. Türkiye Klinikleri J Psikiyatri Nurs-Special Topics, 3(2), 175-81, 2017.  
<https://www.researchgate.net/publication/319257215>
14. Kışlal, Y. D., *Zorbalık Mağduriyetinin Yordayıcıları Olarak Öz-Şefkat, Çocukluk Deneyimleri ve İhtiyaçlar: Bir Karma Yöntem Araştırması*, Yüksek Lisans Tezi , Hasan Kalyoncu Üniversitesi, Gaziantep, 2022.
14. Kingman, S. , *United Against Bullying*. Health Education, 2, 18-20, 1994.
15. Melton, G.B., Limber, S.P., Cunnigham, P., Osgood, D.W., Chambers, J., *Violence Among Rural Youth*. Final Report To Office Juvenile Justice and Delinquency Prevention, 1998.
16. Mertoğlu, M., *Aile Okul, İşyeri, Spor, Cezaevleri ve Yaşamın Diğer alanlarında Öfke Kontrolü*, Pegem Akademi, Ankara, 2021.
17. Milli Eğitim Bakanlığı, "Eğitim Ortamlarında Şiddetin Önlenmesi ve Azaltılması Genelgesi" B.080.0.ÖRG.0.20.02.02/1324 Özel Eğitim ve Rehberlik Hizmetleri Genel Müdürlüğü, 2006.  
<https://docplayer.biz.tr/5855467-T-c-milli-egitimbakanligi-ozel-egitim-rehberlik-ve-danisma-hizmetleri-genel-mudurlugu-genelgeno-2006-26.html>
18. Namlı, G. (2020). *Ortaokul öğrencilerinde Akran zorbalığı ve Sosyal Anksiyetenin İncelenmesi*, Yüksek Lisans Tezi, İstanbul Medipol Üniversitesi, İstanbul.
19. Olweus, D. , *Bullying at School: What We Know and What We Can Do*. Oxford: Blackwell Publishers 1993.
20. Özer, A., *Ergenlerde akran zorbalığının bireysel ve çevresel değişkenler tarafından yordanması*, Yüksek Lisans Tezi, Erzincan Binali Yıldırım Üniversitesi, Erzincan, 2023.
21. UNESCO , *Behind the Numbers: Ending School Violence and Bullying*. Paris: United Nations Educational, Scientific and Cultural Organization, 2019.
22. UNİCEF , "Dünyadaki gençlerin yarısı okulda ve okul çevresinde akran şiddetine maruz kalıyor" , 2018.  
<https://www.unicefturk.org/yazi/siddeteson?gelid>
23. UNİCEF , *Türkiye Çocuğa Karşı Şiddeti İzleme Göstergeleri Kılavuzu*, 2013.
24. United Nations, *Transforming our world: The 2030 Agenda for sustainable development (A/RES/70/1)*. New York, NY: UN General Assembly, 2018.  
<https://sdgs.un.org/2030agenda>

25. Pişkin, M. , Okulda Akran Zorbalığı. Ankara Valiliği İl Milli Eğitim Müdürlüğü Özel Eğitim Rehberlik ve Psikolojik Danışman Hizmetleri Bölümü “Okullarda Şiddet”Paneli-Ankara, 2005.
26. Pişkin, M. ,*Okul Zorbalığı, Tanımı, Türleri, İlişkili Olduğu Faktörler ve Alınabilecek Önlemler*. Kuram ve Uygulamada Eğitim Bilimleri, 2, 531- 562, 2002.
27. Radwan, N., Abd-Ellatif, E. E., & Abu-Elenin, M. , *Bullying and associated common health manifestations among primary school children in Tanta city, Egypt*. The Egyptian Family Medicine Journal, 5(2), 4-19, 2021.
28. Tulpar, S. ,*Akranlarından Şiddet Gören Öğrencilerin Sonraki Hayatlarında Aile Antisosyal Kişilik Bozukluğuna Yatkınlıkları İle İş ve Sosyal Yaşamlarına Etkisi*, Dublin University, İnteraktif Bilimi Disiplinlerarası İncelemeler Dergisi. 1(1),46-63,2020.
- <https://alpha-psychiatry.com/Content/files/sayilar/94/561-570.pdf>
29. Yelboğa, N., Koçak, O., *Ergenlerde Akran Zorbalığını Yordayan Bazı Faktörlerin Zorba ve Mağdur Bireyler Açısından Değerlendirilmesi*, OPUS Toplum Araştırmaları Dergisi, 13 (19).2286-2320, 2019.
- <https://doi.org/10.26466/opus.543567>
30. Yavuzer, H., *Eğitim ve Gelişim Özellikleriyle Okul Çağı Çocuğu*. Remzi Kitabevi, İstanbul, 2016.



## AUXILIARY VERBS IN ENGLISH LANGUAGE SENTENCES

### **Sashka Jovanovska, PhD**

Assistant professor at the Department of English language and literature, Faculty of Philology, Goce Delcev University, North Macedonia

### **Natka Jankova Alagjovska, PhD**

Assistant professor at the Department of English language and literature, Faculty of Philology, Goce Delcev University, North Macedonia

### **Ana Koceva, PhD**

Assistant professor at the Department of English language and literature, Faculty of Philology, Goce Delcev University, North Macedonia

### **Simona Serafimovska, MA**

English Language Lecturer at the Department of English language and literature, Faculty of Philology, Goce Delcev University, North Macedonia

### ABSTRACT

Several researchers have pointed out that the verbal group, being an obligatory element of the clause structure, carries high syntactic and semantic loads. As such, it is an area of maximum divergence and one of the most difficult aspects to master particularly by learners of English as a second language. On this note, this paper discusses the English auxiliary verbs, being integral components of the verbal group. The discussion is done through reviewing the works of different authors on the auxiliaries distinguishing the two sets - the primary auxiliaries (have, be and do) and the modal auxiliaries (can, could, dare, may, might, must, need, ought, shall, should, will and would). Each set of the auxiliaries are discussed with much emphasis on different usages to illustrate how crucial the auxiliaries are, as far as the conjugation of the verbal group is concerned.

*Key Words: Primary Auxiliaries, Modal Auxiliaries, Verbal Group*

#### 1. INTRODUCTION

Auxiliary verbs are among the grammatical elements that play crucial roles in the construction of grammatical units particularly clauses and sentences. They (auxiliaries) sometimes require the presence of lexical verbs to function within verbal groups; however, that does not deny their significance as grammatical sentence elements. Despite their syntactic dependency, auxiliary verbs enjoy high frequency as far as the use of sentence elements is concerned. So, it is worthy to note that, the auxiliary verbs although require lexical verbs, have semantic indispensability and sometimes some of them function as main verbs in sentences and convey effective meanings on their own.

##### 1.1. THE CONTRAST BETWEEN LEXICAL AND AUXILIARY VERBS

The two most important differences between lexical and auxiliary verbs are these (Burton-Roberts, 2016, p.114):

1. In questions, auxiliary verbs can move in front of the subject NP. A lexical verb cannot.

2. The negative particle (not or n't) can attach to an auxiliary verb but never to a lexical verb.

Compare the auxiliary verbs can and be in [1] and [2] with the lexical verbs speak and drink in [3] and [4]:

[1] [a] He can swim. [b] Can he swim? [c] He cannot/can't swim.

[2] [a] He is swimming. [b] Is he swimming? [c] He is not/isn't swimming.

[3] [a] He spoke. [b] \*Spoke he? [c] \*He spoke not (\*spoken't).

[4] [a] He drinks. [b] \*Drinks he? [c] \*He drinks not (\*drinksn't).

The correct forms for [3b–c] and [4b–c], of course, are [b] Did he speak? [c] He didn't speak. [4] [b] Does he drink? [c] He doesn't drink. **which involve the auxiliary verb do.**

We've listed need among the modal auxiliary verbs. In fact, there are two verbs need, one an auxiliary, the other lexical – with a subtle difference in meaning:

#### LEXICAL

#### AUXILIARY

He doesn't need to go.

He needn't go.

He doesn't need a drink.

Does he need to go?

Need he go?

Does he need a drink?

As indicated, the lexical verb can take a direct object NP – a drink – so it's transitive. By contrast, auxiliary verbs never take an NP complement (they are always followed by other verbs).

So when need behaves like an auxiliary – in accepting negation and moving in the question – it can't take an NP complement:

\*He needn't a drink. \*Needs he a drink?

Notice that, following the lexical verb need – but not auxiliary need – the following verb is introduced by to. This then illustrates another distinction between auxiliary and lexical verbs: when a verb follows a lexical verb, it can be introduced by the infinitive particle to but not when it follows an auxiliary verb. For example, *hope and forget* are lexical verbs and, when they are followed by another verb, that other verb is lexical and is introduced by to: *He hopes to pass but he forgot to study.*

## 1.2. MODAL AUXILIARIES (MOD)

Modal auxiliary verbs ('modals', for short) are special – quite different from other verbs, both lexical and auxiliary.

For a start, modals are always tensed (finite). They do not have untensed (non-finite) forms. This distinguishes modals from the primary auxiliaries (do, have and be) and from lexical verbs.

PRESENT: can will shall may

PAST: could would should might

You may be surprised to hear that *will* is present tense, since it usually has a future-time meaning. The point is that *will* in the present tense provides one way of referring to what is (at the present) a future point in time. In the past tense (*would*), it provides a way of referring what was (in the past) a future point in time. Compare:

(Present): He says he *will* come.

(Past): He said he *would* come.

The modal verbs *must* and *need* don't even have a past tense form but just the one (present tense) form already given. Compare this situation with that which holds with a lexical verb like *give*. Besides its finite (present and past tense) forms, *give(s)* and *gave*, it has three non-finite forms: (i) *give* (the stem form, as in *to give*), (ii) *giving*, and (iii) *given*.

Notice that, in contrast to auxiliary *need*, lexical *need* does have a past tense form. *He needed to go* (preceding the infinitive particle *to*) and *He needed a drink* (taking an NP complement) are fine. A further peculiarity of modals is that they never show subject-verb agreement. They don't change their form in the present tense – not even with a third-person singular subject NP (so we have *She can go*, not *\*She cans go*). Recall that it's always just the first verb in a sequence of verbs that is finite (tensed). It follows from this that, since modals are always tensed, they always come first in any sequence of verbs. It also follows that, in a sequence of verbs, there can be only one modal verb (*\*He could would go*, *\*He will must go*).

We've mentioned that every auxiliary verb determines the form of the following verb. The verb that follows a modal auxiliary always appears in its basic (non-finite) stem form. This applies whether the following verb is lexical – as in, (*would*) *fill* and (*can*) *write* – or another auxiliary.

## 1.3. THE PERFECT AUXILIARY — HAVE (PERF)

There are two verbs **have, lexical and auxiliary**. The lexical verb is transitive, taking an NP complement, as in *I have a lovely bunch of coconuts*. Auxiliary *have* is described as the ‘perfect’ auxiliary. Perfect *have* is always followed by another verb (ellipsis aside). This was illustrated above:

[a] Daisy has/had *filled* the pool. [b] Max has/had *written* nothing.

Since it is the first verb in the VP in these examples, *have* appears in a finite form: present tense (has) or past tense (had). Remember, though, that the form of a tensed verb does not always differ from the basic stem. If the subject were not third-person singular, the present tense form would be *have* – e.g. *We have written nothing*.

You will have noticed in [a–b] that, even though *have* is in the present tense, those sentences refer to past time. This is a prime example of the lack of correlation between time and tense, mentioned earlier. There are more ways of referring to the past than using the past tense. The perfect auxiliary *have* provides a way of referring to past time independently of past tense. Perfect *have* in the present tense allows us to refer to a present state of affairs resulting from a past event, as in *He has gone*. Contrast this with *He went* – simple past tense – which refers just to a past event. With perfect *have* in the past tense (as in *had written*), we have a reference to a period of time that was past at a past point in time – the ‘past in the past’.

The verb that follows perfect *have* always appears in its (non-finite) perfect participle form. This applies whether the following verb is lexical or another auxiliary. Written in [b] is the perfect participle form of *write*. Participle forms are non-finite. We’ve called it the ‘perfect participle’ to highlight the fact that this form is determined by the preceding perfect *have*. As noted, *write* belongs to a group of verbs that are irregular in that their perfect participle form clearly differs from their past tense form (*written* vs. *wrote*). Other verbs that pattern like *write* in this respect are *forbid, give and go*. And the verb *be* – the most irregular verb in the language – is no different in this respect. By contrast, with many verbs – in fact, with all regular verbs (e.g. *fill*) and some irregular verbs (e.g. *put*) – the perfect participle form is identical to the past tense form:

V	past tense	perfect participle	
<i>forbid</i>	<i>forbade</i>	(have) <i>forbidden</i>	} irregular
<i>give</i>	<i>gave</i>	(have) <i>given</i>	
<i>go</i>	<i>went</i>	(have) <i>gone</i>	
<i>be</i>	<i>was/were</i>	(have) <i>been</i>	
<i>put</i>	<i>put</i>	(have) <i>put</i>	
<i>fill</i>	<i>filled</i>	(have) <i>filled</i>	regular

Figure 3.3 Regular/irregular verbs (Burton-Roberts, 2016, p.117)

How can you tell whether you're dealing with a (finite) past tense form or a (non-finite) perfect participle form when – as in the last two *put and fill* – the two are identical? Easy. It is finite (past tense) only if it's the first verb in the sequence (because only the first verb in the sequence can be finite). If the verb is preceded by perfect have, then it must be the non-finite, perfect participle of the verb. We mentioned earlier that there are two verbs have, the transitive lexical verb and the perfect auxiliary.

Here are examples that include both:

*Adam has had a little chat with the doorman.*

*By two a.m., I had had enough.*

In the first example *has* is the perfect auxiliary (present tense) and it is followed by the lexical verb in the perfect participle form (*had*), which happens to be identical to the past tense form of *have*, as illustrated in the second example.

Remember, though, that PERF will only have the tense feature if it's the first verb in the sequence. Now that we've introduced MOD and PERF, let's give examples in which they both occur and in which PERF is not the first verb in the sequence:

Milan *will have* filled the pool.

Maxim *could have* written something.

As explained, the lexical verb comes last. And, again as explained, the modal auxiliary (MOD) comes first. It must come first because modals are always tensed. Hence, when perfect *have* cooccurs with a modal, it follows the modal. It's an unbreakable rule of English that perfect *have* precedes the lexical verb and modals precede perfect *have*:

#### **MOD before PERF before Lexical V.**

As already noted, MOD demands that the following verb appears in the basic (non finite) stem form; this is the form of perfect *have* in the examples below.

### **1.4. THE PROGRESSIVE AUXILIARY — BE (PROG)**

Progressive *be* is easily identified. Look again at:

Daisy **is/was** *filling* the pool.

Max **is/was** *writing* nothing.

In these, the tensed verbs are forms of the progressive auxiliary *be*. As you can see, just as perfect have demands that the following verb has the perfect participle form, progressive *be* demands that the following verb has the (non finite) -ING form. Call this the progressive participle, to reflect its dependence on preceding progressive *be*. You'll be pleased to hear (but you already knew!) that the progressive participle (-ing) form is completely regular – invariant for all verbs in the language. Like *have*, *be* can function either as an auxiliary or as a lexical verb. Lexical *be* is the intensive verb, the copula– as in *Kubla Khan was very extravagant*.

In this example the verb *be* figures twice: *Nanny is being a nuisance again*. Here *is* is the present tense form of progressive *be*, and *being* is the progressive participle of the copula.

Now look at:

*This turn of events is worrying*.

It might seem that this example includes progressive *be* followed by a lexical verb (*worry*) in the progressive participle form. Not so! The verb *worry* is transitive – it requires a direct object. But there is no dO in the example. So, *worrying* here is not the verb. It's the adjective. Notice that in the example *it* can be modified by *very*. This means that it is not the progressive auxiliary. Progressive *be* is always followed by further verb – but here *be* is followed by an adjective (more strictly, an AP) complementing *be*. So, *is* in [*This turn of events is worrying*.] is the intensive lexical verb (the copula).

But, just as with perfect *have*, PROG will only have the tense feature if it's the first verb in the sequence. Having introduced MOD and PERF, we can give examples in which PROG co-occurs with MOD, with PERF and with both MOD and PERF:

[1] You *may be* wondering about the future. (MOD + PROG)

[2] Millie *has been* using the bleach. (PERF + PROG)

[3] Bill *might have been* teasing you. (MOD + PERF + PROG)

Following the modal in [1], progressive *be* appears in its (non-finite) bare stem form. Following perfect *have* in [2] and [3], it appears in the (non-finite) perfect participle form (*been*). Again, the ordering of the verbs is absolutely fixed.

**MOD before PERF before PROG before Lexical V** (Burton-Roberts, 2016, p.119).

### 1.5. THE PASSIVE AUXILIARY — BE (PASS)

All the examples discussed so far are said to be in the active voice. They don't contain the passive auxiliary. Sentences that include the passive auxiliary verb *be* are said to be in the passive voice. Passive *be* was illustrated in [a–b], repeated here:

[a] The pool is/was filled. [b] Nothing is/was written.

The obvious point to make is that *be* is also the progressive auxiliary. How to distinguish between progressive *be* and passive *be*? The answer lies in the form of the following verb. Following progressive *be*, we've seen, a verb adopts the progressive participle form (V-ing – e.g. stealing).

But following passive *be*, a verb adopts the passive participle form (e.g. stolen). Notice that the passive participle form and the perfect participle form are always the same. Since the two participles are the same with every verb in the language, it's traditional not to distinguish them and call them both 'the past participle'.

We've not adopted that term here because it suggests the form has something to do with past tense. It doesn't. But notice, in passing, that the passive option introduces no new form into the language. Economically, it just recombines forms anyway required for the formation of the perfect and the progressive:

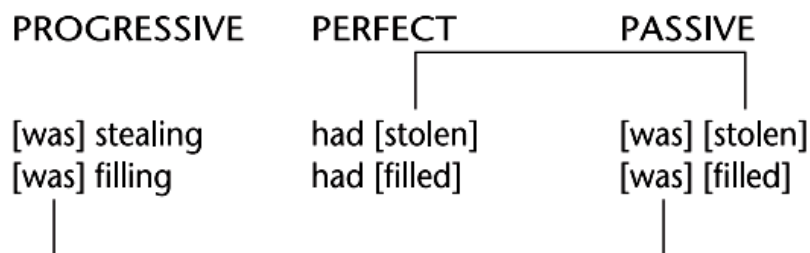

Figure 3.4 The perfect, the progressive and Passive (Burton-Roberts, 2016, p.120)

Just as with perfect *have* and progressive *be*, PASS will only have the tense feature if it's the first verb in the sequence. PASS can co-occur with any combination of other auxiliaries:

- Your water pistol will be confiscated. (MOD + PASS)
- The pool has been filled by Daisy. (PERF + PASS)
- Otto is being driven mad by all the noise. (PROG + PASS)

- It should have been written by now. (MOD + PERF + PASS)
- It may be being written right now. (MOD + PROG + PASS)
- It could have been being written. (MOD + PERF + PROG + PASS)

As always, it's just the first verb that's tensed and the form of each further verb is determined (in ways outlined above) by the verb that precedes it. It is all very systematic – as is the order of the verbs: **MOD before PERF before PROG before PASS before Lexical V.**

## CONCLUSION

The paper talked about the English auxiliary verbs through reviewing some of the relevant points discussed by different authors. It began with an introduction where the importance of the auxiliary verbs has been pointed out. The two main sets of the auxiliaries – primary and modal have been discussed thoroughly and the different forms of verb that are used with different types of auxiliary have been identified. Discussion has also been done on the various meanings attached to the modal auxiliaries before lastly talking about the use of auxiliary verbs in different types of sentences such as reported speech and conditional sentence.

## BIBLIOGRAPHY:

Aarts, B. (2008). English Syntax and Argumentation. 3rd edition. Palgrave Publishers.

Brinton, J. and Brinton, M. (2010). The Linguistic Structure of Modern English. John Benjamins.

Burton-Roberts, N. (2016). Analysing sentences: an introduction to English syntax. London and New York: Routledge.

Chomsky, N. (2000). The Architecture of Language. Oxford University Press.

Chomsky, N. (2002). On Nature and Language. Cambridge University Press.



Huddleston, R. and Pullum, G. (2002). *The Cambridge Grammar of the English Language*. Longman.

Jovanovska, Sashka (2023) *Syntactic and semantic roles of the subject and predicate in English. Documentation*. LAP Lambert Academic Publishing.

Jovanovska, Sashka (2022) *Синтакса на англискиот јазик 1 - практикум*. Goce Delcev University in Stip. ISBN 978-608-244-926-5.

Jovanovska, Sashka (2022) *Синтакса на англискиот јазик 1 - скрипта*. Goce Delcev University in Stip. ISBN 978-608-244-927-2.

Leech, G. (1971). *Meaning and the English Verb*. Longman.

McCawley, J. (1998). *The Syntactic Phenomena of English*. Chicago University Press.

Pinker, S. (1994). *The Language Instinct*. Penguin.

Poole, G. (2010). *Syntactic Theory*. 2nd edition. Palgrave Publishers.

Rodney Huddleston, R. (1984). *Introduction to the Grammar of English*. Cambridge University Press.

Smith, N. (1999) *Chomsky: Ideas and ideals*. Cambridge University Press.

Verspoor, M. and Sauter, K. (2000). *English sentence analysis: an introductory course*. Philadelphia: John Benjamins Publishing Company.

## SEKİZİNCİ SINIF ÖĞRENCİLERİNİN KAREKÖKLÜ SAYILAR KONUSUNDAKİ KAVRAM YANILGILARININ İNCELENMESİ

**Yüksek Lisans Öğrencisi, FATMA TANER**

Eskişehir Osmangazi Üniversitesi, 0009-0009-3000-8592

**Prof. Dr., KÜRŞAT YENİLMEZ**

Eskişehir Osmangazi Üniversitesi, 0000-0001-6256-4686

### ÖZET

Kırsalda genel olarak eğitimle alakalı çalışmalar olmakla birlikte kırsal kesimde en çok zorluk yaşanan alanlardan biri de kırsalda matematik eğitimidir. Matematik; nicelikleri ve ilişkileri algılamamıza yarar bu da insan bilgisinin belkemiğini oluşturmaktadır. Buradan matematik ve matematik eğitiminin toplumlar için yadsınamayacak bir öneme sahip olduğu görülebilmektedir. Bu çalışmada, kent kırsalında eğitim gören sekizinci sınıf öğrencilerinin kareköklü sayılar konusundaki kavram yanlışlarının incelenmesi amaçlanmıştır. Çalışmada nitel araştırma yöntemi benimsenmiş olup betimsel desen kullanılmıştır. Araştırmanın çalışma grubunu Gaziantep ilinin kent kırsalı bölgesinde bir devlet okulunda öğrenim gören yüksek, orta ve düşük başarı düzeyindeki araştırmaya gönüllü olarak katılan dokuz öğrenci oluşturmaktadır. Öğrencilere araştırmacılar tarafından matematik dersi öğretim programı kazanımlarına uygun olarak ve uzman görüşü alınarak hazırlanmış olan bir başarı testi uygulanmıştır. Daha sonra öğrencilerin verdikleri cevaplar araştırmacılar tarafından betimsel olarak analiz edilmiştir. Analizler sonucunda; öğrencilerin kareköklü ifadelerde toplama ve çıkarma işlemi yaparken aşırı genellemeden dolayı kavram yanlışlığına düştükleri, konuyu tam olarak anlayamadıkları için kısıtlı algılama kavram yanlışlığı yaşadıkları, kimi zaman yanlış tercümede buldukları görülmüştür. Ayrıca başarı düzeyi farklı öğrencilerin farklı sorularda başarılı oldukları sonucu ortaya çıkmıştır.

**Anahtar Kelimeler :** Kareköklü sayılar, kavram yanlışlığı, matematik eğitimi.

### 1. GİRİŞ

Ortaokullarda okutulan matematik dersleri sarmal bir yapıda ilerlemektedir. Her yıl bir önceki yılın biraz üstüne ekleyerek yeni kazanımlar öğrenilmekte, geçmiş yıllarda öğrenilen kazanımlar aracılığıyla bilgiler arası bağlantılar kurulmaktadır. Bazı konular ise belirli sınıflarda ilk kez karşılaşılmakta öğrencinin konuyla bağlantı kurup somutlaştırması anlama sürecini aksatabilmektedir. Örneğin kareköklü sayılar konusu programa göre, 8. sınıfta öğretilmekte ve çocuklar ilk kez 8. Sınıfta bu kavramla karşılaşmaktadır. Bu tür sayıların günlük hayatta karşımıza çıkmaması, somutlaştırılmaması öğrenilmesini zorlaştırmaktadır (Soyuk ve Yenilmez, 2021). Matematikğin zor olmasının diğer sebepleri arasında matematikğin

sürekli çalışmayı gerektirmesi, anlama dayalı olması ve tüm bilimlerin en soyutu olması gösterilebilir (İşleyen ve Mercan, 2013).

Kareköklü sayılar Pisagor okullarında kenar uzunlukları 1 birim olan bir dik üçgenin hipotenüsünün nasıl bulunacağından doğan tartışmalar sonucu ortaya çıkıp günümüze ulaşmıştır. Karekök hesaplamaları karelerin kenar uzunluklarının bulunup alanlarıyla karşılaştırılmasıyla başlar (Güveli, Bakri ve Güveli, 2022). Öğrenciler kareköklü sayılarda dört işlem yaparken, köklü sayıyı sayı doğrusuna yerleştirirken, kareköklü sayının yaklaşık değerini bulurken zorluk yaşayabilmektedirler (Duatepe ve Paksu, 2008).

Öğrenci yaptığı hatayı tekrar ediyorsa bu onun bilgiyi yanlış kavradığından ya da akıl yürütme aşamasında eksiklik yaşadığından kaynaklanabilmektedir (Umay ve Kef, 2005). Yine birçok araştırmada öğrencinin konuyu anlayamamasının ya da uygulamada yanlış sonuçlara ulaşmasının sebebinin kavram yanlışları olduğu belirtilmektedir. Kavram yanlışlarının sebeplerini; Graeber ve Johnson (1991), aşırı özelleme, kısıtlı algılama, aşırı genelleme ve yanlış tercüme olarak başlıklara ayırmıştır. Aşırı genelleme, başka konular üzerinde doğru sonuç aldığı kuralın başka konu için de doğru cevabı vereceğinin düşünülmesi, bu yüzden de kullanılmasıdır. Aşırı özelleme, genellenenin tersine konu üzerinde doğru sonuca ulaştıran kuralın, alt konular için de geçerli olduğunun düşünülmesidir. Yanlış tercüme, formül ve işlem arasında ya da grafik tablo arasındaki geçişleri yaparken gerçekleştirilen sistematik hatalardır. Kısıtlı algılama konunun tam olarak algılanmamasıdır. Bütün bu sebepler konunun kavranamamasına ya da yanlış anlaşılmasına, öğrencinin negatif tutum geliştirmesine neden olabilir (Dağ ve Horzum, 2022). Başka bir araştırma da; kavram yanlışlarını öğretim esnasında oluşmasında ve günlük yaşamdaki tecrübeler sonucu oluşmasına göre ikiye ayırmaktadırlar. Öğretim esnasında oluşan kavram yanlışlarında önceden edinilen bilgiyle duyuşsal bilgilerini harmanlayarak yeni bilgiyi öğrenmektedirler. Genelde yeni konular öğrenilirken görülür (Kaplın, Altaylı ve Öztürk, 2014).

Kavram yanlışlarını ortadan kaldırmak için üç aşama önerilmektedir. Birinci aşamada öğrencinin ne konuda yanlış yaptığı saptanır, ikinci aşamada bu yanlışın giderilmesi için seviyeye uygun yöntemler geliştirilir. Üçüncü aşamada bu yöntem uygulanarak yanlış ortadan kaldırılmaya çalışılır (Aydoğdu, Tutak ve Göcük, 2020).

İşleyen ve Mercan (2013) çalışmalarında sekizinci sınıf öğrencilerinin kareköklü sayıları sayı doğrusunda sıralama yaparken kök içerisindeki sayıyı işlem yapmadan kullanma, toplama çıkarma yaparken yanlış kural genellemesi yapma, karenin alanı ile köklü sayı arasındaki ilişkiyi anlayamama gibi hatalar yaptıklarını ortaya çıkarmışlardır.

Temel ve Eroğlu (2014) çalışmalarında sekizinci sınıf öğrencilerinin kareköklü sayıları irrasyonel ve rasyonel sayılar olarak gruplama konusunda öğrencilerin hataya düştüklerini görmüşlerdir.

Soyuk ve Yenilmez (2021) sekizinci sınıf öğrencilerinin köklü ifadeler konusunda sayı duyuşunu inceledikleri çalışmalarında öğrencilerin sayıların anlam ve büyüklükleri konusunda başarılı olduklarını ancak bir referans büyüklüğüne uygun şekilde kullanma kısmında zorlandıklarını, aşırı genelleme yaparak hataya düştüklerini tespit etmişlerdir.

Dinç ve Yenilmez (2022) 8. sınıf öğrencilerinin kareköklü sayılar konusundaki bilgiyi oluşturma süreçlerini inceledikleri çalışmalarında başarı düzeyi düşük ve orta olan öğrencilerin soruyu anlamada zorlandıklarını, başarı düzeyi düşük olanların işlem yaparken güçlük çektikleri soru cevaplama kısmında kısa ve kaçamak cevaplar verdiklerini görmüşlerdir.

Aydoğdu ve Göcük (2020) öğrencilerin, köklü sayılarda toplama işleminin özelliklerini genelleme sonucu kavram yanılgısı yaşadıklarını; matematiğe karşı ön yargının, öğretim şeklinin, öğrenci hazır bulunuşluluğunun, öğrencinin gerekli tekrar ve soru çözümü yapmamasının kavram yanılgısı oluşturduğunu ortaya çıkarmışlardır.

Bu araştırmada 8. Sınıf öğrencilerinin kareköklü sayılar konusunda yaşadığı kavram yanılgıları ve bu yanılgıların nedenleri incelenmiştir. Çalışmada aşağıdaki alt problemlere cevap aranmıştır.

- Sekizinci sınıf öğrencilerinin kareköklü sayılar konusunda yaptığı yanlışlar nelerdir?
- Sekizinci sınıf öğrencilerinin kavram yanılgılarının oluşma sebepleri nelerdir?

## 2. YÖNTEM

### 2.1.Araştırma Modeli

Bu araştırmada nitel araştırma paradigması benimsenmiş olup kişilerin davranışlarını gözlemleyerek ya da o ortamda davranışın nasıl oluştuğunu, sürecin nasıl işlediğini, değişkenler arasındaki ilişkinin nasıl oluştuğunu (Yıldırım, 1999) ortaya çıkarmak adına kullanılan durum çalışması deseni kullanılmıştır. Durum çalışmalarında amaç, bir ya da birkaç durumu derinlemesine araştırmaktır. Bu model bir olayın ayrıntılarını tanımlamaya ve onları değerlendirmeye imkan sağlamaktadır (Büyüköztürk vd., 2016).

### 2.2.Çalışma Grubu

Bu çalışma Gaziantep ili 2023-2024 eğitim öğretim yılı güz döneminde kent kırsalında yer alan bir devlet okulunda öğrenim gören 4 kız, 5 erkek olmak üzere toplamda 9 öğrenci ile yürütülmüştür. Örneklem seçiminde ise amaçlı örnekleme yöntemlerinden biri olan maksimum çeşitlilik örnekleme yöntemi kullanılmıştır. Çalışma grubunu oluşturan öğrenciler matematik dersindeki başarı durumlarına göre öğretmen tarafından başarı düzeyleri yüksek, orta ve düşük olan ve kendini ifade edebilen öğrenciler arasından seçilmiştir. Öğrencilere ve okula kişisel verilerin korunması amacıyla kod adlar verilmiştir.

### 2.3.Verilerin Toplanması

Çalışmada araştırmacılar tarafından hazırlanan ve açık uçlu sorulardan oluşan bir başarı testi veri toplama aracı olarak kullanılmıştır. Sorular klinik mülakatlar yoluyla uygulanmıştır. Klinik mülakat matematikte bireylerin çözüm yaparken ki davranışlarının anlaşılmasına yardımcı olur (Tolga, 2020). Çalışmada kullanılan açık uçlu sorular MEB'in matematik dersi öğretim programında kareköklü sayılar konusunda yer alan kazanımların her birinden birer tane olmak üzere, ders kitabındaki örnekler üzerinden ve uzman görüşü alınarak hazırlanmıştır. Sorular EK-1' de verilmiştir. Soruların ait olduğu kazanımlar Çizelge 1' de verilmiştir.

### Çizelge 1. Soruların Ait Olduğu Kazanımlar

Soru	Kazanım
1.soru	M.8.1.3.1. Tamkare pozitif tam sayılarla bu sayıların karekökleri arasındaki ilişkiyi belirler.
2.soru	M.8.1.3.2. Tamkare olmayan kareköklü bir sayının hangi iki doğal sayı arasında olduğunu belirler.
3.soru	M.8.1.3.3. Kareköklü bir ifadeyi $a\sqrt{b}$ şeklinde yazar ve $a\sqrt{b}$ şeklindeki ifadede katsayıyı kök içine alır.
4.soru	M.8.1.3.4. Kareköklü ifadelerde çarpma ve bölme işlemlerini yapar.
5.soru	M.8.1.3.5. Kareköklü ifadelerde toplama ve çıkarma işlemlerini yapar.
6.soru	M.8.1.3.6. Kareköklü bir ifade ile çarpıldığında, sonucu bir doğal sayı yapan çarpanlara örnek verir.
7.soru	M.8.1.3.7. Ondalık ifadelerin kareköklerini belirler.
8.soru	M.8.1.3.8. Gerçek sayıları tanıır, rasyonel ve irrasyonel sayılarla ilişkilendirir.

Çizelge 1’de görüldüğü gibi, başarı testi matematik dersi öğretim programında kareköklü sayılarla ilgili bulunan 8 kazanımın tümüne ilişkin açık uçlu sorulardan oluşmaktadır.

#### 2.4.Verilerin Analizi

Katılımcılara açık uçlu sorular verilmiş, klinik görüşmeler yapılarak cevapları alınmıştır. Ses kayıtları transkriptor adlı uygulamayla metne dönüştürülmüş, soru bazında öğrencinin söylemleri ve kâğıda aktardıkları analiz edilmiştir. Bu işlem sırasında betimsel analiz kullanılmıştır. Öğrencilere Ö1, Ö2, Ö3, Ö4, Ö5, Ö6, Ö7, Ö8, Ö9 kod adları verilmiştir. Karne notlarına göre Ö3, Ö4, Ö6, Ö8 başarılı öğrenciler, Ö5, Ö7, Ö9 orta başarı düzeyine sahip öğrenciler, Ö1 ve Ö2 ise başarı düzeyi düşük öğrenciler olarak belirlenmiştir. Klinik görüşmeler ortalama 30 dakika sürmüştür. Elde edilen veriler kavram yanlışlıkları ve nedenleri bağlamında incelenmiştir.

### 3. BULGULAR

Öğrencilere uygulanan testte bütün sorularda başarılı olan bir öğrenciye rastlanılmamıştır. Kazanımlara göre öğrencilerin sorulara vermiş oldukları cevapların doğruluk durumu dağılımı Çizelge 2’de verilmiştir. Çizelgede E: eksik, B: boş, D: doğru, Y: yanlış anlamına gelmektedir.

**Çizelge 2. Öğrencilerin Verdiği Cevapların Değerlendirilmesi**

Öğrenciler \ Kazanımlar	Ö1	Ö2	Ö3	Ö4	Ö5	Ö6	Ö7	Ö8	Ö9
1.kazanım	Y	Y	D	D	D	D	D	D	Y
2.kazanım	D	D	D	D	D	D	D	D	D
3.kazanım	Y	Y	D	Y	Y	Y	D	D	Y
4.kazanım	Y	Y	D	Y	Y	D	D	D	Y
5.kazanım	Y	Y	Y	Y	D	D	Y	Y	Y
6.kazanım	B	E	E	E	E	E	E	E	E
7.kazanım	E	D	D	D	Y	Y	Y	Y	Y
8.kazanım	Y	Y	Y	Y	D	Y	Y	D	D

Çizelge 2'ye göre, öğrencilerin tümü 2. Kazanımla ilgili soruyu doğru cevaplandırmış, 5. Kazanımla ilgili soru ise en çok yanlış cevap verilen soru olmuştur. Bununla birlikte 6. Kazanımla ilgili soru ise büyük ölçüde eksik cevaplanmıştır. "Tam kare pozitif tam sayılarla bu sayıların karekökleri arasındaki ilişkiyi belirler." şeklindeki 1. Kazanıma ilişkin soruyu 6 öğrenci doğru cevaplamış, Ö1 ve Ö2 ise asal çarpanlara ayırmaya çalışmış ancak devamını hatırlayamadığını belirterek devam etmemiştir. Soruya ilişkin Ö8 kodlu öğrencinin cevabı Görsel 1' de ve Ö9 kodlu öğrencinin cevabı Görsel 2' de sunulmuştur.

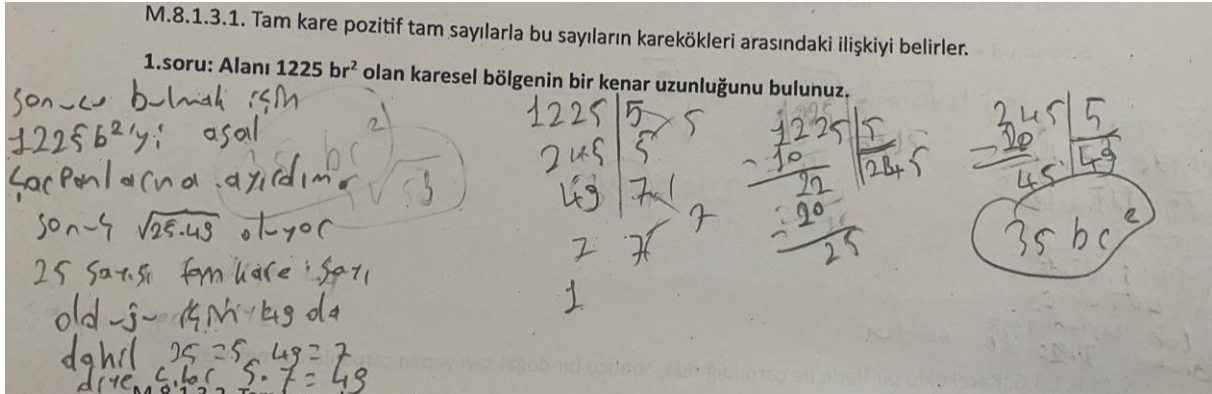
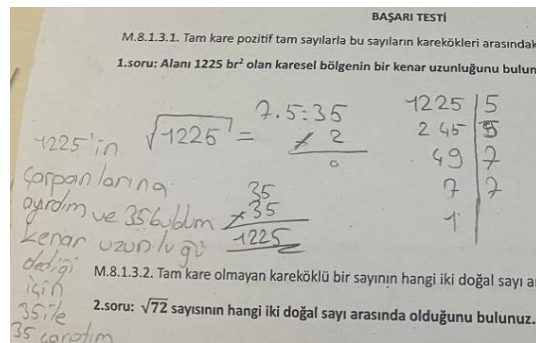
**Görsel 1. Ö8'in Cevabı**

**Görsel 2. Ö9'un Cevabı**

Ö8 ve Ö9 kodlu öğrenciler 1225 sayısını karekök içinden çıkarmayı başardığı halde Ö9'un kenar uzunluğu kısmında kafası karışmış, sonuç kısmında tekrar 35 ile 35 çarparak bırakmıştır.

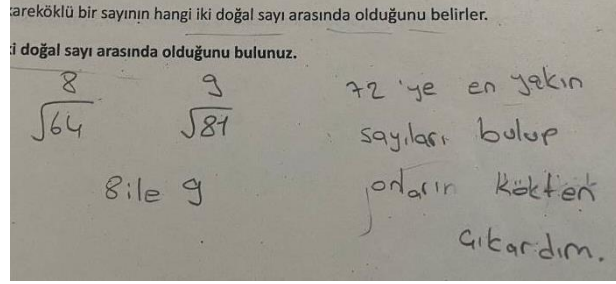
“Tam kare olmayan kareköklü bir sayının hangi iki doğal sayı arasında olduğunu belirler.” şeklindeki 2. kazanımla ilgili soruya bütün öğrenciler doğru cevap vermiştir. Soruya ilişkin Ö4 kodlu öğrencinin cevabı Görsel 3’ de sunulmuştur.



**Görsel 3. Ö4'ün Cevabı**

Görsel 3’de görüldüğü gibi, Ö4 kodlu öğrenci 72 sayısının 8’in karesi olan 64 sayısı ile 9’un karesi olan 81 sayısı arasında kaldığını bu nedenle karekök 72 sayısının 8 ile 9 doğal sayıları arasında bir değere sahip olduğunu ifade etmiştir.

“Kareköklü bir ifadeyi  $a\sqrt{b}$  şeklinde yazar ve  $a\sqrt{b}$  şeklindeki ifadede katsayıyı kök içine alır.” şeklindeki 3. Kazanımla ilişkin soruya öğrencilerden 6’sı yanlış 3’ü doğru cevap vermiştir. Soruya ilişkin Ö4 kodlu öğrencinin cevabı Görsel 4’ de ve Ö3 kodlu öğrencinin cevabı Görsel 5’de sunulmuştur.

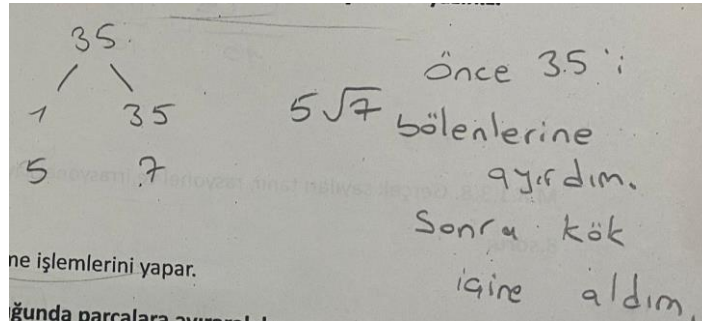

**Görsel 4. Ö4'ün Cevabı**

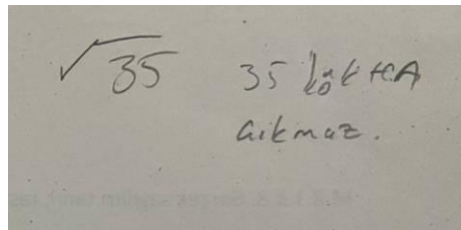

**Görsel 5. Ö3'ün Cevabı**

Görsel 4 incelendiğinde Ö4 kodlu öğrencinin karekök 35 sayısını 5 kök 7 şeklinde yazmaya çalıştığı, Görsel 5 incelendiğinde ise Ö3 kodlu öğrencinin 35 sayısının tam kare olmadığından kökün dışına çıkamayacağını ifade ettiği anlaşılmaktadır.

“Kareköklü ifadelerde çarpma ve bölme işlemlerini yapar.” şeklindeki 4. Kazanıma ilişkin soruya öğrencilerin 5’i yanlış 4’ü doğru cevap vermiştir. Soruya ilişkin Ö8 kodlu öğrencinin cevabı Görsel 6’ da ve Ö4 kodlu öğrencinin cevabı Görsel 7’de sunulmuştur.

Görsel 6. Ö8’in Cevabı

Görsel 7. Ö4’ün Cevabı

Görsel 6 incelendiğinde Ö8 kodlu öğrencinin karekök 300 sayısını 10 kök 3 şeklinde yazarak bölme işlemi yaptığı, Görsel 7 incelendiğinde ise Ö4 kodlu öğrencinin 2 kök 3 sayısını karekök 12 şeklinde yazarak bölme işlemine devam ettiği anlaşılmaktadır.

“Kareköklü ifadelerde toplama ve çıkarma işlemlerini yapar.” şeklindeki 5. Kazanımla ilgili soruya öğrencilerden 2’si doğru, 7’si yanlış cevap vermiştir. Soruya ilişkin Ö8 kodlu öğrencinin cevabı Görsel 8’ de ve Ö2 kodlu öğrencinin cevabı Görsel 9’da sunulmuştur.

Görsel 8. Ö8’in Cevabı



**Görsel 9. Ö2'nin Cevabı**

Görsel 8 incelendiğinde Ö8 kodlu öğrencinin karekök 12 ve karekök 48 ifadelerini doğru şekilde kök dışına çıkardığı ancak sonrasında köklerin önündeki katsayıları kendi arasında toplarken karekök içinde yer alan sayıları da kendi içinde toplayarak hatalı bir sonuca ulaştığı görülmektedir. Görsel 9 incelendiğinde ise Ö2 kodlu öğrencinin karekök 12 ve karekök 48 ifadelerini doğru şekilde kök dışına çıkardığı ancak sonrasında köklerin önündeki katsayıları kendi arasında toplarken işlem hatası yaparak hatalı bir sonuca ulaştığı görülmektedir.

“Kareköklü bir ifade ile çarpıldığında, sonucu bir doğal sayı yapan çarpanlara örnek verir.” şeklindeki 6. Kazanıma ilişkin soruya hiçbir öğrenci doğru cevap verememiş, 3 çarpan istenen soruda bazıları 1, bazıları 2 çarpan bularak bırakmıştır. Soruya ilişkin Ö8 kodlu öğrencinin cevabı Görsel 10’da sunulmuştur.

**Görsel 10. Ö8'in Cevabı**

Görsel 10 incelendiğinde Ö8 kodlu öğrencinin karekök 12 sayısı ile çarpıldığında sonucu doğal sayı olacak sadece bir çarpan bulduğu onun da karekök 3 sayısı olduğu anlaşılmaktadır. Söz konusu öğrenci aynı özellikte 3 çarpan bulması istendiği halde sadece bir çarpan bularak soruyu eksik cevaplamıştır.

“Ondalık ifadelerin kareköklerini belirler.” şeklindeki 7. Kazanıma ilişkin soruya 3 öğrenci doğru, 5 öğrenci yanlış cevap vermiştir. Soruya ilişkin Ö8 kodlu öğrencinin cevabı Görsel 11’de ve Ö4 kodlu öğrencinin cevabı Görsel 12’de sunulmuştur.

2,25'ten 0,09 çıkarıldığında 2,16 olur  
2,16 olursa 2,16 sayıdır  
karekökü 0,4  
0,4 kök 2

**Görsel 11. Ö8'in Cevabı**

$\frac{2,25}{10} = \frac{15}{10}$        $\frac{3}{100} = \frac{3}{10}$   
önce sayıları kökten çıkardım.  
sonra kesir olarak  
 $1,5 - 0,3 = 1,2$  yaptım.  
ve çıkardım

**Görsel 12. Ö4'ün Cevabı**

Görsel 11 incelendiğinde Ö8 kodlu öğrencinin karekök 2,25 sayısından karekök 0,09 sayısını hatalı bir şekilde çıkararak sonucu karekök 2,16 bulduğu sonrasında bu sayıyı da 0,4 kök 2 şeklinde yine hatalı biçimde yazarak hatalı bir sonuca ulaştığı görülmektedir. Görsel 12 incelendiğinde ise Ö4 kodlu öğrencinin karekök 2,25 sayısını kök dışına doğru bir şekilde 1,5 olarak ve karekök 0,09 sayısını da kök dışına doğru bir şekilde 0,3 olarak çıkardığı ve çıkarma işlemini de yaparak doğru sonuca ulaştığı görülmektedir.

“Gerçek sayıları tanır, rasyonel ve irrasyonel sayılarla ilişkilendirir.” şeklindeki 8. Kazanımına ilişkin soruya 2 öğrenci doğru yanıt vermiş, kalan öğrenciler yanlış cevaplamışlardır. Soruya ilişkin Ö8 kodlu öğrencinin cevabı Görsel 13’ de ve Ö5 kodlu öğrencinin cevabı Görsel 14’de sunulmuştur.

Yukarıdaki sayılardan kaç tanesi irrasyonel sayıdır? diye sorulmuş.  
3 tanesi irrasyoneldir.

**Görsel 13. Ö8'in Cevabı**

Yukarıdaki sayılardan kaç tanesi irrasyonel sayıdır?  
3 tane rasyonel vardır.

**Görsel 14. Ö5'in Cevabı**

Görsel 13 incelendiğinde Ö8 kodlu öğrencinin  $\pi$  sayısının irrasyonel, karekök 0,16 sayısının rasyonel, karekök 0,1 sayısının irrasyonel, karekök 196 sayısının rasyonel, 2,134 sayısının

rasyonel sayı olduğu yönündeki tespitleri doğru ancak 0,1534444... sayısının irrasyonel sayı olduğu yönündeki tespiti yanlıştır. Buradan Ö8'in sayısının ondalık kısmının sonsuza dek uzamasının irrasyonel olmasını gerektirdiği yanlışlığına sahip olduğu söylenebilir. Görsel 14 incelendiğinde ise Ö5 kodlu öğrencinin de aynen Ö8 gibi  $\pi$  sayısının ve 0,1 sayısının irrasyonel sayı olduğu yönündeki tespitleri doğru ancak 0,1534444... sayısının irrasyonel sayı olduğu yönündeki tespiti yanlıştır.

#### 4. TARTIŞMA ve SONUÇ

Sekizinci sınıf öğrencilerinin kareköklü sayılar konusunda karşılaştıkları zorluk ve kavram yanlışlarını belirlemeyi amaçlayan bu çalışmada MEB' in 8. sınıf öğrencilerine kazandırılmasını planladığı kazanımlara uygun olarak hazırlanan başarı testinde yer alan sorulara verilen cevaplar incelendiğinde not ortalaması baz alınarak seçilen yüksek ve orta başarılı öğrencilerin doğru yanıt sayısının yaklaşık olarak birbirine yakın olduğu tespit edilmiştir. Düşük başarıya sahip öğrenciler ise diğerlerine göre daha az sayıda soruyu yeterli cevaplandırabilmişler, kendilerini ifade ederken Dinç ve Yenilmez (2022)'in çalışmasında belirttiği gibi daha çekingen davranmışlar ve kısa cevaplar vermişlerdir.

İlk soruda düşük başarı seviyesindeki iki öğrencinin asal çarpanlara ayırmaya çalışması ancak devamını getiremediğini ifade etmesi, Graeber ve Johnson (1991)'un belirttiği kısıtlı algılama türündeki kavram yanlışlığına örnek teşkil etmektedir. Ö9'un tekrar alan bulmaya çalışmasının, soruyu dikkatli incelememesinden kaynaklandığı düşünülmektedir.

İkinci soru başarı düzeyi farklı bütün öğrenciler tarafından doğru cevaplanmıştır. Öğrencilerin yakınlık ve uzaklık kavramını, tam kare sayıların sıralamasını yaptıkları açıklamalardan dolayı anladıkları düşünülmektedir.

Üçüncü soruyu Ö3, Ö7, Ö8 kodlu öğrenciler doğru cevaplamıştır. Ö4'ün karekök 35 sayısı için 5'i karekök dışına yazması soruyu yanlış yapmasına sebep olmuştur. Graeber ve Johnson (1991)'un sınıflandırmasına göre yanlış tercümeden kaynaklı bir kavram yanlışlığı yaşadığı söylenebilir.

Dördüncü soruda öğrencilerin hepsi ifadeyi kök dışına çıkarabilmişler ancak bazıları bölme işleminde hatalı sonuçlar bulmuştur. Bu da öğrencinin kareköklü sayılarda bölme işlemi konusunda eksik öğrenmeye sahip olduğuna işaret etmektedir. Diğerlerinden farklı olarak Ö4'ün  $2\sqrt{3}$  ifadesini kök içine aldığı ve bölme işlemini kök içinde yaptığı ancak bulduğu sonucu karekök içerisinde bıraktığı görülmektedir. Bu durumda öğrencinin kök sayısının doğal sayı olmasını gerektiğini anlayamamasından ya da sadece sayı içeren işlemlerde kullandığı yöntemin doğru olduğunu düşünmesinden aşırı genelleme yaptığı şeklinde yorumlanabilir.

Beşinci soruda yanlış yapan iki öğrencinin son adımda  $\sqrt{3}$  değerini hesaba katmayı unuttukları görülmektedir. Yine iki öğrencinin karekök içindeki sayıyı kök dışına çıkarmaya çalıştığı ancak Ö2'nin  $8\sqrt{12}$  ifadesinde 8 ile 12'yi toplayarak 20 bulduğu görülmektedir. Öğrencinin burada aşırı genelleme yaptığı söylenebilir. Ö8'in ise son adımda çarpmaya çalışmasının işlem hatası olduğu düşünülmektedir.

Altıncı soruda öğrencilerin hepsi sonucu bulmakta zorlanmış, çoğu  $2\sqrt{3}$  ifadesini bulmuş, diğer çarpanları bulamamışlar bırakmışlardır. Öğrencilerin konuyu tam anlayamamasından kaynaklı kısıtlı algılamaya bağlı kavram yanlışlığına düştükleri söylenebilir.

Yedinci soruda Ö8'in aşırı genelleme yaptığı doğal sayılarda çıkarma işleminin kareköklü ifadelerde de işe yarayacağını düşünerek işlem yaptığı tespit edilmiştir. Çoğu öğrenci karekök içinde ondalık gösterim halinde sayıları bırakmıştır.

Sekizinci soruda Ö8'in rasyonel ve irrasyonel sayı ifadeleri incelendiğinde sayıların sonsuza dek uzayıp gitmesi, kök dışına çıkamaması gibi söylemler kullandığı görülmektedir. Yanlış yapan diğer öğrencilerin kareköklü sayıların irrasyonel mi rasyonel mi olduğu konusunda hata yaptıkları belirlenmiştir.

Çalışmada öğrencilerin Aydoğdu ve Göcük (2020)'ün çalışmasında olduğu gibi toplama ve çıkarma işlemi konusunda aşırı genellemeler yüzünden yanlış yaptıkları görülmüştür. Çalışmadan elde edilen sonuçlar Temel ve Eroğlu (2014) ve İşleyen ve Mercan (2013) çalışmalarının sonuçları ile paralellik göstermektedir.

Öğrencilerin başarı düzeyleri farklı olsa da konu ve kazanım bazında başarı düzeyleri farklılık gösterebilmektedir. Bazen başarılı olarak nitelendirilen öğrenci yanlış cevap verirken, düşük başarılı olduğu düşünülen öğrenci doğru cevap verebilmektedir. Bu da öğrencinin başarı durumunu her ders ya da her konu için genellemenin çok doğru olmadığı sonucunu ortaya çıkarmaktadır. Çalışma sonucunda öğrencilerin en çok aşırı genelleme ve kısıtlı algılama türünde kavram yanlışlığına sahip oldukları sonucuna ulaşılmıştır.

## KAYNAKÇA

- [1] Akgül, E. N. ve Yılmaz, R. (2023). Secondary School Students' Construction Processes of Square Root Concept with Realistic Problems: An APOS Perspective. *Mathematics Teaching-Research Journal*, 14(1), 174-197.
- [2] Aydoğdu, M. (2020). Sekizinci Sınıf Öğrencilerinin Üslü Sayılar ile Köklü Sayılar Konularındaki Kavram Yanılgılarının Belirlenmesi. *Uluslararası Eğitim Bilim ve Teknoloji Dergisi*, 6(3), 240-257.
- [3] Büyüköztürk, Ş., Çakmak, E. K., Ergün, Ö. E., Karadeniz, Ş. ve Demirel, F. (2016). *Bilimsel Araştırma Yöntemleri*. Ankara: Pegem Yayınları.
- [4] Dağ, Ş. ve Horzum, T. (2022). Matematik eğitiminde kavram yanlışları ile ilgili yazılan lisansüstü tezlerin incelenmesi: Bir sistematik derleme. *E-Kafkas Journal of Educational Research*, 9(1), 434-465.
- [5] Delil, A. ve Yolcu Tetik, B. (2016). 8. Sınıf Merkezi Sınavlardaki Matematik Sorularının TIMSS-2015 Bilişsel Alanlarına Göre Analizi. *Manisa Celal Bayar Üniversitesi Sosyal Bilimler Dergisi*, 13(4), 165-184.

- [6] Dinç, Y. ve Yenilmez, K. (2022). Sekizinci Sınıf Öğrencilerinin Kareköklü Sayılar Konusundaki Bilgiyi Oluşturma Süreçlerinin İncelenmesi. *International Journal of Educational Studies in Mathematics*, 9(2), 84-107.
- [7] İşleyen, T. ve Mercan, E. (2013). Examining The Difficulties Experienced By 8th Grade Students On The Subject Of Square Root Numbers. *Eğitimde Kuram ve Uygulama*, 9(4), 529-543.
- [8] Kaplan, A., Altaylı, D. ve Öztürk, M. (2014). Kareköklü Sayılarda Karşılaşılan Kavram Yanılgılarının Kavram Karikatürü Kullanılarak Giderilmesi. *Uludağ Üniversitesi Eğitim Fakültesi Dergisi*, 27(1), 85-102.
- [9] Soyuk, R. ve Yenilmez, K. (2021). Sekizinci Sınıf Öğrencilerinin Kareköklü İfadeler Konusunda Sayı Duyularının İncelenmesi. *Journal of Computer and Education Research*, 9(18), 961-996.
- [10] Temel, H. ve Eroğlu, A. O. (2014). A Study On 8th Grade Students' Explanations Of Concepts Of Number. *Kastamonu Eğitim Dergisi*, 22(3), 1263-1278.

### EK-1. BAŞARI TESTİ

M.8.1.3.1. Tam kare pozitif tam sayılarla bu sayıların karekökleri arasındaki ilişkiyi belirler.

**1.soru: Alanı  $1225 \text{ br}^2$  olan karesel bölgenin bir kenar uzunluğunu bulunuz.**

M.8.1.3.2. Tam kare olmayan kareköklü bir sayının hangi iki doğal sayı arasında olduğunu belirler.

**2.soru:  $\sqrt{72}$  sayısının hangi iki doğal sayı arasında olduğunu bulunuz.**

M.8.1.3.3. Kareköklü bir ifadeyi  $a\sqrt{b}$  şeklinde yazar ve  $a\sqrt{b}$  şeklindeki ifadede katsayıyı kök içine alır.

**3.soru: Alanı  $35 \text{ br}^2$  olan kare şeklindeki bahçenin bir kenar uzunluğunu  $a\sqrt{b}$  biçiminde yazınız.**

M.8.1.3.4. Kareköklü ifadelerde çarpma ve bölme işlemlerini yapar.

**4.soru: Bir terzi  $\sqrt{300}$  m kumaşı  $2\sqrt{3}$  m uzunluğunda parçalara ayırarak her parçadan bir kostüm dikmiştir. Buna göre terzinin diktiği kostüm sayısını bulalım.**

M.8.1.3.5. Kareköklü ifadelerde toplama ve çıkarma işlemlerini yapar.

**5.soru:**  $\sqrt{3} + 8\sqrt{12} + \sqrt{48} = ?$

M.8.1.3.6. Kareköklü bir ifade ile çarpıldığında, sonucu bir doğal sayı yapan çarpanlara örnek verir.

**6.soru:**  $\sqrt{12}$  ifadesini çarpıldığında sonucu doğal sayı olan 3 çarpan bulalım.

M.8.1.3.7. Ondalık ifadelerin kareköklerini belirler.

**7.soru:**  $\sqrt{2,25} - \sqrt{0,09} = ?$

M.8.1.3.8. Gerçek sayıları tanıır, rasyonel ve irrasyonel sayılarla ilişkilendirir.

**8.soru:**

$\pi$	$\sqrt{0,16}$	0,1534444...
$\sqrt{0,1}$	$\sqrt{196}$	2,134

Yukarıdaki sayılardan kaç tanesi irrasyonel sayıdır?

## ORTAOKUL ÖĞRENCİLERİNİN AKADEMİK BENLİK VE MATEMATİK KAYGILARININ BAZI DEĞİŞKENLER AÇISINDAN İNCELENMESİ

**Yüksek Lisans Öğrencisi, FATMA TANER**

Eskişehir Osmangazi Üniversitesi, 0009-0009-3000-8592

**Prof. Dr., KÜRŞAT YENİLMEZ**

Eskişehir Osmangazi Üniversitesi, 0000-0001-6256-4686

### ÖZET

Günlük hayatta karşımıza çıkan problemlerle baş etmede pratik yollar bulmada başrolü oynayan matematik, öğrenciler tarafından zor derslerden biri olarak görülmektedir. Matematik kendi içinde zor bir ders olsa da matematiğe karşı duyulan korkular, kaygılar ve önyargılar bu zorluğu tetiklemektedir. Bu çalışmada, ortaokul yedinci ve sekizinci sınıf öğrencilerinin akademik benliklerinin ve matematik kaygı düzeylerinin cinsiyet ve sınıf düzeyi açısından farklılaşıp farklılaşmadığının incelenmesi amaçlanmıştır. Ayrıca akademik benlik ve matematik kaygısı arasında anlamlı bir ilişkinin olup olmadığı araştırılmıştır. Çalışmada nicel araştırma yöntemi benimsenmiş olup iki ya da daha fazla değişken arasındaki değişimi belirlemeyi hedefleyen ilişkisel tarama modeli kullanılmıştır. Araştırmanın örneklemini Gaziantep ili merkez ilçesinde bulunan bir ortaokulda öğrenim gören yedinci sınıf ve sekizinci sınıf öğrencileri arasından rastlantısal olarak seçilen 143 öğrenci oluşturmaktadır. Araştırmada veri toplama aracı olarak Matematik Kaygısı Ölçeği ve Akademik Benlik Kavramı Ölçeği kullanılmıştır. Verilerin analizinde betimsel analiz, t-testi ve korelasyon analizinden yararlanılmıştır. Analizler sonucunda; öğrencilerin matematik kaygısının orta düzeyde olduğu, kaygı düzeyinin cinsiyete göre farklılaşmadığı ancak sekizinci sınıf öğrencilerinin matematik kaygısının yedinci sınıflara göre daha yüksek olduğu ortaya çıkmıştır. Ayrıca öğrencilerin akademik benlik algılarının orta düzeyde olduğu, akademik benlik algısının cinsiyete göre farklılaşmadığı ancak yedinci sınıf öğrencilerinin akademik benliklerinin sekizinci sınıflara göre daha yüksek olduğu tespit edilmiştir. Akademik benlik algısı ile matematik kaygısı arasında orta düzeyde ters yönlü bir ilişki olduğu ortaya çıkmıştır.

**Anahtar kelimeler:** matematik kaygısı, akademik benlik, matematik eğitimi

### 1. GİRİŞ

Hayatımızın her alanına girmiş ve bir nevi yaşamımızı sürdürmek için elzem hale gelmiş becerilerden biri işlem yapabilmektir. Günlük hayatta karşımıza çıkan problemlerle baş etmede kısa ve pratik yollar bulmada başrolü oynayan matematik, öğrenciler tarafından zor derslerden biri olarak görülmektedir. Bu sebepten öğrenciler baştan pes etmekte ya da ilgilerini matematik dersi üzerinden çekmektedir. Matematik kendi içinde zor bir ders olsa da matematiğe karşı duyulan korkular, kaygılar ve önyargılar bu zorluğu tetiklemektedir (Umay, 1996).

Bloom, öğrenmede oluşan farklılıkların bir bölümünün duyuşsal özellikler yüzünden olduğunu belirtmiştir (Dursun ve Bindik, 2011). Duygusal faktörlerden biri olan kaygının matematik dersinde gösterilen başarı üzerinde olumsuz etkileri olduğu görülmüştür. Kaygının bireyde içsel rahatsızlık oluşturduğu (Başarır, 1990), sebebi bilinmeyen durumlarda oluşan sorunlardan kaynaklandığı ifade edilmektedir. Matematik kaygısı ise problem çözümünde ve sayı kullanımında oluşan gerginlik olarak açıklanabilir (Şahin, 2000). Matematik kaygısının sebepleri araştırıldığında çeşitli sonuçlar ortaya çıkmaktadır. İlgili araştırmalarda ebeveynlerin, öğretmenlerin etkileri, öğrencinin geçmişe dönük başarısızlık tecrübeleri, benlik algısı, öğrencinin temel becerilerden yoksunluğu gibi sebepler ortaya çıkmaktadır (Şenol, Dündar, Kaya, Gündüz ve Temel, 2015).

9-11 yaş döneminin bu kaygı oluşumu açısından önemli bir aralık olduğu belirtilmiştir. Sayılar arasındaki bağlantıların yeterince açıklanmamasından dolayı öğrencilerin kavramlarla bağlantı kurmasının zorlaşacağı ve ilerleyen dönemlerde bu zorluğun, problem çözme kabiliyetinin ilerlemesinde sorun çıkaracağı ifade edilmiştir (Başar, Ünal ve Yalçın, 2001). Kaygının nedenlerinden bir diğeri ebeveynlerin geçmiş yaşantılarında yaşadıkları kötü tecrübelerden edindikleri korkusunu çocuklarına geçirmesidir. Anne babanın çocuktan umudunu kesmesi çocuğun elde ettiği sonuçtan hayal kırıklığına uğraması, çocuk için üzüntüye sebep olurken, matematik başarısının önemsizmemesi veya çocuk üzerinde baskı oluşturan ebeveynler de kaygı oluşmasına sebep olan bir faktördür (Dossel, 1993; Fraser & Honeyford, 2000). Matematikte herhangi bir bulguya dayanmadan oluşturulan; kızların matematikte erkeklere göre daha başarısız olduğu ya da matematik zekasına doğuştan sahip olduğu gibi mitler de öğrencinin başarabileceğine olan inancını azaltmakta yine kaygı oluşumunda etkili olabilmektedir (Whyte & Anthony, 2012).

Matematik öğretmenin tavrı, öğrenciye yaklaşımı, ders anlatımı gibi özellikleri de kaygı üzerinde etkili olabilmektedir (Başar, Ünal ve Yalçın, 2001). Geleneksel eğitim öğretim ve sınıf ortamı matematik kaygısını artıran etmenler arasındadır. Öğrenciden hemen cevap verme beklentisi, süre kısıtının olması sadece doğru cevaplara odaklanılması kaygıyı artıran, düşmanlık, ilgisiz tutum, öfke gibi nedenlere sebep olabilmektedir (Shields, 2005).

Benlik bireyin kendini değerli ve önemli hissetmesini kendine güvenmesini ve diğerlerinden farklılıklarının değerli olduğunu bilmesidir. Benlik akademik, duygusal, sosyal, bedensel başlıkları altında kategorilere ayrılabilir (Özden, 2003). Bu kategorilerden biri olan akademik benlik, öğrencinin sınıfta ya da okulda kendini nasıl gördüğünün göstergesi olarak tanımlanabilir, akademik benliğin ilerleyen yıllardaki başarısını belirleme üzerinde de etkili olduğu belirtilmektedir (Deringöl ve Davaslıgil, 2019).

Okul çağı başarı duygusunun öğrenciye yaşatıldığı bu sayede onun akademik benlik oluşturmasında etkili bir dönemdir. Öğrenci teşvik edilmeli ve başardığı görevlerde takdir görmelidir. Başarı değerlendirmesi yapılırken mutlak ölçüte bağımlı değerlendirmelerden uzak durulmalı öğrencinin ilgi ve yeteneklerine göre bireysel değerlendirmeler yapılmalıdır. Yoksa çocuk başarısızlıkla boğuşup olumsuz benlik geliştirecektir. Bu algı ilerleyen yıllarda tüm yaşamını etkileyecektir (İşmar ve Şehitoğlu, 2021).

Çakmak, Şahin ve Demirbaş (2017), yedinci ve sekizinci sınıf öğrencilerinin benlik ve sınav kaygısı arasındaki ilişkiyi incelemişler ve farklı değişkenlerin bu ikili arasında farklılık yaratıp



yaratmadığını belirlemeye çalışmışlar, cinsiyet faktörünün sınav kaygısı konusunda etkili olduğunu ortaya çıkarmışlardır.

İşmar ve Şehitoğlu (2021) yedinci sınıf öğrencileri ile yaptıkları çalışmada öğrencilerin akademik benlik algılarının akademik başarıya etkisini araştırmışlardır. Akademik benlik algısı yüksek öğrencilerin ders başarılarının da yüksek olduğu, akademik benlik algısının cinsiyet faktörüyle bir ilişkisinin olmadığını ortaya çıkarmışlardır.

Demir ve Durmaz (2018) ilköğretim matematik öğretmenleri ile yaptıkları mülakatlarda onlara sorular yönelmişler, matematik kaygısı hakkında bilgilerini öğrenmek istemişlerdir. Öğretmenlerin kaygı konusundaki bilgilerinin sadece sebepler kısmından ibaret olduğu, kaygıyı giderme konusunda bilgilerinin yetersiz olduğu görülmüştür.

Pekdemir, Altın ve Tosun (2018) lise öğrencileri üzerinde yaptığı araştırmaya göre öz saygısı yüksek olan öğrencilerin de matematikte başarısız olabildiğini, akademik öz yeterliliğin matematikte gösterdiği beceriyi etkilediğini, matematik başarısının matematik kaygısı ile zıt yönlü ilişki içerisinde olduğunu ortaya çıkarmışlardır.

Ekin ve Kula (2022) ortaokul öğrencileriyle yaptıkları çalışmada cinsiyet etkeninin, öğrencilerin aile durumlarının, aile ortalama gelirlerinin, anne baba eğitim durumunun sınav kaygısı üzerinde etkileri olduğunu ortaya çıkarmışlardır.

Sürmeli ve Ünver (2017) lise öğrencileri ile yaptıkları çalışmada matematikteki başarının akademik benlik kavramıyla ilişkili olduğunu görmüşlerdir.

Bütün bu çalışmalar ışığında matematik kaygısının ve akademik benliğin matematik dersinde gösterilen başarıda etkili olacağı belirtilmektedir. Bu çalışmada 7. ve 8. sınıf öğrencilerinin akademik benliklerinin ve matematik kaygı düzeylerinin bazı değişkenler açısından incelenmesi amaçlanmıştır. Bu amaca yönelik olarak aşağıdaki alt problemlere cevap aranmıştır.

- 1- Ortaokul öğrencilerinin akademik benlik algısı hangi düzededir?
- 2- Akademik benlik algısı cinsiyete göre farklılaşmakta mıdır?
- 3- Akademik benlik algısı sınıf düzeyine göre farklılaşmakta mıdır?
- 4- Ortaokul öğrencilerinin matematik kaygısı hangi düzeydedir?
- 5- Matematik kaygısı cinsiyete göre farklılaşmakta mıdır?
- 6- Matematik kaygısı sınıf düzeyine göre farklılaşmakta mıdır?
- 7- Akademik benlik algısı ile matematik kaygısı arasında bir ilişki var mıdır?

## 2. YÖNTEM

### 2.1.Araştırma Modeli

Bu çalışmada nicel araştırma paradigması benimsenmiş olup geçmişte veya şu anda var olan bir durumu betimleyen, öğrenme gerçekleşirken, kazandırılacak davranışların takibi için uygulanan bir süreç olan tarama modelinin; iki ya da daha fazla değişken üzerindeki değişimi belirlemeyi hedefleyen yaklaşım olan ilişki tarama yaklaşımı kullanılmıştır. İlişki tarama modeli değişkenler arasındaki değişimin varlığını, varsa sebebini araştırır (Karasar, 2011).

### 2.2.Evren ve Örneklem

Çalışmanın evrenini Gaziantep ili merkez ilçesinde öğrenim görmekte olan tüm 7. Sınıf ve 8. Sınıf öğrencileri oluşturmaktadır. Çalışmanın örnekleme seçilirken amaçlı örnekleme yöntemlerinden uygun örnekleme yöntemi kullanılmış ve ilk araştırmacının görev yapmakta olduğu okul tercih edilmiştir. Böylelikle Gaziantep ili merkez ilçesinde bulunan bir ortaokulda öğrenim gören 7. Sınıf ve 8. Sınıf öğrencileri arasından rastlantısal olarak seçilen toplam 143 öğrenci araştırmanın örneklemini oluşturmuştur. Örnekleme oluşturan öğrencilerin cinsiyete göre dağılımı Çizelge 1’de sunulmuştur.

**Çizelge 1. Öğrencilerin Cinsiyete Göre Dağılımı**

Cinsiyet	F	%
Kadın	78	54,5
Erkek	65	45,5

Çizelge 1’e göre, 143 öğrencinin 78’i kadın, 65’i erkek öğrencilerden oluşmaktadır. Örneklem grubunun cinsiyete göre yaklaşık olarak homojen dağılım gösterdiği söylenebilir. Örnekleme oluşturan öğrencilerin sınıf düzeyine göre dağılımı Çizelge 2’de sunulmuştur.

**Çizelge 2. Öğrencilerin Sınıf Düzeyine Göre Dağılımı**

Sınıf Düzeyi	f	%
7. Sınıf	55	38,5
8. Sınıf	88	61,5

Çizelge 2’ye göre, 143 öğrencinin 55’i 7. sınıf, 88’i 8. sınıf öğrencilerden oluşmaktadır. Örneklem grubunun sınıf düzeyine göre yaklaşık olarak homojen dağılım gösterdiği söylenebilir.

### 2.3.Verilerin Toplanması

Çalışmada veri toplama araçları olarak öğrencilere “Matematik Kaygısı Ölçeği” ve “Akademik Benlik Kavramı Ölçeği” uygulanmıştır. Matematik kaygısını ölçmek için Erol (1989) ‘un geliştirdiği matematik kaygısı ölçeği kullanılmıştır. Bu ölçek 45 sorudan oluşan dördümlü likert tipi bir ölçek olmakla beraber alınabilecek en düşük puan 45, en yüksek puan ise 180 olarak belirlenmiştir. Ölçek EK-1’ de verilmiştir.

Bir diğer veri toplama aracı ise Brookover, Erikson ve Joiner (1967)’ in geliştirdiği ve Senemoğlu (1990) tarafından uyarlanan “Akademik Benlik Kavramı Ölçeği” dir. Ölçek beşli likert tipi sekiz sorudan oluşmaktadır, EK-2 de verilmiştir.

### 2.4.Verilerin Analizi

Çalışmada veri toplama araçları olarak kullanılan her iki ölçek için bir toplam ölçek puanı hesaplanmış ve karşılaştırmalı analizlerde söz konusu ölçek puanı kullanılmıştır. Verilerin betimsel analizinde betimsel istatistikten yararlanılmış, cinsiyet ve sınıf düzeyine göre farklılık

analizlerinde t-testi ve matematik kaygısı ile akademik benlik algısı arasındaki ilişki analizinde ise Pearson korelasyon analizi kullanılmıştır.

### 3. BULGULAR

Ortaokul öğrencilerinin SSPS kullanılarak matematik kaygı ölçeğinden aldıkları puanların betimsel analizi yapılmış ve elde edilen bulgular Çizelge 3’de sunulmuştur.

**Çizelge 3. Matematik Kaygısı Ölçeği Betimsel Analizi**

	N	Minimum	Maksimum	Ortalama	Std. Sapma
Matematik Kaygısı Ölçeği	143	47	171	94,59	22,97

Çizelge 3’e göre, ölçekten alınabilecek en yüksek puan 180, en düşük puan ise 45 iken, öğrencilerin cevapları doğrultusunda en düşük puan 47 en yüksek puan ise 171 olarak tespit edilmiştir. Buna göre, 7. Sınıf ve 8. Sınıf öğrencilerinin matematik kaygılarının “orta” düzeyde olduğu söylenebilir. Ortaokul öğrencilerinin matematik kaygı ölçeğinden aldıkları puanların cinsiyete göre farklılaşıp farklılaşmadığı t-testi kullanılarak incelenmiş ve elde edilen bulgular Çizelge 4’de sunulmuştur.

**Çizelge 4. Matematik Kaygısının Cinsiyete Göre Farklılığına İlişkin t-Testi Sonuçları**

	Cinsiyet	N	Ortalama	Std. Sapma	t	p
Matematik Kaygısı Ölçeği	Kadın	78	95,06	22,56	0,267	0,791
	Erkek	65	94,03	23,62		

Çizelge 4’e göre, 7. Sınıf ve 8. Sınıf öğrencilerinin matematik kaygılarının cinsiyete göre farklılık göstermediği tespit edilmiştir ( $p>0,05$ ). Kadın ve erkek öğrencilerin matematik kaygısı puanları oldukça yakın olup aralarında anlamlı bir farklılık bulunmamaktadır. Ortaokul öğrencilerinin matematik kaygı ölçeğinden aldıkları puanların sınıf düzeyine göre farklılaşıp farklılaşmadığı t-testi kullanılarak incelenmiş ve elde edilen bulgular Çizelge 5’de sunulmuştur.

**Çizelge 5. Matematik Kaygısının Sınıf Düzeyine Göre Farklılığına İlişkin t-Testi Sonuçları**

	Sınıf	N	Ortalama	Std. Sapma	t	p
Matematik Kaygısı Ölçeği	7. Sınıf	55	88,45	22,62	-2,577	0,011
	8. Sınıf	88	98,43	22,46		

Çizelge 5’e göre, 7. Sınıf ve 8. Sınıf öğrencilerinin matematik kaygılarının sınıf düzeyine göre anlamlı farklılık gösterdiği tespit edilmiştir ( $p<0,05$ ). Buna göre 8. Sınıf öğrencilerinin matematik kaygısı puanlarının 7. Sınıf öğrencilerden daha yüksek olduğu söylenebilir. Ortaokul öğrencilerinin SSPS kullanılarak akademik benlik algısı ölçeğinden aldıkları puanların betimsel analizi yapılmış ve elde edilen bulgular Çizelge 6’da sunulmuştur.

**Çizelge 6. Akademik Benlik Algısı Ölçeği Betimsel Analizi**

	N	Minimum	Maksimum	Ortalama	Std. Sapma
Akademik Benlik Algısı Ölçeği	143	8	40	29,38	5,99

Çizelge 6'ya göre, ölçekten alınabilecek en yüksek puan 40, en düşük puan ise 5 iken, öğrencilerin cevapları doğrultusunda en düşük puan 8 en yüksek puan ise 40 olarak tespit edilmiştir. Buna göre, 7. Sınıf ve 8. Sınıf öğrencilerinin akademik benlik algılarının “orta” düzeyde olduğu söylenebilir. Ortaokul öğrencilerinin akademik benlik algısı ölçeğinden aldıkları puanların cinsiyete göre farklılaşıp farklılaşmadığı t-testi kullanılarak incelenmiş ve elde edilen bulgular Çizelge 7’de sunulmuştur.

**Çizelge 7. Akademik Benlik Algısının Cinsiyete Göre Farklılığına İlişkin t-Testi Sonuçları**

	Cinsiyet	N	Ortalama	Std. Sapma	t	p
Akademik Benlik Algısı Ölçeği	Kadın	78	30,24	4,98	1,895	0,060
	Erkek	65	28,35	6,92		

Çizelge 7’ye göre, 7. Sınıf ve 8. Sınıf öğrencilerinin akademik benlik algılarının cinsiyete göre farklılık göstermediği tespit edilmiştir ( $p>0,05$ ). Kadın ve erkek öğrencilerin akademik benlik algısı puanları oldukça yakın olup aralarında anlamlı bir farklılık bulunmamaktadır. Ortaokul öğrencilerinin akademik benlik algısı ölçeğinden aldıkları puanların sınıf düzeyine göre farklılaşıp farklılaşmadığı t-testi kullanılarak incelenmiş ve elde edilen bulgular Çizelge 8’de sunulmuştur.

**Çizelge 8. Akademik Benlik Algısının Sınıf Düzeyine Göre Farklılığına İlişkin t-Testi Sonuçları**

	Sınıf	N	Ortalama	Std. Sapma	t	p
Akademik Benlik Algısı Ölçeği	7. Sınıf	55	31,78	5,12	3,975	0,000
	8. Sınıf	88	27,89	6,03		

Çizelge 8’e göre, 7. Sınıf ve 8. Sınıf öğrencilerinin akademik benlik algılarının sınıf düzeyine göre anlamlı farklılık gösterdiği tespit edilmiştir ( $p<0,05$ ). Buna göre 7. Sınıf öğrencilerinin akademik benlik algısı puanlarının 8. Sınıf öğrencilerden daha yüksek olduğu söylenebilir. Ortaokul öğrencilerinin SSPS kullanılarak matematik kaygı ölçeğinden aldıkları puanlar ile akademik benlik algısı ölçeğinden aldıkları puanlar arasında anlamlı bir ilişki olup olmadığı Pearson korelasyon analizi yardımıyla incelenmiş ve elde edilen bulgular Çizelge 9’da sunulmuştur.

**Çizelge 9. Matematik Kaygısı ile Akademik Benlik Arasında İlişkiye Yönelik Korelasyon Analizi**

	N	r	p
Matematik Kaygısı & Akademik Benlik Algısı	143	-0,572	0,000

Çizelge 9'a göre, korelasyon analizi sonucunda matematik kaygısı ile akademik benlik algısı arasında anlamlı bir ilişki olduğu tespit edilmiştir ( $p<0,05$ ). Buna göre, akademik benlik algısı ile matematik kaygısı arasında orta düzeyde ters yönlü bir ilişki olduğu söylenebilir.

#### 4. SONUÇ, TARTIŞMA VE ÖNERİLER

Liselere geçiş için yapılan sınavda öğrenci başarısının düşük olduğu belirlenen derslerden biri matematiktir. Matematik dersinde öğrencinin ortaya koyduğu başarıyı etkileyen birçok faktör arasından matematik kaygısı ve akademik benlik bu araştırmanın bağımlı değişkenlerini oluşturmaktadır. Öğrenciler birçok nedenden kaygıya kapılabilmektedir. Ders bazındaki başarısızlığı, yapamayacağını düşünmesi, gelecek düşüncesi gibi birçok etmen kaygıya neden olabilmektedir. Bu çalışmada 7. ve 8. Sınıf düzeyinde öğrenim gören öğrencilerin akademik benlik ve matematik kaygısı arasındaki ilişki incelenmiş ve anlamlı bir ilişki bulunmuştur.

Öğrencilerin orta düzeyde matematik kaygısına sahip olduğu, cinsiyet değişkeni açısından bakıldığında, matematik kaygısının cinsiyete göre farklılaşmadığı sonucuna ulaşılmıştır. Bu sonuç Çakmak, Şahin ve Demirbaş (2017)'in araştırma sonucuyla uyumsuzdur. Sınıf düzeyine göre bakıldığında 8. sınıfların matematik kaygısının 7. sınıf öğrencilerine göre daha yüksek olduğu belirlenmiştir. Bu sonuç, 8. Sınıf öğrencilerinin liselere geçiş sınavına girecek olmalarına bağlı olarak matematik kaygılarının daha yüksek olduğu şeklinde yorumlanabilir.

Öğrencilerin matematik dersi için akademik benlik algıları orta düzeyde çıkmıştır. Buradan öğrencilerin kendilerini ne başarısız ne de başarılı olarak nitelendirmediği söylenebilir. Cinsiyet değişkenine bağlı olarak incelendiğinde kadın ve erkek öğrenciler arasında anlamlı bir farklılık oluşmamıştır. Bu sonuç İşmar ve Şehitoğlu (2021)'nin çalışmaları ile paralellik göstermektedir.

Sınıf düzeyine göre bakıldığında 7. Sınıf öğrencilerinin 8. sınıf öğrencilerine göre akademik benlik algısı daha yüksek çıkmıştır. Araştırma sonucunda akademik benlik algısı ile matematik kaygısı arasında ters yönlü ve orta düzeyde bir ilişki olduğu görülmüştür. Matematik kaygısı arttıkça akademik benliğin düştüğü sonucuna ulaşılmıştır. 8. Sınıf öğrencilerinin matematik kaygısı yüksek olduğu için akademik benlik algısının düşük olduğu, 7. Sınıf öğrencilerinin ise matematik kaygısı düşük olduğu için akademik benlik algılarının yüksek olduğu söylenebilir. Bu sonuçta sekizinci sınıf öğrencilerinin yılsonunda gireceği liselere geçiş sınavının etkili olduğu düşünülmektedir. Daha kapsamlı bir sonuç elde edilmesi için diğer sınıf düzeylerine de aynı ölçekler uygulanarak veriler analiz edilebilir.

Bu konuda ileride yapılacak araştırmalarda öğrencinin karne notu ya da o dersteki notu göz önüne alınarak bir analiz yapılması, başarı durumu yüksek, orta ve düşük düzeyde bulunan öğrencilerin akademik benlikleri ya da matematik kaygısıyla ilgili daha öznel sonuçlar verebilir.

#### KAYNAKÇA

- [1] Baloğlu, M., ve Koçak, R. (2006). A Multivariate Investigation Of The Differences İn Mathematics Anxiety. *Personality and Individual Differences*, 40(7), 1325-1335.
- [2] Çakmak, A., Şahin, H. ve Akıncı Demirbaş, E. (2017). 7. ve 8. Sınıf Ortaokul Öğrencilerinin Sınav Kaygısı ve Benlik Saygısı Arasındaki İlişkinin İncelenmesi. *E-Kafkas Journal Of Educational Research*, 4 (2), 1-9.
- [3] Demir, S. ve Durmaz, M. (2018). İlköğretim Matematik Öğretmenlerinin Matematik Kaygısı Hakkındaki Görüşleri ve Müdahale Yöntemleri. *Academia Eğitim Araştırmaları Dergisi*, 3(1), 17-27.
- [4] Deringöl, Y. ve Davaslıgil, Ü. (2019). Farklılaştırılmış Matematik Programının Üstün Zekâlı ve Yetenekli Öğrencilerin Akademik Benliklerine Etkisi. *Milli Eğitim Dergisi*, 48(223), 159-178.
- [5] Dursun Sürmeli, Z. ve Ünver, G. (2017). Öz-Düzenleyici Öğrenme Stratejileri, Epistemolojik İnançlar ve Akademik Benlik Kavramı ile Matematik Başarısı Arasındaki İlişki. *Turkish Journal Of Computer And Mathematics Education (TURCOMAT)*, 8(1), 83-102.
- [6] Ekin, H. ve Şanlı Kula, K. (2022). Ortaokul Öğrencilerinin Sınav ve Matematik Kaygısının İncelenmesi. *Türk Eğitim Bilimleri Dergisi*, 20(1), 199-229.
- [7] İşmar, Z. ve Şehitoğlu, G. (2021). Akademik Benlik Algısı ve Akademik Başarı Arasındaki İlişki Üzerine Bir Araştırma. *Uluslararası Anadolu Sosyal Bilimler Dergisi*, 5(1), 78-99.
- [8] Nazlıçipek, N. (2007). *Onuncu Sınıf Öğrencilerinin Matematik Başarılarını Açıklayıcı Bir Model Çalışması*. (Yayımlanmış doktora tezi). Yıldız Teknik Üniversitesi, İstanbul.
- [9] Pekdemir, Ü., Yazıcı, H., Altun, F. ve Tosun, C. (2018). Matematik Başarısında Matematik Kaygısı, Benlik Saygısı, Akademik Öz-Yeterlik İnancı, Cinsiyet ve Otomatik Düşüncelerin Rolü. *Dumlupınar Üniversitesi Sosyal Bilimler Dergisi*, (57), 57-73.
- [10] Şenol, A., DüNDAR, S., Kaya, İ., Gündüz, N. ve Temel, H. (2015). Ortaokul Matematik Öğretmenlerinin Matematik Korkusu ile İlgili Görüşlerinin İncelenmesi. *Journal Of Theory & Practice in Education*, 11(2), 653-672.

**EK-1**

Bu anket “matematik” kaygısını ölçmek için hazırlanmıştır. Ankette her biri bir cümlelik 45 madde vardır. Sizden beklenen, her maddede verilen cümlenin sizi ne oranda tanımladığını belirtmenizdir. Aşağıdaki seçenekler bütün maddeler için ortaktır. Her maddenin sizi ne kadar doğru tanımladığını bu seçeneklere göre belirtiniz.

A) Hiçbir zaman    B) Bazen    C) Sık sık    D) Her zaman

Cinsiyetiniz:..... Sınıfınız:.....

<b>Ek 1. Matematik Kaygısı Ölçeği</b>	<b>A</b>	<b>B</b>	<b>C</b>	<b>D</b>
1) Matematik dersinde bir arkadaşım tahtaya kalktığında onun yerinde Olmadığıma sevinirim.				
2) Bir genel sınavın matematik kısmına gelindiğinde paniğe kapılırım.				
3) Cevabı tam olarak bilmediğim bir soru için tahtaya kalktığımda içimi korku kaplar.				
4) Matematik ödevi yapmaktan hoşlanırım.				
5) Fen derslerindeki formüller bana sevimsiz gelir.				
6) Çok sayıda matematik probleminden oluşan bir ödev verildiğinde paniğe kapılırım.				
7) Zor bir matematik konusunu çalışmak için kitabı elime aldığımda karnıma ağırlar girer.				
8) Matematik sınavına bir saat kala hiçbir şey düşünemez olurum.				
9) Kantinde alacağım paranın üstünü hesaplarken bile kafam karışır, paraları çoğu zaman saymadan alırım.				
10) Üyesi olduğum eğitsel kolun hesaplarını ben tutmak isterim.				
11) Karnemi aldığımda matematik notuma bakmaya korkarım.				
12) Çözebildiğim problemlerin bile açıklamasını yapmaya çekinirim.				
13) Bir konunun sözlü anlatılması yerine sayı veya grafiklerle anlatılması hoşuma gider.				
14) Matematik sınavından bir gün önce kendimi çok kötü hissederim.				
15) Bir satıcının para üstünü yanlış verdiğini düşünsem bile, birisi beni izlerken hesap yapamayacağım için sesimi çıkartmadığım olur.				
16) Matematik kitabımı elime almak beni huzursuz eder.				
17) Birisi beni izlerken toplama bile yapamam.				
18) Önemli matematik sınavlarında öyle heyecanlı olurum ki bütün bildiklerimi unuturum.				
19) Öğretmen habersiz bir matematik sınavı verdiğinde ödüm kopar.				
20) Sene başında ilk matematik dersine umutla girerim.				
21) Matematik sınavına çalışırken, alacağım notu düşünmekten doğru düzgün hazırlanamadığım olmuştur.				
22) Matematik kitabının sayfalarını karıştırırken başaramayacağım duygusuna kapılırım.				

23) Matematik dersinde anlamadığım yerleri sormaya cesaret edemem.				
24) Karnemdeki notların ortalamasını hesaplariken bile rahatsızlık duyarım.				
25) Matematik sınavına bir hafta kala bende huzursuzluk baslar.				
26) Zamanla ilgili hesaplama yapmak bile beni rahatsız eder.				
27) Dersten sonra anlamadığım bir yeri matematik öğretmenime rahatça sorabilirim.				
28) Başarısız olduğumu düşündüğüm matematik sınavının sonucunu beklerken çok heyecanlı ve karamsar olurum.				
29) Bir ilkokul öğrencisinin matematik ödevine yardım etmem istense, çözemeyeceğim soruların çıkmasından korkup, yardım etmeyi reddedebilirim.				
30) Liseden mezun oluncaya kadar öğrenmem gereken matematik konularını düşündüğümde, bir gün okulu bitirebileceğimden kuşku duyarım.				
31) Sayılarla uğraşmak keyfimi kaçırır.				
32) Geometri sorularını zevkli bulmacalara benzetirim.				
33) Arkadaşım bir problemin çözümünü anlatırken, onu anlamadığımı fark ettiğimde bütün sınırlarım gerilir.				
34) Matematik dersinde kafam karışır.				
35) Sosyal derslerin en sevdiğim kısımları az da olsa matematiğe yer veren bölümleridir.				
36) Matematik dersinde öğretmeni dinlemekte güçlük çekiyorum.				
37) Bir sonraki dersin matematik olduğunu bilmek canımı sıkır.				
38) Günlük yaşamda basit de olsa, matematik problemleri çözüp hesap yapmak zorunluluğu canımı sıkır.				
39) Matematik kitabı içimi karartır.				
40) Herhangi bir matematik kitabını açıp problemlerle dolu bir sayfaya bakmak beni mutlu eder.				
41) Bir problem verildiğinde, çözüm için gereken formülü hemen hatırlayamazsam paniğe kapılırım.				
42) Matematik sınavından 5 dakika önce kalbim hızla çarpmaya baslar.				
43) Başarılı olduğumu düşündüğüm zaman matematik sınavının sonucunu beklerken rahat ve huzurlu olabilirim.				
44) Üzerinde bir süre çalıştığım bir matematik sorusunu öğretmen tahtada çözmemi isterse heyecandan yaptıklarımı unuturum.				
45) Bir arkadaşım dergide çıkan matematik sorusunu çözmemi isterse en basit soruları bile çözemeyip mahcup olmaktan korkarım.				



## Ek 2. Akademik Benlik Kavramı Ölçeği

**Ad Soyad:** \_\_\_\_\_ **Okul:** \_\_\_\_\_ **No:** \_\_\_\_\_ **Sınıf:** \_\_\_\_\_ **Cinsiyet:** \_\_\_\_\_  
*Aşağıdaki her soru için size en uygun gelen seçeneği işaretleyiniz.*

1. Kendinizi bu derse olan yeteneğiniz bakımından sınıftaki diğer öğrencilerle karşılaştırdığımızda nasıl görüyorsunuz?

En düşükler arasında	Ortalamanın altında	Ortada	Ortalamanın üstünde	En iyiler arasında
----------------------	---------------------	--------	---------------------	--------------------

2. Bu dersteki yeteneğinizi diğer derslerdeki yeteneğinizle karşılaştırdığımızda derste ki durumunuzu nasıl görüyorsunuz?

Çok düşük	Düşük	Orta	Yüksek	Çok yüksek
-----------	-------	------	--------	------------

3. Size göre bu derste ki başarınız sınıf ortalamasına göre nasıl olacak?

Ortalamanın çok altında	Ortalamanın altında	Ortada	Ortalamanın üstünde	Ortalamanın çok üstünde
-------------------------	---------------------	--------	---------------------	-------------------------

4. Bu dersten 100 üzerinden kaç alacağımızı düşünüyorsunuz?

0-20 arası	20-40 arası	40-60 arası	60-80 arası	80-100 arası
------------	-------------	-------------	-------------	--------------

5. Bu dersin sonunda elde edeceğimiz başarı sizin için ne derece önemlidir?

Hiç önemli değil	Az önemli	Orta derecede önemli	Önemli	Çok önemli
------------------	-----------	----------------------	--------	------------

6. Bu derste beklediğinizden daha düşük bir başarı elde ederseniz kendinizi nasıl hissedersiniz?

Hiç rahatsız hissetmem	Çok rahatsız olurum	Rahatsız olurum	Kendimi kötü hissederim	Çok kötü hissederim
------------------------	---------------------	-----------------	-------------------------	---------------------

7. Bu derste öğrendiklerinizin daha sonra öğreneceklerinize katkı sağlayacağına inanıyor musunuz?

Hiç inanmıyorum	Biraz inanmıyorum	Orta derecede inanıyorum	İnanıyorum	Çok inanıyorum
-----------------	-------------------	--------------------------	------------	----------------

8. Bu derste çok önemli şeyler öğrendiğinize inanıyor musunuz?

Hiç inanmıyorum	Biraz inanmıyorum	Orta derecede inanıyorum	İnanıyorum	Çok inanıyorum
-----------------	-------------------	--------------------------	------------	----------------

## CHATBOT USE IN EDUCATION: A STUDY ON DEEP AND SURFACE LEARNING APPROACHES OF UNIVERSITY STUDENTS

**Assoc. Prof. Dr., Deniz Mertkan GEZGİN**

Trakya University, 0000-0003-4688-043X

### Abstract

Nowadays, the increasing integration of digital technologies in the field of education is transforming learning and teaching processes. In this context, chatbots facilitate access to information and support learning processes by providing students with personalised learning experiences. However, the relationship between these technological tools and students' approaches to in-depth learning (understanding concepts and making connections) and surface learning (memorising and studying for exams) has not yet been sufficiently investigated. In this context, the aim of this study is to examine the deep and surface learning levels of university students in terms of the use of artificial intelligence language robots in education. The study, which was conducted using the general survey method, one of the quantitative research methods, was attended by 271 university students who use chatbots in education. Descriptive statistics, an independent sample t-test, and one-way analysis of variance (ANOVA) were used to analyse the data. When the findings of the study were examined, no difference was found in terms of the deep and surface learning levels of university students according to gender and class level variables. However, differences were found in terms of learning approaches according to the department of study, the frequency of chatbot use for education, and the role of use. In terms of surface learning level, there was a difference in favour of those who study in the Department of Econometrics and use chatbots 21–30 times a week among all participants. In terms of deep learning, differences were found in favour of students who used chatbots for "guiding" and "learning" roles. At the end of the study, it can be said that the roles and duration of chatbot use in the education of university students with different learning approaches have changed.

**Keywords:** Chatbot, Artificial Intelligence, AI, Learning approaches, University students.

### Eğitimde Chatbot Kullanımı: Üniversite Öğrencilerinin Derin ve Yüzeysel Öğrenme Yaklaşımları Üzerine Bir İnceleme

#### Özet

Günümüzde, dijital teknolojilerin eğitim alanında giderek artan entegrasyonu, öğrenme ve öğretme süreçlerini dönüştürmektedir. Bu bağlamda, chatbotlar, öğrencilere kişiselleştirilmiş öğrenme deneyimleri sunarak, bilgiye erişimi kolaylaştırmakta ve öğrenme süreçlerini desteklemektedir. Ancak, bu teknolojik araçların öğrencilerin derinlemesine öğrenme (kavramları anlama ve bağlantı kurma) ve yüzeysel öğrenme (ezberleme ve sınavlara yönelik

çalışma) yaklaşımları ile ilişkisi henüz yeterince araştırılmamıştır. Bu bağlamda çalışmanın amacı, üniversite öğrencilerinin derin ve yüzeysel öğrenme düzeylerinin eğitimde yapay zekâ dil robotları kullanımı açısından incelenmesidir. Nicel araştırma yöntemlerinden genel tarama yöntemi kullanılarak gerçekleştirilen çalışmaya eğitimde chatbotları kullanan 271 üniversite öğrencisi katılmıştır. Verilerin analizinde betimsel istatistikler, bağımsız örneklem t-testi, tek yönlü varyans analizi (ANOVA) kullanılmıştır. Çalışmanın bulguları incelendiğinde, üniversite öğrencilerinin derin ve yüzeysel öğrenme düzeyleri açısından ise cinsiyet ve sınıf düzeyi değişkenlerine göre bir fark bulunmamıştır. Fakat öğrenim görülen bölüm, eğitimde için chatbot kullanım sıklığı ve kullanım rolüne göre öğrenme yaklaşımları açısından gruplar arası farklılıklar tespit edilmiştir. Yüzeysel öğrenme düzeyi açısından Ekonometri bölümünde öğrenim gören ve tüm katılımcılar arasında haftada 21-30 kez chatbot kullananlar lehine farklılık görülmüştür. Derin öğrenme açısından ise “yol gösterme” ve “öğrenme” rolleri için chatbot kullanan öğrenciler lehine farklar tespit edilmiştir. Çalışma sonunda, farklı öğrenme yaklaşımlarına sahip üniversite öğrencilerinin eğitimde chatbot kullanım rolleri ve sürelerinin değiştiği söylenebilir.

**Anahtar Kelimeler:** Sohbet robotu, Yapay Zekâ, YZ, Öğrenme yaklaşımları, Üniversite öğrencileri.

## Introduction

Education is a fundamental process for individuals to acquire knowledge, skills, and values, and learning is at the center of this process. Learning is not limited to academic achievement but also involves individuals developing skills such as critical thinking, problem solving, and lifelong learning. Therefore, approaches to learning are critical factors that determine how students process, understand, and apply knowledge. Today, two main approaches to learning, deep and surface (Marton & Saljo, 1976), play important roles in shaping students' learning processes and outcomes. Deep learning is an approach to learning that is based on students actively processing, understanding, and thinking critically about information. This approach encourages students to make connections between the information they have learned, to explore the principles and theories underlying the topics, and to apply the knowledge learned to new and different situations (Biggs, 1987a). The main goal of deep learning is to enable students to go beyond surface knowledge to a deeper understanding of the subject matter. The deep learning process usually includes the following features: critical thinking, active learning, applied learning, reflective learning, and contextualized learning (Biggs & Tang, 2011). Surface learning is an approach to learning that relies on students processing information only on the surface and memorizing it, usually for the purpose of retaining it in short-term memory (Marton & Saljo, 1976). This approach focuses on acquiring the minimum knowledge needed to perform well on exams or to complete a specific task rather than on a deep understanding of the topics being studied (Ramsden, 2003). Furthermore, surface learning does not encourage students to engage in deep learning processes such as critical thinking, problem solving, or making connections between information. The main characteristics of surface learning include memorization, passive learning, context-free learning, superficial relationships between information, and short-term focus (Biggs, 1987a; Entwistle, 1998).

Upon examining learning approaches, it becomes clear that students should aim to adopt a deep learning approach. This is particularly crucial for countries, not only for the development of individuals but also for creating a skilled workforce. It is essential that university students, who are future entrants into the workforce, exhibit characteristics of deep learning rather than surface learning. In this regard, since the primary objective of universities is not just to impart knowledge but also to enable students to effectively utilize this knowledge and foster lifelong learning skills, identifying students' tendencies towards deep and surface learning approaches is vital for educators to tailor their teaching strategies more effectively. Deep learning involves the process of comprehensively understanding and integrating information, whereas surface learning is often linked to the mere memorization of facts without understanding their underlying principles. Analyzing the prevalence of these learning approaches among university students, as well as how these approaches correlate with the students' demographic backgrounds, can enhance the inclusivity and efficacy of educational programs. Furthermore, understanding how students with different learning approaches utilize technologies for educational support is crucial. This understanding can inform the impact of such technologies on learning approaches and thus help educators and organizations integrate these tools more effectively into their pedagogical strategies. In this way, education can be better tailored to the needs of all learners, and a more engaging and effective learning environment can be fostered. In support of this, a study conducted by O'Bannon et al. (2017) mentions the importance of turning to innovative teaching methods rather than passively engaging with lecture-based teaching and textbooks for successful teaching. Within the scope of innovative teaching methods here, the use of new technologies in education is undoubtedly an important factor.

Recently, the increasing use of chatbots in education and the impact of this technology on learning processes have been the focus of academic research (Okonkwo & Ade-Ibijola, 2021). By utilizing natural language processing (NLP) technology, chatbots, also referred to as conversational agents, facilitate human-computer communication (Bradeško & Mladenić, 2012). Chatbots for education can offer personalised learning experiences to students by using artificial intelligence and natural language processing technologies. These tools can provide instant feedback to students, answer questions, and offer easy access to learning materials. Research shows that chatbots can increase student motivation and engagement and make the learning process more interactive and accessible (Winkler & Söllner, 2018). In addition, the use of chatbots in education may also affect deep or surface learning in terms of learning or may affect the chatbot behaviour of students with such learning approaches. Research in the literature on how chatbot technologies can affect deep learning processes suggests that these tools can help students develop critical thinking and problem-solving skills. In a study conducted in Bii (2013), the benefits of chatbots were mentioned, and it was stated that these benefits include cooperation, interaction, active learning, constructive learning, creative learning, and social learning. However, there is no clear consensus on whether chatbots promote surface learning. Some research suggests that chatbots may encourage students to memorise only the correct answers, which may promote surface learning (Ifelebuegu, 2023). However, studies show that this issue involves more complex dynamics. In this context, the study aims to determine the deep and surface learning approach levels of university students and to examine them in terms of demographic characteristics and chatbot use in education. In this respect, answers to the following questions were sought:

1. What are the deep and surface learning levels of university students?
2. Is there any difference in terms of gender, grade level and department according to deep and surface learning levels of university students?

3. Is there a difference in terms of the frequency and role of chatbot use in education according to deep and surface learning levels of university students?

### Method

In this study, which aims to examine the learning approach levels of university students according to different variables, the general survey method was used. This method is used in research that tries to describe and explain what events, objects, assets, institutions, groups, and various fields are (Kaptan, 1998).

### Participants

The participants of the study consisted of 271 university students, 69 of whom were female (25.5%) and 202 of whom were male (74.5%). The average age of the participants was 20.29 (SD = 1.46). In addition, the ages of the participants ranged between 17 and 28. The participants, who were reached by the convenience sampling method, are studying in the Computer Engineering, Mechanical Engineering, and Econometrics departments of a state university in Turkey. Table 1 provides information about the participants.

Table 1.  
*Frequency-percentage data of the participants*

Variables	Categories	N	%
Gender	Female	69	25.5
	Male	202	74.5
	Department		
	Computer Engineering	152	56.1
	Mechanical Engineering	93	34.3
	Econometrics	26	9.6
Grade level	1st grade	106	39.5
	2nd grade	86	31.0
	3rd grade	37	15.5
	4th grade	42	14.0
	Chatbot Use Frequencies		
	1-10 times	159	58.6
	11-20 times	70	26.0

	21-30 times	42	15.4
<hr/>			
Role using Chatbot			
	Assisting	123	46.0
	Learning	78	31.0
	Mentoring	70	23.0
<hr/>			
Total Participants		271	100.0
<hr/>			

### Data Collection Tools

*Personal information form:* In the personal information form, gender, age, grade level, and department of study were included. The form also includes information about the role of chatbot use in education and the frequency of weekly chatbot use.

*Learning Approaches Scale:* The Revised Approaches to Learning Scale (R-SPQ-2F) (Biggs et al., 2001), which was originally developed by Biggs (1987b) and revised in 2001, was adapted into Turkish by Bati et al. The approaches to learning scale consist of two sub-dimensions, namely the deep approach and the surface approach, and two sub-dimensions, including two sub-determinants of these dimensions. Accordingly, the deep approach dimension includes deep motivation and deep strategy, while the surface approach includes surface motivation and surface strategy subscales. The scale was developed as a 20-item Likert-type scale with five items in each subscale. As a result of the confirmatory factor analysis conducted to examine the construct validity of the scale, it was determined that the model with 20 items and four sub-dimensions showed adequate fit (CFI = 0.95, SRMR = 0.047, and RMSE = 0.058). A minimum score of 10 and a maximum score of 50 can be obtained from the deep and surface sub-dimensions of the scale (Bati et al., 2010). The Cronbach's alpha internal consistency coefficient calculated for this study was .70 for the deep learning approach and .72 for the surface learning approach.

### Data Collection and Analysis Process

In the study, the data were collected face-to-face by the researcher. Participants were informed about the study before the study. Data were collected on a voluntary basis. Professional ethical principles were followed at every stage of the study. The SPSS 25.0 program was used to analyze the data collected during January 2024. The Shapiro-Wilk test was applied to test normality assumptions. As a result of the findings, it was seen that the data were normally distributed ( $p = 0.06$  for deep learning and  $p = 0.09$  for surface learning). In addition, kurtosis and skewness values were also checked. According to these findings, kurtosis and skewness values for surface learning were -.016 and .168, respectively, while kurtosis and skewness values for deep learning were -.071 and -.300, respectively. In light of the findings, parametric tests were used in the study. Parametric tests were used to analyze the data. In this context, descriptive statistics, an independent sample t-test, and one-way analysis of variance (ANOVA) were used.

## Findings

In this study, which was conducted to examine the deep and surface learning approach levels of university students according to different variables, the mean score of the deep learning approach was 3.27 and the mean score of the surface learning approach was 2.82. Table 1 lists the descriptive statistics of the sub-factors of the scale.

Table 1.

*Descriptive statistics of learning approaches scale sub-factors.*

Sub-Dimensions	N	Min	Max	Mean	Std. Dev.
Deep Learning Approach	271	2.10	4.50	3.27	.471
Deep Motivation Approach	271	1.40	4.60	3.16	.587
Deep Strategic Approach	271	2.00	5.00	3.38	.507
Surface Learning Approach	271	1.30	4.40	2.82	.605
Surface Motivation Approach	271	1.00	4.60	2.60	.756
Surface Strategic Approach	271	1.40	4.60	3.03	.625

An independent sample t-test was conducted to determine whether the deep and surface learning levels of university students changed according to gender. As a result of the test, no significant difference was detected in terms of both variables ( $p > .05$ ). Table 2 lists the results of the independent sample t-test.

Table 2.

*Independent sample t-Test Results According to Gender*

Dependent Variables	Gender	N	Mean	Std. Dev.	df	t	p
Deep Learning Approach	Female	69	3.30	.429	269	.543	.59
	Male	202	3.26	.485			
Surface Learning Approach	Female	69	2.73	.535	269	-1.355	.18
	Male	202	2.85	.625			

One-way analysis of variance (ANOVA) was performed to determine whether there is a significant difference in the deep and surface learning levels of university students according to the grade level in this study. As a result of the ANOVA test, no significant difference was found between the student groups in terms of the grade level ( $p > .05$ ). The results of the analysis are shown in Table 3.

Table 3.

*ANOVA analysis results according to the grade level*

Dependent Variables	Groups	Sum of Squares	df	Mean Square	F	p
Deep Learning Approach	Between Groups	.462	3	.154	.691	.56
	Within Groups	59.542	267	.223		
	Total	60.004	270			
Surface Learning Approach	Between Groups	.695	3	.232	.630	.60
	Within Groups	98.180	267	.368		
	Total	98.875	270			

In the current study, ANOVA was conducted to determine whether there is a significant difference in the deep and surface learning levels of university students according to the department. As a result of the ANOVA test, significant differences were found between the student groups in terms of the department ( $p < .01$ ). According to the findings, it was seen that the surface learning levels of the students in the Department of Econometrics ( $M=3.29$ ) were higher than the students in the Department of Mechanical ( $M=2.92$ ) and Computer Engineering ( $M=2.67$ ). In addition, the surface learning levels of Mechanical Engineering students ( $M=2.92$ ) are higher than those of Computer Engineering students ( $M=2.67$ ). Also, no significant difference was found between the groups in terms of deep learning in the study. The results of the analysis are shown in Table 4.

Table 4.  
*ANOVA analysis results according to the department*

Dependent Variables	Groups	Sum of Squares	df	Mean Square	F	p	Differences
Deep Learning Approach	Between Groups	1.048	2	.524	2.383	.09	-
	Within Groups	58.956	268	.220			
	Total	60.004	270				
Surface Learning Approach	Between Groups	9.991	2	4.995	15.062	.00**	1>2, 1>3, 2>3
	Within Groups	88.884	268	.332			
	Total	98.875	270				

\*1- Econometrics, 2- Mechanical Engineering, 3- Computer Engineering

\*\* Significance at 0.01 level.

In the study, ANOVA was conducted to determine whether the deep and surface learning levels of university students vary according to the frequency of chatbot use for educational purposes. As a result of the ANOVA test, significant differences were found between student groups in terms of the frequency of chatbot use for educational purposes ( $p < .01$ ). According to the findings, the surface learning levels of university students who use chatbots for educational purposes 21-30 times a week ( $M=3.14$ ) are significantly higher than those of students who use chatbots 1-10 times ( $M=2.75$ ) and 11-20 times a week ( $M=2.76$ ). Also, no significant difference was found between the groups in terms of deep learning. The results of the analysis are shown in Table 5.

Table 5.  
*ANOVA analysis results according to the frequency of chatbot use*



Dependent Variables	Groups	Sum of Squares	df	Mean Square	F	p	Differences
Deep Learning Approach	Between Groups	.027	2	.014	.061	.94	-
	Within Groups	59.977	268	.224			
	Total	60.004	270				
Surface Learning Approach	Between Groups	5.173	2	2.586	7.397	.00**	3>1, 3>2
	Within Groups	93.702	268	.350			
	Total	98.875	270				

\*1- 1-10 times, 2- 11-20 times, 3- 21-30 times

\*\* Significance at 0.01 level.

In the study, ANOVA was conducted to determine whether the deep and surface learning levels of university students change according to the role of chatbot use for educational purposes. As a result of the ANOVA test, significant differences were found between student groups in terms of the role of using chatbots for educational purposes ( $p < .01$ ). According to the findings, the deep learning levels of university students who use chatbots for educational purposes in "learning" ( $M=3.34$ ) and "mentoring" ( $M=3.40$ ) roles are significantly higher than the deep learning levels of students who use chatbots in "assisting" ( $M=3.16$ ) role. In the study, no significant difference was found between the groups in terms of surface learning. The results of the analysis are shown in Table 6.

Table 6.

*ANOVA analysis results according to the roles of chatbot use*

Dependent Variables	Groups	Sum of Squares	df	Mean Square	F	p	Differences
Deep Learning Approach	Between Groups	.027	2	.014	.061	.94	1>2, 3>2
	Within Groups	59.977	268	.224			
	Total	60.004	270				
Surface Learning Approach	Between Groups	5.173	2	2.586	7.397	.00**	-
	Within Groups	93.702	268	.350			
	Total	98.875	270				

\*1- Learning, 2- Assisting, 3- Mentoring

\*\* Significance at 0.01 level.

### Conclusion and Discussion

In this study, which examined the deep and surface learning levels of university students in terms of both demographic aspects and chatbot usage behaviors in education, it was seen that the deep learning approach levels of university students were higher than the surface learning approach levels. The fact that the participants were mostly engineering students may have led to this result. Because engineering education is a field where physics and mathematics-based courses are taught intensively, individuals with high-level skills such as problem solving, producing machine parts, and computer programs can be successful. Nevertheless, it is seen in the literature that university students studying in different fields prefer deep learning to surface learning. In the studies conducted by Buluş et al. (2011) and Özgür and Tosun (2012) with students studying at the faculty of education, it was found that pre-service teachers generally preferred the deep learning approach more than the surface learning approach. In another study

conducted by Senemoğlu (2011) with participants from different countries, the findings showed that most Turkish and American students preferred deep and strategic learning approaches rather than surface approaches. Finally, in a study conducted with the participation of medical students, it was similarly observed that students' deep learning approaches were slightly higher than their surface learning approaches (Toraman et al., 2020). However, in contrast to the study, the results of the research showed that there was a significant difference between the students in terms of neither the deep learning nor the surface learning approach, enough to qualify them as dominant (Kurnaz, 2019). Finally, in a study conducted by Ekinçi (2009), contrary to other studies, it was reported that the students of the three universities participating in the study had a similar but significant level of surface learning orientation.

In the study, the deep and surface learning levels of university students did not differ in terms of gender. In support of the findings of the study, it is possible to come across studies reporting that gender variables do not make a difference in terms of learning approach (Ellez & Sezgin, 2002; Selçuk et al., 2007; Taşkın, 2012; Kurnaz, 2019). However, in contrast to this study, Toraman et al. (2020) found that the surface learning tendency of males was higher than that of females. Similarly, in another study, it was found that male pre-service teachers had a more surface learning approach than female pre-service teachers (Özgür & Tosun, 2012). Finally, in other studies in the related literature, the analysis in terms of gender shows that the level of use of surface learning strategies is significantly higher in girls than in boys (Severiens & Ten Dam, 1994; Buluş et al., 2011). Although there are different results in the literature on the relationship between gender variables and learning approaches, the finding obtained in the study can be attributed to the fact that most of the students studying engineering are male. At the same time, the fact that every student, regardless of gender, has similar characteristics such as reflective thinking and problem-solving skills in order to successfully complete engineering education may have played a role in the finding obtained.

As a result of the analyses made according to the grade level variable, it was determined that the deep and surface learning levels of university students did not change significantly according to the grade level. Supporting the findings of the study, in a study conducted with education faculty students, learning approach levels did not make a difference in terms of deep, strategic, and surface learning approaches (Ozan & Çiftçi, 2013). Similarly, in a study conducted with vocational school students, learning approaches did not change according to grade level (Aydemir & Yaşar, 2023). Contrary to the findings of the study, in a study in which a difference was determined in terms of learning approaches, it was found that the learning levels of first-year university students were higher in terms of both strategic and surface learning approaches (Ekinçi, 2009). However, the same study reveals that there is no statistically significant difference in terms of class level according to the deep learning approach. In a study in which similar results were obtained in terms of surface learning approach, it was determined that there was a significant difference between 1st and 2nd grade students and 4th grade students in favour of 1st and 2nd grade students in terms of surface learning levels (Ozan et al., 2012). As can be seen in the literature, different results were obtained. However, it is seen that students who are new to university prefer surface learning more. However, the fact that there was no difference in terms of grade level in terms of both learning approaches in the study can be attributed to the fact that the courses in the departments studied are mainly based on understanding. Because, in social and educational sciences, courses are usually taught with presentation programmes such as PowerPoint and a system based on rote learning is in effect, whereas in a department such as computer engineering, courses such as web, mobile, and artificial intelligence programming are predominant, it is

impossible to be successful in the courses without making applications or understanding the logic of programming.

In line with the analyses conducted according to the department of study variable, no difference emerged in terms of deep learning levels of university students, while in terms of surface learning levels, the tendency of students in the Department of Econometrics towards a surface learning approach is higher than that of Mechanical and Computer Engineering students. There is also a difference between the two engineering departments. Accordingly, the surface learning level of the students studying mechanical engineering is significantly higher than the surface learning level of the students studying computer engineering. In a study conducted with the participation of students studying in different departments, unlike the findings obtained in this study, it was found that the deep learning approach levels of humanities students were significantly higher than those of preschool teaching and mathematics-science students (Senemoğlu, 2011). In another study, different results were obtained. According to the study, it was determined that the surface learning levels of the students in the field of fine arts were lower than the learning levels of the students in the subject areas of social, health, and science, and their deep learning levels were higher than the students in the other group (Ekinçi, 2009). In a study conducted among vocational school students, contrary to this study, the in-depth learning approach levels of the students at the Vocational School of Health Services and the Vocational School of Social Sciences were significantly higher than the students at the Vocational School of Technical Sciences (Aydemir & Yaşar, 2023). As it is noticed in the related literature, the level of deep learning approach is higher in fields such as fine arts and social sciences. However, in this study, students studying in a technical and applied field such as engineering have a low level of surface learning compared to the econometrics department based on economics and administrative sciences, but there is no difference between the departments in terms of deep learning, suggesting that students in the econometrics department adopt a strategic learning approach. Namely, it is thought that they prefer deep and surface learning from course to course.

Finally, the deep and surface learning approaches of the students were evaluated in terms of the frequency of chatbot use in education and the role of chatbot use in education. As a result of the findings, it is noteworthy that students with a surface learning approach use chatbots more frequently in education. This chatbot usage frequency was found to be 21–30 times a week. In terms of the role of chatbot use in education, a difference was observed in the deep learning approach. The deep learning level was found to be higher in students who used chatbots for learning and mentoring purposes. Despite the paucity of studies on the variables in the study, a study on the disadvantages of chatbots mentioned potential disadvantages such as risks of academic misconduct, bias, misinformation dissemination, and inadequate assessment design, which may hinder the development of basic graduation skills and promote surface learning (Rasul et al., 2023). The concern that the use of chatbots may encourage surface learning, which is one of the disadvantages here, is parallel to the findings of this study. The fact that students with high surface learning levels frequently use chatbots may indicate that they use chatbots to pass the course. However, from another point of view, it can be thought that students with high surface learning levels may evolve towards a deep learning approach with the advantages of chatbots in terms of learning over time. In addition, a study supporting the use of chatbots in terms of learning and mentoring with a deep learning level shows that the use of chatbots in education can greatly improve learning experiences by allowing students to work at their own pace with less stress, saving them time, and maintaining their motivation (Ait Baha et al., 2023). As a result, the use of chatbots in education has some differences in

terms of both learning approaches. In short, chatbots in education can encourage both surface learning and deep learning. It is thought that this situation may vary according to the correct integration of chatbots into education, the role and purpose of use, and the behaviours of chatbot use in education.

The study's findings indicate a preference for deep learning among university students. Additionally, there was no significant difference in learning approaches when considering the students' grade levels or genders. However, it was noted that students in the department of econometrics exhibited higher levels of surface learning compared to their peers in the faculty of engineering. Regarding the use of chatbots in education, it was observed that students with higher levels of surface learning engaged with chatbots more frequently. This underscores the importance of how chatbots are utilized and integrated into the educational process. If chatbots solely focus on rote memorization and short-term exam success, they may inadvertently promote surface learning. In contrast, chatbots designed to assist students in understanding content, posing questions, and delving deeper into concepts can foster more profound learning experiences. Correspondingly, students with a deep learning approach showed a preference for chatbots that offer learning support and mentorship roles. The role of chatbots in education is thus defined by their ability to enhance student interaction and the manner in which they are woven into the learning journey. When leveraged effectively, chatbots can augment the learning experience, offering students the chance to learn at their own pace in a manner that suits their individual learning style. It is imperative that the deployment of chatbots be strategically directed toward nurturing critical thinking, problem-solving, and creative thinking skills to support deep learning over surface learning. The findings reveal certain shortcomings in the current utilization of chatbots in education and their contribution to learning. These shortcomings could lead to a failure to fully integrate technology into educational settings. Consequently, it is crucial to consider how chatbots are implemented in educational contexts and the roles they can play for students, highlighting the significance of their integration into educational frameworks.

## References

- Ait Baha, T., El Hajji, M., Es-Saady, Y., & Fadili, H. (2023). The impact of educational chatbot on student learning experience. *Education and Information Technologies*, 1-24.
- Aydemir, İ., & Yaşar, M. E. (2023). Determining the attitudes of associate's degree students pertaining to learning approaches: A study on Bingol University students. *Trakya Journal of Education*, 13(2), 1270-1281.
- Batı, A.H., Tetik, C. & Gürpınar, E. (2010). Öğrenme Yaklaşımları Ölçeği Yeni Şeklini Türkçeye uyarlama ve geçerlilik güvenirlik çalışması. *Türkiye Klinikleri Journal of Medical Sciences*, 30 (5), 1639-1646.
- Biggs, J. B. (1987a). *Student Approaches to Learning and Studying*. Research Monograph. Australian Council for Educational Research Ltd., Radford House, Frederick St., Hawthorn 3122, Australia.
- Biggs, J. (1987b). *The study process questionnaire (SPQ): Manual*. Hawthorn, Vic.: Australian Council for Educational Research.
- Biggs, J. B., Kember, D. & Leung, D. Y. P. (2001). The revised two factor study process questionnaire: R-SPQ-2F. *British Journal of Educational Psychology*, 71, 133-149.
- Biggs, J., & Tang, C. (2011). *Teaching for quality learning at university (4th ed.)*. McGrawHill.

- Bii, P. (2013). Chatbot technology: A possible means of unlocking student potential to learn how to learn. *Educational Research*, 4(2), 218-221.
- Bradeško, L., & Mladenić, D. (2012, October). *A survey of chatbot systems through a loebner prize competition*. In Proceedings of Slovenian language technologies society eighth conference of language technologies (Vol. 2, pp. 34-37).
- Buluş, M., Duru, E., Balkıs, M., & Duru, S. (2011). Öğretmen adaylarında öğrenme stratejilerinin ve bireysel özelliklerin akademik başarıyı yordamadaki rolü. *Eğitim ve Bilim*, 36(161).
- Ekinci, N. (2010). Üniversite öğrencilerinin öğrenme yaklaşımları. *Eğitim ve Bilim*, 34(151).
- Ellez, A. M. ve Sezgin, G. (2002). *Öğretmen adaylarının öğrenme yaklaşımları*. Orta Doğu Teknik Üniversitesi V. Ulusal Fen Bilimleri ve Matematik Eğitimi Kongresi, Ankara.
- Entwistle, N. (1998). *Styles of Learning and Teaching: An Integrated Outline of Educational Psychology for Students, Teachers, and Lecturers*. David Fulton Publishers.
- Ifelebuegu, A. (2023). Rethinking online assessment strategies: Authenticity versus AI chatbot intervention. *Journal of Applied Learning and Teaching*, 6(2), 385-392.
- Kaptan, S. (1998). *Bilimsel araştırma teknikleri ve istatistik yöntemleri*. (11. Baskı). Ankara: Tekışık Web Ofset Tesisleri Yayınları.
- Kurnaz, E. (2019). Muhasebe Eğitimi Alan Lisans Öğrencilerinin Öğrenme Yaklaşımları Üzerine Bir Araştırma. *Journal of Accounting and Taxation Studies*, 12(2), 237-254.
- Marton, F., & Saljo, R. (1976). On qualitative differences in learning: Outcome and process. *British Journal of Educational Psychology*, 46(1), 4-11.
- O'Bannon, B. W., Skolits, G. J., & Lubke, J. K. (2017). The influence of digital interactive textbook instruction on student learning preferences, outcomes, and motivation. *Journal of Research on Technology in Education*, 49(3-4), 103-116.
- Okonkwo, C. W., & Ade-Ibijola, A. (2021). Chatbots applications in education: A systematic review. *Computers and Education: Artificial Intelligence*, 2, 100033.
- Ozan, C., & Çiftçi, M. (2013). Eğitim Fakültesi Öğrencilerinin Öğrenme Yaklaşımları Tercihleri ve Öğrenmeye İlişkin Algılarının İncelenmesi. *Pegem Journal of Education & Instruction/Pegem Eğitim ve Öğretim*, 3(1), 55-66.
- Ozan, C., Köse, E., & Gündoğdu, K. (2012). Okul öncesi ve sınıf öğretmenliği öğrencilerinin öğrenme yaklaşımlarının incelenmesi. *Eğitim Bilimleri Araştırmaları Dergisi*, 2(2), 75-92.
- Özgür, H., & Tosun, N. (2012). Öğretmen adaylarının derin ve yüzeysel öğrenme yaklaşımlarının çeşitli değişkenler açısından incelenmesi. *Mehmet Akif Ersoy Üniversitesi Eğitim Fakültesi Dergisi*, 1(24), 113-125.
- Ramsden, P. (2003). *Learning to teach in higher education (2nd Edition)*. London: Routledge Falmer.
- Rasul, T., Nair, S., Kalendra, D., Robin, M., de Oliveira Santini, F., Ladeira, W. J., Sun, M., Day, I., Rather, R. A., & Heathcote, L. (2023). The role of ChatGPT in higher education: Benefits, challenges, and future research directions. *Journal of Applied Learning & Teaching*, 6(1), 1-16. Advanced publication. <https://doi.org/10.37074/jalt.2023.6.1.29>.
- Selçuk, S. G., Çalışkan, S., & Erol, M. (2007). Evaluation of learning approaches for prospective physics teachers. *Journal of Gazi Education Faculty*, 27(2), 25-41.

- Senemoğlu, N. (2011). College of Education Students' Approaches to Learning and Study Skills. *Education and Science*, 36(160), 66-80.
- Severiens, S., & Ten Dam, G. T. M. (1994). Gender differences in learning styles: A narrative review and quantitative meta-analysis. *Higher education*, 27, 487–501
- Taşkın, Ç. Ş. (2012). Epistemolojik inançlar: öğretmen adaylarının öğrenme yaklaşımlarını yordayıcı bir değişken. *Mustafa Kemal Üniversitesi Sosyal Bilimler Enstitüsü Dergisi*, 9(19), 273-285.
- Thomas, H. (2020). Critical literature review on chatbots in education. *IJTSRD*, 4(6), 786-788.
- Toraman, Ç., Aytuğ-Koşan, A. M., & Yurdal, M. O., (2020). Tıp Fakültesi Öğrencilerinin Bilişsel Esneklik Düzeyleri, Öğrenme Yaklaşımları ve Kullandıkları Öğrenme Stratejileri. *Tıp Eğitimi Dünyası*, vol.19, no.57, 76-97
- Winkler, R., & Söllner, M. (2018, July). *Unleashing the potential of chatbots in education: A state-of-the-art analysis*. In *Academy of Management Proceedings (Vol. 2018, No. 1, p. 15903)*. Briarcliff Manor, NY 10510: Academy of Management.

## EXAMINING THE EFFECT OF THE PREVALENCE OF NETLESSPHOBIA ON SMARTPHONE ADDICTION AMONG UNIVERSITY STUDENTS

**Assoc. Prof. Dr., Deniz Mertkan GEZGİN**

Trakya University, 0000-0003-4688-043X

**Assoc. Prof. Dr., Tuğba TÜRK KURTÇA**

Trakya University, 0000-0002-4361-3769

### Abstract

The use of mobile technologies among university students is widespread, with smartphones and mobile internet playing a key role in this usage. However, excessive and problematic use of smartphones and mobile internet can lead to the prevalence of smartphone addiction and a fear of being without internet, defined as Netlessphobia, among university students. In this context, it is deemed important to examine the variables of smartphone addiction and netlessphobia together among university students. The aim of this study is to investigate the impact of their netlessphobia on the level of smartphone addiction among university students. The relational study was used, and 783 university students participated in the study. Descriptive statistics, independent samples t-test, Pearson correlation analysis, and simple linear regression analysis were used for data analysis. When the findings were examined, no significant difference was found in terms of smartphone addiction or netlessphobia based on gender. The relational analysis revealed a moderately significant positive relationship between smartphone addiction and netlessphobia. Subsequently, the results of the simple linear regression analysis indicated a significant effect of Netlessphobia on smartphone addiction, with Netlessphobia explaining 47% of smartphone addiction. Based on the findings of the study, it can be said that as the level of Netlessphobia increases among university students, the levels of smartphone addiction also increase.

**Keywords:** Smartphone addiction, Netlessphobia, University students, Correlational study.

### Üniversite Öğrencileri Arasında Netlessfobi Yaygınlığının Akıllı Telefon Bağımlılığına Etkisinin İncelenmesi

#### Özet

Mobil teknolojilerin üniversite öğrencileri arasında kullanımı oldukça yaygındır. Akıllı telefonlar ve mobil internet bu kullanımın temelinde yer almaktadır. Fakat akıllı telefonların ve mobil internetin aşırı ve problemlili kullanımı, akıllı telefon bağımlılığı ve internette uzak kalma korkusu olarak tanımlanan Netlessfobinin üniversite öğrencileri arasında yaygınlaşmasına neden olabilmektedir. Bu nedenle üniversite öğrencileri açısından akıllı telefon bağımlılığı ve Netlessfobinin değişkenlerinin birlikte incelenmesinin önemli olduğu düşünülmektedir. Bu bağlamda çalışmanın amacı, üniversite öğrencilerinin akıllı telefon bağımlılığı düzeyine internetsiz kalma korkusu olarak tanımlanan Netlessfobinin etkisinin incelenmesidir. Nicel araştırma yöntemlerinden ilişkisel tarama yöntemi

kullanılarak gerçekleştirilen çalışmaya 783 üniversite öğrencisi katılmıştır. Verilerin analizinde yüzde, ortalama, standart sapma, bağımsız örneklem t-testi, Pearson korelasyon analizi ve basit doğrusal regresyon analizi kullanılmıştır. Bulgular incelendiğinde cinsiyete göre akıllı telefon bağımlılığı ve Netlessfobi açısından anlamlı bir farklılık görülmemiştir. İlişkisel analizi sonucunda akıllı telefon bağımlılığı ile Netlessfobi arasında pozitif yönde orta düzeyde anlamlı bir ilişki tespit edilmiştir. Akabinde yürütülen basit doğrusal regresyon analizi sonucunda ise Netlessfobinin akıllı telefon bağımlılığına anlamlı etkisinin olduğu görülmüştür ve Netlessfobinin %47 oranında Akıllı telefon bağımlılığını açıkladığı görülmüştür. Çalışmadan elde edilen bulgular sonucunda üniversite öğrencileri arasında netlessfobi düzeyi arttıkça akıllı telefon bağımlılık düzeyleri de arttığı söylenebilir.

**Anahtar Kelimeler:** Akıllı telefon bağımlılığı, Netlessfobi, Üniversite öğrencileri, İlişkisel çalışma.

## Introduction

Developing technologies have penetrated almost every aspect of our lives, especially among the younger generation. Access to the digital world has become even easier through the mobilisation of the Internet and smartphones. However, along with the advantages brought by this rapid digitalization, some new sources of concern have also emerged. Two of these negative situations are "netlessphobia," which is defined as the fear of being without the internet, and "smartphone addiction," which is caused by excessive and problematic use of smartphones for any reason. Due to the higher prevalence of smartphones and mobile internet among the younger generation, neophobia and smartphone addiction are becoming increasingly common, especially among university students (Kartal & Bulut, 2022). Because of these problems, young people are at social, economic, psychological, and even physical risk (Uğuz & Bacaksız, 2022). In order to minimise and prevent these possible risks, it is thought that it is important to examine these two phenomena in the context of their contribution to the relevant literature. In this respect, the study aims to examine the relationship between smartphone addiction and netlessphobia.

In the literature, smartphone addiction as non-pathological behavioural addiction is defined as problematic or excessive smartphone use (Billieux et al., 2015; Griffiths, 2005). Symptoms of smartphone addiction experienced by people include salience, tolerance, mood change, conflict, withdrawal, and relapse problems (Griffiths, 2005). Smartphone addiction can cause many problems, such as mental and physical health problems and deterioration in social life and personal relationships (Choi et al., 2012). More and more research on smartphone addiction is being published in the literature (Aktaş & Yılmaz, 2017; Gezgin et al., 2018; Gedik & Gezgin, 2021; Gezgin et al., 2021; Gezgin et al., 2020; Karaoglan-Yılmaz et al., 2023; Kumcağız et al., 2020; Özdil et al., 2022; Ratan et al., 2021; Rozgonjuk et al., 2022; Ting & Chen, 2020). Excessive use of smartphones and mobile internet poses a risk for adolescents and young adults (Gezgin & Mihci, 2020).

Netlessphobia, which is "Being NetlessFobia" in English, is generally defined as the fear of losing internet access or being restricted (Güney, 2017). This fear is also explained as a feeling of anxiety and discomfort that occurs, especially in the absence of a smartphone or internet connection. It is thought that the fear of being away from the internet and the device used to access the internet is based on the intensive time spent on the internet (Yıldırım & Kışioğlu, 2018). The young generation's intense interest in various digital platforms such as social media, information sharing, and entertainment is thought to be effective in the spread of Netlessphobia.



In this respect, it can be concluded that one of the strong factors underlying netlessphobia is internet addiction (Gezgin & Akıllı, 2016). Because in two studies listing the behavioural patterns of individuals with netlessphobic behaviour, it is stated that individuals are active on the internet for more than 8 hours a day, they feel that life stops when they cannot connect to the internet or when it is interrupted, they put smartphones used for the internet in places where they can easily reach at night while going to bed, they cannot stay away from the internet even for a short time (Öztürk, 2015), they spend time with smartphones before going to sleep and in the morning (Kartal & Bulut, 2022). The fact that these behaviour patterns are common to internet addiction supports the relationship between internet addiction and netlessphobia. However, in the relevant literature, for netlessphobia, rather than intensive internet use and pathological internet use in internet addiction, it is stated that "the individual cannot stay in environments without the internet and feels intense anxiety and fear from this situation" (Öztürk, 2015).

When the related literature is examined, it is seen that the studies examining the relationship between smartphone addiction and netlessphobia are insufficient. In addition, there are studies examining the relationship between technology addiction and Netlessphobia in the relevant literature. In a study examining the relationship between digital addiction and netlessphobia, the relationship between digital addiction levels and netlessphobia levels of 272 students studying in the midwifery department was examined, and as a result of the study, it was determined that there was a significant positive relationship between the two variables (Kartal & Bulut, 2022). In another study conducted with nursing students, the relationship between nomophobia, defined as the fear of staying away from mobile phones, and netlessphobia was examined (Bacaksız et al., 2022). In this study, it was determined that there was a positive moderate relationship between the netlessphobia and nomophobia levels of the students, and netlessphobia explained 44.4% of the nomophobia level of the students. As it is understood from the studies, there is a relationship between netlessphobia and technology addiction.

Based on this information, the study will examine the effect of university students' Netlessphobia levels on smartphone addiction, one of the types of technology addiction. In terms of importance, thanks to the findings to be obtained in the study, it is thought that determining the variables affecting the smartphone addiction of university students will be important both in terms of situation determination and will contribute to the fight against smartphone addiction. In this context, the following questions were sought to be answered:

1. What are the levels of smartphone addiction and netlessphobia of university students?
2. Is there a difference in the levels of smartphone addiction and netlessphobia of university students according to gender?
3. Is there a relationship between smartphone addiction and netlessphobia levels of university students?
4. Do the netlessphobia levels of university students predict the level of smartphone addiction?

## Method

In this study, which was conducted to examine the relationship between smartphone addiction and Netlessphobia among university students, to reveal the effect of Netlessphobia on

smartphone addiction and to determine whether these two variables differ according to gender, the relational survey model, one of the general survey model types, was used (Karasar, 2007).

## Participants

The participant group of the study consisted of 783 university students, 352 of whom were female (45%) and 431 of whom were male (55%). The average age of the participants was 20.76 (SD= 1.34). In addition, the ages of the participants ranged between 18-23. The participants, who were reached by convenience sampling method, are studying in different departments of a state university in Turkey.

## Data Collection Tools

*Personal information form:* In the study, gender, age, and department information were included in the personal information form.

*Firat Netlessphobia Scale:* The scale developed by Kanbay et al. (2021) has a unidimensional structure. The developed "Firat Netlessphobia Scale" was found to explain 60.7% of the variance related to Netlessphobia. The goodness of fit values of the scale were  $\chi^2 = 197.64$ ,  $\chi^2 / df = 3.80$ , NFI = 0.96, TLI = 0.97, CFI = 0.97, GFI = 0.95, AGFI = 0.93, and RMSEA = 0.06; Cronbach's  $\alpha$  value was calculated as 0.93. For the current study, Cronbach's  $\alpha$  value was calculated as .92.

*Smartphone Addiction Scale:* The scale developed by Kwon et al. (2013) was adapted into Turkish by Noyan et al. (2015). For the Turkish form, Cronbach's alpha coefficient showing the reliability of the ATBÖ-KF was .87 and the test/retest reliability coefficient was .93. For the current study, Cronbach's  $\alpha$  value was calculated as .90.

## Data Collection and Analysis Process

In the study, data were collected online using Google Forms application. Informed consent was obtained from the participants before the study. Informed consent includes information such as the purpose of the study, that personal information will remain confidential, that the data will only be used for research, that the study can be terminated at any time, and that participation in the study requires volunteerism. This study was conducted in accordance with the ethical standards specified in the Declaration of Helsinki in 1964 and its subsequent updates. Professional ethical principles were followed at every stage of the study. SPSS 25.0 program was used to analyze the data collected during February 2024. Parametric tests were used to analyze the data. In this context, descriptive statistics, independent sample t-test, Pearson correlation analysis and simple linear regression analysis were used in the study.

## Findings

In the study in which the effect of Netlessphobia on the level of smartphone addiction of university students was examined, the mean score of the Smartphone Addiction Scale of

university students was  $31.47 \pm 11.00$  and the mean score of the First Netlessphobia scale was  $36.56 \pm 11.22$ . Table 1 lists the descriptive statistics of the scales.

**Table 1.**

*Descriptive statistics according to smartphone addiction and Netlessphobia variables*

Scales	N	Min	Max	Mean	Std. Dev.	Kurtosis	Skewness
SA	783	10.00	60.00	31.47	11.00	.159	-.480
Netlessphobia	783	12.00	60.00	36.56	11.22	.025	-.591

\* SA=Smartphone addiction was used for smartphone addiction.

Independent sample t-test was conducted to determine whether there is a difference in terms of smartphone addiction and netlessphobia levels of university students according to gender. As a result of the test, no significant difference was found in terms of both variables ( $p > .05$ ). Table 2 lists the results of the independent sample t-test.

**Table 2.**

*Independent Sample t-Test Results According to Gender Variable*

Variables	Gender	N	Mean	Std. Dev.	df	t	p
SA	Female	352	32.77	11.47	781	2.99	.31
	Male	431	30.41	10.50			
Netlessphobia	Female	352	37.07	11.63	781	1.14	.92
	Male	431	36.15	10.88			

As a result of the Pearson Product Moment Correlation analysis conducted to determine the relationship between Smartphone addiction and Netlessphobia levels of university students, a moderate positive significant relationship was found between the two variables ( $r = .686$ ;  $p < .001$ ). Table 3 lists the results of the relational analysis.

**Table 3.**

*Pearson Analysis Results for the Relationship between SA and Netlessphobia*

Variables	1	2
1. SA	1	.686**
2. Netlessphobia		1

\*\* Significance at 0.01 level.

Simple linear regression analysis was conducted to measure the effect of Netlessphobia on the level of smartphone addiction among university students. According to the results of the analysis, it was found that Netlessphobia significantly predicted smartphone addiction.

According to the finding, 47% change in the smartphone addiction level of university students is explained by Netlessphobia ( $\Delta R^2 = 0.47$ ,  $F_{(1,781)} = 695.62$ ,  $p < 0.001$ ,  $\beta = 0.69$ ,  $t = 26.37$ ). Table 4 lists the findings of the simple linear regression analysis.

**Table 4.**

*Simple Linear Regression Analysis Results of Netlessphobia Predicting Smartphone Addiction*

Variables	B	SH	$\beta$	t	%95 Confidence Interval		p
					Lower Limit	Upper Limit	
Constant	6.873	.976	-	7.045	4.958	8.788	.000**
Netlessphobia	.673	.026	.686	26.375	.623	.723	.000**

( $\Delta R^2 = .47$ ,  $F_{(1,781)} = 695.62$ ,  $p < 0.001$ ,  $\beta = .69$ ,  $t = 26.37$ ).

### Conclusion and Discussion

In this study, in which the relationship between smartphone addiction and Netlessphobia levels of university students was examined, it was seen that Smartphone addiction ( $M=31.47$ ) and Netlessphobia levels ( $M=36.56$ ) of university students were at an average level. Similarly, in a study conducted on Netlessphobia, the average total score of the students from the First Netlessphobia scale was found to be  $37.34 \pm 11.53$  (Çetin & Küçükkeleşçe, 2023). In a study conducted by Gedik and Gezgin (2022), it was observed that the scores of university students on smartphone addiction were similar to the average level. However, in the related literature, there are studies showing that the levels of smartphone addiction and Netlessphobia are higher among university students. Among these studies, in a thesis study conducted by Aydın (2022) examining the relationship between Nomophobia and Netlessphobia, it was observed that university students had higher levels of Netlessphobia ( $M=42.25$ ). In another study, 56.6% of students were at risk of smartphone addiction (Kızıltoprak, 2018).

No significant difference was found in terms of smartphone addiction and Netlessphobia levels of university students according to gender. Similarly, in a study conducted with nursing students, no difference was found between student groups in terms of Netlessphobia according to gender (Tuna et al., 2023). In the thesis study conducted by Aydın (2022), no difference was detected in terms of netlessphobia levels in terms of gender. Similarly, in a similar study, it was reported that the digital addiction levels of pre-service teachers did not change according to gender (Sarica & Özbay, 2022). The results of the studies conducted by Yılmaz et al. (2017), Noyan et al. (2015) and Gezgin et al. (2018) also show that gender does not make a difference in terms of smartphone addiction. However, contrary to the findings in this study, it is possible to come across studies that found significant differences in terms of smartphone addiction and Netlessphobia (Altundağ & Bulut, 2017; Çakır & Oğuz, 2017; Kadan, 2023). As a result of the findings, it can be said that the levels of Smartphone addiction and Netlessphobia of university students do not differ in terms of gender, but the internet and digital device usage behaviors of men and women in the globalizing world are similar.

In the study, a positive and moderately significant relationship was found between university students' smartphone addiction and Netlessphobia. Subsequently, regression analysis showed that Netlessphobia explained 47% of smartphone addiction. Similarly, in a study examining the relationship between digital addiction and Netlessphobia, it was found that there was a significant positive relationship between students' digital addiction levels and Netlessphobia levels (Kartal & Bulut, 2022). Similarly, in another study, a positive and moderate correlation was found between nomophobia and Netlessphobia. In the same study, Netlessphobia was found to explain 44.4% of nomophobia (Bacaksız et al., 2022). In another study conducted by Kadan (2023), a significant positive correlation was found between Nomophobia and Netlessphobia. Finally, similarly, according to the findings obtained in a thesis study examining the relationship between Netlessphobia and nomophobia, which is characterized as the fear of staying away from the smartphone, 25.1 percent of the change in Nomophobia scale total scores is explained by Netlessphobia scale total scores.

As a result, it was observed in the study that smartphone addiction and Netlessphobia were related and that neither of the two phenomena made a difference in terms of gender. It is thought that the basis of this relationship is the internet, in other words, wireless and mobile internet, which is widely used among young people. Because it is known that the internet brings the world to our fingertips and the frequent use of the internet with intermediary devices and the feeling of deprivation experienced in the absence of the internet influence the formation of these phenomena. In addition, it is also known that Netlessphobia and smartphone addiction are common especially in adolescents and young people and that sleep and eating disorders, visual disturbances, social phobia, attention deficit, learning difficulties, academic failure, distancing from family and school environment due to netlessphobia (Chung et al, 2019) overlap with the problems experienced due to smartphone addiction (Al Abdulwahab et al., 2017; Junco, 2012; Mustafaoğlu et al., 2021; Jin Jeong et al., 2020; Pearson & Hussain, 2016; Şumuer et al., 2018). Therefore, it is predicted that all preventive actions against technology addiction among university students (technology detox, sports activities, socialization, and social transcripts, etc.) will be important in terms of preventing both phenomena.

## References

- Aktaş, H., & Yılmaz, N. (2017). Smartphone addiction in terms of the elements of loneliness and shyness of university youth. *International Journal of Social Sciences and Education Research*, 3(1), 85-100.
- Al Abdulwahab, S. S., Kachanathu, S. J. & Al Motairi M. S. (2017). Smartphone use addiction can cause neck disability. *Musculoskeletal Care*, 15(10-12).
- Altundağ, Y., & Bulut, S. (2017). Aday sınıf öğretmenlerinde problemlili akıllı telefon kullanımının incelenmesi. *Abant İzzet Baysal Üniversitesi Eğitim Fakültesi Dergisi*, 17(4), 1670-1682.
- Aydın, K. (2022). Üniversite öğrencilerinin nomofobi ve netlessfobi düzeylerinin ilişkisel desen ile incelenmesi. Yüksek Lisans Tezi, Atatürk Üniversitesi, Sosyal Bilimler Enstitüsü, Erzurum.
- Bacaksız, F. E., Tuna, R., & Alan, H. (2022). Nomophobia, netlessphobia, and fear of missing out in nursing students: A cross-sectional study in distance education. *Nurse education today*, 118, 105523.

- Billieux, J., Maurage, P., Lopez-Fernandez, O., Kuss, D. J., & Griffiths, M. D. (2015). Can disordered mobile phone use be considered a behavioral addiction? An update on current evidence and a comprehensive model for future research. *Current Addiction Reports*, 2(2), 156-162.
- Choi, H.S., Lee, H.K., & Ha, J.C. (2012), The influence of smartphone addiction on mental health, campus life and personal relations-focusing on K university students. *Journal of the Korean Data and Information Science Society*, 23(5), 1005-15.
- Chung, T. W., Sum, S. M., & Chan, M. W. (2019). Adolescent internet addiction in Hong Kong: Prevalence, psychosocial correlates, and prevention. *Journal of Adolescent Health*, 64(6), S34-S43.
- Çakır, Ö., & Oğuz, E. (2017). Lise Öğrencilerinin Yalnızlık Düzeyleri ile Akıllı Telefon Bağımlılığı Arasındaki İlişki. *Mersin Üniversitesi Eğitim Fakültesi Dergisi*, 13(1), 418-429.
- Çetin, Y., & Küçükkeleşçi, G. E. (2023). The Effect of Nurses' Netlessphobia Levels on Perceived Stress and Job Satisfaction Levels. *Journal of International Health Sciences and Management*, 9(18), 62-69.
- Gedik, S., & Gezgin, D. M. (2022). Üniversite Öğrencilerinin Akıllı Telefon Bağımlılığının Rekreatif Faaliyetlere Katılım Davranışları Açısından İncelenmesi. *Gençlik Araştırmaları Dergisi*, 10(28), 1-20.
- Gezgin, D. M., & Akıllı, G. K. (2016). Investigation of high school students' internet addiction in the light of various variables. *Mersin Üniversitesi Eğitim Fakültesi Dergisi*, 12(3), 917-931.
- Gezgin, D. M., Hamutoğlu, N. B., Samur, Y., & Yıldırım, S. (2018). A spreading addiction among young generation: An examination of smartphone addiction according to gender, academic success and mobile game playing variables. *Educational Technology Theory and Practice*, 8(2), 212-231.
- Gezgin, D. M., & Mihci, C. (2020). Smartphone Addiction in Undergraduate Athletes: Reasons and Effects of Using Instagram Intensively. *International Journal of Technology in Education and Science*, 4(3), 188-202.
- Gezgin, D. M., Mihci, C., & Gedik, S. (2021). The effect of free time management skills upon smartphone addiction risk in university students. *Journal of Education in Science Environment and Health*, 7(4), 354-366.
- Gezgin, D. M., Ummeet, D., & Hamutoglu, N. B. (2020). Smartphone addiction in university students: The predictive role of multidimensional loneliness. *Trakya Journal of Education*, 10(2), 317-329.
- Griffiths, M. D. (2005). A “components” model of addiction within a biopsychosocial framework. *Journal of Substance Use*, 10(4), 191- 197.
- Güney, B. (2017). Dijital Bağımlılığın Dijital Kültüre Dönüşmesi: Netlessfobi. *Yeni Medya Elektronik Dergisi*, 1(2), 207-213.
- Jin Jeong, Y., Suh, B., & Gweon, G. (2020). Is smartphone addiction different from Internet addiction? comparison of addiction-risk factors among adolescents. *Behaviour & Information Technology*, 39(5), 578-593.
- Junco, R. (2012). Too much face and not enough books: The relationship between multiple indices of Facebook use and academic performance. *Computers in Human Behavior*, 28(1), 187-198.

- Kadan, G. (2023). Investigation of Nomophobia and Netlessphobia Levels of Child Development Undergraduate Students. *Uluslararası Sosyal Bilimler Dergisi*, 7(31), 305-326.
- Kanbay, Y., Fırat, M., Akçam, A., Çınar, S., & Özbay, Ö. (2022). Development of Fırat Netlessphobia Scale and investigation of its psychometric properties. *Perspectives in psychiatric care*, 58(4), 1258–1266.
- Karaoglan Yılmaz, F. G., Avci, U., & Yılmaz, R. (2023). The role of loneliness and aggression on smartphone addiction among university students. *Current psychology*, 42(21), 17909-17917.
- Karasar, N. (2007). *Bilimsel araştırma yöntemleri (17. baskı)*. Ankara: Nobel Yayıncılık.
- Kartal, Y. A., & Bulut, A. (2022). Ebelik Öğrencilerinin Dijital Bağımlılık ve Netlessfobi Düzeylerinin Farklı Değişkenlere Göre İncelenmesi. *Euroasia Journal of Mathematics, Engineering, Natural & Medical Sciences*, 9(25), 60-70.
- Kızıltoprak, A. (2018). Lise Öğrencilerinin Akıllı Telefon Bağımlılığı ile İletişimci Biçimleri Arasındaki İlişki. Yüksek Lisans Tezi, Necmettin Erbakan Üniversitesi, Eğitim Bilimleri Enstitüsü, Bilgisayar ve Öğretim Teknolojileri Eğitimi Anabilim Dalı, Konya.
- Kwon, M., Lee, J.Y., Won, W. Y., Park, J.W., Min, J.A., & Hahn, J. (2013). Development and Validation of a Smartphone Addiction Scale (SAS). *PLoS ONE*, 8:e56936
- Kumcağız, H., Terzi, Ö., Koç, B. & Terzi, M. (2020). Üniversite öğrencilerinde akıllı telefon bağımlılığı. *İnsan ve Toplum Bilimleri Araştırmaları Dergisi*, 9(1), 13-39.
- Mustafaoglu, R., Yasaci, Z., Zirek, E., Griffiths, M. D., & Ozdinler, A. R. (2021). The relationship between smartphone addiction and musculoskeletal pain prevalence among young population: a cross-sectional study. *The Korean journal of pain*, 34(1), 72-81.
- Noyan, C. O., Enez-Darçın, A., Nurmedov, S., Yılmaz, O. & Dilbaz, N. (2015). Akıllı Telefon Bağımlılığı Ölçeğinin Kısa Formunun üniversite öğrencilerinde Türkçe geçerlilik ve güvenilirlik çalışması. *Anadolu Psikiyatri Dergisi*, 16, 73-81.
- Özdil, K., Çatıker, A., & Bulucu Büyüksoy, G. D. (2022). Smartphone addiction and perceived pain among nursing students: a cross-sectional study. *Psychology, health & medicine*, 27(10), 2246-2260.
- Öztürk, U. C. (2015). Bağlantıda Kalmak ya da Kalmamak İşte Tüm Korku Bu: İnternetsiz Kalma Korkusu ve Örgütsel Yansımaları. *Journal of International Social Research*, 8(37), 629-639.
- Pearson, C., & Hussain, Z. (2016). Smartphone addiction and associated psychological factors. *Addicta: The Turkish Journal of Addictions*, 3(2), 193–207.
- Ratan, Z. A., Parrish, A. M., Zaman, S. B., Alotaibi, M. S., & Hosseinzadeh, H. (2021). Smartphone addiction and associated health outcomes in adult populations: a systematic review. *International journal of environmental research and public health*, 18(22), 12257.
- Rozgonjuk, D., Montag, C., & Elhai, J. D. (2022). *Smartphone addiction. In Behavioral addictions: Conceptual, clinical, assessment, and treatment approaches* (pp. 97-117). Cham: Springer International Publishing.
- Sarıca, R., & Özbay, Ö. (2022). Investigating digital addiction level of pre-service teachers. *Ahi Evran Üniversitesi Sosyal Bilimler Enstitüsü Dergisi*, 8(3), 1031-1046.

- Şumuer, E., Gezgin, D. M., & Yıldırım, S. (2018). Üniversite öğrencilerinin ders sırasında öğretim amacı dışında mobil telefon kullanımına etki eden faktörlerin incelenmesi. *Sakarya University Journal of Education*, 8(4), 7-19.
- Ting, C. H., & Chen, Y. Y. (2020). *Smartphone addiction. In Adolescent addiction* (pp. 215-240). Academic Press.
- Tuna, R., Alan, H., Sarıtaş, M., & Bacaksız, F. E. (2023). Touch-operated world of teenagers in the distance education process: A cross-sectional study on nomophobia, netlessphobia and fear of missing out in nursing students. *Nurse Education in Practice*, 71, 103728.
- Uğuz, G., & Bacaksız, F. E. (2022). Relationships between personality traits and nomophobia: Research on nurses working in public hospitals. *Perspectives in psychiatric care*, 58(2), 673-681.
- Yıldırım, S., & Kişioğlu, A. N. (2018). Teknolojinin getirdiği yeni hastalıklar: nomofobi, netlessfobi, FoMO. *SDÜ Tıp Fakültesi Dergisi*, 25(4): 473-480.
- Yılmaz, D., Çınar, H. G., & Özyazıcıoğlu, N. (2017). Hemşirelik öğrencilerinde akıllı telefon ve internet bağımlılığı ile üst ekstremitte fonksiyonel aktivite düzeyleri arasındaki ilişkinin incelenmesi. *Süleyman Demirel Üniversitesi Sağlık Bilimleri Dergisi*, 8(3), 34-39.



# OKUL ÖNCESİ ÖĞRETMENLİĞİ LİSANS ÖĞRENCİLERİNİN DUYGUSAL ZEKÂ DÜZEYLERİ İLE DEMOGRAFİK ÖZELLİKLERİ ARASINDAKİ İLİŞKİLERİN İNCELENMESİ

**Dr. Öğr. Üyesi AHMET SAKİN**

Sakarya Üniversitesi, 0000-0002-9226-7858

**GÜLGEZ HASRET BAŞMANAV**

Sakarya Üniversitesi, 0009-0008-4792-248X

**SÜLEYMAN GÜL**

Sakarya Üniversitesi, 0009-0001-7639-4726

## ÖZET

İnsanların hayattaki başarıları, eğitim sürecinde değerlendirilirken bilişsel becerileri ile zekâ düzeyleri temel alınarak değerlendirilmiş ve bireyin zekâ düzeyi hep IQ ile ölçülmüştür. Ancak 1980 yılında Gardner'ın ortaya atmış olduğu Duygusal Zekâ (EQ) kavramı, sadece bireyin başarısını IQ (İntelligence Quotient)'ya dayandırmak ile açıklanamayacağı, bunun yanında sosyal duygusal becerilerin, sosyal ilişki kapasitesi yüksek olan kişilerin duygularını kontrol edebilen ve bunları yönetebilen ve başkalarının duygularını anlayabilme yetilerine bağlı olacağını ortaya koymuştur. Öğretmenlik mesleği bilişsel becerilerin olduğu kadar bireylerin sosyal duygusal becerilerinin de yüksek kapasitede olmasını önceler. Bu yüzden Okul Öncesi Öğretmenlerin duygusal zekâ yeterliklerinin geliştirilmesi, diğer yıllarda öğrencilerin duygusal zekâ kapasitelerinin gelişmesinde önemli bir rol oynayacaktır. Okul öncesi öğretmen adaylarının aile içinde kazanmış oldukları bilgi ve beceriler ile üniversitede kazanmış oldukları bilgi ve becerilerin bir araya gelmesi duygusal zekâ kapasitelerinin gelişmesinde kuşkusuz etkili olacaktır. Bu yüzden araştırmanın amacı Okul Öncesi Öğretmenliği programında eğitim gören lisans öğrencilerinin duygusal zekâ düzeylerinin farklı değişkenlerden ve kişisel özelliklerle ne düzeyde ilişkisinin olduğu araştırılmıştır. Araştırmanın yöntemi nicel araştırma olarak tasarlanmış ve betimsel tarama modeli kullanılmıştır. Araştırmanın alt problemleri 1. Okul öncesi öğretmenliği lisans öğrencilerinin duygusal zekâ puanları ne düzeydedir? 2. Okul öncesi öğretmenliği lisans öğrencilerinin duygusal zekâ düzeyleri (Yaşa, Cinsiyete, Eğitim dönemi (Sınıf), Mezun olduğu lise, Yaşadığı bölge, Annenin Eğitim Durumu, Babanın eğitim durumuna göre farklılaşmakta mıdır? 3- Okul Öncesi Öğretmenliği lisans öğrencilerinin demografik özellikleri ile duygusal zekâ düzeyleri alt boyutları açısından anlamlı bir fark var mıdır? sorularına yanıt aranmıştır. Araştırma verileri Titrek'in (2004), "Eğitim Fakültesi Öğretim Üyelerinin Duygusal Zekâ Yeterliklerini İş Yaşamında Kullanma ve Akademik Başarı Düzeylerine İlişkin Karşılaştırma" konulu doktora çalışmasındaki ölçek kullanılarak toplanmıştır. Araştırma sonuçlarına göre lisans öğrencilerinin duygusal zekâ puanlarının yüksek olduğu bulunmuştur. Öğrencilerin duygusal zekâ puanları ile cinsiyet ve okudukları sınıf düzeyi arasında anlamlı fark bulunmuştur.

**Anahtar Kelime:** Okul öncesi öğretmenliği, Duygusal Zekâ, Özbilinç, Sosyal Beceri

## 1. GİRİŞ

Eğitim her toplum için önemlidir. Eğitimin temel bileşenleri incelendiği zaman eğitimin en birinci dinamiklerinden birisi ise öğretmendir. Günümüzde de geçmişte olduğu gibi öğretmenlik mesleği, öğretmen yetiştirme ve öğretmenlerin kültürel rolü tüm toplumlar için önemini koruyan temel meselelerinden en birincisidir (Baskan, 2001). Yaşadığımız çağın değişen ihtiyaçları ve dinamikleri göz önünde bulundurulduğunda, bireylerin toplumsal gerçeklere uyumlu ve donanımlı bireyler olarak yetiştirilmesi, nitelikli bir öğretmen eğitimi sayesinde mümkün olmaktadır. Bu bağlamda, öğretmen eğitimi günümüzde üzerinde titizlikle durulması gereken kritik bir konudur (Gürşimşek, 1998). Eğitim sürecinin başarılı ve etkili bir şekilde ilerlemesi için temelde rol oynayan öğretmenlerin nitelikleri, eğitimdeki kalite ve verimliliğin belirlenmesinde kritik bir öneme sahiptir. Öğretmenler, öğrencilerle olan etkileşimleri, öğretme yöntemleri ve profesyonel yaklaşımlarıyla eğitimdeki başarının anahtarını oluşturur. Dolayısıyla, nitelikli öğretmenlerin yetiştirilmesi, sadece bireysel öğretmen performansını değil, aynı zamanda genel eğitim kalitesini ve verimliliğini artırmak adına kaliteli bir eğitim sürecinin temel bir önceliği olarak ele alınmalıdır (Adıgüzel ve Sağlam, 2009).

Öğretmen yetiştiren eğitim kurumlarının en önemli sorumluluklarından biri bilgi teknolojilerini etkin kullanan, bilgiye erişen ve teknolojiyi kullanma kapasitesine sahip öğretmenlerin yetiştirilmesidir (Sağlam ve Kürüm, 2005). Nitelikli öğretmenler, eğitim için belirlenen hedeflere ulaşılmasında kritik rol oynarlar. Aynı zamanda, eğitim sürecinin asıl aktörleri olan öğretmenler, öğrenci başarısının ve eğitim ürününün oluşturulmasında anahtar bir konuma sahiptirler. Öğretmenlerin etkili ve nitelikli bir şekilde görev yapabilmesi, eğitimdeki başarı ve kalitenin sürdürülebilirliği için esastır (Oktay ve Unutkan, 2008).

Ünal ve Ada (2000)'nin çalışmasının sonucuna göre öğretmenlerin kişilik özellikleri öğrenci başarı üzerinde doğrudan etkilidir. Öğretmenlerin nitelikleri de aynı şekilde, öğrenci davranışlarına doğrudan etki ederek eğitim sürecinin kalitesini belirlemektedir (Açıkgöz, 2004). Bu etki eğitimin tüm kademelerinde gözlemlenmektedir. Ancak, öğretmenlerin yüksek nitelikte olmaları ve işlerini etkili bir şekilde yapabilmeleri, sadece eğitim sisteminin genel niteliğiyle doğrudan ilişkilendirilemez. Bununla beraber öğretmenlerin mesleki yetkinlikleri ile kişilik özellikleri arasında uyum sağlamaları da son derece önemlidir (Hotaman, 2011). Öğretmenlerin değerleri, tutumları, kişilik özellikleri ve deneyimleri, öğrenci davranışlarını etkileyen temel faktörler olarak karşımıza çıkmaktadır (Bilen, 1996). Tezcan (2001) ise, öğretmenlik mesleğini seçen bireylerin, mesleğin gerektirdiği özelliklerle kişilik özellikleri arasında tam bir uyum olmadığında, belirli mesleki rolleri reddettiklerini ve bu durumun mesleğe zarar verebileceğini vurgulamakta ve mesleğe tam olarak uyum sağlayamayan öğretmenlerin, öğrencilerin öğrenme süreçlerini olumsuz etkileyebileceği belirtilmektedir. Bireyin sevdiği ve saygı duyduğu öğretmenden daha kolay öğrenebildiği kabul edilmekte ve öğretmenin kişisel özellikleri ile öğrenci başarısının bağlantılı olduğu birçok araştırmacı tarafından ifade edilmektedir (Başar, 1995; Okçabol, 1998).

Günümüzde öğretmen yetiştiren kurumların öğretmen adaylarını seçmesinde kullandığı kriter, ülke genelinde yapılan sınav puanlarına dayanır. Türkiye'nin yanı sıra Çin, Rusya gibi bazı ülkelerde de öğretmen adayları merkezi bir sistem ile seçilmektedir. Bu mevcut değerlendirme yöntemleri, genellikle adayları seçme yerine elemeye yöneliktir. Öğrenci alımında kullanılan bu puanlama sistemleri, sınırlı sayıda yönü ölçebilmekte ve adayların tüm yetenek ve özelliklerini kapsamlı bir şekilde değerlendirememektedir. Özellikle öğretmenlik mesleğinin gerektirdiği "uygun mizaç" gibi kritik özelliklerin bu değerlendirmelerde yeterince dikkate alınmadığı gözlemlenmektedir (Kuru ve Uzun, 2008). Öğretmenlik mesleğinin karmaşıklığı ve çok boyutluluğu göz önüne alındığında, sadece akademik başarıya dayalı bir

değerlendirme sisteminin yetersiz kaldığı söylenebilir. Öğretmenlik, sadece bilgi aktarımı değil, aynı zamanda sabır, özveri, empati gibi kişilik özelliklerini de gerektiren bir meslektir (Işık, Çiltaş, ve Baş, 2010). Bu nedenle öğretmen adaylarının değerlendirmesi sadece akademik başarı üstüne bina edilmemeli, bununla birlikte mesleklerinin gerektirdiği özel yetenekleri, kişilik özellikleri ve mizacı gibi özelliklerinin bu mesleğe uygun olup olmadığının değerlendirilmesi de son derece önemlidir.

Literatür incelendiğinde, öğretmenlerin kişilik özelliklerinin ve tutumunun eğitimdeki kalite ve verimliliğin belirlenmesinde kritik bir faktör olduğu sonucuna varılmaktadır (Titrek ve diğerleri, 2013; Baltacı ve Demir, 2012; Vural, 2010; Önen, 2012; Aykutlu ve diğerleri, 2019). Ayrıca, Özsoy ve Ünal (2010) ve Erçoşkun ve Nalçacı (2009) gibi araştırmacıların yapmış oldukları araştırmalara göre öğretmen adaylarının sınav başarısı ile meslek hayatındaki başarısı arasında doğrudan bir ilişki olmadığı söylenebilir. Yorulmaz (2013)'ın araştırmasına göre ise üniversiteye giriş için gerçekleştirilen sınavlardan yüksek puan alarak bölümlere giren öğrencilerin genellikle bölümü alt ve orta sıralarda bitirmeleri ve bölüme orta sıralarda giren öğrencilerin ise derece ile mezun olmaları dikkat çeken bir bulgudur. Bu tür bulgular, öğretmenlik mesleğinin sadece akademik başarıyla değil, aynı zamanda duyuşsal ve sosyoduygusal özelliklerle de yakından ilişkili olduğunu göstermektedir.

Bu çerçevede, öğretmen yetiştirme programlarının öğrenci yetiştirme kriterlerinin sadece akademik başarıya dayalı değil, aynı zamanda öğretmenlik mesleğinin gerektirdiği duyuşsal ve sosyoduygusal özellikleri de geliştirecek şekilde çeşitlendirmesi büyük önem taşımaktadır (Kahramanoğlu, 2014).

Bütün bu bilgiler ışığında öğretmen yetiştirme sürecinin sadece bilişsel alan becerilerine yani IQ'ya odaklanması eksik bir yaklaşım olacaktır (Vural, 2010). Araştırmalar, zekanın başarının küçük bir bölümünü etkileyebileceğini göstermektedir. Kalan %80-90 oranındaki faktörler hala belirsizliğini korumaktadır (Mayer ve Salovey, 1997). Son zamanlarda, duyguların bireyin yaşam deneyimindeki rolüne olan ilgi artmıştır. Yapılan çalışmalar, duyguların sadece zekâyla değil, yaşamdan aldığı memnuniyetle de ilişkili olduğunu ortaya koymaktadır. Duygusal Zekâ, bireyin duygularını doğru bir şekilde algılayarak değerlendirebilmesi, ruh halini düzenleyebilmesidir. Duygusal zekâ, bireyin özel yaşamının yanı sıra iş yaşamındaki başarısında da IQ kadar kritik bir rol oynamaktadır (Bar-On, 1997). Bu nedenle, duygusal zekâ önemli ve üzerinde düşünülmesi gereken bir kavram olarak öne çıkmaktadır (İşmen, 2001).

Gardner'ın çoklu zekâ kuramında, bireylerin kişisel ve sosyal zekâ yeteneklerine sahip oldukları ve bu yeteneklerin bilişsel yetenekler kadar önemli olduğu vurgulanmaktadır. Bu perspektiften hareketle, birçok araştırmacı Gardner'ın bu görüşünü temel alarak duygusal zekâ konseptini daha da ileri götürmüştür (Kaufhold ve Johnson, 2005). Duygusal zekâ, bireyin kendi ve diğer insanların duygularını ayırt edebilme, bu duyguları düşünceleri ve eylemleriyle yönlendirme yeteneğini ifade eden sosyal zekanın bir tipidir (Jaeger, 2003). Mayer ve Salovey (1997), duygusal zekanın tanımını yaparken, duyguları tanıma, onlara erişme, düşünceleri destekleyecek şekilde duygular üretme; duyguları ve duygusal bilgiyi anlama, bu bilgiyi entelektüel bilgiyle bütünleştirme yeteneği olarak belirlemiştir. Duygusal zekâ, geleneksel sözel ve uzamsal zekâ boyutlarından farklı yetenekleri içermektedir. Bu yetenekler, karmaşık psikolojik işlevleri kapsamaktadır ve bütünsel bir dört seviyeli hiyerarşi oluşturmaktadır. En temel seviyede, duyguların anlaşılması, değerlendirilmesi ve ifade edilmesi yer almaktadır; duyguları kullanarak düşünmeyi kolaylaştırma yeteneği ikinci seviyede bulunmaktadır. Üçüncü seviye, duyguların analizini ve anlaşılmasını içermekteyken, duyguları düzenleme yeteneği, duygusal ve bilişsel gelişimi destekleyen en karmaşık seviyeyi temsil etmektedir (Newsome, Day ve Catano, 2000). 1995 yılında Goleman'ın "Duygusal Zekâ: Neden IQ'dan

Daha Önemlidir" adlı kitabıyla duygusal zekâ kavramı daha fazla ilgi görmeye başlamıştır. Bugüne kadar oluşturulan çeşitli modellerle, bu kavram yazında önemini korumaya devam etmiştir. Duygusal zekanın, öğretmen adaylarının davranışlarını anlama ve performanslarını değerlendirme konusunda önemli bir rol oynadığı belirtilmektedir (Clarke, 2006). Bu durum, öğretmen adaylarının duygularını ve düşüncelerini nasıl dengelediğini, işlerine olan motivasyonlarını ve öğrencilerin duygularını yönetip yönetemediklerini anlamamıza yardımcı olmaktadır (Cherniss ve Goleman, 2001). Literatürde, olumlu duygusal zekaya sahip bireylerin daha doğru kararlar aldığı, yüksek başarıya ulaştığı ve kişisel ilişkilerinin daha sağlam olduğu vurgulanmaktadır (Cooper, 1997).

Bu bağlamda araştırmanın amacı Okul Öncesi Öğretmenliği programında eğitim gören lisans öğrencilerinin duygusal zekâ düzeylerinin farklı değişkenlerle ve kişisel özelliklerle ne düzeyde ilişkisinin olduğunu araştırılmasıdır. Araştırmanın yöntemi nicel araştırma olarak tasarlanmış ve betimsel tarama modeli kullanılmıştır. Araştırmanın alt problemleri: Araştırmanın alt problemleri: 1. Temel Eğitim Bölümü Okul Öncesi Eğitim Programı öğrencilerinin duygusal zekâ puanları ne düzeydedir? 2. Temel Eğitim Bölümü Okul Öncesi Eğitim Programı öğrencilerinin duygusal zekâ düzeyleri (Yaşa, Cinsiyete, Eğitim dönemi (Sınıf), Mezun olduğu lise, Yaşadığı bölge, Annenin Eğitim Durumu, Babanın eğitim durumlarına) göre farklılaşmakta mıdır? 3- Temel Eğitim Bölümü Okul Öncesi Eğitim Programı öğrencilerinin nüfus bilimi özellikleri ve EQ düzeyleri alt boyutları açısından anlamlı bir farklılık var mıdır? sorularına yanıt aranmıştır. Veriler Titrek'in (2004), "Eğitim Fakültesi Öğretim Üyelerinin Duygusal Zekâ Yeterliklerini İş Yaşamında Kullanma ve Akademik Başarı Düzeylerine İlişkin Karşılaştırma" konulu doktora çalışmasındaki ölçek kullanılarak toplanmıştır.

## 2. AMAÇ VE ALT PROBLEMLER

Araştırmanın amacı Okul Öncesi Öğretmenliği programında eğitim gören lisans öğrencilerinin duygusal zekâ düzeylerinin farklı değişkenler ve kişisel özelliklerle ne düzeyde ilişkisinin olduğunu araştırılmasıdır.

### 2.1. Alt problemler

1. Temel Eğitim Bölümü Okul Öncesi Eğitim Programı öğrencilerinin duygusal zekâ puanları ne düzeydedir?

2. Temel Eğitim Bölümü Okul Öncesi Eğitim Programı öğrencilerinin duygusal zekâ düzeyleri Yaşa, Cinsiyete, Eğitim dönemi (Sınıf), Mezun olduğu lise, Yaşadığı bölge, Annenin Eğitim Durumu, Babanın eğitim durumuna göre farklılaşmakta mıdır?

3- Temel Eğitim Bölümü Okul Öncesi Eğitim Programı öğrencilerinin nüfus bilimi özellikleri ile duygusal zekâ düzeyleri alt boyutları açısından anlamlı bir fark var mıdır?

## 3. YÖNTEM

Araştırmanın yöntemi nicel araştırma olarak tasarlanmış ve betimsel tarama modeli kullanılmıştır.

### 3.1. Evren ve Örneklem

Araştırmanın örneklem grubunu 2023-2024 eğitim öğretim yılında Sakarya Üniversitesi Eğitim Fakültesi Okul Öncesi Öğretmenliği Programı'na devam eden 1,2,3 ve 4. sınıf 165 öğrenci oluşturmaktadır.

### 3.2. Veri Toplama Araçları

Araştırma verileri Titrek'in (2004), "Eğitim Fakültesi Öğretim Üyelerinin Duygusal Zekâ Yeterliklerini İş Yaşamında Kullanma ve Akademik Başarı Düzeylerine İlişkin Karşılaştırma" konulu doktora çalışmasındaki ölçek kullanılarak toplanmıştır. Analiz sonunda maddeler beş boyuta dağılmış ve bu ölçek 5'li likert tipi (1=hiçbir zaman'dan 5=her zaman'a kadar) yanıtına sahip 72 maddeden oluşmuştur. Puan 1 ve 2 öğrencilerin EQ özelliklerinin düşük olduğunu, puan 3 biraz eksikleri var ancak geliştirilebileceğini, 4 ve 5 puan ise öğrencilerin EQ özelliklerinin yüksek ve gelişmiş olduğunu ifade etmektedir. Tüm EQ boyutları EQCS'nin bir alt boyutu olarak kabul edilmiştir ve  $\alpha= 0,96$  düzeyinde toplam iç tutarlılığa sahiptir (Titrek, 2009).

#### 4. BULGULAR VE SONUÇLARI

Bu bölümde araştırma örnekleminin normal dağılım gösterip göstermediği ile ilgili normallik testi verileriyle örneklemin frekans dağılım tabloları verilmiştir. Araştırma problemine ait bulgulara aşağıda tablolar ile verilmiştir.

**Çizelge 1.** *Normallik Testi*

	Kolmogorov-Smirnov <sup>a</sup>			Shapiro-Wilk		
	İstatistik	df	Sig.	İstatistik	df	Sig.
Toplam	0,056	165	,200*	0,985	165	0,074

Araştırmada kullanılan ölçeklerden alınan puanların normal dağılıp dağılmadığını belirlemek için yapılan Kolmogorov-Smirnov testi uygulanmıştır. Ölçek için çıkan değer  $P>0,05$ 'ten büyük olduğu için ölçekten alınan puanların normal dağılım gösterdiğini söyleyebiliriz. Bu yüzden araştırma analizlerinde parametrik testler kullanılmıştır.

**Çizelge 2.** *Okul Öncesi Öğretmenliği Lisans Öğrencilerinin Yaş Dağılımı*

	Frekans	Yüzde	Geçerli Yüzde	Kümülatif Yüzde
19-21	115	69,7	69,7	69,7
22-24	39	23,6	23,6	93,3
25+	11	6,7	6,7	100
Toplam	165	100	100	

Çizelge 2'de verilen Okul Öncesi Öğretmenliği lisans öğrencilerinin yaş dağılımına bakıldığında 19-21 yaş aralığında yer alan 69,7% oranında öğrenci olduğu, 22 yaş ve üzeri öğrencilerin ise yaklaşık 30% oranında olduğu görülmektedir.

**Çizelge 3. Okul Öncesi Öğretmenliği Lisans Öğrencilerinin Cinsiyet Dağılımı**

	Frekans	Yüzde	Geçerli Yüzde	Kümülatif Yüzde
Kadın	152	92,1	92,1	92,1
Erkek	13	7,9	7,9	100
Toplam	165	100	100	

Çizelge 3'te verilen Okul Öncesi Öğretmenliği lisans öğrencilerinin cinsiyet dağılımına bakıldığında %97,1 oranında kadın, %7,9 oranında erkek öğrenci olduğu görülmektedir.

**Çizelge 4. Okul Öncesi Öğretmenliği Lisans Öğrencilerinin Mezun Olduğu Liselerin Dağılımı**

	Frekans	Yüzde	Geçerli Yüzde	Kümülatif Yüzde
Genel Lise	5	3	3	3
Anadolu Lisesi	107	64,8	64,8	67,9
Fen Lisesi	10	6,1	6,1	73,9
Meslek Lisesi	23	13,9	13,9	87,9
Diğer	20	12,1	12,1	100
Toplam	165	100	100	

Çizelge 4'te verilen Okul Öncesi Öğretmenliği lisans öğrencilerinin mezun olduğu liselerin dağılımına bakıldığında %3 genel liseden, %64,8 Anadolu Lisesinden, %6,1 Fen Lisesinden, %13,9 Meslek Lisesinden ve %12,1 diğer liselerden mezun oldukları görülmektedir.

**Çizelge 5. Okul Öncesi Öğretmenliği Lisans Öğrencilerinin Eğitim Gördükleri Sınıf Dağılımı**

	Frekans	Yüzde	Geçerli Yüzde	Kümülatif Yüzde
1. sınıf	49	29,7	29,7	29,7
2. sınıf	46	27,9	27,9	57,6
3. sınıf	48	29,1	29,1	86,7
4. sınıf	22	13,3	13,3	100
Toplam	165	100	100	

Çizelge 5'te verilen Okul Öncesi Öğretmenliği lisans öğrencilerinin eğitim gördükleri sınıfların dağılımına bakıldığında %29,7 oranında 1. Sınıf, %27,9 oranında 2. Sınıf, %29,1 oranında 3. Sınıf ve %13,3 oranında 4. Sınıfa devam eden öğrenci olduğu görülmektedir.

**Çizelge 6. Okul Öncesi Öğretmenliği Lisans Öğrencilerinin Yaşadığı Bölge Dağılımı**

	Frekans	Yüzde	Geçerli Yüzde	Kümülatif Yüzde
Marmara	58	35,2	35,2	35,2
Ege	7	4,2	4,2	39,4
İç Anadolu	17	10,3	10,3	49,7
Karadeniz	30	18,2	18,2	67,9
Akdeniz	10	6,1	6,1	73,9
Doğu Anadolu	24	14,5	14,5	88,5
Güneydoğu Anadolu	19	11,5	11,5	100
Toplam	165	100	100	

Çizelge 6’da verilen Okul Öncesi Öğretmenliği lisans öğrencilerinin *Yaşadığı* bölge verilerine bakıldığında aile köklerinin geldiği bölgeler %35,2 oranında Marmara Bölgesi, %4,2 oranında Ege Bölgesi, %10,3 oranında İç Anadolu Bölgesi, %18,2 oranında Karadeniz Bölgesi, %6,1 oranında Akdeniz Bölgesi, %14,5 oranında Doğu Anadolu Bölgesi ve %11,5 oranında Güneydoğu Anadolu Bölgesi olduğu görülmektedir.

**Çizelge 7. Okul Öncesi Öğretmenliği Lisans Öğrencilerinin Anne Eğitim Durumu Dağılımı**

	Frekans	Yüzde	Geçerli Yüzde	Kümülatif Yüzde
İlkokul	95	57,6	57,6	57,6
Ortaokul	30	18,2	18,2	75,8
Lise	24	14,5	14,5	90,3
Üniversite	13	7,9	7,9	98,2
Yüksek Lisans	2	1,2	1,2	99,4
Doktora	1	0,6	0,6	100
Toplam	165	100	100	

Çizelge 7’de verilen Okul Öncesi Öğretmenliği lisans öğrencilerinin anne eğitim durumları incelendiğinde %57,6 oranında ilkökul, %18,2 oranında ortaokul, %14,5 oranında lise, %7,9 oranında üniversite, %1,2 oranında yüksek lisans ve %0,6 oranında doktora mezunu oldukları görülmektedir.

**Çizelge 8. Okul Öncesi Öğretmenliği Lisans Öğrencilerinin Baba Eğitim Durumu Dağılımı**

	Frekans	Yüzde	Geçerli Yüzde	Kümülatif Yüzde
--	---------	-------	---------------	-----------------

İlkokul	52	31,5	31,5	31,5
Ortaokul	46	27,9	27,9	59,4
Lise	34	20,6	20,6	80
Üniversite	26	15,8	15,8	95,8
Yüksek Lisans	6	3,6	3,6	99,4
Doktora	1	0,6	0,6	100
Toplam	165	100	100	

Çizelge 8’de verilen Okul Öncesi Öğretmenliği lisans öğrencilerinin baba eğitim durumları incelendiğinde %31,5 oranında ilkokul, %27,9 oranında ortaokul, %20,6 oranında lise, %15,8 oranında üniversite, %3,6 oranında yüksek lisans ve %0,6 oranında doktora mezunu oldukları görülmektedir.

**Problem 1: Okul öncesi öğretmenliği lisans öğrencilerinin duygusal zekâ puanları ne düzeydedir? sorusuna ait sonuçlara aşağıda yer verilmiştir.**

**Çizelge 9.** *Duygusal Zekâ Toplam Puan Ortalaması*

	N	Minimum	Maximum	Ortalama
Ortalama	165	1,85	5	3,7614

**Çizelge 10.** *Likert Tipi Ölçeklerin Ortalama Puan Dağılımları*

Cevaplar	Puan Aralığı
Hiç katılmıyorum	1-1,80
Çok nadir katılıyorum	1,81-2,60
Ara sıra katılıyorum	2,61-3,40
Çok sık katılıyorum	3,41-4,20
Her zaman katılıyorum	4,21-5,00

Çizelge 10’da 5’li Likert tipi ölçeklerin ortalama puan sıklık düzeyleri verilmiştir.

Çizelge 9’da görüldüğü gibi elde edilen ortalama 3,76’dır. Ölçek cevapları açısından incelendiğinde “Çok sık katılıyorum” düzeyine denk gelmektedir. Bu da okul öncesi öğretmenliği lisans öğrencilerinin yüksek düzeyde duygusal zekâ düzeyine sahip olduğunu göstermektedir.



**Problem 2: Okul öncesi öğretmenliği lisans öğrencilerinin duygusal zekâ düzeyleri (Yaşa, Cinsiyete, Eğitim dönemi (Sınıf), Mezun olduğu lise, Yaşadığı bölge, Annenin Eğitim Durumu, Babanın eğitim durumuna göre farklılaşmakta mıdır? sorusuna ait sonuçlara aşağıda yer verilmiştir.**

**Çizelge 11 Okul Öncesi Öğretmenliği Lisans Öğrencilerinin Duygusal Zekâ Toplam Puanları Cinsiyet Değişkenine Ait İstatistikler ve Bağımsız Örneklem T-Testi**

	Katılımcının Cinsiyeti	N	Ortalama	Std. Sapma	t testi		
					t	sd	p
Duygusal Zekâ	Kadın	152	268,8553	34,36528	-2,488	163	0,014*
Toplam Puan	Erkek	13	293,8462	39,32736			

P<0,05

Çizelge 11’de görüldüğü üzere Cinsiyet değişkeni açısından Duygusal Zekâ Ölçeği toplam puanları arasında anlamlı fark bulunmuştur. Duygusal Zekâ Ölçeği toplam puanlarına göre Cinsiyet değişkeni açısından anlamlı fark olup olmadığına t-testi ile bakılmıştır. Sonuçlara göre Duygusal Zekâ Ölçeği’nin toplam puanları ortalamaları açısından erkek grubu lehine anlamlı fark bulunmuştur.

**Çizelge 12 Duygusal Zekâ Toplam Puanlarının Sınıf Değişkenine Ait Varyans Analizi ve Çoklu Karşılaştırma**

	Kareler Toplamı	df	Ortalama Kare	F	Sig.	LSD
Gruplar Arasında	15854,292	3	5284,764	4,513	0,005*	(4. sınıf-1. Sınıf) (4. Sınıf-2. Sınıf) (4. Sınıf-3. Sınıf)
Gruplar İçinde	188511,611	161	1170,88			
Toplam	204365,903	164				

Çizelge 12’de belirtildiği gibi Duygusal Zekâ toplam puanlarına göre sınıf değişkeni açısından anlamlı fark olup olmadığına tek yönlü varyans testi ile bakılmıştır. Sonuçlara göre Duygusal Zekâ toplam puanlarına göre sınıf değişkeni açısından anlamlı fark bulunmuştur. Bu farkın hangi değişken lehine olduğunu belirlemek için post-hoc testlerinden LSD uygulanmış ve sonuçlar yukarıdaki çizelgede verilmiştir. Sonuçlara göre 4. sınıf grubu lehine anlamlı sonuç bulunmuştur.

- 1. sınıf ile 4. Sınıf arasında 4. Sınıf lehine duygusal zekâ puanları yüksek çıkmıştır.
- 2. sınıf ile 4. Sınıf arasında 4. Sınıf lehine duygusal zekâ puanları yüksek çıkmıştır.

- 3. sınıf ile 4. Sınıf arasında 4. Sınıf lehine duygusal zekâ puanları yüksek çıkmıştır.
- Yaş, Mezun olduğu lise, Yaşadığı bölge, Annenin eğitim durumu ve Babanın eğitim durumu değişkenleri açısından toplam puanlar arasında anlamlı bir fark bulunmamıştır.

**Problem 3: Okul Öncesi Öğretmenliği lisans öğrencilerinin demografik özellikleri ile duygusal zekâ düzeyleri alt boyutları açısından anlamlı bir fark var mıdır? sorusuna ait sonuçlara aşağıda yer verilmiştir.**

**Çizelge 13 Okul Öncesi Öğretmenliği Lisans Öğrencilerinin Cinsiyet Değişkenine Ait İstatistikler ve Bağımsız Örneklem T-Testi**

	Katılımcının Cinsiyeti	N	Ortalama	Std. Sapma	t testi		
					sd	p	sd
Özbilinç	Kadın	152	46,2039	6,01581	-2,21	163	,029*
	Erkek	13	50,0769	6,6641			
Duyguları Düzenleme	Kadın	152	55,9671	7,4188	-1,871	163	0,063
	Erkek	13	60	7,94775			
Duyguları Gütüleme	Kadın	152	50,0592	8,3438	-2,327	163	,021*
	Erkek	13	55,6923	8,76912			
Empati	Kadın	152	46,5197	6,68989	-1,958	163	0,052
	Erkek	13	50,3077	6,75012			
Sosyal Beceriler	Kadın	152	70,1053	11,97744	-2,215	163	,028*
	Erkek	13	77,7692	11,95933			

Duygusal Zekâ Alt Boyut puanlarına göre cinsiyet değişkeni açısından anlamlı fark olup olmadığı T- Testi ile bakılmıştır. Sonuçlara göre Duygusal Zekâ Ölçeğinin alt boyutları olan Özbilinç, Duyguları Gütüleme ve Sosyal Beceriler alt boyutlarında anlamlı fark bulunmuştur. Bu farkın ortalamalar bakıldığında erkekler lehine olduğu görülmüştür.

**Çizelge 14 Duygusal Zekâ Alt Boyut Puanlarının Yaş Değişkenine Ait Varyans Analizi ve Çoklu Karşılaştırmalar LSD Testi**

		Kareler Toplamı	df	Ortalama Kare	F	Sig.	LSD
Özbilinç	Gruplar Arasında	350,565	2	175,282	4,873	0,009*	(22-24 Yaş - 19-21 Yaş) (25+ Yaş - 19-21 Yaş)
	Gruplar İçinde	5826,672	162	35,967			
	Toplam	6177,236	164				

Duyguları Güdüleme	Gruplar Arasında	559,288	2	279,644	4,025	0,02*	(25+ Yaş – 19-21 Yaş)
	Gruplar İçinde	11255,96	162	69,481			
	Toplam	11815,25	164				

Duygusal Zekâ Alt boyut puanlarına göre yaş değişkeni açısından anlamlı fark olup olmadığına tek yönlü varyans testi ile bakılmıştır. Sonuçlara göre Duygusala Zekâ Ölçeği'nin alt boyutları olan öz bilinç ve duyguları güdüleme alt boyutlarında anlamlı fark bulunmuştur. Bu farkın hangi değişken lehine olduğunu belirlemek için post-hoc testlerinden LSD uygulanmış ve sonuçlar Çizelge 14'te verilmiştir. Sonuçlara göre öz bilinç alt boyutunda 22-24 yaş grubu lehine ve 25+ yaş grubu lehine anlamlı sonuç bulunmuştur. Duyguları güdüleme alt boyutunda 25+ ve 19- 21 yaş grupları arasında 25+ yaş grubu lehine anlamlı sonuç bulunmuştur.

**Çizelge 15** Duygusal Zekâ Alt Boyut Puanlarının Mezun Olunan lise Değişkenine Ait Varyans Analizi

		Kareler Toplamı	df	Ortalama Kare	F	Sig.
Öz bilinç	Gruplar Arasında	112,121	4	28,03	0,739	0,566
	Gruplar İçinde	6065,116	160	37,907		
	Toplam	6177,236	164			
Duyguları Düzenleme	Gruplar Arasında	297,755	4	74,439	1,328	0,262
	Gruplar İçinde	8965,857	160	56,037		
	Toplam	9263,612	164			
Duyguları Güdüleme	Gruplar Arasında	619,462	4	154,866	2,213	0,07
	Gruplar İçinde	11195,79	160	69,974		
	Toplam	11815,25	164			
Empati	Gruplar Arasında	304,87	4	76,217	1,7	0,152
	Gruplar İçinde	7171,676	160	44,823		
	Toplam	7476,545	164			
Sosyal Beceriler	Gruplar Arasında	1374,73	4	343,683	2,422	0,051
	Gruplar İçinde	22707,31	160	141,921		
	Toplam	24082,04	164			

Çizelge 15'te belirtilen analizlere göre okul Öncesi Öğretmenliği lisans öğrencilerinin Duygusal Zekâ alt boyut puanları ile mezun olunan lise açısından anlamlı bir fark bulunmamıştır.

**Çizelge 16** Duygusal Zekâ Alt Boyut Puanlarının Sınıf Değişkenine Ait Varyans Analizi ve Çoklu Karşılaştırmalar LSD Testi

		Kareler Toplamı	df	Ortalama Kare	F	Sig.	LSD
Özbiñç	Gruplar Arasında	399,608	3	133,203	3,712	,013*	(4. Sınıf – 1. Sınıf) (4. Sınıf – 2. Sınıf) (4. Sınıf - 3. Sınıf)
	Gruplar İçinde	5777,628	161	35,886			
	Toplam	6177,236	164				
Duyguları Düzenleme	Gruplar Arasında	655,919	3	218,64	4,089	,008*	(4. Sınıf – 1. Sınıf) (4. Sınıf – 2. Sınıf) (4. Sınıf - 3. Sınıf)
	Gruplar İçinde	8607,693	161	53,464			
	Toplam	9263,612	164				
Duyguları GÜdüleme	Gruplar Arasında	639,179	3	213,06	3,069	,030*	(4. Sınıf – 1. Sınıf) (4. Sınıf – 2. Sınıf) (4. Sınıf - 3. Sınıf)
	Gruplar İçinde	11176,07	161	69,417			
	Toplam	11815,25	164				
Empati	Gruplar Arasında	506,467	3	168,822	3,9	,010*	(4. Sınıf – 1. Sınıf) (4. Sınıf – 2. Sınıf) (4. Sınıf - 3. Sınıf)
	Gruplar İçinde	6970,078	161	43,292			
	Toplam	7476,545	164				
Sosyal Beceriler	Gruplar Arasında	1206,107	3	402,036	2,83	,040*	(4. Sınıf – 1. Sınıf) (4. Sınıf - 3. Sınıf)
	Gruplar İçinde	22875,93	161	142,087			
	Toplam	24082,04	164				

Duygusal zekâ alt boyut puanlarına göre Sınıf deęişkeni açısından anlamlı fark olup olmadığına tek yönlü varyans testi ile bakılmıştır. Sonuçlara göre Duygusal Zekâ Ölçeęi'nin tüm alt boyutları açısından anlamlı fark bulunmuştur. Bu farkın hangi deęişken lehine olduğunu belirlemek için post-hoc testlerinden LSD uygulanmış ve sonuçlar Çizelge 16'da verilmiştir. Sonuçlara göre tüm alt boyutlarda 4. Sınıf lehine anlamlı sonuç bulunmuştur. Sonuçlar şu şekilde ifade edilebilir;

•Özbiliñç alt boyutunda 1. Sınıflar ile 4. Sınıflar; 2. Sınıflar ile 4. Sınıflar ve 3. Sınıflar ile 4. Sınıflarda öğrenim gören öğrenciler arasında 4. sınıflar lehine anlamlı bir fark olduğu görülmektedir.

•Duyguları düzenleme alt boyutunda 1. Sınıflar ile 4. Sınıflar; 2. Sınıflar ile 4. Sınıflar ve 3. Sınıflar ile 4. Sınıflarda öğrenim gören öğrenciler arasında 4. sınıflar lehine anlamlı bir fark olduğu görülmektedir.

•Duyguları güdüleme alt boyutunda 1. Sınıflar ile 4. Sınıflar; 2. Sınıflar ile 4. Sınıflar ve 3. Sınıflar ile 4. Sınıflarda öğrenim gören öğrenciler arasında 4. sınıflar lehine anlamlı bir fark olduğu görülmektedir.

•Empati alt boyutunda aynı şekilde 1. Sınıflar ile 4. Sınıflar; 2. Sınıflar ile 4. Sınıflar ve 3. Sınıflar ile 4. Sınıflarda öğrenim gören öğrenciler arasında 4. sınıflar lehine anlamlı bir fark olduğu görülmektedir.

•Sosyal Beceriler alt boyutunda 1. Sınıflar ile 4. Sınıflar ve 3. Sınıflar ile 4. Sınıflarda öğrenim göre öğrenciler arasında yine 4. sınıflar lehine anlamlı bir fark olduğu görülmektedir.

**Çizelge 17 Duygusal Zekâ Alt Boyut Puanlarının Yaşadığı Bölge Değişkenine Ait Varyans Analizi ve Çoklu Karşılaştırmalar LSD Testi**

		Kareler Toplamı	df	Ortalama Kare	F	Sig.	LSD
Özbiliñç	Gruplar Arasında	253,178	6	42,196	1,125	0,35	
	Gruplar İçinde	5924,058	158	37,494			
	Toplam	6177,236	164				
Duyguları Düzenleme	Gruplar Arasında	286,628	6	47,771	0,841	0,54	
	Gruplar İçinde	8976,984	158	56,816			
	Toplam	9263,612	164				
Duyguları Güdüleme	Gruplar Arasında	495,447	6	82,575	1,153	0,335	
	Gruplar İçinde	11319,8	158	71,644			
	Toplam	11815,25	164				
Empati	Gruplar Arasında	615,849	6	102,641	2,364	0,033*	(Marmara – Akdeniz) (Ege – Akdeniz) (Karadeniz – Akdeniz – Doğu Anadolu) (Güney Doğu Anadolu-Karadeniz- Ege-Marmara- Akdeniz)
	Gruplar İçinde	6860,697	158	43,422			
	Toplam	7476,545	164				
Sosyal Beceriler	Gruplar Arasında	496,968	6	82,828	0,555	0,766	
	Gruplar İçinde	23585,07	158	149,273			

Duygusal zekâ alt boyut puanlarına göre yaşadığı bölge değişkeni açısından anlamlı fark olup olmadığına tek yönlü varyans testi ile bakılmıştır. Sonuçlara göre sadece Duygusala Zekâ Ölçeği'nin alt boyutu olan Empati alt boyutunda anlamlı fark bulunmuştur.

Bu farkın hangi değişken lehine olduğunu belirlemek için post-hoc testlerinden LSD uygulanmış ve sonuçlar Çizelge 17'te verilmiştir. Sonuçlara göre Empati alt boyutunda Marmara Bölgesi ile Akdeniz Bölgesi arasında Marmara Bölgesi grubu lehine anlamlı sonuç bulunmuştur. Ege Bölgesi ile Akdeniz Bölgesi arasında Ege Bölgesi lehine anlamlı sonuç bulunmuştur. Karadeniz Bölgesi, Akdeniz Bölgesi ve Doğu Anadolu Bölgesi arasında Karadeniz Bölgesi grubu lehine anlamlı sonuç bulunmuştur. Akdeniz ile Marmara-Ege-Karadeniz-Güneydoğu Anadolu Bölgeleri arasında Akdeniz Bölgesi aleyhine anlamlı sonuç bulunmuştur.

## 5. SONUÇ ve TARTIŞMA

Araştırma sonuçlarımıza göre;

Okul öncesi öğretmenliği lisans öğrencilerinin yüksek düzeyde duygusal zekâ düzeyine sahip oldukları söylenebilir. Benzer araştırma sonuçları incelendiğinde duygusal zekâ düzeylerinin yüksek olduğu görülmüştür (Titrek, 2009; Yılmaz ve Zembat, 2019).

Ayutlu ve diğerleri (2019)'nin araştırmasından elde edilen bulgulara göre bu araştırma sonuçlarının aksine öğretmen adaylarının duygusal zekâ düzeylerinin orta düzeyde olduğu sonucuna ulaşılmıştır. Ayrıca öğretmen adaylarının yaşadıkları yere göre duygusal zekâlarının arasında anlamlı bir fark olmadığı saptanmıştır.

Çalışmamızda yapılan araştırmaya göre, cinsiyete göre duygusal zekâ puanları incelendiğinde, sonuçların erkekler lehine olduğu gözlemlenmiştir. Ayrıca, Kanada'da üniversite öğrencileriyle gerçekleştirilen bir araştırma, duygusal zekâ puanları ile öğrencilerin akademik başarıları arasında anlamlı bir ilişki bulunmadığını ortaya koymuştur. Bununla birlikte, bu çalışmada kız öğrencilerin duygusal zekâ puanlarının erkeklere göre daha yüksek olduğu bulunmuştur (Newsome, Day ve Catano, 2000).

Titrek'in (2004) çalışmasına göre, öğretim üyelerinin cinsiyet, görev yeri ve bilim alanı gibi değişkenlere bağlı olarak özbilinç ve empati boyutlarında farklılıklar gözlemlenmiştir. Özbilinç, bireyin kendi varlığını, duygularını, düşüncelerini ve eylemlerini fark etme ve farkında olma kapasitesini ifade eder. Duyguları güdüleme ise, hisler ve duygular aracılığıyla hareket etmeyi sağlayan motivasyonları içerir. Araştırmada, özbilinç ve duyguları güdüleme alt boyutları yaşa göre incelendiğinde, yaşın artmasıyla birlikte özbilinç ve duyguları güdüleme alt boyutlarında anlamlı bir farklılık olduğu belirlenmiştir.

Özbilinç ve duyguları güdülemenin kişilik gelişimi ile ilgili olduğunu düşünürsek yaş ilerledikçe ve kişinin kendini geliştirmesi, kendi becerilerini geliştirmesi alt boyutlara bakıldığında duygusal zekâ puanlarının yüksek olmasını sağlamış olabilir. Toplam puana

bakıldığında duygusal zekâ alt boyutlarından olan duyguları güdüleme ve özbilinç alt boyutu dışında kalan alt boyutlarda anlamlı fark bulunamamıştır. Bu nedenle birey kendini geliştirdikçe ve kendini tanıdıkça özbilincinin ve duygularının farkında olarak duygularını güdülemesinin önceki yaşlarına göre daha kolay olabileceğini söyleyebiliriz.

Duygusal zekâ toplam puanlarına göre sınıf değişkeni açısından bakıldığında sınıf değişkeni açısından anlamlı fark bulunmuştur. 1,2,3 ve 4. Sınıfa devam eden Okul Öncesi Öğretmenliği lisans öğrencilerinin Duygusal Zekâ Ölçeği toplam puanlarına bakıldığında 4. sınıf grubu lehine anlamlı sonuç bulunmuştur.

Duygusal zekâ alt boyut puanlarına göre sınıf değişkeni açısından tüm alt boyutlarda anlamlı fark bulunmuştur. Öğrencinin eğitim gördüğü sınıf arttıkça Duygusal Zekâ Ölçeğinin empati, duyguları düzenleme, sosyal beceriler ve diğer alt boyutlarında anlamlı sonuçlar bulunmuştur. Araştırma sonuçlarına göre özbilinç, duyguları güdüleme, empati, duyguları düzenleme alt boyutlarda 1, 2, 3. Sınıfa devam eden öğrencileri ile 4. Sınıfa devam eden öğrenciler arasında 4. Sınıfa devam eden öğrenciler lehine anlamlı sonuç bulunmuştur. Sosyal beceriler alt boyutunda ise 1, ve 3. Sınıfa devam eden öğrenciler ile 4. Sınıfa devam eden öğrenciler arasında 4. Sınıfa devam eden öğrenciler lehine anlamlı sonuçlar bulunmuştur.

Yılmaz ve Zembat (2019) çalışmasında, ölçeklerden elde edilen puanların minimum ve maksimum değerlerine göre değerlendirildiğinde, okul öncesi öğretmen adaylarının duygusal zekâ düzeylerinin yüksek olduğu belirlenmiştir. Bu bulgulara dayanarak, okul öncesi öğretmen adaylarının duygusal zekâ seviyelerinin artmasıyla birlikte üniversite yaşamına uyum sağlama düzeylerinin de arttığı sonucuna varılabilir. Cinsiyet açısından ise anlamlı bir farklılık saptanamamıştır. Ancak sınıf düzeyi açısından yapılan değerlendirmede, 4. sınıf öğrencilerinin lehine anlamlı bir sonuç elde edilmiştir.

Sınıf düzeyi arttıkça duygusal zekâ toplam puanı artmaktadır. Birey kendini geliştirdikçe ve olgunlaştıkça duygusal zekâ puanının arttığını söyleyebiliriz.

Araştırmamızda Okul öncesi öğretmenliği lisans öğrencilerinin mezun oldukları liselerin duygusal zekâ puanlarına etkisinde anlamlı bir sonuç bulunamamıştır. Titrek (2009) ise yapmış olduğu çalışmada Türkiye’de akademik yönden zeki olarak tanımlanan ve çeşitli sınavlarla seçilmiş olan Fen Lisesi ve Anadolu Lisesi’nin öğrencilerinin, EQ yönünden de yeterli algılandığı sonucunu ortaya ulaştırmıştır.

Titrek, (2003)’te yapmış olduğu çalışmada Okul öncesi alanında görev yapan öğretmenler ile lisans düzeyinde okul öncesi öğretmenliği programına devam eden son sınıf öğrencileri ile duygusal zekâ düzeyleri üzerine yaptığı çalışmada anne, baba eğitim düzeyinin yükseldikçe öğrenci ve öğretmenlerin duygusal zekalarını kullanma düzeylerinin arttığını belirtmiştir.

Duygusal zekâ alt boyutlarına yaşadığı bölge açısından bakıldığında empati alt boyutunda anlamlı fark bulunmuştur. Sonuçlara göre; Empati alt boyutunda Marmara ve Akdeniz Bölgeleri arasında Marmara Bölgesi lehine, Ege ve Akdeniz Bölgeleri arasında Ege bölgesi lehine, Karadeniz Bölgesi, Akdeniz Bölgesi ve Doğu Anadolu Bölgesi arasında Karadeniz Bölgesi grubu lehine, Akdeniz Bölgesi, Marmara Bölgesi, Ege Bölgesi, Karadeniz

Bölgesi ve Güneydoğu Anadolu Bölgesi arasında Akdeniz Bölgesi aleyhine, Doğu Anadolu ve Karadeniz Bölgesi arasında Karadeniz Bölgesi grubu lehine anlamlı sonuçlar bulunmuştur.

Bu tür bulgular, öğretmenlik mesleğinin sadece akademik başarıyla değil, aynı zamanda duyuşsal ve sosyo-duygusal özelliklerle de yakından ilişkili olduğunu göstermektedir. Gardner çoklu zekâ kuramında, bireylerin kişisel ve sosyal zekâ yeteneklerinin bilişsel yetenekler kadar önemli olduğu vurgulanmıştır. (Kaufhold ve Johnson, 2005). Sonuç olarak, okul öncesi öğretmenliği lisans öğrencilerinin duygusal zekâ becerileri, kişisel özellikleriyle beraber çevresel faktörlerden de etkilenmektedir. Üniversite öğrencilerinin yaşantı yoluyla deneyim kazanması, üniversiteye uyum sağlaması ve problem çözme becerilerinin gelişmesi sonucunda 4. Sınıfa geldiklerinde duygusal zekâ yeterliliklerinin arttığını söyleyebiliriz.

## ÖNERİLER

1-Bu araştırmada örneklem sadece bir üniversite ile sınırlı tutulmuştur. Daha fazla üniversite ve farklı bölümdeki öğrencilerle araştırma genişletilebilir.

2-Bu araştırmada üniversite öğrencilerinin duygusal zekâ düzeylerini etkileyebilecek kişisel özellikler araştırılmıştır. Ancak duygusal zekâyı etkileyen başka faktörlerde olabileceğinden daha farklı değişkenlerde araştırmaya dahil edilebilir.

3- Bu araştırmada kullanılan ölçme aracının dışında Duygusal Zekâ yeterliklerini ölçen başka bir ölçek kullanılarak Okul öncesi öğretmenliği lisans öğrencilerinin Duygusal Zekâ yeterliklerinin ne düzeyde olduğu araştırılabilir.

4- Sadece üniversite öğrencileri üzerinde değil aynı zamanda daha erken dönemlerde eğitim gören öğrenciler üzerinde de araştırmalar yapılabilir.



## KAYNAKÇA

- [1] Açıkgöz, K. Ü. (2004). Etkili Öğrenme ve Öğretme. İzmir: Eğitim Dünyası.
- [2] Adıgüzel, A., Sağlam, M. (2009). Öğretmen eğitiminde program standartları ve akreditasyon. İnönü Üniversitesi Eğitim Fakültesi Dergisi, 10(3), 83-104.
- [3] Aykutlu, I., Bezen, S., Bayrak, C., Seçken, N. (2019). Öğretmen Adaylarının Duygusal Zekâ ve Mesleğe Yönelik Kaygı Düzeylerinin Çeşitli Değişkenler Açısından İncelenmesi. Gazi Üniversitesi Gazi Eğitim Fakültesi Dergisi, 39(3), 1671-1705.
- [4] Baltacı, H. Ş., & Demir, K. (2012). Sınıf Öğretmeni Adaylarının Duygusal Zekaları ve Öfke İfade Tarzları. Kuram ve Uygulamada Eğitim Bilimleri 12(4), 2413-2428.
- [5] Bar-On R., (1997). The emotional intelligence inventory (EQ-I): technical manual. Toronto, Canada: Multi Health systems.
- [6] Baskan, G. A. (2001). Öğretmenlik mesleği ve öğretmen yetiştirmede yeniden yapılanma. Hacettepe Üniversitesi Eğitim Fakültesi Dergisi, 20(20), 15-25.
- [7] Başar. (1995). Öğretmenlerin Değerlendirilmesi (2. Baskı), Ankara: Pegem Yayıncılık.
- [8] Bilen, M. (1996). Plandan Uygulamaya Öğretim (4. Baskı). Ankara: Özel Yayınları.
- [9] Cherniss, C., Goleman, D. (2001). The emotionally intelligent workplace. How to select for measure and improve emotional intelligence in individuals, groups and organisations. San Francisco: Jossey-Bass.
- [10] Clarke, N. (2006). Emotional intelligence training: A case of caveat emptor. Human Resource Development Review, 5(4), 422-441.
- [11] Cooper, R. K. (1997). Applying emotional intelligence in the workplace. Training & Development, 51(2), 31-39.
- [12] Erçoşkun, M. H., Nalçacı, A. (2009). Sınıf Öğretmeni Adaylarının ÖSS, Akademik ve KPSS Başarılarının Çeşitli Değişkenler Açısından İncelenmesi. Kastamonu Eğitim Dergisi, 17 (2), 479-486.
- [13] Goleman, D. (1996). Emotional intelligence. Why it can matter more than IQ. *Learning*, 24(6), 49-50.
- [14] Gürşimşek, I. (1998). Öğretmen eğitiminde yeni yaklaşımlar. Hacettepe Üniversitesi Eğitim Fakültesi Dergisi, 14(14), 25-28.
- [15] Hotaman, D. (2011). Eğitim Fakülteleri Kendi Öğrencilerini seçebilir mi. Kuramsal Eğitimbilim. 4 (1), 126-136.
- [16] Işık, A., Çiltaş, A., Baş, F. (2010). Öğretmen yetiştirme ve öğretmenlik mesleği. Atatürk Üniversitesi Sosyal Bilimler Enstitüsü Dergisi, 14(1), 53-62.

- [17] İşmen, E., (2001). Duygusal Zekâ ve Problem Çözme. M.Ü. Atatürk Eğitim Fakültesi Eğitim Bilimleri Dergisi Yıl : 2001, Sayı 13, ss : 111-124
- [18] Jaeger, A.J., (2003). Job competencies and the curriculum: An inquiry into emotional intelligence in graduate Professional education. Research in higher education. Vol 44, No 6, pp 615-639.
- [19] Kahramanoğlu, R. (2014). Öğretmen Yetiştiren Kurumlara Öğrenci Seçiminde Kullanılacak Giriş Standartları ve Bu Standartların Nasıl Ölçülebileceği Üzerine Bir Araştırma. (Yayımlanmamış Doktora Tezi). Gaziantep Üniversitesi Eğitim Bilimleri Enstitüsü. Gaziantep.
- [20] Kaufhold, J. A., Johnson, L. R. (2005). The Analysis of the Emotional Intelligence Skills and Potential Problem Areas of Elementary Educators. Education, 125(4).
- [21] Kuru, M., Uzun, H. (2008). Türkiye’de öğretmen adaylarının seçiminde 1954 örneği. Gazi Üniversitesi Gazi Eğitim Fakültesi Dergisi, 28(3), 207-232.
- [22] Mayer, J., Salovey, P., (1997). What is emotional intelligence? In P. Salovey & D.J. Sluyter (Eds.). Emotional Development and Emotional Intelligence. New York: Basic Books.
- [23] Newsome, S., Day, A.L., and Catano, V.M., (2000). Assessing the predictive validity of emotional intelligence. Personality and individual differences. Vol. 29. pp 1005-1016.
- [24] Okçabol, R. (1998). “Türkiye’de Öğretmen Profili Araştırması ve Öğretmen Yetiştirmede Yeni Arayışlar” VII. Ulusal Eğitim Bilimleri Kongresi 9-11 Eylül 1998, Cilt 1, Konya: Selçuk Üniversitesi Yayınları
- [25] Oktay, A., Unutkan, Ö. P. (2008). Çağdaş Bir Okul veya Kurum Olma Sürecinde Öğretmenlik. Kültür Üniversitesi, Fen-Edebiyat Fakültesi Psikoloji Bölümü, Psikoloji Sempozyumu, 22 Mart, İstanbul
- [26] Önen, A. S. (2012). Öğretmen Adaylarının Kişilik Özellikleri ve Duygusal Zekâ Düzeylerinin Stresle Başa Çıkmalarına Etkileri. Hacettepe Üniversitesi Eğitim Fakültesi Dergisi, 42(42).
- [27] Özsoy, S. ve Ünal, I. L. (Ed.). (2010). Türkiye’de eğitim bilimleri ve öğretmen yetiştirme: Bir yol ayrımı öyküsü. Eğitim Bilimleri Felsefesine Doğru. Ankara: Tan Kitabevi Yayınları.
- [28] Sağlam, M., Kürüm, D. (2005). Türkiye ve Avrupa Birliği ülkelerinde öğretmen eğitiminde yapısal düzenlemeler ve öğretmen adaylarının secimi. Milli Eğitim Dergisi,

- 33 (167). [http://dhgm.meb.gov.tr/yayimlar/dergiler/Milli\\_Egitim\\_Dergisi/167/index3-kurum.htm](http://dhgm.meb.gov.tr/yayimlar/dergiler/Milli_Egitim_Dergisi/167/index3-kurum.htm) adresinden 26.03.2024 tarihinde indirilmiştir.
- [29] Tezcan, M. (2001). Eğitim Sosyolojisi (11. Baskı). Ankara: Arı Yayıncılık
- [30] Titrek, O. (2003). Okul Öncesi Öğretmenleri ve Üniversitedeki Okul Öncesi Öğretmenliği Lisans Programındaki Öğrencilerin Duygusal Zekâ (Eq) Yeterliklerini Kullanabilme Düzeyi, OMEP, Kuşadası.
- [31] Titrek, O. (2004). Eğitim fakültesi öğretim üyelerinin duygusal zekâ yeterliklerini iş yaşamında kullanma ve akademik başarı düzeylerine ilişkin karşılaştırmalı bir araştırma. Doktora tezi, Ankara Üniversitesi, Eğitim Bilimleri Enstitüsü.
- [32] Titrek, O. (2009). Okul türüne göre okullardaki örgütsel adalet düzeyi. Uluslararası İnsani Bilimler Dergisi, 6(2), 551-573.
- [33] Titrek, O., Güneş, D. Z., Sezen, G., & Ölçüm, D. (2013). Öğretmenliğe Yönelik Tutum ile Duygusal Zekâ Arasındaki İlişki. VI. Ulusal Lisansüstü Eğitim Sempozyumu, 30.
- [34] Ünal, S. ve Ada, S. (2000). Sınıf Yönetimi. İstanbul: M.O. Teknik Eğitim Fakültesi Döner Sermaye İşletmesi Matbaa Birimi.
- [35] Vural, D. E. (2010). Okul Öncesi Öğretmen Adaylarının Duygusal Zekâları ile Problem Çözme Becerileri Arasındaki İlişki. Education Sciences, 5(3), 972-980.
- [36] Yılmaz, H., & Zembat, R. (2019). Okul Öncesi Öğretmen Adaylarının Duygusal Zekâ Düzeyleri ile Üniversite Yaşamına Uyumları Arasındaki İlişkinin İncelenmesi. Mehmet Akif Ersoy Üniversitesi Eğitim Fakültesi Dergisi(52), 118-136. <https://doi.org/10.21764/maeuefd.569593>
- [37] Yorulmaz, B. (2013). Üniversiteye giriş sıralaması ile lisans mezuniyet sıralamasında meydana gelen değişim. Uluslararası Sosyal Araştırmalar Dergisi, 6(28), 469- 490.

## WILHELM DILTHEY’DE TİN BAĞLAMINDA TEKİLLEŞME

**Yüksek Lisans Öğrencisi, Necdet ERTİK**

Bartın Üniversitesi, -0009-0006-9643-1308

### Özet

Bu çalışma Dilthey’in Tin bilimlerini temellendirmede kullanmış olduğu tekilleşme argümanı üzerinde durur. Dilthey doğa bilimin gölgesinde kalan insanı ve ona ait olan özellikleri ön plana çıkarmaya çalışır. Ona göre insana ait olan özellikler Tin bilimi ile açıklanmalıdır. Dilthey tinsel varlığın alanını doğa bilimlerin alanından ayrı tutarak, insana ait olan tinsel özelliklerle ele alır. Tinsel alan, Dilthey’e göre, insanın toplumsal ve tarihsel bir sürecinin ürünüdür. Bu çalışmamızda insanın tinsel varlığının belirgin olarak görüldüğü tekilleşme kavramı ile bu iki alan arasındaki ayrım gösterilmeye çalışılacaktır. Dilthey, tekilleşmenin en belirgin olduğu sanatta tinin kendisini gösterdiğini belirtir. Bu çalışma, Dilthey’in insanı anlama çabasını açıklamak ve aynı şekilde insana özgü olan Tin bilimi çerçevesinde sanatı ve bu sanatsal etkinliğin temelini oluşturan tekilleşmeye açıklık getirdiği ölçüde amacına ulaşmış olacaktır. Bu doğrultuda özellikle tekilleşme ile bireyin, tinsel-tarihsel alanın özgün yanını oluşturan sanatsal yaratma üzerindeki etkilerinin analizi yapılacaktır.

**Anahtar Kelimeler:** Dilthey, Tin bilimi, Tekilleşme, Sanat, Tarihsel Dünya

### GİRİŞ

Dilthey’in felsefeye yaptığı en büyük katkılardan biri doğa bilimi ile tin bilimi arasında ayırımıdır. Dilthey’e göre, doğa bilimleri insan varlığının fenomenlerini ele almak için yeterli değildir. Çünkü doğa biliminin inceleme alanını nesnelere oluşturmaktadır. Bu da doğa bilimlerinin ölçütünün deney ve gözleme dayalı olarak incelenmesine neden olmaktadır. Bu ölçütler aynı zamanda bilimin temel ölçütlerini de oluşturur. Doğa bilimlerinin bu özelliği, doğa bilimlerinin kendisini daha rahat bir biçimde şekillendirmesine olanak sağlamaktadır. Nitekim insanın kendisi söz konusu olduğunda bilimin ölçütleri yeterli gelmemektedir. Bundan dolayı Dilthey insanı konu alan tin bilimi ile doğa bilimlerini birbirinden ayırmaya çalışır. Dilthey tin bilimi için özgün bir yöntem oluşturmaya çalışırken bu yöntemin, tamamen öznel veya tamamen doğa bilimlerine bağlı olmayacak şekilde geliştirmeye çalışır.

Dilthey yöntem arayışını tarih ve tarihsel sürecin objesi olan tekil insan üzerinden temellendirmeye çalışır. Dilthey tin bilimini dünyanın tarihsel sürecine bağlı olarak ele alır. Aynı şekilde o tarihsel ve toplumsal alanla ilgili olguları tin biliminin altında toplamaktadır. Çünkü ona göre, tarihin kendisi insana özgün bir alandır. Bundan dolayı tarihsel süreç içinde gerçekleşen olaylar tinsel varlık olan insanın ürünüdür. Dilthey bu sürecin öznesi olan tekil insan üzerinde de durmaktadır. Ona göre tinsel alanın oluşabilmesi için insanın tekil bir varlık olarak özgür bir alana sahip olması gerekir. Bireyin kendi yaşam sınırları dışına rahatça çıkabildiği tek alan sanattır. Bundan dolayı tekilleşme sanat ile kendisini göstermektedir. Bu çalışmada tekilleşme terimi ile sanatsal yaratmada özgür olan bireyi açıklayacağız.

Bu çalışma, Dilthey'in insanı anlama çabasını açıklamak ve aynı şekilde insana özgü olan tin bilimi çerçevesinde sanatı ve bu sanatsal etkinliğin temelini oluşturan tekilleşmeye açıklık getirdiği ölçüde amacına ulaşmış olacaktır. Ayrıca çalışmamızın birinci bölümünde tarih alanı, ikinci bölümde tin biliminin özelliklerine ve üçüncü bölümde ise tekilleşme olgusuna ve tin bilimlerine açıklık getirilecektir.

## **Tarihsel Alan**

Tarihsel alanın oluşumu tin bilimiyle gerçekleşir. Bundan dolayı tin bilimini ve buna bağlı olarak tekilleşmeyi daha iyi anlamak için tarihsel alanı açıklamakta fayda var. Özellikle 17. yüzyılda doğa bilimleri hem yöntemsel hem de teknik açıdan gelişim göstermekteydi. Bu gelişmelere paralel olarak Wolf, Hegel ve Scheichermacher gibi önemli isimler tin bilimini tarihsel-toplumsal gerçeklik üzerinden kurmaya çalışmışlardır (Dilthey, 2021: 35). Dilthey bu isimlerden farklı olarak tin bilimi ile doğa bilimini birbirinden ayırarak tin bilimini yeni bir yöntemle ele almaya çalışır. Bunun için o doğa biliminin inceleme alanını tin biliminin inceleme alanından ayırt tutar.

Doğa bilimi geleneğine göre, bir şeyin bilimsel olabilmesi için deney ve gözlemlerle araştırılabilmesi gerekir. Doğa bilimi bilginin kesinliğine ulaşmaya çalışırken, insana ait bilgiyi bilimsel kurallar çerçevesinde ele alır. Bu aynı zamanda insana ait genel geçer bilginin olanaksızlığını da beraberinde savunur. İnsanın sahip olduğu tarihsel bilginin genelgeçerliği pozitivist bilgiye karşıt düşer. Dilthey'e göre, 18. yüzyıldan sonra tarihte doğa bilimlerinin tesiri altına girmiştir. Özellikle evrensel-tarih anlayışı ile tarihin bir bütün olarak ele alınması fikri ortaya çıkmıştır. Bu bağlamda tarihsel sürecin bilimsel olarak temellendirilmiş ilişkiler ağı ortaya çıkmıştır (Dilthey, 2021:36). İnsana ait olan tarihsel, toplumsal, tekil ve dilsel nitelikler doğa biliminin tümel ve nesnel ilkelere indirgenip belli normlar çerçevesinde

açıklanamazlar. Çünkü doğa bilimlerinin sahip olduğu bu özellikler insanın tarihsel sürecini açıklama yolunu izler. Nitekim insanın tarihsel yaşamı anlamaya dayalı bir yapıya sahiptir. “İnsanı tüm tarihsel ve toplumsal yaşama dünyası ile birlikte konu alan bilgi alanlarının açıklama değil anlama çabasından hareket etmesi gereği doğmuştur” (Bulutoglu, 2009: 9). Bu da tarihsel alan ile doğa bilimlerinin birbirine olan farkını göstermektedir. Burada insana ait niteliklerin farklılığını açıklamamızdan ziyade onu anlamamız gerektiğinin altını çizmekte fayda var.

Dilthey’in insani-tarihsel alan ile doğa bilimlerinin birbirinden farklı olduğunu belirtir. Taşdelen’e göre, Dilthey’in “doğabilimsel yöntemin insani-tarihsel alana da uygulanması isteğine karşı öne sürdüğü en önemli savlardan biri, doğal ile insani alan arasındaki özsel farklılıklardır” (Taşdelen, 2008: 110). Bu iki alan arasındaki özsel ayrımın dayandığı nokta, doğal alanın bizden bağımsız olmasıdır. Dilthey insana özgü alanın tinsel alan olduğunu, doğal alanın ise pozitivist bilimlerin konu alanı olduğunu belirtir. Pozitivist bilimin yöntemi dışında kalacak olan “tin bilimi” yeteri kadar anlaşılacakla beraber aynı zamanda diğer bilimler gibi özgün bir alana da sahip olmayacaktır. Bu doğrultuda Dilthey felsefenin konumunu ve tarihin önemi üzerinde durur. Aynı şekilde o tarih alanının temellerini tin bilimine dayandırır.

Felsefenin ilk başlarda ele aldığı ontoloji, epistemoloji ve ahlak gibi konular felsefenin uğraş alanlarının temelini oluşturuyordu. Zamanla felsefenin konu edindiği bütün problemlerin arasında bir bağın olduğu fark edilmeye başlandı. Bu bağın kaynağı insanın ta kendisiydi. İnsanın sahip olduğu problemlerin birbiriyle bağıntı içinde olduğunu, insana özgü problemleri konu edinen felsefede de görmek söz konusu olacaktır. Felsefenin zamanla bu bağlar üzerinde durmasından ötürü çeşitli problemleri kendi içerisinde ayrıştırılarak ele alınmıştır. Felsefe bu problemleri ele alırken, “felsefenin kendi tarihi ile de olan münasebetini de göz önünde bulundurması gerekiyor” (Mengüşoğlu, 1983: 2). Tarihin içinde yer alan konular insana özgün konular ve problemlerdir. Tarihin ele aldığı olguları insandan bağımsız düşünmek pek de mümkün değildir. “Tarihsel varlık alanı, doğal varlık alanı gibi bağımsız bir varlık alanıdır ve doğal varlık alanının bir ürünü değildir. Çünkü doğanın kendisinde böyle bir varlık alanı yoktur. Bu varlık alanı insanla, insan eylemleriyle birlikte ortaya çıkıyor” (Mengüşoğlu, 1983: 160). Bu belirlenim tarihe felsefi bir açı ile bakmamızı sağlamaktadır. Tarih içinde yer edinmiş olayların ve olguların rasyonel bir yöntemle çözümlenmesinin pek de doğru bir yöntem olmadığı çıkarımına bizi götürmektedir.

Tarih bilimi Hegel’le birlikte felsefeye giriş yapar. Dilthey’e göre, Hegel, geçmişe bakış ile gelecekteki gelişmeler arasında bir bağ kurarak, tarihe yeni bir değer alanı yaratmıştır (Dilthey, 2021:51). Bu değer alanı tarihsel bilinci oluşturmaktadır. Aynı şekilde tarihsel bilincin gelişimi Tin bilimlerinin gelişimine paralel olarak ilerlemektedir. Dilthey tarihsel bilinç konusunda Hegel’i takip eder. Ona göre, tarihi insandan ayrı düşünmek mümkün değildir. Çünkü tarihsel süreç içinde gerçekleşen olaylar öz bilince sahip olan insanın ürünüdür.

*“Öz bilince sahip olma olanağı taşıyan insan, bu bilinçle istencin egemenliğini, eylemlerin sorumluluğunu, her şeyi düşünmeye bağlama ve kendi kişisel özgürlüğüyle her şeyi reddetme gibi bir olanağın olduğunu bulur. Kendisini doğadan ayıran bu olanağın etkinleşmesiyle insan, değerler ve amaçlar dünyasının, yani tarihin var olmasını sağlar” (Adugit, 2005:247).*

Öz bilincin kendisini dışa vurumu onun sahip olduğu kişisel özgürlük alanından gelmektedir. Öz bilincin bu özelliği onu doğanın varlık alanının sınırları dışına çıkartmaktadır. Öz bilincin doğadan ayrı olması tinsel varlığın kendisini yeniden inşa etmesine olanak sağlamaktadır. Tinsel dünya öz bilincin ürünü olduğu gibi tarihsel dünya da bu tinsel varlığın ürünüdür.

### **Tin Bilimim özellikleri**

Dilthey Tin biliminin ne olduğunu açıklamadan önce, Tin bilimi ile doğa bilimlerini birbirinden ayırır. Aynı şekilde o Tin biliminin kapsama alanı olan tarihsel dünyayı da açıkladıktan sonra Tin bilimini açıklar. Dilthey’in böyle bir yol izlemesinin sebebi Tin bilimi ile diğer bilimler arasındaki ayrımı ortaya koymak ve aynı şekilde Tin bilimini diğer bilimlerden farklı bir şekilde temellendirmektir. Çünkü ona göre kendisinden önce “Tin bilimlerinin dayandığı temeller konusu [...] belirsizlik içinde”ydi (Dilthey, 2022: 16). Dilthey bu belirsizliğin kaynağı olarak doğa bilimlerinin yönteminden kaçmaya çalışan yorumcuların genel betimlemelere ve öznel tasarımlara başvurduklarını söyler. Bu da tin bilimini metafiziğin çıkmazına sokmaktadır. Dilthey bu sorunu giderebilmek için tin bilimlerini sağlam bir temele oturtmaya çalışır. Tin bilimini açıklamadan önce şunu belirtmek gerekir ki “tin bilimi, pozitivist bilim felsefesinde tek bilim modeline göre geliştirilmek istenen sosyal bilimlerden ilkece ayrılır” (Özlem, 2012: 56). Bu ilkesel ayrılık sosyal bilimlerin göz ardı edilmesine neden olacak bir şey değildir (pozitivist ilkelerin niceliğinden kaynaklanan ayrılık, Örneğin; istatistik). Dilthey tarihsel ve toplumsal gerçekliği tin bilimleri altında toplar. Yukarıda da değindiğimiz gibi felsefenin problemlerinin ortak bağıntısını oluşturan bir bağlam vardır. Dilthey bu bağlamın insana bağlı bir şey olduğunu belirtir.

Dilthey'e göre, tinsel olgular, tarihsel olarak gelişmiş olgulardır. Dilthey olgularla şunu kastetmektedir;

*“nasılsa öyle olan gerçeklik (numenal gerçeklik, kendinde nesne, ding an sich dünyası) karşısında biz, olsa olsa bilincimize verili olguları içten deneyleyerek bir bilgiye sahip ola biliriz. İşte, tin bilimlerinin merkezinde bu olguların çözümlenmesi yatar [...] tinsel dünyanın dayandığı ilkelerin bilgisi, yine bizzat bu alanın kendi içinden çıkarılabilir ve tin bilimleri, işte tam bu yüzden, kendi içinde bağımsız bir sistem kurar” (Dilthey, 2022: 18-19).*

Dilthey burada duyusal yolla elde ettiğimiz nesnel olan olgulardan farklı bir olgu tanımını yapmaktadır. Dilthey duyumlama-tasarlama bağıntısı içinde edindiğimiz bilginin varlığını reddetmez, tam tersine kabul eder. Nitekim o daha çok özgür iradeye bağlı olarak ortaya çıkan; istenç, arzu, empati, değerlendirme, heyecan, acı vb. gibi insana ait olan nitelikleri kasteder. Onun tinsel olgularla anlatmaya çalıştığı şey öznel olanın sahip olduğu totaliteyi göstermek. Dilthey öznenin sahip olduğu totaliteyi şu şekilde açıklar: “Ben, çağdaş soyut bilimsel düşüncenin her bir ögesini, örneğin deneyi, dil ve tarih incelemelerinin gösterdiği gibi, insani varoluşun bütünlüğüne [insanın total kimliğine, öznenin totalitesine] bağlıyorum” (Dilthey, 2021: 20). Dilthey'in bütünlükle anlatmaya çalıştığı şey öznenin sahip olduğu dış ve iç dünya.

Bundan dolayı Dilthey'in ön gördüğü tin bilimi soyut ve metafiziksel bir yapıya sahip değildir. Tam tersine duyuma dayalı nesnel olguları da kendi içinde barındırır. Ona göre “[...] toplumsal/tarihsel olguları betimlemek ve çözümlenmek isteyen bir teorik çaba, [...] sadece tinsel olan şeylerle sınırlandırılmaz” (Dilthey, 2022: 30). Aynı şekilde olgular arasındaki bağı göz ardı etmemeliyiz. Bu olgusal çözümlenme doğa karşısında bireyi bir döngüye sokar. Bu döngü tinsel alan ile nesnel olgular arasındaki bağıdır. Kendisinin doğa olgularının ediniminde bulan insan, doğanın ona dayattığı olgusalculığa karşı direnme ve kontrol alanı oluşturur. Dilthey bu durumda tinselliğin oluştuğunu belirtir. Dilthey'e göre birey (tinsel varlık) bu alan içerisinde kendisine bir değer ve yaşama alanı elde eder. Dilthey'e göre birey “doğa alanında ayrılıp yine bu doğa ortasında oluşan bir şey olarak tarih alanına geçer” (Dilthey, 2022: 31). İnsanın doğal alandan kurtulup kendi alanını inşa etmesi onun özgürlük alanı olur. Bireyin inşa ettiği özgürlük alanı tinsel alanı oluşturmaktadır. Bundan dolayı tinsel alan insan iradesine dayalı bir alanı oluşturur.



## Tekilleşme olgusu ve tin bilimleri

Yukarıda değindiğimiz gibi bireyin kendine has oluşturduğu özgürlük alanı tarihin alanına geçer. Peki bu özgür alanın oluşmasında tinsel varlığın nasıl bir etkisi vardır? Bu sorunun cevabı bizi bireysel tekilleşme olgusuna götürecektir.

Tinsel-tarihsel alanın oluşabilmesi için bireyin özgür bir alana sahip olması gerekir. Bu özgür alan da ancak bireyin doğal sınırlarını aşmasıyla mümkün olur. Bireyin doğal sınırlarını aştığı nokta ise bireysel tekilleşme olgusudur. Dilthey'in yukarıda değindiği gibi tinsel alanın oluşması için bireyin kendisine özgür bir alan oluşturması gerektiğini belirtir. Bu özgür alanı da sağlayan öznenin ta kendisidir. Dilthey'e göre "özneler tekil varlık alanına katılmaktadır" (Dilthey, 2021: 244). İnsanlığın ve tarihin ilerleyişini sağlayan bireyin kendisidir. Bireyin/tekilleşmenin vuku bulduğu alanların başında sanat gelmektedir. Tekilleşme ve sanat arasındaki bağıntıya değinmeden önce tekilleşmeye hermeneutik bağlamında kısaca açıklamakta fayda olacağı kanaatindeyiz.

İnsana özgü olan tinsel alanın tarih üzerinden okumasını gerçekleştirebiliyoruz. Tin biliminin tarihsel sürecin içindeki konumu sürekli değişim göstermektedir. Bu değişimler radikal ve devrimsel değişiklikler değildir. Bireyin yaşamı toplumun yaşamıyla yakın bir paralellikte ilerler. Tarihsel bilinç söz konusu olduğunda ise bu bilincin anlaşılmasında tekilleşmenin rolü büyük olur. İlk başta toplumla paralel giden bireyin zamanla tinsel özelliği toplumun içinde kaybolur. Dilthey'e göre, modern insan tarihsel bilinci anlamak istediğinde o kültüre yöneldiğinde o kültürü anlamak ister. Bu ona anlama hoşnutluğu sağlar, burada o kültürü anlama edinimi gerçekleşir ve bu edinim tekil birey üzerinden gerçekleşir. Bu süreçte, tekil bireyin gerçekleştirmeye çalıştığı anlama edinimi doğa bilimlerinin tümel bilgi anlayışına ters düşmektedir. Dilthey'e göre, tekilleşmenin anlama edinimini doğa yöntemiyle açıklayamayız. Bundan dolayı tin bilimi ile doğa bilimini birbirine karıştırmamız gerektiğini belirtir. Tekilleşmenin doğa bilimlerden bağımsız olduğunu Dilthey sanat üzerinden anlatır.

İnsani etkinliğin en önemli ürünlerinden biri olan sanat "insanla yaşıt olan, insanın çevreyle denge ve uyum kurmasını sağlayan en önemli insani etkinliktir" (Erdem, 2014: 53). Bu etkinlik insanın doğa karşısında kendisine oluşturduğu özgür bir alandır. Bundan dolayı "sanat da felsefe gibi varlık karşısında tavır almaya dayanır" (Erdem, 2014: 53) diyebiliriz. Bu tavır alma reddetme veya yok saymak değil, tam tersine yeni bir varlık alanı inşa etmektir. Sanatın inşa ettiği bu varlık alanı insanın bir ürünüdür. Nitekim bu alanın oluşabilmesi için insanın bireysel özelliği olan özgünlüğe de ihtiyaç duyarız.

Tekillik/tekilleşme, Dilthey'in hermeneutiğinin ve tin bilimlerinin başlıca konularından biridir (Dilthey, 2022. 12). Dilthey'e göre, "tinsel yaşamımızın her basamağında, insani yaşam gerçekliği hakkında ve bu gerçeklik içerisinde yaşam deneyimi, sanat eserleri ve bilimsel faaliyet arasındaki bağıntıda vuku bulan tekilleşme üzerine bir bilme tarzına sahibizdir" (Dilthey, 2022: 72). Sanatın bireysel yaşam deneyimine paralel olarak ilerlemesi bireysel deneyiminin bir parçası yapar. Aynı şekilde bu deneyim tekil bireyle kendisini dışa vurur. Sanattaki bu tekilleşme sanatçının yaşama dair veya yaşamın içeriğine yönelik oluşturduğu ürünler yaşamın birer parçasıdır. Bundan dolayı Dilthey için "sanat, yaşamı anlamının organonudur" (Dilthey, 2022: 71). Dilthey'in sanatı yaşamın bir aleti bir aracı olarak görmesinin nedeni sanatın sanatçının ve toplumun içsel yaşantısını dışa vurmasından kaynaklanmaktadır.

İnsan yaşamında sanatın yerinin önemli olmasının nedenlerinden biri de sanatın sadece insana özgü bir ürün olmasıdır. Aynı şekilde bu alan sadece insana aittir. "İnsan, fiziksel bir evrende değil, kültürel bir evrende de yaşar" (Cihan, 2008: 41). Bu kültürel evren ile insan yaşamı arasında birbirini tamamlayıcı bir döngü söz konusudur. Tekilleşmenin sanata, sanatın kültüre, kültürün ise tarihsel tinsel varlık üzerinde etkisi söz konusudur. Sanat her ne kadar doğadaki malzemelerden ilham alsada o yine de tinsel varlığın oluşturmuş olduğu özgün varlığın ürünüdür. Sanatın bu özelliği bireyin içsel yaşantısının en önemli aktarıcısı olma özelliğidir. Bir nevi sanat insanı ve yaşamı anlamının dilidir diyebiliriz. Bu güçlü ilişkinin temelinde birey bulunmaktadır. Dilthey'e göre sanatın taşıdığı bu özelliği başka bir alanda görmek mümkün değildir. Dilthey'e göre, bilimin sahip olduğu tümelci ve rasyonalist bilgi anlayışı tekillik/tekilleşme önünde engel oluşturarak insanın tinsel yönünü görmezden gelir. Dilthey sanat ve bilim arasındaki ayrımı şu şekilde yapmaktadır:

*"Sanat yaşamı ifade etmeye çalışır. İnsani tarihsel dünyanın tüm tekilleşmesi, bilimin onu bilmeye çabalamasından çok önce ilk kez sanatsal yaratmada [...] anlamaya açılır. Sanat tıpsel olanı yansıtır. Bu yüzden sanat insani-tinsel olanı anlamının organonu olurken, tümelci ve rasyonalist yönüyle bilim bizzat bu tümelciliği ve rasyonalizmi yüzünden, bu insani-tinsel olanı elden kaçıtır. Bu yüzden bilime de tekilci ve tıpsel düşünme tarzını sokmak gerekmiştir" (Dilthey, 2022: 82).*

Genel olarak Dilthey insanın tinsel yönünü tekillik/tekilleşme üzerinden temellendirerek açıklamaya çalışır. Çünkü yukarıda değindiği gibi bilim tümel ilkelerin peşinde giderken öznel

olanın doğasını görmezden gelir. Bir sanat eserini bilimsel bir çalışmadan ayıran en önemli özellik budur. Örneğin bir ressamın yapmış olduğu eserde veya bir edebiyatçının yazdığı şiirde tekilleşmiş bir yön vardır. Yani sanatçı yaratmış olduğu esere hem toplumsal hem de kendi bireyselliğinden bir şeyler katar. Goethe bu süreci şu şekilde yorumlar: “Sanat, güzel olmaktan ziyade şekil vericidir: Onun bu kudreti... güzellikten çok daha öz, çok daha büyüktür; çünkü insan varlığını sezer sezmez, içinde harekete gelen şekil verici bir tabiat uyanır... etrafındakileri kavrar ve onlara kendi ruhunu aşılamaaya çalışır” (Özgül, 1943: 19). Goethe sanatın güzelliğinden daha çok ona şekil veren bireyin öznel tasarımı üzerinde durur. Özgür bir alana sahip olan birey bu özgürlüğünün bir ürünü olarak içten gelen şekil verici gücü ortaya koyar. Bu da özgün bir sanatsal tasarım olur. Bireyin bu özgün tasarımı tinsel varlığın bir özelliğidir. Kısaca şunu diyebiliriz ki, tekilleşme tinsel varlığa aittir. Bundan dolayı tinsel varlığın sahip olduğu özellikleri sanat üzerinden anlamak daha olanaklı bir şeydir.

## Sonuç

Tarih boyunca metafiziğin karmaşık yapısının gölgesinde kalan tin bilimi ilerleyen süreçte doğa bilimlerinin otoritesi altına girer. Dilthey bu doğrultuda tin bilimini doğa biliminin otoritesinden kurtararak kendi başına bir bilim olarak ele alır. Dilthey tin bilimini yapısal olarak metafizik gibi soyut ve tamamen öznel bir yapıda olmadığını anlatarak, tin bilimini metafizikten ayrı tutar. Dilthey insana özgü olan tinsel alanın oluşma sürecini tarih, sanat ve tekilleşme üzerinden açıklar. Dilthey, tarihin, tinsel varlık olan insanın bir ürünü olduğunu vurgular. Dilthey tin biliminin olgularını tarihin olguları olarak açıklar. O tarihsel bir bilincin olduğunu ve bu bilincin tinsel varlığın öz bilinciyle bağlantılı olduğunu belirtir. Aynı şekilde Dilthey tarihsel sürecin faili olan insanın özgür iradeye sahip olduğunu da belirtir. O bu özgür iradeyi tekil birey üzerinden açıklar. Böylelikle Dilthey tarihsel alan ile tinsel alan arasındaki bağı bireyin tekilleşmesi ile açıklamış olur.

Dilthey tin biliminin olgularını tekilleşmenin ürünü olarak ele alarak, tin biliminin temeline tekilleşme olgusunu koyar. Dilthey tekilleşme olgusunun ürünü olarak sanatı ele alır. Ona göre bir sanat ürününün en güzel yanı bireyin sahip olduğu özgür alanın bir ürünü olmasıdır. Bu özgür alan aynı şekilde tinsel-tarihsel alanı da oluşturmaktadır. Bundan dolayı tekilleşme olgusu Dilthey için tinin temelini oluşturduğu gibi tin bilimini anlamamıza da yardımcı olmaktadır. O tekilleşme olgusunun tinden ayrı olamayacağını belirtir.

## Kaynakça

- Adugit, Y. (2005). *Dilthey’de Tin Bilimlerinin Temellendirilmesi ve Sorunları*. Hacettepe Üniversitesi Edebiyat Fakültesi Dergisi. 22, 2, 245-260
- Aysever, K. (2001). *Bir İlerleme Tasarımı Olarak Tarih*. Ankara Üniversitesi Dil ve Tarih-Coğrafya Fakültesi Dergisi. 41, 1, 171-186.
- Durak, N. (2015). *Tarihselcilik Düşüncesi Bağlamında İbn Haldun’un “Umran ilmi” ile Wilhelm Dilthey’in “Tin Bilimleri”nin Karşılaştırılması*. Sakarya: Akademik Platform.
- Özgül, M. (1943). *Goethe’nin Sanat Görüşü*. Ankara Üniversitesi Dil ve Tarih-Coğrafya Fakültesi Dergisi, 1(3), 19-28.
- Mengüşoğlu, T. (1988). *Felsefeye Giriş*. İstanbul: Remzi Kitabevi
- Dilthey, W. (2022). *Hermeneutik ve Tin Bilimleri*, (çev. D.Özlem). Ankara: Fol Kitap.
- Dilthey, W. (2021). *Tarihsel Dünyanın Tin Bilimlerinde Kurulumu*, (çev. A. Topakkaya). Ankara: Fol Kitap.
- Taşdelen, V. (2008). *Hermeneutiğin Evrimi*. Ankara: Hece Yayınları.
- Özlem, D. (2012). *Metinlerle Hermeneutik Dersleri I*. İstanbul: Notos Kitap.
- Özlem, D. (2013). *Metinlerle Hermeneutik Dersleri II*. İstanbul: Notos Kitap.
- Erdem, H. S. (2014). *Felsefe ile İlgili Temel Kavramlar*. Ed. Erdem, H. S. & Akdemir, A. Felsefe. İstanbul: Lisans Yayıncılık.

## AUGUSTINUS’UN DÜŞÜNCELERİNDE PLATONCU İZLER

Arş. Gör. GÖKÇE SARI

Süleyman Demirel Üniversitesi, 0000-0001-7760-3828

### ÖZET

Bu çalışmada, Augustinus’un düşüncelerindeki Platoncu izler ele alınmıştır. Ontolojik olarak bakıldığında zaman Platon’daki “en yüce idea”, Augustinus felsefesinde benzer bir anlamda kendini Tanrı olarak göstermektedir. Hem Augustinus hem de Platon, gerçekliği anlama konusunda metafiziksel bir bakış açısına sahiptirler. Platon’un “idealar dünyası” fikri, maddi dünyanın ötesinde var olan ideal formları içerirken, Augustinus da metafiziksel kavramlar arasında Tanrı’nın kusursuzluğu ve gerçekliğine vurgu yapmaktadır. Epistemolojik açıdan ise Platon asıl olanın ideaların bilgisi olduğunu ve ona ulaşmanın gerektiğini vurgular. Platon’un “bilginin hatırlanma” teorisi, insanların doğuştan sahip oldukları ancak unuttukları bilgileri hatırlama sürecini ifade etmektedir. Platon’a göre, insanlar unuttukları bu bilgileri doğru sorular sorarak (maietike yöntemi) ve düşünerek yeniden hatırlayabilirler. Bilgi ancak bu şekilde elde edilirken benzer bir düşünce Augustinus’ta da mevcuttur. Ona göre insan gerçek bilgiye Tanrı’ya olan yakınlıkla ve inançla ulaşmaktadır. Her ikisine göre de insan gerçek bilginin peşinde olmalıdır. Bir diğer benzer düşünce noktası da ruhun ölümsüzlüğü meselesidir. Hem Platon hem de Augustinus, ruhun ölümsüzlüğüne inanmaktadırlar. Platon, insanın ruhunun beden ölümünden sonra da varlığını sürdüreceğini savunurken, Augustinus da insan ruhunun ölümsüz olduğunu ve Tanrı’ya yeniden döneceğini düşünmektedir. Her iki düşünceye göre de insan beden ve ruhtan oluşan ikili bir varlıktır. Platon’a göre insan ölçülü olmalıdır. En yüksek erdem olan bilgeliği hedeflemeli ve bu erdeme de idealar dünyasına yönelerek ulaşmaktadır. Dolayısıyla insanın amacı, ruhunu arındırarak gerçekliğe ulaşmaktır. Augustinus da benzer bir biçimde gerçekliğe ulaşma arzusuyla hareket etmektedir. Augustinus gerçekliğe Tanrı’ya olan bağlılık ve inançla ulaşabileceğini düşünür. Ancak Augustinus’un Tanrı’ya yani gerçekliğe ulaşma durumunda Platon’unkinden farklı bir durum vardır. Augustinus’un düşüncelerinde Tanrı’nın inayeti önemli bir yer kaplamaktadır. Sonuç olarak çalışmamızda varlık, bilgi, insan ve değer görüşleri bakımından Platon ve Augustinus arasında oldukça benzer yönler olduğu ele alınmıştır.

**Anahtar Kelimeler:** Platon, Augustinus, Bilgi, Varlık, İnsan.

### 1. GİRİŞ

Orta Çağ felsefesinin en dikkat çeken filozofu, kuşkusuz varlıkları değerlerine göre sıralayan ilk filozof olan Aurelius Augustinus (354-430)’dur. Felsefe tarihinin bize gösterdiğine göre, Augustinus Kuzey batı Afrika’da Thagaste’de doğmuştur. Babasının Romalı bir subay ve Pagan olmasına karşın annesi Hristiyan bir kadındır. Ve annesinin, oğlu Augustinus üzerinde, çok büyük etkisi olmuştur. Buna rağmen bir dönem Mani dinine girmiş

ve O'na göre bu din, kötülüğün nereden geldiğini sanki açıklıyor gibi görünse de sonraları bu dinin gerçeğe aykırı bir biçimde düşündüğünü görünce hemen bu dinden ayrılmıştır. Romalı bir filozof ve yazar olan Cicero'nun eserlerini okumaya başlamış ve bu eserler felsefeye karşı onu iyice meraklandırmıştır. Mani dininden de ayrılmasıyla şüpheci bir hal almaya başlamış ve bu şüpheciliğinden de Platon ve Plotinos'un eserlerini okuyunca kurtulmuştur (Gökberk, 2010, s.135). Bu yüzden onun felsefesinde Platon ve Yeni Platoncuların öğretilerinin izlerini ağırlıklı olarak görmek mümkündür. Sonraki bölümde Augustinus'un görüşlerini incelemeye başladığımız zaman bu etkileri daha iyi görmüş olacağız

Augustinus içinde bulunduğu Patristik dönemin etkisiyle Felsefe ve Teoloji'yi birbirinden ayıramaz. Patristik Dönem, Orta Çağda Hristiyan inancını çevredeki diğer dinlere göre savunmak ve sarsılmayacak bir biçimde temellendirme çabasını içinde barındıran dönemi temsil etmektedir. Bu dönemde felsefe tamamen inancın hizmetindedir ve esas olan da bununla inancı haklı kılabilmektir. Bu iki alan sanki onun için, iç içe geçmiş haldedirler. Bu durum felsefeye dayanarak inancı kanıtlama isteğinden doğmuştur. Augustinus'a göre felsefe, hakikati arama işidir. Dolayısıyla felsefeci de Hakikat'i arayan kişi haline gelir. Ona göre hakikati bilmek gerekir ve bilmek Antik dönemin aksine, sadece bilmek için değildir aynı zamanda mutluluğa ulaşmak ve Tanrısal görev içindir. Ona göre bilmek kendi başına bir amaç olmamalı, "akıl" ve "bilgi" ancak Tanrı'nın varlığını bilme amacına dönük olmalıdır. Çünkü bilinmeye değer tek bir şey vardır ve o da Tanrı'dır. Diğer bilgiler ise bu amaca hizmet ettikleri oranda değerlidirler yoksa Tanrı dışında bilinmeye layık olan başka bir şey yoktur. Her iki dönemde de "varlık nedir", "bilgi nedir" tarzında sorulan nelik sorularının cevapları, Augustinus'da Tanrı'ya dayanılarak verilmelidir. Antik dönemde, bu sorular varlığın özünü, bir şeyi o şey yapan şeyi sormak anlamına gelirken, Augustinus, bu soruların yanıtlarını, yani bir şeyin özü olan şeyi Tanrı aracılığıyla, ona dayanarak verir. Çünkü ona göre Tanrı, her şeyin yaratıcısı, belirleyicisi ve aynı zamanda bilinme nedenidir. Bütün araştırmalarının merkezine Tanrı'yı koyar. Her şeyi onun aracılığıyla bilmek ister. Bu görüş de tüm felsefesinde kendini gösterir.

## 2. VARLIK, RUH VE BİLGİ

Augustinus felsefesinde temel olarak "Anlayayım diye inanıyorum (Credo ut intelligom)" (Çotuksöken ve Babür, 2015, s. 51) düşüncesi vardır. Bu düşünce anlayabileceğin kadar inan anlayışıdır; çünkü bir şeyi anlamadığımız müddetçe inanmayız ya da inanabileceğimiz şeyleri daha iyi anlarız. Eğer ki inanıyorsak onu anlamalıyız da. Augustinus bu bilgi arama işini Tanrı'ya dönük hale getirir. Bu arayış, Tanrı'nın mutlaklığının ve büyüklüğünün kavranmasıdır. Tanrı en üst varlıktır, tüm var olan güçleri içinde barındıran, mutlak düşünce ve mutlak bir birliktir. O her daim özgürdür. Onun bir şeyin olmasını istemesi ve o şeyin olması aynı şeydir, istemesi ve yaratması aynı anda gerçekleşir. Tanrı sürekli bir yaratım halindedir ve bu gerçekleştirme için de hiçbir aracıya gereksinim duymaz. Augustinus Tanrı'nın her şeye gücü yeten ve sürekli bir yaratım halinde olan bir güç olduğunu şu sözlerle ifade eder:

“Tanrım, sen çok yücesin, çok güçlüsün, her şeye kadirsin, çok merhametlisin ve çok adilsin, görülmeyensin ve her yerde hazır bulunansın. Her daim faalsin, her daim sonsuz bir huzur içindesin; hiçbir şeye gereksinim duymadığın halde ürünlerini toplarsın. Bizi yeniden yaratan, kelimla besleyen, kusursuzlaştıran sensin.” (Augustinus, 2007, 1. Kitap, 1. Bölüm, s. 15).

Augustinus Tanrıyı bu sözlerle sürekli överek aslında onun gözünde nasıl bir Tanrı olması gerektiğini de söylemeye çalışıyor gibi görünmektedir. Ona göre Tanrı yaratımından önce hiçbir şey yoktur. Dünya zaman ve uzam içerisinde yaratılmıştır. Çünkü Tanrı dünyayı yaratırken uzam ve zaman da yoktur. Augustinus’a göre her şey bir anda yaratılmıştır. O tüm madde ve formların tek yaratıcısıdır. Augustinus’un Tanrı’nın nitelikleri olarak sıraladığı bu nitelikler aslında Platon’un idealara yüklediği niteliklerle aynı şeylerdir. Platon için en yüce idea, öncesiz ve sonrasız olan, bölünemeyen, duyularla algılanamayan ve idelere tek tek formunu veren “iyi ideası”dır. Platon *Devlet*’te “nesnelere gerçekliğini, kafaya da bilme gücünü veren iyi ideasıdır... Bilinen şeyler olarak gerçeğin ve bilimin kaynağı odur” (Platon, 2010, 509a) diyerek idealar dünyasına ve özellikle de Tanrısal konumda olan “İyi” ideasına atıfta bulunmaktadır. Hıristiyan inancındaki Tanrı görüşünde de bu anlayış yer etmiştir. Tanrı yaratılmış her şeyin tek nedenidir. Bilinen şeylerin de bilinebilmesini sağlayan bir ışıktır. Augustinus’un da bu konuda Platon’dan etkilendiği açıktır. Onun benimsemiş olduğu Tanrı inancı da tıpkı iyi ideası gibi doğanın ilk nedeni, hakikatin kaynağı ve mutlu yaşamın sırrıdır. Yani Antik dönemin töz anlayışı, buradaki Tanrı anlayışıyla kendini gösterir.

Tanrı’nın zihninde Platon’un idelerine benzer formlar vardır. Bu formlar her şeyin ilk örneklerini oluştururlar. Yaratılmış olanlar da bu formlara göre yaratıldıkları için, Tanrı’nın izlerini taşırlar. Dolayısıyla Tanrı her şeyin ilk ilke ve formunu bilendir ve bu bilgisine göre de sürekli yaratır (Çotuksöken ve Babür, 2015, s. 53). Bilmek demek nedenini bilmek demektir. Tanrı da her şeyin nedeni ise asıl anlamda bilmek demek Tanrı’yı bilmek demektir. Onu bilmek için de öncelikle varlıklar içinde kendimizin ve Tanrı’nın yerini bilmemiz gerekir. Tanrı, bilinen bu şeylerin bilinmesini de sağlayandır. Şeylerdeki formları veren, onun neligini veren Tanrı’dır (Augustinus, 1993, 8. Kitap, 6. bölüm). Aynı durum kendisini Platon’un *Devlet*’inde Mağara benzetmesi örneğinde gösterir. Platona göre içinde yaşadığımız dünya yani görünenler dünyası aldatıcı ve yanıltıcıdır. Bu durumu *Devlet* kitabında mağarada zincirlenmiş mahkûmların duvardaki görmüş olduğu yansımaları gerçek sanmalarıyla anlatır. Platon’a göre aslında bunlar boş birer gölgedir ve gerçek değildir. İçinde bulunduğumuz bu dünyayı kast eden Platon, bunların birer görünüş olduğunu söyler (Platon, 2010, 7.kitap, 514a-515c). Bu durumu Augustinus da asıl ve tek gerçek olanın Tanrı olduğunu ve şeylerin ve bu dünyanın yanıltıcı olduğunu söyleyerek destekler. Augustinus tek gerçek olanın Tanrı olduğunu kabul etmesinden ötürü varlıklar arasında bir sıralamaya gider (Cevizci, 2017, s. 83). Bu sıralama tıpkı Plotinos’un Bir’den sudur ederek oluşan varlık basamaklarına benzer. Ama Plotinos’un sıralamasında Bir’den sonra gelenler Bir’in güzelliğini, yüceliğini hayran hayran seyretmeye dalarlar ve bilinçsiz bir biçimde taşarak var olurlar. Bu noktada Augustinus ile aralarında bir fark vardır ki Augustinus’a göre Tanrı

evreni hiçten, bilinçli bir biçimde, kendi öz iradesiyle yaratmıştır. Plotinus'daki varlık sıralamasında yukarıdan aşağıya doğru inildikçe, Bir'in ışığı ve etkisi azalmaya başlar. Ve bu sudur edenler tekrar çıktıkları ilkeye geri dönmeye çalışırlar (Plotinus, 2011, V, 2, 1, s. 36).

Augustinus'un da böyle bir varlık sıralaması yaptığı görülür. O, Orta Çağda varlıkları değerlerine göre sıralayan ilk filozoftur denilebilir. İlk sıraya Tanrı ve şeylerin formlarını yerleştirir. Çünkü Bu formlar onun zihninde yer alır. Tanrı'dan sonra Melekler, Meleklerden sonra insanlar, insanlardan sonra hayvanlar ve en sonunda da bitkiler ve tek tek nesnelere yer alır. Yersel dünyada var olup da Göksel Aleme çıkabilecek olan olan tek varlık "insan" dır. Çünkü o, ruh ve bedenden yaratılmıştır. Ruh, insanın Tanrısal yanı olduğu için bu alt yapı insanda bulunur (Augustinus, 1993, 13. Kitap, 24. bölüm). Bu durum ise ancak insanın Tanrı'yı bilmesiyle gerçekleşebilir. Yani, Hakikat ve Tanrı aynı anlama gelmektedir. Augustinus'a göre peki bu Tanrı bilgisi nasıl elde edilir?

Duyular yoluyla bu bilgiyi aramaya kalkarsak, yani maddi olandan yola çıktığımız zaman algıladıklarımız bize gerçek bilgiyi vermezler. Çünkü Augustinus'a göre Yersel dünya sürekli bir değişime uğrar ve değişime uğrayan şeyin bilgisi olmaz. Asıl anlamda bilme böylesi bir bilme değildir. "Öyleyse tam anlamıyla bilmek, değişmeyen bir objeyi, nesneyi düşünme aracılığıyla kavramaktır; asıl bilgi budur. Asıl bilgiler değişmez, sürekli ve zorunlu olana ilişkin bilgilerdir." (Çotuksöken ve Babür, 2015, s. 74). Asıl bilgi bu durumda Tanrıyla mümkündür. "Nous'un ürünü olan düşünülür şeyler ve idealar öğretisini olduğu gibi benimseyen, ancak nous yerine Tanrı'yı koyan Augustinus'a göre bu öncesiz ve sonrasız değişmez şeyler, idealar Tanrı'da onun özünün bir parçası olarak bulunur." (Özcan, 2006, s.165, Johansen 1998'den). O halde Tanrı'yı bilmek için Tanrısal bir yol izlenmelidir. Yani insan Tanrısal olan ruhuna yönelmelidir.

İnsan ruhuna döndüğü zaman Tanrıyı orada görür. Bilgi elde etmede doğruya ulaşabileceğinden şüphe etmemesi gerektiği kanısına varır. Sonra da bir benin, bir ruhun olduğundan şüphe edemem der. Algılarından, yaşantılarından, yaşıyor olmasından şüphe edemeyeceğini o halde kendi varlığından emin olması gerektiği sonucunu çıkarır. Kendi varlığından şüphe etmemesi gerektiğini ilk söyleyen bu durumda Descartes değil, Augustinus'tur diyebiliriz. Augustinus bununla mutlak bir doğru elde ettiği kanısındadır. Kendi varlığından şüphe duyamaz hale gelmiştir. Ona göre Hakikat de insanın kendi içindedir. Algılar yanıltıcıdır. Ama algılayan bir benin olduğu gerçektir. Tanrı Hakikat olandır ve Tanrı insandadır. Bununla beraber insan da Tanrı'dadır, demiştik. İşte Augustinus'a göre kişinin kendi kendine yönelmesi, Tanrı'yı araması her zaman özne konumunda bulunan varlığı düşünmesinin nesnesi olarak alması, felsefe yapmak anlamına gelir. Ancak insanın kendinde Tanrı'nın özünden bir parça bulundurması sebebiyle bu bilme işini sadece bu şekilde gerçekleştiremez. İnsan bu Tanrı bilgisini ancak Tanrı'nın inayeti sayesinde kavrayabilir. Kendi başına bu bilgilere ulaşması mümkün değildir (Augustinus, 1993, 13. Kitap, 23-24. bölüm). Bu görüşte de Platon düşüncesine rastlanır. Platon'a göre bu dünya asıl olan ideler dünyasının bir yansımasıdır. Hakikat olan, gerçek olan idelerdir. Bu ideler de Augustinus'da Tanrı'nın zihninde yer alır. Zaten Augustinus da ideleri Tanrısal düşünce olarak yorumlar.



Platon'a göre ruh ölümsüzdür ve insan, öteki dünyadan (idealar dünyasından) bu dünyaya (duyulur dünyaya) geçerken bütün bildiklerini unuttur, bu dünyada ise sadece hatırlama vardır (Platon, 2013, 81c). Platon bu hatırlama metodunu soru sorarak bir nevi cevabı, doğurtma yöntemi olarak da adlandırabileceğimiz “*maiatike*” kavramıyla ifade eder. Ona göre öğrenmek önceden bilinenlerin hatıra gelmesi demektir. Bunu *Menon* diyalogunda hiç geometri bilmeyen bir köleye geometri sorusu çözdürme örneğiyle açıklar (Platon, 2013, 82c-84c). Augustinus'a göre de insan ruh ve bedenden oluşan ikili bir varlıktır. Augustinus, ruhun ölümsüzlüğünü ve maddeden üstünlüğünü vurgulamıştır. Ona göre, ruhun gerçek doğası Tanrı'ya yöneliktir ve beden ölümünden sonra dahi varlığını sürdürür. Ruhun bedenden ayrı bir varlık olduğunu savunan Augustinus, ruhun asıl mutluluğunun ve huzurunun Tanrı ile birlikte olmakta olduğunu öne sürmüştür. Bu sebeple, Augustinus'un ruh anlayışı, ruhun maddi dünyadan ve bedenden ayrı bir varlık olarak kabul edilmesi ve Tanrı'ya yönelik bir arayış içinde olduğu düşüncesinde temellenmektedir (Augustinus, 1993, 11. Kitap, 2. Bölüm). Augustinus'un ruh görüşünü incelediğimiz zaman Platon'un bu anımsama öğretisinden yararlandığı açıktır. Augustinus'a göre de insan göksel âlemdeyken her şeyi bilmektedir ancak, göksel âlemden kovulduğunda her şeyi unutarak gönderilmiştir. Platon'daki hatırlama sayesinde öğrenme Augustinus 'da Tanrı'nın inayeti sayesinde kurtulmakla ancak mümkün olabilir. İnsan ancak bu sayede bilebilir. Augustinus'a göre insan kurtuluşa ermek için Tanrı'ya ve onun vahiylerine inanmak zorundadır. İnsan ancak bu şekilde onu anlayabilir ve bilebilir. Ona göre bilmek insanı mutluluğa ulaştırır. Bilinmeye değer tek varlık da Tanrı olduğu için Hakikati bilmek, insanı mutluluğa götürür (Augustinus, 1993, 11. Kitap, 1-2. Bölüm). Tanrı bu en yüksek mutluluğun kaynağıdır. Bilgelik Augustinus'a göre Tanrı'ya ulaşmakta yatar. Ama unutulmamalıdır ki mutluluk Tanrı'nın inayetine ermeden oluşmaz. İnsan ancak bu şekilde mutluluğa ulaşabilir. Her insan da mutluluğu arzular ve bunun için çalışır (Augustinus, 2010, 7. Kitap, 20.bölüm, s. 220). O halde insanın işi onu mutluluğa götürecektir olan Hakikat'i yani Tanrıyı aramaktır. Bunu daha iyi anlamak için de Hakikati arayacak olan insanın, Augustinus'da ne anlama geldiğini daha iyi ortaya koymamız gerekir.

### 3. İNSAN, KÖTÜLÜK VE ÖZGÜRLÜK

Ona göre insan Tanrı'nın yaratmış olduğu, ruh ve bedenden oluşan ikili bir varlıktır. Tanrı önce onun formunu yani ruhunu yaratmıştır. Ona göre hem beden hem de ruh sonlu yapıdadır. Eğer ki insan zamanda ve uzamda bir başlangıç taşıyorsa elbette bunun bir de sonu olacaktır. Ama insan ruhu sonlu bir yapıda olmasına rağmen ölmeyecektir. Ruh bedenden ayrılınca beden ölür fakat Tanrı ruhu terk ederse ruh da ölmüş olur ve asıl olan ölüm de budur. (Augustinus, 1993, 13. Kitap, 24. bölüm). Ruh yaratımının ilk zamanlarında herhangi bir özdeğe bağlı değildi ve göksel dünyada Tanrının yanında meleklerle beraber özgürce yaşamaktaydı. Fakat insan bir gün kendini meleklerden üstün sanma gafletinde bulunup kibreye kapıldı ve karşılığında en büyük cezayı alacağı bir günah işledi. Tanrının emir ve yasaklarına karşı geldi. Bu ilk günah sayesinde Tanrı onu kendinden uzaklaştırdı ve ışığından yoksun bırakarak onu yeryüzüne fırlattı. Tanrı karşısında aciz olan insan, kibri yüzünden bulaştığı bu günah sayesinde artık kötü ve düşmüş bir hal almıştır (Augustinus, 2010, 3. Kitap, 6.bölüm, s. 87-112). Çünkü Tanrı onu kendinden uzaklaştırmış göksel

dünyadan kovmuş ve yol göstericisi olan Tanrısal ışığını elinden almıştır. İnsan artık kötü bir varlıktır. Yaradılışında taşımadığı kötülük onun dünyaya atılmasıyla ve tanrısal ışıktan yoksun kalmasıyla ortaya çıkmıştır. Ona göre hiç kimse doğası gereği kötü değildir. “Kötülük, yaratılmış iradenin, Tanrı'ya yüz çevirmesinin, sonsuz Tanrı'dan uzaklaşmasının bir sonucudur.” (Cevizci, 2017, s. 86). İnsan sevgisi bir ayartılma sonucu arzu ve tutku haline dönüşür. Bu ise onu Tanrısal olandan dünyasal olana çevirir. Bu dünyadaki hazzı amaç olarak edinir kendine. İnsana asıl yakışan arzu ve tutkularının peşinden gitmek değil, sevgi ve iyinin yolundan yürümektir. Bunu gerçekleştiremeyen insan bu yoldan sapmış, hiçlik olma yoluna girmiştir. Hiçten yaratılan insan Tanrısal olanı kaybedince hiçliğe geri döner. Özcan bu durumu şöyle tanımlar:

“Günah, insanın asıl kişiliğinden, gerçek özgürlüğünden uzaklaşması, hiçleşmesidir; yoldan çıkmış, ayartılmış istençtir. İnsanın Tanrıyla, Tanrısal olanla bağıını kopartıp şeylere ve kendisine değer atfetmesi kendini beğenmişliğe, kibre sürüklenmesidir. Bu durum insanı kendinden uzaklaşmaya “yabancılaşmaya” götürür.” (Özcan, 2006, s. 170).

İnsan böylece kendine yabancı bir hal alır. Kendini beğenmişliği yüzden cennetten kovulur, dünyaya atılır. Göksel dünyada Tanrı'nın buyruklarını yerine getirip özgür bir biçimde yaşarken işlediği bu günah sayesinde ceza olarak Tanrısal ışığın elinden alınması ve bu günahın tüm insan ırkına geçmesi uygun görülmüştür. Artık insan kendi başına iyi ve kötüyü birbirinden ayıramaz duruma gelmiştir. Augustinus'un bahsetmiş olduğu “günah yüzünden atılma meselesi” (Cevizci, 2017, s. 97) tam olarak Platon'da bulunmasa da aynı şekilde Platon da insanın kendi bedensel isteklerine yöneldiği zaman idealardan uzaklaşacağını ve gerçekliğe hiçbir zaman ulaşamayacağını söyler. Platon *Phaidon* diyalogunda ruhun bedene bürünmesini bir çeşit düşünüş olarak ele almaktadır. Bundan dolayıdır ki insan maddi olandan yani bedenden olabildiğince uzaklaşmalı ve onun hazzı yönelik dürtülerini baskılamalıdır. Çünkü beden onu yanıltıcı ve aldattıcıdır. Aynı durum Augustinus için de geçerlidir. Onun bu düşünceleri üzerinde Platon'un oluşturmuş olduğu fikirlerin etkisi olduğunu düşünüyorum. Platon *Phaidon*'da Sokrates ağzından şunları söyler: “O halde, dedi, ruh ne zaman hakikate varıyor? Çünkü bedenle bir şeyi anlamaya giriştiği zaman bedenin kendisini aldattığını açıkça görüyoruz.” (Platon, 1989, 65c). Platon'a göre ruh kendisi adına duyma, görme, acı çekme ya da haz duyma gibi durumlarda bulunmadığı sürece, bedeniyle olan ilişkisini kestiği takdirde ancak gerçekliğe ulaşabilir (Platon, 1989, 65c). Aynı durum Augustinus için de geçerlidir.

Platon'un bir başka etkisini de Augustinus'un kötülük probleminde biraz daha dikkat edecek olursak görebiliriz. Augustinus'un varlık sıralamasında yukarıdan aşağıya doğru bir nedensel etki kendini göstermektedir (Cevizci, 2017, s. 83.). En üstte bulunan varlık yani Tanrı diğerlerinin yöneticisi durumundadır ve alttakiler üstte olana itaat edip onun emirlerine uyduğu müddetçe her şey bir düzene oturur ve adil bir yapı ortaya çıkar. Bu görüş Platon'un toplumsal tabakaları arasındaki ilişkiye benzer. En üstte bulunan yönetici sınıfın ve altında bulunan koruyucular ve çalışanlar sınıfını yönetmesi, alt sınıfların da onun bu yönetimine karşı çıkmaması gerekir. Her sınıf da kendi içinde üzerine düşen görevi yaparak başkasının işine karışmadığı ve müdahale etmediği müddetçe “toplumsal adalet” (Platon, 2010, 435b-436a) sağlanıyordu. Buradaki yöneticinin buyrukları Augustinus felsefesindeki Tanrı

buyruklarına benzer. Bu buyrukları da aynı bu şekilde dikkate almak, onun kurallarına uymak, bunların dışına çıkmamak ve düzeni bozmamak gerekir. Kötülük tam da bu düzensizlik durumundan çıkmaktadır. Düzenin bozulmasıyla Platon'da adaletsizlik oluşur ve bu kötü bir durumdur. Aynı şekilde Tanrı'nın kurmuş olduğu düzene, kendini beğenmişliği aracılığıyla saldıran insan da bu düzeni bozar ve kötülüğü başlatır. Yalnız burada insan olan yöneticinin, işini iyi yapmamasıyla düzensizlik oluşturması ihtimali varken aynı ihtimal Tanrı için söz konusu bile değildir, buraya da dikkat etmek gerekir.

Augustinus'a göre Ruhun yaratımında herhangi bir kötülük yoktur. Çünkü en yüksek iyi olan Tanrı kötü bir şey yaratmaz, kötü diye adlandırdığımız bir şey de bile bir şekilde iyilik bulunmaktadır. İyilik, kötülük olmadan mümkün iken; kötülük iyilik olmadan olanaklı değildir. Kötülük aynı zamanda iyinin yoksunluğu demektir. Olması gereken iyinin yokluğu kötüyü ortaya çıkarır. Kötülük insanın göksel dünyadaki irade özgürlüğüyle ortaya çıkmıştır. İnsan bu özgürlük sayesinde kibre kapılıp günah işler ve kötülük oluşur (Augustinus, 2010, 7. Kitap, 5.bölüm, s. 196-198). Hâlbuki Tanrı bütün insanları eşit olarak yaratmıştır. Herkes ona kul olmakla yükümlüdür. Yaradılış bakımından herkes eşittir. Bu noktada kendisini Platon'dan ayırır. Ona göre Platon'un söylemiş olduğu gibi "bazı insanın mayasında doğuştan altın ya da gümüş"(Platon, 2010, 415a,b) bulunmaz herkes eşittir. Hiç kimsenin bir diğerinden üstün bir yanı yoktur.

Augustinus'a göre tek üstün varlık Tanrıdır. Tanrı kendi yarattığı şeylerin nasıl olacağını, neler yapacağını önceden içlerine ekmiş olduğu Tanrısal tohumlar sayesinde bilir. Yani aslında insanın ileride ne olacağı Tanrı tarafından bilinmektedir. Augustinus'a göre Tanrı ne olacağını önceden sadece bilir, burada kesin, katı bir belirlenmişlik söz konusu değildir, der. O insanın hep özgürce eylemesini ve iyiden yana yürümesini ister. Fakat insan için iki tür yaşam söz konusudur. Birincisi insansal yaşam, ikincisi ise Tanrısal yaşamdır. Çoğunluk, beden arzu ve isteklerinden kendilerini koruyamayan, eylemlerinin tümü yersel dünyaya dönük olan, tek amaç olarak bu dünyadaki yaşamı alan insanlardan oluşur. Ancak az bir kesim kendisini Tanrısal olan yaşama çevirebilir. Bu insanlar tüm eylemlerine Tanrı için başlar, kendilerine onun sevgisini kazanmayı amaç edinirler. Bu dünyanın geçici olduğunun, asıl olanın göksel dünya olduğunu ve oraya da ancak Tanrının buyruklarına uymakla ve onun inayeti sayesinde erişebileceğinin farkındadır (Augustinus, 2010, 7. Kitap, 1.bölüm, s. 189-191).

Özgürlük Antik Dönemde erdem sahibi olan insanların kendi kendilerine koymuş oldukları kurallara uymaları olarak kabul edilir. Platon söz konusu olunca ise doğrudan birebir özgürlük tanımı yapmış olduğuna pek rastlanılamamıştır. Platon'un Devlet'in onuncu kitabında yer alan mit aracılığıyla özgürlük konusunda önemli tespitler yaptığı belirtilmektedir. Mitte, savaşta ölen asker Er'in ölümden sonra yaşadığı deneyimler anlatılmaktadır. Er, diğer ölümlerden farklı olarak ölü bedeni çürümeden bulunur ve yeniden hayata döner. Bu durum, ona öte dünyada olanları insanlara aktarma görevi verildiği şeklinde yorumlanır. Er, on günlük süre boyunca öte dünyadaki deneyimlerini insanlara aktarır ve ölüm ile ilgili imkânsız deneyimi yaşayarak bilgi sahibi olur (Platon, 2010, 614b-e). Platon'un bu mit aracılığıyla özgürlük kavramına doğrudan atıfta bulunmamış olmasına rağmen, Er'in anlattıkları özgürlük konusunda önemli veriler içermektedir. Öte dünyadaki deneyimler, insanların çektiği acılar,

zevkler ve ödülleri gibi unsurlar özgürlük bağlamında değerlendirilebilir. Bu mit, özgürlük konusunda birçok filozofu önceleyen bilgiler içermektedir ve Platon'un özgürlük kavramına dolaylı yoldan da olsa değindiği görülmektedir. Platon'a göre, özgürlük kavramı eylemlerden ziyade yaşamın kendisiyle ilişkilidir. İnsanın karşı karşıya kaldığı temel şey yaşamdır ve insanın özgürlüğü, yaşamla ilgili yapacağı seçimlerle belirlenir. İnsanın yaşam içinde verdiği kararlar, gerçekleştirdiği eylemler ve edimler özgürlüğünü yansıtır. Dolayısıyla özgürlük, genel olarak yaşama dair yapılan seçimlerle ilgilidir. Platon'a göre, insanın özgürlüğü, dünyanın nasıl olması gerektiği, hangi tür bir hayatı yaşamak istediği ve genel yaşam beklentileri gibi unsurlara dayanır. İnsanın tercih ettiği dünya, beklentilerine uygun bir şekilde şekillenir. Eylemler ve edimler sadece yaşamın birer sonucudur ve yaşamın temel yapı taşlarıdır. Bu nedenle, asıl olarak seçilen şey yaşamdır ve diğer her türlü kişisel eylem ve etkinlik, bu temel seçimin bir sonucudur. Dolayısıyla, erdemli bir yaşam sürmek için gerekli eylemleri gerçekleştirmeye çalışan birinin, zaten başlangıçta bu yaşamı seçmiş olması gerekmektedir. Bu bağlamda, Platon'un özgürlük anlayışı yaşamın kendisiyle doğrudan ilişkilidir ve insanın yaşamı şekillendirme gücünü vurgular (Adugit, 2013, s. 65).

Augustinus 'ta ise özgürlüğün ancak Tanrı buyruklarına uyulduğu takdirde gerçekleşebileceği söylenir. İnsan göksel dünyada kibre kapılmadan önce Tanrı'nın emir ve yasalarına uyar haldeydi. Böylece de kendini özgür kılmış olurdu. Ama insan ne zaman ki kibre kapılır, kendini meleklerden üstün görmeye başlar, o zaman günaha girerek oradaki özgürlüğünü kaybeder (Augustinus, 2010, 5. kitap, 9.bölüm, s. 147). O halde buradan da anlaşılacağı gibi Augustinus'da bir özgürlük vardır ve bu özgürlük *günah işleyebilme özgürlüğüdür*. Tanrı'ya karşı gelmek onun yasaları varken kendi bildiğini eylemeye çalışmak günahıdır. İnsanın işlediği ilk günah yüzünden de doğru karar verebilme yetisi elinden alınmıştır. İnsan artık kendi başına doğru bir karar veremez. O halde kendisini yaratmanın yolunu izlemesi ve onu dinlemesi gerekir. Tanrı'ya doğrudan yaklaşma gibi bir şey mümkün olmadığı için Tanrı bu emir ve yasaları bildiren elçiler göndermiştir. "Başlangıçta Söz vardı ve Söz Tanrı'nın yanında idi ve Söz Tanrı idi; o başlangıçta Tanrı yanında idi; her şey onun aracılığıyla oldu ve onsuz hiç bir şey olmadı... Söz yani Tanrı etten, kandan değil... Tanrı'dan doğmuştur." (Çotuksöken ve Babür, 2015, s. 71, 72). Tanrı tüm bu imkânlarla insanlara eskisi gibi özgürce yaşamının olanağını sunmuştur. Tanrı'nın göstermiş olduğu bu yoldan yürüyüp yürümek onlara kalmış bir durumdur. Tanrı kendini üstün görenlerden, kendini bilge insanlardan Hakikatini saklamış, onlara göstermemiştir. Onları sıradan insanlara göstermiştir ki Tanrıya inansınlar ve Tanrı da onlara yardım etsin. Çotuksöken ve Babür, Augustinus'tan şöyle aktarıyor:

*"[G]üçlük çekenler ve yük altında ezilenler ona gitsin; O, onların derdine çare bulsun. O yürekte hoşgörülü ve sadedir; uysal olanları adil bir biçimde yönetir; boyun eğenlere yollarını öğretir; bizim zayıflığımızı ve acılarımızı götürür; bütün günahlarımızı bağışlar."* (Çotuksöken ve Babür, 2015, s. 72).

İnsanın Hakikat'e ulaşması için tek yapması gereken şey bu elçinin sözlerine inanmaktır. Çünkü insan ne kadar bilge olursa olsun, kendi başına doğru yolu bulamaz. İnsan kendi başına ne Hakikat'e ulaşabilir ne de özgür olabilir. İnsan ancak ve ancak Tanrı'nın inayeti

sayesinde, kurtuluşa erer. Tanrı'ya sürekli yalvararak kendini affettirme çabası içinde olması gerekir ki; günahla kirlettiği ruhu aydınlansın, Hakikat'i görmeye başlasın.

## SONUÇ

Bu çalışmada Augustinus'un düşünceleri üzerindeki Platoncu izler ele alınmıştır. Bir Ortaçağ Hristiyan düşünürü olan Augustinus'un varlık, bilgi, Tanrı, ruh, kötülük, insan, özgürlük ve erdem gibi kavramlardan ne anladığı ortaya konulmuş ve bu düşüncelerinde aslında Antik dönem filozoflarından Platon'un oldukça etkili olduğu saptanmıştır. Ancak Platon'dan etkilenen Augustinus'un bazı noktalarda Platon'dan ayrı düşündüğü belirlenmiş olup bu farklı düşünceler çalışmada ayrıntılı bir biçimde sunulmuştur.

## KAYNAKÇA

Adugit, Y. Özgürlüğün Kısa Tarihi, FLSF(Felsefe ve Sosyal Bilimler Dergisi), ), 2013 Güz, 16, s. 63-93.

Augustinus (2007). *İtiraflar*, (çev. Dominik Pamir). İstanbul: Kaknüs Yayınları.

Augustinus (2010). *İtiraflar*, (çev. Çiğdem Dürüşken). İstanbul: Kabcacı Yayınevi.

Augustinus (1993). *The City of God* (çev. Marcus Dods). New York: The Modern Library.

Cevizci, A. (2017). *Felsefe Tarihi2 Ortaçağ Felsefesi*, İstanbul: Say Yayınları.

Çotuksöken, B. ve Babür, S. (2015). *Metinlerle Ortaçağda Felsefe*, İstanbul: Kabcacı Yayınevi,

Gökberk, M. (2005). *Felsefe Tarihi*, İstanbul: Remzi Kitabevi.

Özcan, M. (2006). *İnsan Felsefesi: İnsanın Neliği Üzerine Bir Soruşturma*, Ankara: Bilim ve Sanat Yayınları.

Platon, (2010). *Devlet*, (çev. Eyüboğlu, S. ve Cimcoz, M.A.) İstanbul: Türkiye İş Bankası Yayınları.

Platon, (2013). *Menon*, (çev. Cevizci, A.) İstanbul: Say Yayınları

Platon, (1989). *Phaidon*, (çev. Ord. Prof. Dr. YETKİN, S. K. ve Prof. R. ATADEMİR, H.) İstanbul: Milli Eğitim Basımevi.

Plotinus, (2011). *Enneades V*, (çev. Özcan, Z.). Ankara: Birleşik Yayınevi.

## TÜRKİYE’DE ROMAN OLMAK: ROMAN KİMLİĞİ VE DİLSEL FARKLILIKLAR ÜZERİNE BİR DEĞERLENDİRME

**Dr. TÛLİN YANIKDAĞ**

İstanbul Üniversitesi, ORCID ID: 0000-0001-6679-7452.

### ÖZET

Romanlar, kendilerine özgü kimlikleriyle tanınan bir topluluktur. Akademik çalışmalarda göç hareketleriyle birlikte dünyanın farklı bölgelerine dağıldıkları bilinmektedir. Kökenleri ve göç yolculuğunun başladığı yer araştırıldığında genellikle Hindistan’dan yola çıktıkları ve farklı ülkelere yayıldıkları görüşü hakimdir. Romanların kullandıkları dilin, Hindistan’da konuşulan dillerle olan bağlantısı bu görüşün temel dayanak noktasını oluşturmaktadır. Yaşadıkları her toplumda farklı isimlerle adlandırılan Romanlar, buldukları yerin sosyal, kültürel ve dilsel özelliklerini benimsemiş, bunun yanı sıra kendi özgün yapılarını da korumuştur. Türkiye’de tarihsel köklerinin Osmanlı Devleti ve hatta Bizans dönemine kadar uzandığı belirtilmektedir. Cumhuriyet Dönemi’nde ise Türkiye ve Yunanistan arasında gerçekleştirilen nüfus mübadelesiyle Yunanistan’dan Türkiye’ye gelip yerleşen bir Roman nüfusundan söz edilmektedir. Türkiye’de yaşayan Romanlar, vatandaş olarak kabul edilmektedir. Nüfuslarına ilişkin kesin bir veri bulunmamaktadır. Dil özellikleri, göç yolculukları ve yerleştikleri bölgeler açısından farklılık gösteren Romanlar, üç ayrı alt kimlik grubundan oluşmaktadır. Bu gruplar Marmara ve Ege bölgesinde yaşayan “Romlar”, daha çok Karadeniz bölgesindeki “Lomlar” ve Doğu ve Güneydoğu Anadolu’daki “Domlardır”. “Çingene” kelimesine yüklenen olumsuz anlamlar ve toplumdaki pejoratif algıdan dolayı Roman ifadesi, kapsayıcı bir nitelikte kullanılmaktadır. Bu çalışma, Roman kimliğine ve Türkiye’de yaşayan bu topluluğun kendi içerisindeki farklılıklara odaklanmaktadır. Bu bağlamda Romanların kimlik yapısına ve Türkiye’deki tarihsel sürecine değinilecektir. Ayrıca Roman kimliğine yönelik farklı adlandırmalardan ve topluluğun kendi içerisindeki etno-dilsel farklılıklardan söz edilecektir.

**Anahtar Kelimeler:** Türkiye, Romanlar, Kimlik, Alt Grup, Çingeneler.

### BEING ROMA IN TÜRKİYE: AN EVALUATION OF ROMA IDENTITY AND LINGUISTIC DIFFERENCES

#### ABSTRACT

The Roma people are recognized as a community with their distinctive identities. Academic studies have shown that they have dispersed to various parts of the world through migration movements. When investigating their origins and the starting point of their migration journey, it is generally believed that they originated from India and spread to different countries. The fundamental basis of this view is the connection between the language used by the Roma people and the languages spoken in India. The Roma people, known by different names in every

society they live in, have embraced the social, cultural, and linguistic characteristics of their places while preserving their unique structures. It has been stated that their historical roots in Türkiye date back to the Ottoman Empire and even the Byzantine period. During the Republican period, there was a Roma population that migrated from Greece to Türkiye as part of the population exchange between two countries. The Roma people living in Türkiye are recognized as citizens, although there is no precise data on their population. The Roma people, who differ in terms of language characteristics, migration journeys, and the regions they settle in, consist of three distinct sub-identity groups. The community comprises three main groups: the “Romans” residing in the Marmara and Aegean regions, the “Loms” predominantly in the Black Sea region, and the “Doms” in Eastern and Southeastern Anatolia. Due to the negative connotations associated with the term “Gypsy” and its pejorative perception in society, the term Roma is used inclusively. This study focuses on Roma identity and the diversity within this community living in Türkiye. This article will discuss the identity structure of the Roma people and the historical process in Türkiye. Additionally, different denominations regarding Roma identity and ethnolinguistic differences within the community will be addressed.

**Keywords:** Türkiye, Roma, Identity, Subgroup, Gypsies.

## 1. GİRİŞ

Romanlar, kendilerine özgü kimlik ve kültürel yapılarıyla dünyanın pek çok ülkesinde yaşayan bir topluluktur. Ahmet Haşim Romanlardan bahsederken bu topluluğu “insanın tabiata en yakın hali” şeklinde tanımlamıştır (Sarikaya, 2019, s.6). Daha genel bir ifadeyle Romanları “fiziki görünüşleri ve mizaçları, yaşam tarzları ve dilleriyle diğer milletlerden ayrılan gezici bir topluluk” şeklinde tanımlamak mümkündür (Altınöz, 2020, s.291). Dünya genelinde ne kadar Roman yaşadığı konusunda kesin bir veri bulunmamaktadır. Bununla birlikte tahmini olarak Avrupa’da “8-10 milyon”, Türkiye’de ise “400 bin ile 1 milyon” dolayında olduğu akademik kaynaklarda ifade edilmektedir (Özateşler, 2016, s.41). Irkçılık ve Hoşgörüsüzlüğe Karşı Avrupa Komisyonu (ECRI), Türkiye’ye ilişkin belirli zaman aralıklarıyla izleme raporları yayınlamaktadır. Komisyon yayınladığı beşinci izleme raporunda, ülkedeki Roman nüfusunun yaklaşık olarak “500 bin ila 5 milyon” aralığında olduğu tahmininde bulunmuştur (ECRI, 2016, s.27-28).

Nüfuslarına ilişkin kesin bir veri elde etmede yaşanan zorluğun bir benzeri, bu göçebe toplulukları tanımlama konusunda da yaşanır. Roman ya da Çingene şeklinde yaygın bir şekilde adlandırılmalarının yanı sıra meslek, göç ettikleri yer, kullandıkları dil, yaşadıkları ülkeye göre farklı farklı isimlerle anıldıklarını söylemek mümkündür. Bu tanımlama sorununa ilişkin bir çözüm üretmek amacıyla 1971 yılında Londra’da bir kongre düzenlenmiş ve bu konu tartışılmıştır. “Birinci Dünya Roman Kongresi” olarak bilinen bu toplantıda, bütün bu göçebe toplulukların “Roman” şeklinde tanımlanması kararlaştırılmıştır. Roman, “rom” yani “insan, adam” kökünden türeyen bir ifadedir (Özateşler, 2016, s.40). Kuşkusuz bu ifadenin tercih edilmesinin temel nedeni, tarih boyunca Çingene ifadesine yüklenen ve bu ifadenin çağrıştırdığı olumsuz, pejoratif, insan onurunu zedeleyen ve nefret söylemi içeren anlamlardır.

Roman ya da Çingene olarak tanımlanması tartışmalarının yanı sıra Thomas Acton, Romanları “en bölünmüş ve eksik tanımlanmış halk” olarak değerlendirmektedir (Acton, 1974, s.54). Kimlik yapıları açısından ortak paylaşılan bir aidiyet duygusunun olmaması ve bu toplulukları birbirine bağlayan topluluk bilincinden yoksun olmaları ayrı bir tartışma konusudur (Özateşler, 2016, s.51). Türkiye açısından baktığımızda ise Romanların içerisinde konuştukları dilden, yaşadıkları bölgeye kadar birçok farklılığı bünyesinde barındıran grupların varlığı bilinmektedir. Her ne kadar “Roman” şemsiye altında birleştirilmek istenseler de kültürel farklılıklar göze çarpmaktadır. Bu durum, Romanlara yönelik homojen kimlik algısının, topluluğun kendi bünyesindeki farklılıkları görünmez mi kıldığı endişesini beraberinde getirir (Yanıkdağ, 2021, s.61). Bu çalışma, Türkiye’deki Romanların kendi içerisindeki alt gruplara odaklanmaktadır. Öncelikle Romanların Türkiye’deki tarihsel sürecinden bahsedilecektir. Daha sonra ise Türkiye’nin farklı bölgelerinde ikamet eden ve topluluk dilinin farklı lehçelerini konuşan Dom, Lom ve Rom gruplarına ayrıntılı olarak değinilecektir.

## 2. TARİHSEL ARKA PLAN

Romanların Türkiye topraklarındaki tarihsel geçmişi, Bizans İmparatorluğu dönemine kadar eskiye uzanmaktadır. Marsh’a göre Romanlar, daha çok fal ve büyü gibi işlerle uğraşan, astroloji ve Hristiyanlıktan izler barındıran bir inanış şeklini benimseyen ve Eskişehir taraflarında yaşayan bir topluluktur (Marsh, 2008, s.5). O dönemde “atsinganoi” ya da “athinganoi” şeklinde adlandırılan bu topluluklara “romitoi” denildiği de aktarılmaktadır (Marsh, 2008, s.7). Romanlara yönelik pejoratif algıya bu dönemde de rastlamak mümkündür.

İstanbul’un fethedilmesinin ardından Bizans’tan Osmanlı Devleti’ne aktarılan nüfus arasında Romanlar da yer almaktadır. Osmanlı döneminde Çingene diye tabir edilen bu göçebe topluluklara ilişkin yaklaşım, asayiş bozmaya meyilli bir topluluk olarak algılanmalarıdır. Bu durum, toplumsal yapı açısından belli bir meslek grubuna dahil olmaları ve yerleşik unsurlar arasında bulunmamalarından yani göçebe olmalarından kaynaklıdır. Bu toplulukları hakimiyet altına alma, hükümdarın otoritesini tesis etme adına Fatih Sultan Mehmet’in ve Kanuni Sultan Süleyman’ın hüküm sürdüğü dönemlerde birtakım düzenlemelere gidildiği aktarılır. Nitekim Sultan Süleyman zamanında “Çingene Kanunnamesi” yayınlanmıştır. Doğrudan bu topluluklara yönelik bir kanunname olmasının yanı sıra Osmanlı millet sistemi içerisinde gayrimüslim halktan talep edilen cizye vergisi, Çingenelerden de talep edilmiştir (Barany, 2002, s.85; Özateşler, 2016, s.62). Akademik kaynaklarda Osmanlı döneminde Müslümanlardan alınan vergiler yerine gayrimüslimlerden alınan cizye vergisinin talep edilme nedeni ise bu toplulukların “ehl-i kitap” unsurlar arasında görülmemesi ve ayrıca yerleşik yapıda olmadıkları için vergi toplamada zorluk çıkarmaları şeklinde açıklanmaktadır. Tanzimat döneminde ise yine Çingenelere yönelik olarak “Kıptiler Nizamnamesi” adı altında bir düzenlemenin yayınlandığı bilinmektedir (Altınöz, 2007, s.24).

Cumhuriyet Dönemi’nde ise Lozan Antlaşması’nın imzalanmasının ardından Türkiye ile Yunanistan arasında bir nüfus mübadelesi yapılmıştır. İki ülke arasında gerçekleştirilen nüfus mübadelesi kapsamında Yunanistan’dan Türkiye’ye göç eden nüfus içerisinde Romanlar da yer almaktadır. Bu dönemde Romanları doğrudan ilgilendiren bir gelişme, 1934 yılında yayınlanan 2510 sayılı İskan Kanunu’nda “Türk kültürüne bağlı olmayanlar, anarşistler,



göçebe Çingener, casuslar ve sınır dışı edilenler” hükmünün yer almasıdır. Burada göçmen olarak sayılmayacak gruplar arasında “göçebe Çingener” ifadesinin yer alması tartışma yaratmıştır. Ancak 2006 yılında yayınlanan “5543 Sayılı İskan Kanununda” bu ifade yer almamıştır (Yanıkdağ, 2021, s.65).

Romanları doğrudan ilgilendiren bir diğer gelişme, kamuoyunda “Roman Açılımı” olarak adlandırılan bir sürecin yaşanmasıdır. 2010 yılında Hükümet yetkilileri ve Roman temsilcileri, sivil toplum kuruluşlarını bir araya getiren bir çalıştay düzenlenmiştir. Çalıştayda Türkiye’deki Romanların yaşadığı sorunların tespit edilmesi ve bu sorunlara ilişkin çözüm önerilerinin sunulması amaçlanmıştır. Ayrıca çalıştayın hemen ardından İstanbul’da bir “Roman Buluşması” gerçekleştirilmiştir. Bu buluşmada Romanlara yönelik “asli kurucu unsur” olduklarının vurgulanması, toplumsal hayatta kimliklerinden dolayı ayrımcılığa maruz kalan ve dışlanan bir topluluk adına önemli bir gelişme olarak kaydedilmiştir (Yanıkdağ, 2021, s.65).

### 3. TÜRKİYE’DE ROMANLAR VE ALT KİMLİK GRUPLARI

Romanları tanımlarken gerek yaşam tarzları gerekse konuştukları dillerden ötürü diğer birçok halktan ayrılan “gezici” ya da “göçebe” bir topluluk olduğu belirtilir. Göçebe olmalarının yanı sıra yaşadıkları yerlerde ayrımcılığa maruz kalmaları ve ötekileştirilmeleri gibi nedenlerden dolayı birçoğu, genellikle içinde buldukları toplumun dilini benimseme ve konuşma eğilimi göstermektedirler. Anayurtlarının aslında Hindistan olduğu akademik kaynaklarda sıkça ifade edilmektedir. Bilinmeyen bir nedenden dolayı burayı terk edip farklı ülkelere göç etmişlerdir. 10.Yüzyılda gerçekleşen bu göç hareketi incelendiğinde Rom, Dom ve Lomlar olmak üzere üç farklı kol halinde ilerledikleri aktarılır. Buna göre Romlar, Anadolu topraklarından geçerek Balkan bölgesine ve Avrupa ülkelerine yerleşmiştir. Domlar, kendi içerisinde iki kola ayrılmış; bir kısmı Suriye ve Filistin bölgesine doğru ilerlerken, diğer kısmı Mısır üzerinden İspanya’ya göç etmiştir. Son olarak Lomlar ise Ermenistan ile Gürcistan taraflarına doğru yönelmiştir (Kolukırık, 2004, s.23; Yanıkdağ, 2021, s.69).

Bu göç hareketinin Türkiye’ye nasıl yansıdığına baktığımızda ise nüfus olarak ülkenin farklı bölgelerinde yoğunlaşmış Rom, Dom ve Lom topluluklarının varlığından söz edilmektedir. Romlar; Romani diline hakim, daha çok Marmara ve Ege bölgesine yerleşmiş, sosyal açıdan toplumun çoğunluğuyla sosyoekonomik açıdan daha iyi ilişkiler kurmuş ve kendi kimliğine sahip çıkma ve onu yaşatma konusunda Lom ve Domlara göre daha çok yol kat etmiş bir topluluktur. Ayrıca Yunanistan’la gerçekleştirilen nüfus mübadelesiyle birlikte Türkiye’ye gelen mübadiller arasında Romların da yer aldıkları kaydedilmektedir (Sarıkaya, 2019, s.36; Kolukırık, 2008, s.149).

Domlar; Domca ya da Domari dilini konuşan, Türkiye’ye geliş güzergahı Ortadoğu ülkeleri olan ve daha çok doğu ve güneydoğu bölgesine yerleşmiş, “mitrip, aşık, karaçi, Kürt göçebesi, Kürt Çingenesi” gibi çeşitli isimlerle anılan bir topluluktur. Kendilerine yönelik bu adlandırmalar arasında “Kürt göçebesi” olarak tanımlanmayı tercih ettikleri ifade edilmektedir. “Çingene” olarak değerlendirilmeyi reddettikleri ve bu duruma tepki gösterdikleri Domlara dair aktarılması gereken bir diğer önemli husustur (Kolukırık, 2008, s.150). Ayrıca yaşadıkları yerlerde konuşulan Türkçe, Kürtçe ve Arapça gibi dillere de hakim olmalarının yanı sıra kendi

kimliklerine dair bir dil mirası olan Domari (ya da Domcayı) diline sahip çıkmaya devam etmektedir (Özateşler, 2013, s.283).

Son olarak Lomlar ise Karadeniz bölgesinde yaşayan, Lomavren dilini konuşan ve geleneksel olarak icra ettikleri mesleklerin yanı sıra daha çok kamu sektöründe çalışan bir topluluktur. Akademik literatürde Lomların “Poşa” diye anıldıkları fakat bu tabirin Ermeni kökenli olduklarına yönelik bir iddiaya dayandığı aktarılmaktadır (Bozkurt, 2004, s.56). Diğer Çingene gruplarına nazaran kendi dilleriyle olan ilişkilerinin sınırlı olduğu belirtilmektedir. Özellikle genç nüfus arasında Lomavren dilini bilen ya da halihazırda konuşan kişi sayısı oldukça sınırlıdır (Yanıkdağ, 2021, s.71).

#### 4. SONUÇ

Roman kimliği, kültürel açıdan oldukça zengin bir yapıya sahiptir. Göç ettikleri ve yaşadıkları yerler, icra ettikleri meslekler, yaşadıkları ülkelerdeki toplumsal yapıyla etkileşimleri ve konuştukları diller, göçebe ya da yerleşik olma durumları bu kültürel çeşitliliği sağlayan unsurlar arasında yer alır. Türkiye’de ise üç kola ayrılan bu topluluk, genel olarak “Romanlar” olarak anılmaktadır.

Roman ifadesi, “Çingene” tabirinin taşıdığı olumsuz anlamlardan sıyrılma anlamına geldiği gibi aynı zamanda bu toplulukların homojen bir kimlik şeklinde algılanmasına da yol açmaktadır. Bu durum, etnik ve kültürel özellikleriyle tanınan Romanların kendi içerisindeki dilsel farklılıklara dayalı alt grupların görünmez hale gelme endişesini de beraberinde getirir. Romanlara yönelik adlandırma sorununun odak noktası, daha çok “Roman” ya da “Çingene” kavramlarından hangisinin kullanılacağı yönündedir. Bu meseleye alt gruplar da dahil edildiğinde durum daha karmaşık bir hal almaktadır. Romanlara yönelik ayrımcılığı önlemeye çalışırken, bu topluluğun mesleklerine, yaşadıkları bölgeye ya da kullandıkları dile göre çok farklı alt katmanların da bulunduğu gözden kaçırılmaması gereken bir husustur.

#### KAYNAKÇA

- ACTON, T. (1974). *Gypsy Politics and Social Change: The Development of Ethnic Ideology and Pressure Politics Among British Gypsies from Victorian Reformism to Romany Nationalism*, London & Boston, Routhledge,
- ALTINÖZ, İ. (2007). “XVI. Yüzyılda Osmanlı Devlet Yönetimi İçerisinde Çingeneler”, *Yeryüzünün Yabancıları Çingeneler*, Haz. Suat Kolukırık, İstanbul, Simurg Yayınları.
- ALTINÖZ, İ. (2020). “Çingeneler”, TDV İslam Ansiklopedisi, Gözden Geçirilmiş 2.Baskı, C: 1, Ankara, s.291-294.
- BARANY, Z. D. (2002). *The East European Gypsies: The Regime Change, Marginality, and Ethnopolitics*, Cambridge, Cambridge University Press.
- BOZKURT, T. (2004). “Poşalar Örneğinde Etnisite ve Toplumsal Cinsiyet İlişkisi”, *Yayınlanmamış Yüksek Lisans Tezi*, Hacettepe Üniversitesi, Sosyal Bilimler Enstitüsü, Antropoloji Anabilim Dalı, Ankara.

- ECRI (2016). “Türkiye 5. İzleme Raporu”, Strazburg, <https://rm.coe.int/fifth-report-on-turkey-turkish-translation-/16808b5c83> (Erişim Tarihi: 7 Mart 2024).
- KOLUKIRIK, S. (2004). “Aramızdaki Yabancı Çingeneler”, Yayınlanmamış Doktora Tezi, Ege Üniversitesi, Sosyal Bilimler Enstitüsü, Kurumlar Sosyolojisi Anabilim Dalı, İzmir.
- KOLUKIRIK, S. (2008). “Türkiye’de Rom, Dom, Lom Gruplarının Görünümü”, *Hacettepe Üniversitesi Türkiyat Araştırmaları Dergisi*, Vol. 5, s.143-153.
- MARSH, A. (2008). “Türkiye Çingenelerinin Tarihi Hakkında”, *Biz Buradayız! Türkiye’de Romanlar, Ayrımcı Uygulamalar ve Hak Mücadelesi*, Ebru Uzpeder, Savelina Danova-Roussinova, Sevgi Çelik, Sinan Gökçen (Der.), İstanbul, Mart Matbaacılık, s.5-18.
- ÖZATEŞLER, G. (2016). Çingene: Türkiye’de Yaftalama ve Dışlayıcı Şiddetin Toplumsal Dinamiği, Çev. Didem Dinçsoy, İstanbul, Koç Üniversitesi Yayınları.
- ÖZATEŞLER, G. (2013, Güz). “The ‘Ethnic Identification’ of Dom People in Diyarbakır”, *Çağdaş Türkiye Tarihi Araştırmaları Dergisi*, XIII(27), s. 279-287.
- SARİKAYA, P. (2019). “Toplumsal Yansımaların Öznesi Olarak Çingeneler ve Etnik Damgala(n)ma”, Yayınlanmamış Yüksek Lisans Tezi, Aydın Adnan Menderes Üniversitesi, Sosyal Bilimler Enstitüsü, Sosyoloji Anabilim Dalı, Aydın.
- YANIKDAĞ, T. (2021, Haziran). Türkiye’de Romanlar ve Alt Kimlik Grupları: Etno-Dilsel Farklılıkların Kimliğe Yansımaları, *Roman Dili ve Kültürü Araştırmaları Enstitüsü Dergisi*, 2(1), s.57-76.

## SHARING POST-TRAUMA THROUGH SOCIAL MEDIA AND ITS IMPACTS: QUINN SHEPHARD'S NOT OKAY

**Rabia Reyhan Kısa**

Marmara University, ORCID: 0009-0005-2381-743X

**Burak Kısa**

Anadolu University ORCID: 0009-0000-3596-7551

### ABSTRACT

This study aims to analyse Quinn Shephard's critical black comedy film 2022 from an anti-social media perspective. The main character, Danni Sanders, works as a photo editor for an online platform in New York.

Danni is a young woman who is dissatisfied with her life in general, her career and her relationship with her family and the rest of society. For her, the internet is not only a communication channel that she uses for work and leisure, but also a space where she tries to find an identity as an individual. In an attempt to gain people's attention and popularity, she is constantly active on social media platforms, sharing every detail of her life. She shares an unrealistic post about attending an event in Paris when the realities of her own life do not match the online persona she is trying to create. While Danni continues to post this lie, terrorist attacks take place in Paris. The young woman uses this experience to create a new persona, gaining a popularity that she had not previously had. She publishes an article about her trauma and thus reaches more people. She becomes not only a popular figure on social media, but also an activist.

The social position Danni has achieved by sharing false information on social media also makes her more vulnerable than before. The film takes a critical look at the relationship between the individual and society through the use of social media.

**Keywords:** Social Media, Post-Trauma, Identity, Quinn Shephard

### 1. INTRODUCTION

The film 2022 tells the story of a 27-year-old woman called Danni Sanders. She is a young photo editor living in New York City. She is unhappy with her job, where she lives, her family and her social life. The audience witnesses Danni's efforts to change the life she hates and the point she has reached as a result of these efforts. The spectator sees the time when she becomes invisible in society, the time when she becomes popular and finally her fall. Danni becomes an invisible young woman, a victim of a terrorist attack, a symbol of innocence and then America's number one hate object.

Through the character of Danni and the events that happen to her, the film addresses many controversial contemporary issues. The film's themes include the personal armament, terror, the lonesome and identity crisis of people in the cyber age, the unreal personas created on social media and the widespread use of the internet to make people vulnerable to society. This study aims to critically examine the impact of the reflection of social disasters and post- traumas on the lives of individuals through the characters of Danni, Colin and Rowan.

## NOT OKAY

The film's director, Quinn Shephard, says that she did not set out to make a straightforwardly critical film about social media. She says she finds it more exciting to make a film that looks at social media through its impact on society and the emotional state of the individual. She is not interested in making a didactic film about influencers and celebrities. She wants to show the incompatibility between real life and the online world, where people try to escape from real life (Simon, 2022)

The film is like a book, chapter by chapter. Danni tells what happened to her. There are nine chapters in all. The opening scene shows the character Danni crying. The hate messages and death threats she receives on social media are shown on screen. Danni draws the audience's attention to what has happened to her.

Chapter One, "No One Understands Me": Danni's loneliness is portrayed. As a privileged white woman, her insensitive behaviour towards her colleagues from various minority communities at work is highlighted. She is also ignored by her family. At the end of the episode, she lies about the workshop in Paris.

Chapter Two, "The Lie": This is the part where Danni realises the lie she has told, but decides to go on. She locks herself in her house, photoshops new photos and posts them on social media.

Chapter Three, "Oh!": She finds out about the terrorist attack in Paris. She decides to continue the lie. He goes to the airport and pretends to be back from Paris. She receives love from his family and spends time with them. In addition, she begins to see an image that she associates with the attack.

Chapter Four, "What I Saw That Day": She begins to receive attention and love from people at work. She begins to hear how strong and inspiring she is as a survivor. With the confidence this gives her, she says she would like to publish an article about her trauma. As a victim, Danni's every wish is granted. She joins a therapy support group for survivors of violence. She thinks it will help her to write what she wants to write. She wants to describe the feelings of the survivors there as her own experience. She meets Rowan in the group, but is not interested until she learns that she is a famous activist. When she finds out, she tries to get close to her.

Chapter Five, "Rowan": Danni arranges a meeting with Rowan, who she wants to take advantage of her popularity. She consults her about her article. Rowan tells Danni to focus on her inner anger. Pain, according to Rowan, is her greatest asset. Danni writes an article about the inspiration she gets from the meeting. She publishes this article with the tag #IAmNotOkay. With Rowan's support, it reaches millions.

Chapter Six, "I Am Not Okay": The post-trauma support group continues. As Danni enjoys her popularity, Rowan warns her to be careful. He says that people are not always nice online. During a chat after therapy, Danni learns that Rowan lost her sister in the attack. For the first time, she feels bad. Her disappointment and Rowan's friendship give Danni a new perspective. She starts to care about helping people.

Chapter Seven, "I Am a Good Person Now ": Danni, who wants to help people, attends an anti-violence rally with Rowan. The rally is attacked and she supports Rowan like a big sister. Meanwhile, she is introduced to the darker side of social media when she sees messages of hate for Rowan. As she tries to deal with the situation, her lie is discovered by a colleague. The colleague blames Danni for what she has done and tells her to confess. Danni publishes an apology and hopes for sympathy.

Chapter Eight, "I Do Not Get a Redemption Arc": This chapter shows Danni's transformation into a scapegoat. She has lost her friendship with Rowan. Her home address and private information are leaked on social media. When she goes out, she is physically and verbally assaulted. Her family and people who care about her are also being blamed for Danni's actions. She has now become a real victim under the influence of cancel culture. She deletes her social media accounts and joins a new therapy group.

Chapter Nine, "Final": The episode where Danni takes responsibility and goes to see Rowan to apologise. However, Rowan makes a very angry speech on stage and Danni is unable to find the courage to confront her.

## 1. DANNI

Danni works for a digital platform. She wants to become a writer on that platform and work in her own space. But her manager does not trust her abilities. She admires a colleague who is very popular at work, but her colleague ignores Danni. She is constantly excluded by other colleagues at work. Her family has no time for Danni. She tries to forget her loneliness by spending too much time on social media. She tries not to reflect the negative aspects of her life on social media, like many people in this situation. But Danni has problems both in her real life and on social media. She thinks she is too mediocre to be popular.

One day, Danni lies that she has been accepted to a writing workshop in Paris in order to attract the attention of a colleague she admires, and she starts sharing this lie on social media. When she wakes up one morning and looks at her phone, she sees numerous calls and messages.

There have been terrorist attacks in Paris and everyone is worried about Danni. She decides to tell the truth, but telling the truth is embarrassing and difficult. She also feels happy with the attention she is getting, so she decides to continue the lie. She adds to the persona of a young writer with potential the identity of a strong woman who has survived a terrorist attack.

In every sense of the word, Danni is an anti-hero. She is a self-centred person. She doesn't care about deadlines and she has a lack of work ethic. Unless she has a personal interest, she doesn't treat people kindly. She has no empathy. Lack of empathy prevents her from communicating properly with people. This character trait is particularly emphasised by the director in her conversation with her manager in the opening scene of the film. She has written an article about her personal problems and wishes to have this published in a magazine. At one point in the article, she explains that he was on a cruise with his family during the 9/11 terrorist attack. She claims that this coincidence made him a victim himself. Because, according to her, she is excluded because she does not share a common trauma with her generation. Because of all these personal characteristics, the audience does not participate in Danni's story as a supporter, but as an observer.

## 2. COLIN

Colin is one of the most shallow characters in the film. He does not have the kind of deep backstory that Danni or Rowan have. He is a two-dimensional character. The director does not prefer to show the audience Colin's good sides that are in the background. Colin's character is created in a way that does not give the audience the impression that he might have a good side.

Colin's function in the story is to be a catalyst for Danni. With her admiration for Colin and the negative effect of that admiration on her, Danni has made a radical decision.

Almost all of Colin's life is about social media. He has the perfect influencer profile. He has a lot of Instagram followers. It is widely accepted among people that there is a difference between social media and reality, but Colin has created a persona in his real life. He speaks with a African-American accent, constantly mentions drug use, and is generally disrespectful to women and people around him. Colin's accent is an example of cultural appropriation. Colin's behaviour reinforces negative stereotypes about black people (Petrov, 2021: 11).

Colin's relationship with social media also affects his relationship with people in real life. Danni did not even learn her name until she increased his number of followers on Instagram. With the Paris attack, he starts to like Danni. The reason for this is revealed in the final minutes of the film. The idea of being with the victim of a terrorist attack excites Colin. He feels strong next to a victim for whom the whole country feels sympathy and pity.

### 3. ROWAN ALDREN

Rowan is a high school student. She is almost the opposite of Danni. He is the survivor of a shooting. She really suffers from post-traumatic stress disorder. She goes to a therapy support group and is the youngest member of the group. She has made a radical decision as a result of the trauma she has experienced. She is both helping victims like herself and advocating against armament to prevent more people from dying. She shares her experiences on social media, but also continues to work in real life. She encourages people to put pressure on politicians to pass anti-gun legislation. In this way, she has become a popular activist.

Rowan is in favour of individuals sharing their trauma openly with society. She believes that grief and pain lead people to change. She believes that sharing the trauma and writing about it has a positive effect on the survivor's life. However, she does not mention her sister's memory when talking about her own experiences, out of respect for her sister's memory. She is aware that social media and visibility can have a dark undertone. Social media allows people to be anonymous. People can become targets by sharing their trauma publicly (Arthur, 2009: 73).

Rowan is the catalyst for Danni's character development. She accepts her and encourages her to act. She is close to her as an older sister. This closeness gives Danni the desire and motivation to help people. Therefore, she guides Danni towards activism. Learning the truth about Paris puts Rowan in a difficult situation in front of society.

### CONCLUSION

The film looks at the impact of social media on individuals and society. Social media makes it easier than ever for people to be visible and famous. Colin has become popular because of his seamlessly mirrored life. Rowan became famous for surviving an act of violence to which she was accidentally exposed. She became even more famous by drawing attention to a political cause. Danni, on the other hand, is famous for her lies about her life and her consistency in living those lies. The lie she told about the terrorist attack made her more popular.

Initially, Danni wants to be popular so that she can have a better standard of living and be liked by people. She has no political agenda and no interest in social issues. But her ability to talk to people and her activist friend turn her into a political activist. Danni, on the other hand, has no such qualifications or goals. In the age of social media, individuals can become influencers, victims, popular artists or opinion leaders. Because the power to appeal to the masses without having to take action is in the hands of the individual.

The price individuals pay for being able to easily gain the sympathy and attention of the masses is the security of their personal information and the right to anonymity. Gaining the sympathy of the masses brings access to more enemies. And the masses can influence each other. It can



take seconds to go from hero to object of hatred. Individuals can easily reflect the anger in their personal lives onto social media figures. The sensitivity of face-to-face communication is lost in social media.

The film is not entirely against the use of social media. It emphasises that social media is always open to negative consequences, even when used for positive purposes. The director considers the dangers of unchecked power and recognition and the rapid spread of information from an anti-social media perspective.

## REFERENCES

1. Arthur, P. (2009). Trauma online: Public exposure of personal grief and suffering. *Traumatology*, 15(4), 65–75. doi:10.1177/1534765609350781
2. Petrov, Tamara, "Appropriation vs. Authenticity: The Use of Black Vernacular English by White Speakers" (2021). *Undergraduate Theses and Capstone Projects*. 16.  
<https://dc.suffolk.edu/undergrad/16>
3. Simon, R. (2022, August 5). Why 'Not Okay' director Quinn Shephard warned viewers about its unlikable female protagonist. *Shondaland*.  
<https://www.shondaland.com/inspire/a40809427/why-not-okay-director-quinn-shephard-warned-viewers-about-its-unlikable-female-protagonist/>

## **YÜKSELEN EKONOMİLERDE EKONOMİK BÜYÜME, FİNANSAL GELİŞME, DOĞRUDAN YABANCI YATIRIMLAR, İNSANİ GELİŞİMİŞLİK VE YENİLENEBİLİR ENERJİ İLİŞKİSİ**

**Doç. Dr. Yusuf TEPELİ**

Muğla Sıtkı Koçman Üniversitesi, ORCID:0000-0003-0413-4869

**Yüksek Lisans Öğrencisi Cem SEHİL**

Muğla Sıtkı Koçman Üniversitesi, ORCID: 0009-0007-5621-9588

### **ÖZET**

MIST Ülkelerini, BRICS ülkelerinden ayıran en temel özellik, yavaş büyümelerine rağmen daha istikrarlı ve süreklilik gösteren büyüme oranlarına sahip olmalarıdır. Küresel ekonominin %1'ine sahip olan bu ülkelerinin ikinci büyük gelişmekte olan ülkeler grubu olarak MIST adı altında sınıflandırılmasının bu ülkelere doğrudan yabancı yatırımları artıracığı düşünülmektedir. Doğrudan yabancı yatırımlar ise sermaye birikiminin yanı sıra insan sermayesini, finansal sistemleri ve teknolojik gelişmeyi sağlayarak ekonomik büyümeyi desteklemektedir. Bu bakımdan çalışmanın amacı MIST Ülkelerinin ekonomik büyüme oranı ile finansal gelişme, doğrudan yabancı yatırımlar, insani gelişmişlik ve yenilenebilir enerji üretim/tüketimi arasındaki ilişkinin sınanmasıdır. Bu kapsamda MIST Ülkeleri olarak sınıflandırılan Meksika, Endonezya, Güney Kore ve Türkiye'nin 2007 – 2022 yılına ait verileri incelenmiştir. Panel Regresyon Analizi sonucunda elde edilen bulgulara göre ekonomik büyüme üzerinde; doğrudan yabancı yatırımlar, yenilenebilir enerji tüketimi ve insani gelişmişlik düzeyinin istatistiksel olarak anlamlı ve pozitif yönlü etkisi olduğu belirlenmiştir.

**Anahtar Kelimeler:** MIST Ülkeleri, Büyüme, Finansal Gelişme, Doğrudan Yabancı Yatırımlar

### **THE RELATIONSHIP BETWEEN ECONOMIC GROWTH, FINANCIAL DEVELOPMENT, FOREIGN DIRECT INVESTMENT, HUMAN DEVELOPMENT AND RENEWABLE ENERGY IN EMERGING ECONOMIES**

### **ABSTRACT**

The main feature that distinguishes MIST Countries from BRICS countries is that, despite their slow growth, they have more stable and continuous growth rates. It is thought that the classification of these countries, which have 1% of the global economy, as the second largest group of developing countries under the name of MIST will increase foreign direct investment in these countries. In addition to capital accumulation, FDI supports economic growth by providing human capital, financial systems and technological development. In this respect, the aim of this study is to test the relationship between the economic growth rate of MIST countries and financial development, foreign direct investment, human development and renewable energy production/consumption. In this context, the data of Mexico, Indonesia, South Korea and Turkey, which are classified as MIST countries, for the period 2007 - 2022 are analyzed. According to the findings of the Panel Regression Analysis, FDI, renewable energy consumption and human development level have statistically significant and positive effects on economic growth.

**Keywords:** MIST Countries, Growth, Financial Development, Foreign Direct Investment

## 1. GİRİŞ

1960 ve sonrasında küreselleşmeyle birlikte ülkelerde endüstri (sanayi) sektörünün hızla yükselmesi bir takım ekonomik ve sosyal faydalar sağlamış olsa da çevresel bağlamda önemli sorunlara da zemin hazırladığı bilinmektedir. Bu sorunların başında gelen ve en önemli faktörlerden biri olan çevresel sorunlar, bir ülkenin; ekonomik büyüme, finansal gelişmişlik, doğrudan yabancı yatırımcı, insani gelişmişlik ve daha birçok faktörler üzerinde çeşitli etkilerle sahip olabilmektedir. Günümüzde araştırmacılar tarafından ekonomik büyüme ve finansal gelişmişlik endeksi üzerine yapılan çalışmaların yükselen ekonomiler ile gelişmiş ve gelişmekte olan ülkeler üzerine olduğu görülmektedir. Bu bağlamda yükselen ekonomiler arasında BRICS (Brezilya, Rusya, Hindistan, Çin ve Güney Afrika) ve MİST (Meksika, Endonezya, Güney Kore ve Türkiye) ülkeleri genel olarak ekonomik ve finansal gelişmenin sanayileşme üzerine kurulu politika izlemesiyle tanınan ülkeler olarak bilinmektedir (Boz vd., 2019: 1113). BRICS ülkeleri ekonomide hızlı büyüme ve finansal gelişmeye odaklanırken MİST ülkeleri ise çevresel ve sürdürülebilir faktörleri de göz önünde bulundurarak ekonomik ve finansal gelişimde sürdürülebilirliği amaçlamaktadır. MİST ülkelerinin günümüzde gitgide popülerlik kazanmasındaki başlıca önemli faktörler arasında, coğrafi konum, G20 grubu üyesi olmaları, dinamik ve güçlü topluma sahip olmaları, yükselmeye ve dışa açık piyasalara sahip olmaları önemli rol oynamaktadır (Boz vd., 2019: 1114). Bu avantajları iyi değerlendiren MİST ülkeleri yatırımcılara güven sağlayarak yabancı yatırımcıların da dikkatini çekebilmekte ve ülke ekonomisine doğrudan yabancı yatırımlar kazandırarak ekonomik büyüme sağlayabilmektedir. Özellikle uluslararası faaliyet gösteren Apple, Amazon vb. şirketlerin yıllık cirosunun, birçok ülkenin Gayri Safi Milli Hasılatı'ndan (GSMH) yüksek olduğu göz önünde bulundurulduğunda, doğrudan yabancı yatırımlar yatırımın gerçekleştiği ülke ekonomisinde büyüme oranı ile doğrudan ilişkilendirilebilmektedir. Benzer şekilde bir ülkede finansal piyasaların gelişmiş olması da hem yabancı yatırımcıların ülkeye yatırım yapmasını kolaylaştırmakta hem de yerel yatırımcıların ve şirketlerin finansman bulma alternatiflerini arttırarak yeni yatırımların ülkeye kazandırılmasına aracılık edebilmektedir. Ayrıca finansal gelişmişliğin sağlanabildiği durumlarda refah düzeyinin arttığı gibi ve insani gelişmişlik seviyesi de yükselmektedir. Bu gibi durumlarda yatırımcının ilgisi bu ülkelere doğru kayabilmektedir ve bu da ekonomik gelişmeye pozitif etki yaratabilmektedir.

Çalışmada bu noktadan hareketle sürdürülebilir şekilde büyüyen ülkeler sınıfında yer alan Meksika, Endonezya, Güney Kore ve Türkiye'de finansal gelişmişlik, doğrudan yabancı yatırımlar, insani gelişmişlik endeksi, yenilenebilir enerji üretimi/tüketimin büyüme üzerindeki etkisini belirlemek amaçlanmıştır. Bu amaç doğrultusunda 2007-2022 dönemi panel regresyon analizi ile incelenmiştir.

## 2. LİTERATÜR TARAMASI

Literatür incelendiğinde ekonomik büyüme, finansal gelişmişlik, doğrudan yabancı yatırımlar, insani gelişmişlik endeksi ve çevresel unsurlarla (yenilenebilir enerji üretimi ve tüketimi üzerine) ilişkilendirilmiş birçok çalışmanın varlığından söz edebilmek mümkündür. Bu çalışmalarda sıklıkla kullanılan değişkenin finansal gelişmişlik olduğu görülmektedir. Önemli

bir gösterge olarak kabul edilen finansal gelişmişlik düzeyi çevresel unsurlarla ilişkilendirildiği gibi ekonomik büyümeyle de sıklıkla ilişkilendirilmiştir. Örneğin ilk grup çalışmalarda finansal gelişmişliğin karbon emisyonlarıyla ilişkilendirildiği görülmektedir (Zhang, 2011; Acheampong vd., 2020; Emenekwe vd., 2022; Karagöl ve Şahin, 2023). Bu çalışmalarda uzun dönemli ilişkinin varlığının genellikle nedensellik analizi ile incelendiği, Acheampong vd., (2020) ise genelleştirilmiş momentler yöntemini kullandığı belirlenmiştir. Zhang (2011) çalışmasında, Çin’de 1980-2009 yıllarında finansal gelişmişlik arttıkça karbon emisyonunun artacağını ortaya koymuş ve Çin finansal gelişme yaşarken karbon emisyonunun azaltılması gerektiği yönünden eleştirilmiştir. Acheampong vd., (2020) çalışmasında finansal piyasaları (borsaları) gelişmiş ve gelişmekte olan 83 ülkenin (22 gelişmiş- 51 gelişmekte olan) finansal gelişmişlik ile karbon emisyonları arasındaki ilişkiyi 1980-2015 döneminde karşılaştırmalı olarak incelemiştir. Çalışma da finansal piyasaları gelişmiş ülkelerin, finansal piyasa derinliği ve etkinliği gibi alt ölçütlerinin, karbon emisyon yoğunluğunu azalttığı sonucuna ulaşılmış, finansal piyasaları gelişmekte olan ülkelerde ise karbon emisyonu yoğunluğu üzerinde doğrudan bir etkisi olmadığını göstermektedir. Emenekwe vd, (2022) çalışmasında Sahra altı Afrika ülkelerinin, 2000-2016 yıllık veriler kapsamında, karbondioksit emisyonu ile finansal gelişmişlik değişkenleri arasındaki ilişkiyi Panel ARDL yöntemi ve Granger Nedensellik analizi ile test etmiştir. Sonuç olarak, finansal gelişmedeki %1’lik artışın karbondioksit emisyonlarında %2.87 oranında azalacağı yönünde pozitif ilişki olduğundan söz etmektedir. Nedensellik testinde ise, finansal piyasa endeksinin karbon emisyonları ile çift yönlü pozitif ilişki olduğunu ve FPE’nin CO2 üzerinde azaltıcı bir etkisi olduğu sonucuna varılmıştır. Karagöl ve Şahin (2023), gelişmiş ve gelişmekte olan (ABD, Rusya, Japonya, Meksika, Birleşik Krallık ve Türkiye) ülkelerin, 1990 ve 2020 arası karbon emisyonları (CO2) ile finansal gelişmişlik endeks verileri aralarındaki nedensellik ilişkisini incelemiştir. Çalışma sonucunda herhangi bir nedensellik ilişkisi bulunmamasıyla birlikte, finansal gelişmişlik skoru yüksek olan ülkelerde karbon emisyon oranlarının da daha yüksek olduğu gözlemlenmiştir. Çalışma bu anlamda Zhang (2011) çalışmasıyla tutarlılık göstererek diğer çalışmalardan ayrırsa da genel itibarıyla finansal gelişmeyle birlikte karbon emisyonunun azaldığı görülmektedir. Sadorsky (2010) farklı bir bakış açısıyla finansal gelişmenin enerji tüketimi üzerindeki etkisini 22 gelişmekte olan ülkenin 1990-2006 döneminde incelemiştir. Çalışma bulgularında finansal gelişme ile enerji tüketimi arasında pozitif ve istatistiksel olarak anlamlı bir ilişki olduğu görülmektedir. Benzer şekilde Çetin ve Bakırtaş (2018) G-7 ülkelerindeki finansal gelişmişlik düzeyi ile yenilenebilir enerji tüketimi arasındaki ilişkiyi 1991-2011 dönemlerini yıllar bazında incelemiştir. Çalışma sonucunda GSYİH faktörü dışındaki değişkenler yenilenebilir enerji tüketimini artırırken, GSYH’nin yenilenebilir enerji tüketimi üzerinde anlamlı bir etkisinin olmadığı görülmektedir. Son olarak Koca ve Sevinç (2022) Çevresel Kuznets Eğrisinin, BRICS-T ülkelerindeki geçerliliğini Panel Veri Analizi yöntemi ile 1991-2017 arası yıllık bazda analizini gerçekleştirmiş ve finansal gelişmişliğin artması ile çevresel kirliliğin azalması ve ekonominin dışa açıklığının artması ile çevresel kirlenmenin pozitif yönlü ilişkisi olduğu sonucuna varılmıştır.

Diğer grup çalışmaların ise ekonomik büyüme odaklı gerçekleştirildiği görülmektedir. Bu çalışmalardan Aydın vd. (2013) ve Hassan vd. (2015) finansal gelişmenin büyümeyle ilişkisini incelerken, Ranis (2004), Suri vd., (2011), Adekun (2011), Balcı ve Özcan (2019) büyüme

ile insani gelişmişlik, Hansen vd. (2003) ile Öncü ve Çelik (2018) ise büyüme ve doğrudan yabancı yatırımlar arasındaki ilişkiyi incelemiştir. Aydın vd. (2013) piyasa değeri ile büyüme oranı arasında pozitif ilişki, net faiz marjı ile büyüme oranı ilişkisi negatif yönde ve özel kredilerin Gayri Safi Hasıla ile anlamsız olduğu sonucu elde edilmiştir. Hassan vd., (2015) çalışmasında düşük-orta ve yüksek gelirli 168 ülkenin 1980-2007 dönemlerinde, finansal gelişmişlik ile ekonomik büyüme arasındaki ilişkiyi panel veri ve Granger nedensellik analizi ile test etmiştir. Çalışma sonucunda gelişmekte olan ülkeler için finans ve ekonomik büyüme arasında pozitif bir ilişki olduğunu, ancak yüksek gelirli ülkeler için pozitif ve negatif ilişki olduğu sonucuna varılmıştır. İnsani gelişmişlik ve büyüme arasındaki ilişkiyi teorik olarak inceleyen Ranis (2004) iki değişkeninde birbirini önemli ölçüde etkilediğini vurgulamıştır. Suri vd., (2011) çalışmasında, ekonomik büyüme ile insani gelişmişlik endeksi arasındaki ilişkiyi 79 gelişmekte olan ülkenin 1960-2001 arası verilerini kullanarak test etmektedir. Çalışmada panel veri analizi ve eşik modeller kullanarak, insani gelişmişlik arttıkça ekonomik gelişmişliğin arttığı, ekonomik gelişme arttıkça insani gelişmişlik endeksinin de paralel oranda arttığı sonucuna varmıştır. Adalekun (2011) Nijerya’da 1986-2009 döneminde gerçekleştirdikleri çalışmada ekonomik büyümenin insani gelişmişlik ile yüksek derecede ilişkili olduğu sonucuna varmıştır. Benzer şekilde Balcı ve Özcan (2019) OIC ülkelerinden 54’nün 2005-2017 insani gelişmişlik düzeyi ile ekonomik büyüme arasında anlamlı bir ilişki olduğu sonucuna varmıştır. Dolayısıyla çalışma sonuçlarının genel itibarıyla birbiriyle uyumlu olduğu görülmektedir.

Literatürde doğrudan yabancı yatırımlarla büyüme oranı arasında da güçlü bir ilişki olduğu savunulmaktadır. Bu ilişkiyi test etmek amacıyla Hansen vd. (2003), gelişmekte olan 5 Asya ülkesinin (Çin, Endonezya, Malezya, Tayland ve Vietnam) 1970-2000 yılları arası doğrudan yabancı yatırımlarla ekonomik büyüme arasındaki ilişkiyi Granger Nedensellik analizi ile incelemiş, ekonomik büyümeden doğrudan yabancı yatırımlara doğru anlamlı bir nedenselliğin olduğu ancak doğrudan yabancı yatırımlardan ekonomik büyümeye doğru ise herhangi bir ilişkinin olmadığı sonucuna ulaşmıştır. Öncü ve Çelik (2018) de BRIC ülkelerindeki doğrudan yabancı yatırımlar ile ekonomik büyüme ilişkisini incelemiştir. Bulgulara göre, doğrudan yabancı yatırımlardan ekonomik büyümeye doğru nedensellik ilişkisi olmadığı ancak ekonomik büyümeden doğrudan yabancı yatırımlara doğru nedensellik ilişkisi olduğu sonucuna varılmıştır. Literatürde birden fazla değişkenin ilişkisini araştıran çalışmalar da bulunmaktadır. Hermes ve Lensink (2010) finansal gelişmişlik ile doğrudan yabancı yatırımlar ve ekonomik büyüme arasındaki ilişkiyi analiz etmiştir. Çalışmada 67 ülkenin 1970-1995 yılları arası veri setinden yararlanarak, 37 ülkede doğrudan yabancı yatırımların ekonomik büyümede etkisi olduğunu ve finansal gelişmenin yüksek olduğu sonucuna varmıştır. Choong ve Lam (2011) çalışmasında 1988-2002 yılları arasında gelişmiş ve gelişmekte olan 70 ülkenin doğrudan yabancı yatırım (DYY) finansal gelişmişlik düzeyi ve ekonomik büyüme arasındaki ilişkiyi Genelleştirilmiş Momentler Yöntemi (GMM) ve Panel veri analizi aracılığıyla test etmiştir. Çalışma sonucunda DYY'nin ekonomik büyüme üzerindeki etkisinin belirsiz olduğu tespit edilmiştir. Fakat DYY'nin finansal gelişme üzerinde pozitif ve negatif etkili olabileceği sonucuna ulaşılmıştır.

### 3. VERİ SETİ VE METODOLOJİ

Bir ülkenin üreterek sattığı mal ve hizmetlerden elde ettiği gelirin bir sonraki sene yaşadığı artış ekonomik büyüme olarak bilinmektedir. Bir önceki seneye nazaran büyüyen ekonomiler, daha fazla mal ve hizmet üretimi gerçekleştirmektedir. Belirli bir zaman içerisinde ekonomik kaynakların miktarındaki artış ise ülke ekonomisini olumlu şekilde etkilemektedir. Ancak bu şekilde bir büyümenin sürdürülebilirliği tartışma konusudur. Günümüzde sürdürülebilir bir ekonomik büyümenin çevresel kaynak temelli, insana değer katan aynı zamanda toplumu geliştiren bir nitelikte olması gerektiği savunulmaktadır. Bu bakımdan çalışmada MİST ülkeleri olarak adlandırılan ve yükselen ekonomiler olarak sınıflandırılan Meksika, Endonezya, Güney Kore ve Türkiye’de ekonomik büyümenin sürdürülebilir temelli belirleyicileri araştırılmıştır. Bu amaçla kurgulanan modele Görsel 1’de yer verilmiştir.

#### Görsel 1. Çalışmanın Yöntemsel Modeli

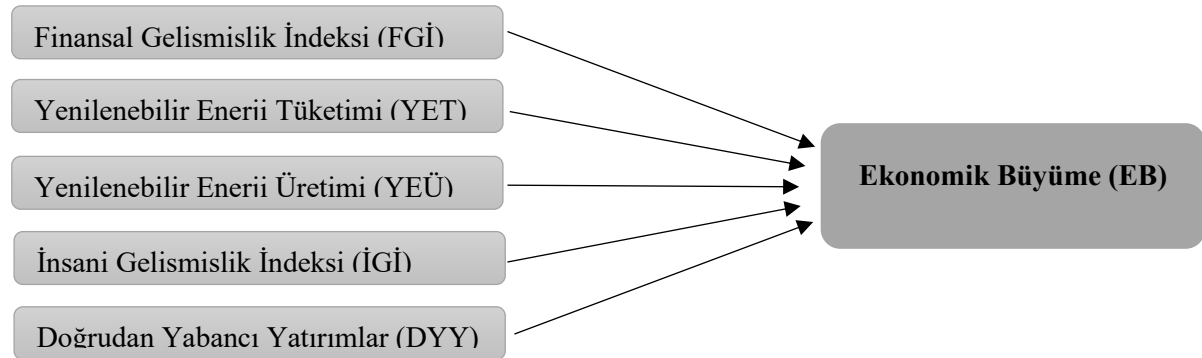

Panel veri modellerinde yer alan değişkenler hem birim hem de zamana göre değişimleri göstermektedir. Bu nedenle her iki boyut için farklı indislerin modelde bulunması gerekmektedir. Görsel 1’de görüldüğü üzere 1 bağımlı 5 bağımsız değişken söz konusudur. Buna göre kurgulanacak model aşağıdaki gibi olacaktır.

$$EB_{i,t} = c + \beta_1 (FGİ)_{i,t} + \beta_2 (YET)_{i,t} + \beta_3 (YEÜ)_{i,t} + \beta_4 (İGİ)_{i,t} + \beta_5 (DYY)_{i,t}$$

Bu denklemden;

İ : Birimleri

t : Zaman periyodunu gösterirken, diğer değişken açıklamalarına Tablo 1’de yer verilmiştir.

Çalışmada modelin testi MİST Ülkeleri olarak adlandırılan Meksika, Endonezya, Güney Kore ve Türkiye üzerinden 2007-2022 yıllarını kapsayan veriler aracılığıyla gerçekleştirilmiştir. Analizlerde Stata 14.1 paket programından yararlanılmış olup bu amaçla test edilen bağımlı ve bağımsız değişkenlerin veri kaynakları ve sayısal değerlerinin neyi ifade ettiğine ilişkin açıklamalara Çizelge 1’de yer verilmiştir.

#### Çizelge 1. Değişkenlere İlişkin Açıklamalar

Kısaltma - Değişken	Açıklama	Veri Kaynağı
EB: Ekonomik Büyüme	Bir önceki yıla göre değişim	data.wolbank.org
FGİ: Finansal Gelişmişlik İndeksi	Sayısal değer	prosperitydata360.worldbank.org
YET: Yenilenebilir Enerji Tüketimi	Toplam Enerji Tük. Yüzdesi	data.wolbank.org
YEÜ: Yenilenebilir Elektrik Üretimi	Toplam Elektrik Üret. Yüzdesi	

İGİ: İnsani Gelişmişlik İndeksi	0-1 arası sayısal değer	
DYY: Doğrudan Yabancı Yatırımlar	Milyon Dolar (Yıllık)	

Bağımlı değişken olan büyüme verileri dünya bankasından elde edilmiş olup bir önceki yıla göre büyüme yüzdesini ifade etmektedir. Bir ülkedeki finans piyasalarının, finansal kurumların ve finansal araçların gelişmesinin bir göstergesi olarak kabul edilen finansal gelişmişlik indeksi 0-1 arasında değişen bir değer almakla birlikte değer arttıkça ülkenin finansal açıdan geliştiği kabul edilmektedir. Yenilenebilir enerji tüketimi sürdürülebilir bir ekonomik büyüme açısından önemli bir gösterge olarak kabul edilmektedir. Bu çalışma kapsamında toplam enerji tüketimi içerisindeki yüzdesi değişken olarak analize dahil edilmiştir. Aynı şekilde yenilenebilir elektrik üretimi de toplam elektrik üretimi içerisindeki pay olarak analizde yer almaktadır. Bir diğer gösterge olan insani gelişmişlik indeksi ülkeler için yaşam uzunluğu, okur yazar oranı, eğitim ve yaşam düzeyi doğrultusunda hazırlanmakta ve ekonomisindeki etkinin yaşam niteliği ne düzeyde etkilediğini göstermektedir. 0-1 arasında değişen oran arttıkça insani gelişmişlik arttığı kabul edilmektedir. Son olarak bir ülkeye yapılan portföy yatırımları dışındaki reel yatırımları ifade eden doğrudan yabancı yatırımlar da ekonomik büyüme açısından oldukça önemlidir. Uluslararası şirketler açısından özellikle gelişmekte olan ülkeler yüksek kar potansiyeli nedeniyle tercih edilmektedir. Bu çalışma kapsamında doğrudan yabancı yatırım tutarları milyon dolar cinsinden hesaplanmış ve ardından logaritması alınarak çalışmaya dahil edilmiştir. Çizelge 2’de söz konusu değişkenlere ait tanımlayıcı istatistiklere yer verilmiştir.

## Çizelge 2. Tanımlayıcı İstatistikler

Değişkenler	Gözlem	Ortalama	Standart Sapma	Minimum	Maksimum
Ekonomik Büyüme	64	3.540625	3.375952	-8.7	11.4
Finansal Gelişmişlik İndeksi	64	.5110938	.1930549	.29	.85
Yenilenebilir Enerji Tüketimi	64	13.6675	10.41972	1.03	41.12
Yenilenebilir Elektrik Üretimi	64	15.24203	10.74668	.99	42.68
İnsani Gelişmişlik İndeksi	64	.7861719	.0839591	.643	.926
Doğrudan Yabancı Yatırımlar	64	4.206149	.2435691	3.612784	4.706974

Bağımlı değişken olan büyüme oranları incelendiğinde en düşük büyüme oranı -8.7 ile Meksika’ya, en yüksek büyüme oranı ise 11.4 ile Türkiye’ye aittir. Türkiye 2009 yılında -4.82’lik bir büyüme yaşamasına rağmen 2020 yılında Covid-19 Pandemisinin etkisiyle analiz kapsamındaki diğer ülkeler küçülme yaşamasına rağmen Türkiye büyümeyi sürdürebilmiştir. Diğer dikkat çekici unsur ise Türkiye ve Meksika’nın büyüme oranları çok dalgalı bir seyir izliyorken, Güney Kore ve Endonezya’nın büyüme oranları nispeten daha düşük olsa da yıllar içerisinde daha istikrarlıdır. Finansal gelişmişlik açısından en gelişmiş ülke 0.80 üzerindeki ortalama ile Güney Kore, finansal açıdan en az gelişmiş ülke ise yaklaşık 0,34 ortalama ile Endonezya’dır. Yenilenebilir enerji tüketimi ve yenilenebilir elektrik üretimi değişkenleri açısından açık bir farkla ilk sıraya yerleşen ülke Endonezya’dır. Güney Kore ise son sırada yer almaktadır. Ancak bu değişkenler açısından ülkeler arasında karşılaştırma yapmak doğru olmayacaktır. Çünkü bu değişkenler her ülkenin kendi enerji üretim ve tüketimleri içerisindeki pay olarak hesaplanmıştır. İnsani gelişmişlik indeksi esasen bir ülkenin büyümesinin sürdürülebilir temellere dayanıp dayanmadığının önemli bir göstergesi olarak kabul edilmektedir. Bu noktada insani gelişmişlik açısından Güney Kore ve Türkiye’nin diğer iki

ülkeden ayrıştığı görülmektedir. Her iki ülkeden 0,786 olarak hesaplanan ortalama insani gelişmişlik indeksinin oldukça üzerinde bir gelişmişlik seviyesine sahiptir. Son olarak doğrudan yabancı yatırımlar açısından karşılaştırma yaptığımızda en fazla doğrudan yabancı yatırımcı çeken ülke Meksika'dır. İlgili dönemde en az doğrudan yabancı çeken ülke ise Güney Kore'dir.

#### 4. ANALİZ VE BULGULAR

Panel veri seti halinde olan ekonomik büyüme, finansal gelişmişlik, yenilenebilir enerji tüketimi, yenilenebilir elektrik üretimi, insani gelişmişlik ve doğrudan yabancı yatırım değişkenleri arasındaki ilişkinin belirlenmesi için kurgulanacak modelin sabit etkiler modeli veya tesadüfi etkiler modeli olmak üzere iki farklı alternatifle değerlendirilmesi söz konusudur. Bu nedenle hangi modelin uygun olduğunu belirlemek üzere Hausman Testi yapılmıştır. Hausman Testi bulgularına göre  $\chi^2=2,56$ , p-value ise 0.768 olarak tespit edilmiştir. Bu sonuçlara göre  $p>0.05$  olduğundan tesadüfi etkiler modelinin geçerli olduğu anlaşılmaktadır. Tesadüfi etkiler modeline karar verdikten sonraki aşamada modelde yer alacak bağımlı ve bağımsız tüm değişkenlere ait verilerin durağanlığı sınanmalıdır. Aksi takdirde durağanlığı sağlanamamış olan verilerle yapılacak analizlerde t, F testleri ve  $R^2$  değerlerinde sapmalar ortaya çıkabilmektedir. (Yerdelen Tatoğlu, 2013: 199). Ancak öncelikle, durağanlığın sınanmasında I. Kuşak Birim Kök Testleri veya II. Kuşak Birim Kök Testlerinden hangilerinin kullanılacağına karar vermek amacıyla birimler arası korelasyonsuzluğun test edilmesi gerekmektedir. Bu doğrultuda gerçekleştirilen Pesaran ve Friedman Testi sonuçlarına Çizelge 3'te yer verilmiştir.

#### Çizelge 3. Yatay Kesit Bağımlılığı Testleri

Pesaran Testi Sonucu	Sabit Etkiler Modeli
$\chi^2$	5.197
p-value	0.0000
Friedman Testi Sonucu	Sabit Etkiler Modeli
$\chi^2$	32.382
p-value	0.0000

Elde edilen sonuçlara göre olasılık değeri (p-value= 0.0000) birimler arasında korelasyon yoktur şeklinde kurulan  $H_0$  hipotezini reddetmekte bu nedenle birimler arasında korelasyon olduğu sonucuna varılmaktadır. Yatay kesit bağımsızlığının sınanması için gerçekleştirilen bir diğer test olan Friedman Testi sonuçları da (p-value=0.0000) birimler arasında korelasyon olduğunu ortaya koymaktadır. Birimler arasında korelasyon olması durumunda, durağanlığın I. Kuşak Birim Kök Testleriyle sınanması hatalı sonuçlar verebilmektedir. Bu nedenle durağanlığın varlığı II. Kuşak birim kök testleri ile test edilmiştir. Bu noktada II. Kuşak Panel Birim Kök Testlerinden Pesaran Panel Birim Kök Testi uygulanmıştır. Pesaran Testi sonuçlarına Çizelge 4'te yer verilmiştir.



#### İzelve 4. Pesaran Panel Birim Kök Testi Sonuçları (Düzey)

Değişkenler	t-bar	cv10	cv5	cv1	Z(t-bar)	p-value	Durağanlık
Büyüme	-2.102	-2.210	-2.340	-2.600	-0.723	0.235	Durağan değil
Finansal Gelişmişlik İndeksi	-3.821	-2.210	-2.340	-2.600	-4.061	<b>0.000</b>	Durağan
Yenilenebilir Enerji Tüketimi	-2.068	-2.210	-2.340	-2.600	-0.656	0.256	Durağan değil
Yenilenebilir Elektrik Üretimi	-1.810	-2.210	-2.340	-2.600	-0.156	0.438	Durağan değil
İnsani Gelişmişlik İndeksi	-2.192	-2.210	-2.340	-2.600	-0.897	0.185	Durağan değil
Doğrudan Yabancı Yatırımlar	-2.590	-2.210	-2.340	-2.600	-1.670	<b>0.047</b>	Durağan

Çizelge 4’te doğrudan finansal gelişmişlik indeksi ve doğrudan yabancı yatırımlar değişkenlerinin düzeyde durağanlık, büyüme, yenilenebilir enerji tüketimi, yenilenebilir elektrik üretimi ve insani gelişmişlik indeksi değişkenlerinin ise durağan olmadığı görülmektedir. Regresyon modelinin durağan olmayan verilerle çalıştırılması sonuçların hatalı çıkmasına ve sahte regresyon modeli oluşmasına neden olacaktır. Bu sorunu ortadan kaldırmak amacıyla durağan olmayan değişkenlerin birinci farkları alınarak Pesaran Testi yeniden uygulanmıştır.

#### Çizelge 5. Pesaran Panel Birim Kök Testi Sonuçları (Fark)

Değişkenler	t-bar	cv10	cv5	cv1	Z(t-bar)	p-value	Durağanlık
Büyüme	-3.138	-2.220	-2.370	-2.660	-2.619	<b>0.004</b>	Durağan
Finansal Gelişmişlik İndeksi	-3.821	-2.210	-2.340	-2.600	-4.061	<b>0.000</b>	Durağan
Yenilenebilir Enerji Tüketimi	-2.925	-2.220	-2.370	-2.660	-2.230	<b>0.013</b>	Durağan
Yenilenebilir Elektrik Üretimi	-2.228	-2.220	-2.370	-2.660	-0.950	0.171	Durağan değil
İnsani Gelişmişlik İndeksi	-3.301	-2.220	-2.370	-2.660	-2.920	<b>0.002</b>	Durağan
Doğrudan Yabancı Yatırımlar	-2.590	-2.210	-2.340	-2.600	-1.670	<b>0.047</b>	Durağan

Çizelge 5’te görüldüğü üzere fark alma işleminden sonra büyüme, yenilenebilir enerji tüketimi ve insani gelişmişlik değişkenlerinde durağanlık sağlanmasına rağmen yenilenebilir elektrik üretimi değişkeninde durağanlık sağlanamamıştır. Bu nedenle yenilenebilir elektrik üretimi değişkeni modelden çıkarılmıştır. Durağan hale gelen veriler üzerinden kurulan model yorumlanmadan, öncelikle otokorelasyon ve değişen varyans sorunu olup olmadığının sınanması gerekmektedir. Tesadüfi etkiler modelinde değişen varyans sorununun sınanmasında Levene, Brown ve Forsythe Testi, otokorelasyonun sınanmasında ise Bhargava, Franzini ve Narendranathan Testinin kullanılması uygundur (Yerdelen Tatoğlu, 2016: 221-224). Buna göre her iki teste ilişkin sonuçlara Çizelge 6’da yer verilmiştir.

#### Çizelge 6. Değişen Varyans ve Otokorelasyon Sonuçları

Levene, Brown ve Forsythe Testi (Değişen Varyans)	
W0 = 3.9513929	Pr>F = 0.0125868
W50 = 2.1020891	Pr>F = 0.0102431
W10 = 3.2287413	Pr>F = 0.02912882
Bhargava, Franzini ve Narendranathan Testi (Otokorelasyon)	
Durbin-Watson	2.2856078
Baltagi-Wu LBI	2.3278579

Levene, Brown ve Forsythe test istatistikleri incelendiğinde birimlerin varyanslarının eşit olduğu yönünde kurulan  $H_0$  hipotezinin reddedildiği, bir diğer ifadeyle heteroskedasite olduğu görülmektedir. Otokorelasyon temel hipotezi ise Bhargava, Franzini ve Narendranathan’ın Durbin-Watson ve Baltagi-Wu testleriyle sınanmıştır. Literatürde bu testlerin sonuçları için

kritik bir değer verilmemiş olmasına rağmen, değerın 2'nin altında olması durumunda otokorelasyonun önemli olduđu yorumu yapılmaktadır (Yerdelen Tatođlu, 2016: 226). Tablodan da görüldüđu üzere her iki değer de 2'nin üzerinde olduğundan tesadüfi etkiler modeli için otokorelasyon sorunu olmadığı tespit edilmiştir. Geliştirilen modelde heteroskedasite, otokorelasyon veya birimler arası korelasyondan birinin dahi olması durumunda, ya parametre tahminlerine dokunmadan standart hatalar düzeltilmeli (dirençli standart hatalar elde edilmeli) veya uygun yöntem belirlenerek tahminler yapılmalıdır.

Literatür incelendiğinde heteroskedisite (deđişen varyans) sorunu temelli dirençli hataların tahminin Huber, Eicker ve White tahmincisi ile yapılmasının uygun olduğú görülmektedir. Bu doğrultuda elde edilen tahminci sonuçları Çizelge 7'deki gibidir.

### Çizelge 7. Huber, Eicker ve White Tahmincisi Sonuçları

dEkonomik Büyüme	Coef	Robust Standart Hata	t	p>t
Finansal Gelişmişlik	1.099016	1.053968	1.04	0.297
dYenilenebilir Enerji Tüketimi	<b>.2571588</b>	<b>.1270391</b>	<b>2.02</b>	<b>0.043*</b>
dİnsani Gelişmişlik	<b>277.9746</b>	<b>52.64187</b>	<b>5.28</b>	<b>0.000*</b>
Dođrudan Yabancı Yatırımlar	<b>3.184532</b>	<b>1.454083</b>	<b>2.19</b>	<b>0.029*</b>
Cons	-15.14862	6.63873	-2.28	0.022

\*0,05 düzeyinde anlamlı olan deđişkenleri ifade etmektedir.

Elde edilen sonuçlara göre MİST Ülkelerinde finansal gelişmişlik düzeyinin ekonomik büyüme üzerinde istatistiki olarak anlamlı bir etkisinin olmadığı görülmektedir. Ancak yenilenebilir enerji tüketimi, insani gelişmişlik ve doğrudan yabancı yatırımlar deđişkenlerinin ekonomik büyüme üzerinde anlamlı ve pozitif etkisinin olduğú görülmektedir. %95 güven aralığında doğrudan yabancı yatırımlardaki 1 birimlik artış ekonomik büyümede 3.184 birimlik artışa neden olmaktadır. Yenilenebilir enerji tüketimi ekonomik büyümeyi yine %95 güven düzeyinde anlamlı ama düşük düzeyde etkilemektedir. Anlamlı sonuçlar veren son deđişken olan insani gelişmişlik indeksinin ise ekonomik büyüme üzerinde oldukça yüksek bir etkisi olduğú sonucuna ulaşılmıştır.

## 5. SONUÇ

Ekonomik büyüme, bir ekonomide zaman içerisinde mal ve hizmet üretiminde meydana gelen artışlar olmakla birlikte GSYİH artış oranı yüzdeleriyle ölçülmektedir. Sanayi devriminden sonra buharın makinelerde kullanımının başlamasıyla birlikte kitlesel üretim süreçleri hız kazanmış, bu dönemde devrime ayak uydurabilen ülkeler hızla büyürlerken bir yandan da doğal kaynakların hızla tükenmesine yol açmışlardır. Bir diđer ifadeyle büyümeyi bilinçsizce gerçekleştirmişlerdir. Bu şekilde gerçekleşen büyüme hızlı olmakta fakat devamlılıđını yitirmektedir. Oysa büyümenin devamlılıđının sağlanması doğal kaynaklarda ve finansal alanda sürdürülebilirliđin, beşerî sermaye birikiminin sağlanması, ekolojik çevrenin korunması, kurumsal altyapının ve politikalar arası uyumun sağlanması, sosyal sürdürülebilirliđin sağlanması ile bilimsel ve teknolojik ilerlemenin sağlanması gibi birtakım kriterlere bağlıdır. Ayrıca bu kriterlerin belirlenmiş olması tek başına yeterli olmamakta, bu unsurları hayata geçirecek güçlü ve istikrarlı bir siyasal yapının oluşturulması da sürdürülebilir büyümenin temel koşulları arasında yer almaktadır (Dulupçu, 2004: 1). Kısacası ekonomik

olarak büyüme gerçekleşirken, kalkınma toplumun her alanında gerçekleşmeli, gerçekleşirken gelecek nesillere yaşanabilir bir dünya bırakacak şekilde çevreye minimum zararı verecek nitelikte olmalıdır. Dolayısıyla bu çalışmada büyüme üzerindeki etkisi incelenen değişkenler de tam da bu kriterler çerçevesinde belirlenmiştir. Analiz kapsamına dahil edilen MIST ülkelerinin tercih edilme sebebi de yine bu ülkelerin BRİCS ülkelerine nazaran sürdürülebilir ve istikrarlı büyümeyi tercih etmiş olmalarından kaynaklanmaktadır.

Tüm bu kriterler dikkate alınarak gerçekleştirilen analizler neticesinde yenilenebilir enerji tüketimi, insani gelişmişlik ve doğrudan yabancı yatırımların büyüme üzerinde anlamlı ve pozitif yönlü etkisi olduğu belirlenmiştir. Finansal gelişmenin ise büyüme üzerinde anlamlı bir etkisi olmadığı görülmüştür. Doğrudan yabancı yatırımlar, özellikle tasarruf açığı sorunu yaşayan bu nedenle de sermaye birikimini gerçekleştirilemeyen ülkelerde ekonomide önemli bir kaynak rolü üstlenmektedir. Bu yatırımlar yatırımın gerçekleştiği ülkede hem istihdama katkı sağlamakta hem de mal ve hizmet üretimine yaptığı katkı ile büyümede de etkili olmaktadır. Bu çalışmada da doğrudan yabancı yatırımlarda meydana gelen %1'lik bir artışın ekonomik büyümeyi %3.18 arttırdığı belirlenmiştir. Elde edilen sonuçlar Hansen vd. (2003) ve Öncü ve Çelik (2018) ile tutarlılık göstermektedir. Doğrudan yabancı yatırımlar gerçekleştiği ülkeye sadece istihdam ve sermaye sağlamamakta aynı zamanda teknoloji transferi de gerçekleştirmektedir. Özellikle çok uluslu şirketler faaliyet gösterdikleri ülkelerdeki teknolojik bilginin yatırım yaptıkları ülkelere aktarılmasında da önemli rol üstlenmektedirler. Ayrıca doğrudan yabancı yatırımların artması ilgili ülkedeki finansal sistemini güçlendirerek finansal gelişmeyi düzeyine de pozitif katkı sağlamaktadır. Finans sektörünün gelişmiş olması diğer sektörlerle fon transferi sağlayarak tüm sektörlerin gelişmesine de katkı sağlamaktadır. Dolayısıyla yatırımın gerçekleştiği ülke her alanda kalkınmayı gerçekleştirecektir. Bu nedenle insani gelişmişlik seviyesinin artması da kaçınılmaz olacaktır. Bu çalışmada görüldüğü üzere insani gelişmişlik seviyesinin artması da büyümeyi destekleyen en önemli unsurların başında gelmektedir. Bu çalışmada insani gelişmişlik endeksinin ekonomik büyüme üzerinde anlamlı ve pozitif yönlü etkisi olduğu belirlenmiştir. Her ne kadar büyümenin insani gelişmişliği arttırdığını öne süren çalışmalar da literatürde yer almış olsa da bu çalışmada insani gelişmenin büyümeyi arttırdığı yönündeki bulgular Adelakun (2011), Suri vd. (2011) ve Balcı ve Özcan (2019) çalışma sonuçlarıyla benzerlik göstermektedir. Son olarak sürdürülebilir büyümenin temel kriterlerinden biri olan temiz ve sürdürülebilir enerji üretim ve tüketimi ile ekonomik büyüme arasında da anlamlı ve pozitif ilişki tespit edilmiştir. Esasen büyüme daha fazla üretimi ifade edeceğinden büyüdükçe enerji sarfiyatının artması kaçınılmazdır. Ancak sürdürülebilir büyüdüğü kabul edilen MIST ülkelerinde büyümenin yenilenebilir enerji kaynaklarıyla destekli olması bu ülkelerin sürdürülebilir büyüdüğünü göstermektedir.

Sonuç itibarıyla çalışma MIST ülkeleri olarak bilinen Meksika, Endonezya, Güney Kore ve Türkiye'de 2007-2022 gibi oldukça uzun bir dönemi ele alarak, büyümenin sürdürülebilirliğini destekleyen kanıtlar ortaya koymaktadır. Ancak çalışma BRICS ülkeleriyle karşılaştırma yapılarak geliştirilebileceği gibi sürdürülebilir büyümenin gerçekleşmesinde bir diğer önemli unsur olan siyasi istikrar verisi ve temel makroekonomik değişkenler olan faiz, döviz kuru ve enflasyon değişkenlerinin de kontrol değişkeni olarak yer aldığı modellerle geliştirilebilecektir.

## KAYNAKLAR

- Acheampong, A. O., Amponsah, M., and Boateng, E. (2020). “Does Financial Development Mitigate Carbon Emissions? Evidence from Heterogeneous Financial Economies”, *Energy Economics*, 88: 104768.
- Adelakun, O. J. (2011), “Human Capital Development and Economic Growth in Nigeria”, *European journal of business and management*, 3(9): 29-38.
- Aydın, M., Mehmet, A. K., ve Altuntaş, N. (2013), “‘Çevre’ Ülkelerinde Finansal Gelişme İle Büyüme Arasındaki İlişki: Panel Veri Analizi”, *Hacettepe Üniversitesi İktisadi ve İdari Bilimler Fakültesi Dergisi*, 31(2): 1-14.
- Balcı, E., ve Özcan, S. (2019). İnsani Gelişmişlik Ve Büyüme Arasındaki İlişki: O1c Ülkeleri Üzerinde Bir Analiz. *Sakarya İktisat Dergisi*, 8(3): 222-235.
- Boz, Füsun Çelebi, Gültekin, Ömer Faruk ve Bayramoğlu, Turgut (2019), “BRICS ve MIST Ülkelerinde Ar-Ge Harcamaları ile Yüksek Teknolojili Ürün İhracatı Arasındaki İlişki Üzerine Bir Araştırma”, *İnsan ve Toplum Bilimleri Araştırmaları Dergisi*, 8(2): 1111-1124.
- Choong, C. K. and Lam, S. Y. (2011), “Foreign Direct Investment, Financial Development and Economic Growth: Panel Data Analysis”, *IUP Journal of Applied Economics*, 10(2): 57-73.
- Çetin, M. A., ve Bakırtaş, İ. (2018), “Finansal Gelişmişliğin Yenilenebilir Enerji Tüketimi Üzerindeki Uzun Dönemli Etkileri: G-7 Ülkeleri Örneği”, *Trakya Üniversitesi Sosyal Bilimler Dergisi*, 20(2): 37-54.
- Emenekwe, C. C., Onyeneke, R. U. and Nwajiuba, C. U. (2022), “Financial Development and Carbon Emissions in Sub-Saharan Africa”, *Environmental Science and Pollution Research*, 29(13): 19624-19641.
- Hansen, H., Rand, J., and Tarp, F. (2003), “Are FDI Inflows Complements or Substitutes Across Borders: Empirical Evidence from Five Asian Countries”, *Institute of Economics*, University of Copenhagen, 1-28.
- Hassan, M. K., Sanchez, B., and Yu, J. S. (2011), “Financial Development and Economic Growth: New Evidence from Panel Data”, *The Quarterly Review of Economics and Finance*, 51(1): 88-104.
- Hermes, N., and Lensink, R. (2003), “Foreign Direct Investment, Financial Development and Economic Growth”, *The Journal of Development Studies*, 40(1): 142-163.
- Karagöl, V. ve Şahin, A. (2023), “Ülkelerin Finansal Gelişmişlik Düzeyleri İklim Değişikliğini Etkiler Mi?”. Aktaş, M, T. (ed). *İklim ve Enerji Krizi Kıskaçında İktisadi Kalkınma* (1.Baskı) içinde (s.133-157). İstanbul, Efe Akademi Yayınları.
- Koca, A. ve Sevinç, D. (2022), “Çevresel Kuznets Eğrisi’nin BRICS-T Ülkelerinde Geçerliliği ve Finansal Gelişmişlik ve Dışa Açıklığın Çevre Kirliliği Üzerindeki Etkisi”, *İzmir İktisat Dergisi*, 37(2): 318-333.

Öncü, E. ve Çelik, Ş. (2018), “Doğrudan Yabancı Yatırımlar Ve Ekonomik Büyüme İlişkisi: Brıct Ülkeleri Panel Nedensellik Analizi”, *Uluslararası İktisadi ve İdari İncelemeler Dergisi*, 17. ÜİK Özel Sayısı, 403-414.

Prosperity Data, [https://prosperitydata360.worldbank.org/en/indicator/IMF+FDI+FD\\_FD\\_IX](https://prosperitydata360.worldbank.org/en/indicator/IMF+FDI+FD_FD_IX), Erişim Tarihi: 27.03.2024.

Ranis, G. (2004), “Human Development and Economic Growth”, *Available at SSRN 551662*.

Sadorsky, P. (2010), “The Impact of Financial Development on Energy Consumption in Emerging Economies”, *Energy policy*, 38(5): 2528-2535.

Suri, T., Boozer, M. A., Ranis, G., and Stewart, F. (2011), “Paths to Success: The Relationship between Human Development and Economic Growth”, *World Development*, 39(4): 506-522.

World Bank, <https://data.worldbank.org/indicator/BX.KLT.DINV.CD.WD>, Erişim Tarihi: 22.03.2024.

World Bank, <https://data.worldbank.org/indicator/NY.GDP.MKTP.KD.ZG>, Erişim Tarihi: 27.03.2024.

World Bank, <https://data.worldbank.org/indicator/EG.FEC.RNEW.ZS>, Erişim Tarihi: 25.03.2024.

Yerdelen Tatoğlu, Ferda (2013), *İleri Panel Veri Analizi*, 2. Baskı, Beta Yayıncılık: İstanbul.

Yerdelen Tatoğlu, Ferda (2016), *Panel Veri Ekonometrisi*, 3. Baskı, Beta Yayıncılık: İstanbul.

Zhang, Y. J. (2011), “The Impact of Financial Development on Carbon Emissions: An Empirical Analysis in China”, *Energy Policy*, 39(4): 2197-2203.

## MEDYA VE ÇOCUK: FIRSATLAR VE RİSKLER EKSENİNDE DİJİTAL ETKİLEŞİMLİ MEDYA DÖNEMİNDE ÇOCUKLAR VE GENÇLER

**Prof. Dr. Oya ŞAKI AYDIN**

İstanbul Ticaret Üniversitesi, ORCID NO: 0000-0001-6463-1272

**Prof. Dr. Zeliha HEPKON**

İstanbul Ticaret Üniversitesi, ORCID NO: 0000-0002-1174-422X

### ÖZET

Bu çalışma ile amaçlanan dijital etkileşimli medya ile çocuk kullanıcıları arasındaki ilişkiyi ele almaktır. Bu amaçtan yola çıkarak öncelikle tarihsel süreçte iletişim teknolojilerini geçirdiği aşamalar farklı yaş grupları üzerindeki etkileri bağlamında ele alınacaktır. En temel sorumuz, izleyici ve okuyucunun kullanıcıya dönüştüğü bu süreçte çocuklar ekseninde bu ortamın bizlere ne gibi fırsatlar ve riskler sunmakta olduğudur.

Günümüzde, sosyal medya kullanmak tüm yaş grupları için gündelik hayatın ayrılmaz bir parçası haline gelmiştir. Bu artan rolüne bağlı olarak sosyal medyanın olumsuz etkilerine dönük çeşitli korkular farklı biçimlerde dile getirilmeye başlanmıştır. Editoryal ve profesyonel kontrolün daha belirgin olduğu geleneksel medyadan görece dolaysız etkileşimli dijital medyaya doğru hızlı bir geçiş yaşanırken, özellikle çocukların tükettikleri ve ürettikleri içerikler ve bunların etkileri akademik ortamlarda incelenmektedir. Bu doğrultuda bu bildirinin amacı sosyal medyanın egemen olduğu çağımızda olumlu ve olumsuz yönleriyle çocuk-medya etkileşimine bakabilmektir. Hayatın ayrılmaz bir eşlikçisi olan başta mobil telefonlar olmak üzere kullandığımız tüm cihazların sosyal etkileri özellikle çocuklar bağlamında irdelenecektir. Güncel literatürden ve raporlardan yola çıkarak günümüze ve geleceğe dönük bir tablo çizmek hedeflenmektedir.

**Anahtar Kelimeler:** Çocuk, Sosyal Medya, Gündelik Hayat, Dijitalleşme.

## **MEDIA AND CHILDREN: ON THE AXIS OF OPPORTUNITIES AND RISKS CHILDREN AND TEENS IN THE DIGITAL INTERACTIVE MEDIA ERA**

### **ABSTRACT**

The aim of this study is to address the relationship between digital interactive media and child users. Based on this purpose, first of all, the stages that communication technologies have gone through in the historical process will be discussed in the context of their effects on different age groups. Our most basic question is what kind of opportunities and risks this environment offers us regarding children in this process where the viewer and reader turn into users.

Nowadays, using social media has become an integral part of daily life for all age groups. Depending on this increasing role, various fears about the negative effects of social media have begun to be expressed in different ways. While there is a rapid transition from traditional media, where editorial and professional control is more evident, to relatively directly interactive digital media, the contents consumed and produced by children and their effects are being examined in academic environments. In this regard, the aim of this paper is to look at child-media interaction with its positive and negative aspects in our age where social media dominates. The social effects of all the devices we use, especially mobile phones, which are an integral part of life, will be examined, especially in the context of children. It is aimed to draw a picture for the present and the future, based on current literature and reports.

**Key Words:** Children, Social Media, Everyday Life, Digitalization.

### **1. GİRİŞ**

1980’lerde başlayan dijitalleşme sürecine bağlı olarak hayatımızın çeşitli alanlarında yaşanan bir değişim ile karşı karşıyayız. Bu değişimlerin yönü pek çok kesim tarafından olumlu olarak ifade edilirken, 2000’lerin başında internetin yaygınlaşması 2004 sonrası Web 2.0’a bağlı etkileşimin gelişimiyle bazı sorunlu alanlar da gözle görülmeye başlamıştır. Şüphesiz teknolojik gelişim modern dünyamızın önemli bir bileşeni konumundadır. 20. yüzyılın başından bu yana kitleleşen iletişim olanaklarının çeşitlenmesine bağlı olarak gündelik hayatımızın bilgi ve iletişim teknolojilerine olan bağımlılığı gün geçtikçe artmıştır. Başta basın ve devamında yıllar sonra onu izleyen

görsel elektronik medya kültürle, toplumsal hayatla ve diğer insanlarla kurduğumuz ilişkileri dönüştürmüştür.

Bu çalışma ekseninde geleneksel dönemden yeni medya veya etkileşimli dijital medya diye ifade ettiğimiz hibrit yapıya geçiş ekseninde özellikle çocuk kullanıcıların etkileşimleri incelenecektir. Çocukların ekran başında geçirdikleri süre, ekranda ne gördükleri ve bu gördüklerinin onların sosyo-psikolojisine etkisi çeşitli kesimlerin merak konusudur. En temelde ebeveynler sonrasında öğretmenler ve okul idarecileri ve yasa koyucular bu konuya eğilmektedir. Pratikten ve gözlemlerden yola çıkan bu kesimler için medya kullanımı genelde bir sorun eşliğinde ele alınır. Medyanın eğitim ve gelişim noktasındaki katkıları zaman zaman gündeme geliyor olsa bile çocukların yaşadığı bağımlılık, siber zorbalık, fiziksel rahatsızlıklar gibi ilk bakışta fark edilebilir sorunlar masaya yatırılır. Bu bakış açısı medya veya dijital okuryazarlık ekseninde de korumacı yaklaşımların temelini oluşturmaktadır. Sorun yaratan ve olumsuz etkileri olan bir medya ve buna maruz kalan bundan etkilenen çocuklar algısı yasaklayıcı politikaların da meşrulaştırılmasına zemin hazırlar.

Diğer yandan medyanın bir sosyal kurum olarak modern hayatın bir parçası olduğunu ve dijital kültürün her yaşta kullanıcı için olduğunu varsayan yaklaşımlar dijital okuryazarlığı yeni beceriler edinme, kendini ifade etme ve sosyal katılım açısından bir fırsat olarak görecektir. Bu karşıt yaklaşımlar günümüz toplumlarında çeşitli vesilelerle dile getirilmektedir. Bu bildiri kapsamında hedeflediğimiz, bu ikili yaklaşımların ortaklaştığı meseleleri güncel veriler eşliğinde mevcut durumu anlamak ve bir projeksiyon oluşturmak amacıyla analiz etmektir. Bu çerçevede özellikle son 5 yıl içerisinde hızla artan sosyal medya kullanımına odaklanılacaktır. Bu çerçevede temel sorumuz: Etkileşimi dijital medyanın çocuklar açısından kullanım durumu nedir? Bu soruya bağlı olarak ikinci sorumuz, çocuklar açısından sosyal medya kullanımının amacı ve içeriği nedir? Son olarak da bu kullanımların olumlu ve olumsuz etkileri neler olabilir? Bu doğrultuda öncelikle sosyal medya ve çocuk ilişkisi ele alınacaktır. Buna bağlı olarak risk ve fırsat olarak görülen başlıklar özetlenecektir. Son olarak da genel bir tablo çizilerek değerlendirilmesi yapılacaktır.

## **2. MEDYA VE ÇOCUK İLİŞKİSİNİN TEMELLERİ VE SOSYAL MEDYA KULLANIMI**

Geleneksel medya ile 2000'li yıllarda kullanılmaya başlayan internet teknolojisinin ve mobil cihazların hayatımıza katılmasına kadar evlerimizde baş köşede duran televizyonları, hafta sonu gittiğimiz sinema salonlarını, okuduğumuz gazeteleri ve radyo yayınlarını kastetmekteyiz. Bu ortamların en temel özelliği tek taraflı doğrusal iletişim pratiklerine uygun yapılarıdır. Bir vericiden alıcıya dönük olarak yapılan yayınlar merkezi ve kontrol yoğun bir yapıya sahiptir. İçerik diye ifade



ettiğimiz her şey geleneksel yapıda profesyoneller tarafından hazırlanır. İzleyicinin veya okuyucunun tepki vermesi ve geri dönüş alması uzun ve yorucu bir süreçtir. İzleyici bu doğrusal iletişimde pasif bir konuma yerleşir.

Çocukların medya ile tanışması da aynı doğrultuda evdeki televizyon ekranının karşısında hayranlık içerisinde izleme şeklinde olur. Büyülenmiş izleyiciler ekranda gördükleri imajlarla gerçeklik duygusunu yaşarlar. 1960'lı yıllarda televizyonun bebek bakıcısı işlevi üzerinde durulmasının nedeni budur. Çocukların sakince ekrana kilitlenmesi ebeveynler için bir rahatlık sağlıyor olsa da okul çevreleri, pedagoglar ve akademisyenler tarafından artan ekran süresi olumsuz karşılanmıştır. Benzer bir süreci bugün tabletler ve çeşitli dijital uygulamalarla yaşıyoruz. Tablet süresi, çoklu ekran kullanımı, teknoloji bağımlılığı gibi süre bazlı yaklaşımlar çocuk ve medya ilişkisine salt niceliksel bir bakış sunmaktadır. Peki sosyal medyanın ve mobil cihazların hayatımıza girişi ve yaygınlaşması nasıl olmuştur? Bu sürecin başlangıcından bu yana yeni medya diye ifade edilen ortamlar büyük oranda bilgisayar teknolojisine dayanmakla beraber sadece dijital bir medya değil, aynı zamanda etkileşimli bir enformasyon dağıtım aracını ifade etmektedirler. Etkileşim ve multimedya özelliğine sahip olması yeni iletişim teknolojilerinin en dikkat çekici unsurudur. Bu teknolojik değişim yöndeşme ile tamamlanmıştır. Sayısallaşan veri çeşitli cihazlarda bulunabilmekte ve başkalarına kolaylıkla aktarılabilir. Bu yeni ortamın diğer özellikleri şöyle özetlenebilir:

- Maliyetler düşerken performans hızla artar.
- Teknolojik bütünleşme-yöndeşme hız kazanmaktadır.
- Mobilite yaygınlaşmaktadır.
- Kullanım gittikçe kolaylaşmaktadır.
- Sistemlerin şebekeleşme ve ağ yetenekleri artmaktadır.
- Hedefleme yeteneği artmaktadır. (Pavlik, 2008).

Sosyal medyanın en temel özelliği şüphesiz etkileşim boyutudur. Kısaca tanımlarsak, “Web 2.0”ın teknolojik temeli üzerine kurulu, içeriği kullanıcı tarafından oluşturulan ve her türlü değişime imkan veren internete dayalı uygulama olarak ifade edilmektedir”. (Çalışkan-Mencik, 2015, 257)

Hızla yaygınlaşan sosyal medyayı çocuklar ve gençler hangi amaçlarla kullanırlar sorusu aslında yapılan birçok araştırmayla cevaplanmıştır. En temelde medyanın kullanım ve doyum perspektifinden düşünüldüğünde ortaya atılan temel işlevleri varlığını korumaktadır (Siddiqui-Singh, 2016, 73). Vakit geçirme, kişisel ilişkilerini yürütme ve yenilerini kurma, kamusal alana katılma ve gözetleme fonksiyonları bugün de bakidir. 2022 yılında yapılan bir araştırmaya göre bunların yanına sosyal medya ile oyun oynamak, siyasi gündemi takip etmek ve tartışmalara

katılmak gibi daha aktif işlevler de eklenmiştir (Köksal, 2022, 225). Çocuklar açısında günümüzde sosyal medyanın öne çıkan işlevleri şunlardır:

- En temelde sosyalleşme ve yaşlılarla etkileşim
- Eğlenme ve boş vakit etkinliği
- Bilgi edinme ve ders çalışma
- Başkaları hakkında bilgi edinme. Bu temel bizim kullanım nedenlerimizi açıklasa da sosyal medyada yapılan paylaşımların duygusal boyuttaki derinliğini de görmek gerekir. Hermida paylaşımın gerçekleşme sebeplerini şu şekilde özetler:
  - Duygular meşgul kitlelerin dikkatini çekiyor.
  - Şok keyif alma ve sürpriz duygular uyandıran haberler en çok paylaşılıyor.
  - Duygusal bir bağlantı kurulduğunda bu bağ paylaşmayı tetikliyor.
  - Mutluluk «Charlie Bit My Finger» 500 milyon izlemeye ulaşması gibi.
  - Üzülme: Üzücü haberler umut verici bir bağlamda paylaşılıyor «kanser hastası anne» örneğindeki gibi.
  - Korku: Tehdit ve korku hayatta kalma güdümüzü harekete geçiriyor. Bomba uyarıları, sağlık haberleri ve benzeri.
  - Sinirlenme: «United breaks guitars» örneğindeki gibi.
  - Tiksinme: İğrenmeyi paylaşmak duygusal rahatlama sağlıyor. (Hermida, 2017).

Yukarıda belirtilen paylaşım ve katılım sebepleri duygusal tüketimin sosyal medyada ne kadar etkili olduğunu göstermektedir. Çocuklar ve gençler gibi yaş itibariyle daha dürtüsel olabilen kişilerin bu irrasyonel etkileşimlere kolaylıkla katılabileceği düşünülebilir. Sosyal medya platformlarının “duygu mühendisliğine” soyunduğunu iddia eden Pettman kullanıcıların dijital kölelere dönüştüğünü iddia etmektedir. Bu sisteme direnenler hayatın akışıyla senkronize olamazlar ve dışlanırlar. Bugün pek çok kişinin sosyal medya kullanmasının altında bu ilksel korku yatmaktadır (Petmann, 2016).

### **3) DİJİTALLEŞME VE ÇOCUK İLİŞKİSİNE BAKAN GÜNCEL PROJELER VE AÇILIMLARI**

Çocuk tanımı felsefi, sosyal, fizyolojik ve psikolojik açılardan yapılabilmektedir. Ancak Birleşmiş Milletler tarafından kabul edilen tanımıyla uluslararası düzeyde hukuki bir zemine kavuşmuştur. Bu çerçevede bir yaş sınır konarak “...onsekiz yaşına kadar her insan çocuk sayılır.” denmiştir. (BM Çocuk Haklarına Dair Sözleşme, 1989). Akademik ortamlarda yapılan

çalışmalarda çocuk ve genç diye ifadeler başlığı altında genellikle bu grubun kastedildiğini görüyoruz. 2020 yılında 19 ülkeyi içine alan “Avrupalı Çocuklar Çevrimiçi” araştırmasının sonuçlarına baktığımızda sosyal medyanın ne kadar yaygınlaştığını görmekteyiz. Bu rapor, 19 Avrupa ülkesinden 9-16 yaş arası çocuklarla yapılan bir anketin bulgularını sunmaktadır. Veriler, EU Kids Online ağındaki ulusal takımlar tarafından 2017 sonbaharı ile 2019 yazı arasında 25.101 çocuktan toplanmıştır (EU Kids Online Survey, 2020). Raporun öne çıkan başlıkları ve sonuçlar şu şekildedir:

### 3.1. Erişim konusu

15-16 yaş arası çocukların, küçük çocuklara kıyasla günlük olarak akıllı telefon kullanma olasılıkları daha yüksektir ve 9-11 yaş arası çocuklara göre yaklaşık iki kat daha fazla çevrimiçi zaman geçirirler. Bazı ülkelerde kızların her gün akıllı telefonlarından internete erişme olasılığı erkeklere göre biraz daha fazladır. Çoğu erişim ölçüsünde, çok az cinsiyet farklılığı vardır; ancak genel olarak erkeklerin, kızlardan biraz daha uzun süre internette vakit geçirdiği saptanmıştır. Çoğu ülkede 9-16 yaş arası çocukların yarısından azı internete masaüstü bilgisayar veya dizüstü bilgisayar üzerinden bağlanmaktadır.

### 3.2. Pratikler ve Beceriler

Video izlemek, müzik dinlemek, arkadaşlarınızla ve ailenizle iletişim kurmak, bir sosyal ağ sitesini ziyaret etmek ve çevrimiçi oyunlar oynamak, çocukların günlük olarak yaptığı etkinliklerin başında gelmektedir. Ancak ülke farklılıkları dikkate değerdir. Örneğin, Slovakya'da 9 ila 16 yaş arası gençlerin günlük video izleme oranı %43, Litvanya'da ise %82 arasındadır. Artık ülkelerin çoğunda çocukların yarısından fazlası en az haftada bir kez sosyal ağ sitelerini kullandığı halde hiç sosyal ağ kullanmayan çocuklar da mevcuttur. İspanyol çocukların yarısının ve Fransa'daki çocukların %40'undan biraz fazlasının, sosyal paylaşım sitesini neredeyse hiç ziyaret etmediği görülmüştür.

### 3.3. Riskler ve Fırsatlar

Ülkelerin çoğunda, çevrimiçi ortamda kendilerini rahatsız eden veya üzen bir şeye "evet" diyen çocukların oranı, her ülkede cinsel içerikli mesajlaşma veya internette yeni insanlarla tanışma gibi daha yaygın riskleri bildiren orandan daha azdır. Bu, tüm risklerin çocuğun kendisinin bildirdiği zararlarla sonuçlanmadığını göstermektedir. Çoğu ülkede çok az cinsiyet farklılığı olmasına veya hiç olmamasına rağmen, bu tür olumsuz bir çevrimiçi deneyim bildiren çocukların oranı yaşla birlikte artmaktadır. Çevrimiçi ortamda olumsuz bir deneyim yaşadıklarını söyleyen çocukların çoğu, bunun sık olmasa da birkaç kez yaşandığını söylemiştir.

Bu rapora göre, sosyal ağ sitelerinin kullanımı, çocukların Facebook'tan Instagram'a veya WhatsApp gibi anlık mesajlaşma hizmetlerine geçmesiyle birlikte zaman içinde tutarlı bir şekilde değişmiştir. Çocukların çoğunluğu, en azından bazen çevrimiçi ortamda kendileri olmayı daha kolay bulduklarını söylüyor. Bazı ülkelerde erkekler bunu kızlardan daha sık ifade etmektedir. Ülkelerin yaklaşık yarısında çocukların çoğunluğu, en azından bazen çevrimiçi ortamda çevrimdışı olduğundan farklı şeyler hakkında konuştuklarını söylemiştir. Ancak tüm ülkelerdeki çocukların çoğunluğu, yüz yüze konuşmadıkları kişisel konuları internette asla konuşmadıklarını ifade etmişlerdir.

### 3.4. Sosyal Bağlam

Diğer bir konu da sosyal destek meselesidir. Çocuklar internete girerken kimden destek alıyor? Çoğu ülkedeki çocuklar ebeveynlerinin en azından ara sıra aktif arabuluculuk yaptığını söylemiştir (Bu doğrultuda ebeveynler çocuklarıyla konuşur, onları cesaretlendirir, onlara yardım eder ve interneti güvenli kullanmanın yollarını önerir). Önceki araştırmalarda bu tür eylemler, daha yüksek düzeyde dijital beceriler ve daha fazla çevrimiçi fırsatla ilişkilendirilmişti. Ancak ebeveynler, çocukları internetin sunduğu fırsatları keşfetmeye teşvik etmekten çok internetin güvenli kullanımını teşvik etmeye odaklanmaktadır. Destek kaynağı olarak genellikle ebeveynler tercih edilmekle beraber çocuklar öğretmenlerin kendilerini interneti güvenliği kullanmanın yanı sıra çevrimiçi yeni şeyler keşfetmeye ve öğrenmeye teşvik ettiğini belirtmiştir (EU Kids Online Survey, 2020).

### 3.5. Çocukların Dijital Çıkarları Projesi

Diğer bir önemli rapor ise 2024 yılında tamamlanmış olan “Dijital Ortamlarda Çocukların Yüksek Çıkarları” adını taşımaktadır. Raporun giriş kısmında çalışmanın amacı ve kapsamı şu şekilde ifade edilir: “Bu rapor, düzenleyiciler ve dijital ortamla ilgili faaliyet gösteren işletmeler de dahil olmak üzere devlet aktörlerinin yanı sıra çocuk haklarıyla ilgilenen sivil toplum kuruluşlarına yöneliktir. Dijital ortamla ilgili olarak teknoloji endüstrisi, düzenleyiciler ve politika yapıcılar tarafından 'çocuğun yüksek yararının' nasıl ifade edildiğini yansıtır” (Livingstone vd., 2024). Çocukların yüksek yararının belirlenmesi bazı temel soruları gündeme getirmektedir:

'En iyi çıkarların' belirlenmesi ne zaman gerekli ve uygundur? En iyi çıkarları kim belirleyecektir? En iyi çıkarlar hangi temelde değerlendirilmelidir? 'Yüksek yarar', Devlet tarafından oluşturulan ve çocuğun çıkarlarını 'birincil düşünce' olarak ilgi odağına koyarak hesap verebilir karar almaya olanak tanıyan yetkili ve şeffaf bir prosedüre başvurur. Böyle bir

prosedürde şirketlerin uyması gereken hususların net olarak belirlenmesi gerekmektedir. Bu prosedür dört temel unsuru içermelidir:

- Çocuklara danışmalı ve söylediklerini belgelemeli.
- Mevcut kanıtları gözden geçirmeli (ve belgelemeli).
- Gerektiğinde ilgili profesyonellere danışarak, belirli bir durumda çocuk haklarının nasıl değerlendirildiği konusunda açık olunmalı
- Sonuçlardan sorumlu olun özetle, çocuğun yüksek yararına hareket etmek 196 Devlet tarafından üstlenilen bir yükümlülüktür.

Bu rapor dijital ortamlarda çocukların haklarının yasal temelini ne olacağına dair bir giriş metni niteliğindedir. Çeşitli teknoloji şirketlerinin yasal anlamda kamuya hesap verebilir olması ve düzenlenmesi için birleşmiş milletler nezdinde devletlere sorumluluk yüklemektedir. Dijital ortamda çocukların yüksek yararına ilişkin olarak tartışılacak ve yasalaştırılacak daha çok şey olmasına rağmen hem devletler hem de dijital sağlayıcılar için temel görevleri belirleyerek sonuca varmak hedeflenmiştir. Bu araştırma, Çocuklar için Dijital Gelecekler merkezinin çalışmalarının bir parçası olarak 5Rights Vakfı tarafından finanse edilmiştir. (Livingstone vd., 2024). Bu iki proje de Avrupa ülkeleri ve İngiltere'yi içine alan çok bileşenli çalışma grupları tarafından yıllar süren saha araştırmasıyla ortaya konmuş önemli çalışmalardır.

### 3. 6. PEW Araştırma Merkezi Çalışmaları

Amerika Birleşik Devletleri merkezli bağımsız araştırma merkezi PEW'in 2023 yılında yaptığı sosyal medya araştırmasına göre ise, gençlerin çoğunluğunun YouTube, TikTok, Instagram ve Snapchat kullandıklarını ortaya koyar. Merkezin 14 Nisan-4 Mayıs 2022 tarihleri arasında 10 çevrimiçi platformun sorulduğu anketine göre YouTube, gençler tarafından en yaygın kullanılan platformdur ve 13-17 yaş arasındakilerin %95'i YouTube'u daha önce kullandıklarını belirtmektedir. Gençlerin üçte ikisi TikTok kullandığını belirtmektedir ve onu yaklaşık on kişiden altısı Instagram (%62) ve Snapchat (%59) kullandığını ifade etmektedir. Gençlerin çok daha küçük bir kısmı Twitter (%23), Twitch (%20), WhatsApp (%17), Reddit (%14) ve Tumblr (%5) kullandıklarını söylemektedir. Bu analiz için, yaşları 13 ila 17 arasında olan 1.316 ABD'li genci ve her gencin evinden bir ebeveyni araştırmaya katmışlardır. Anket, 14 Nisan - 4 Mayıs 2022 tarihleri arasında Ipsos tarafından çevrimiçi olarak gerçekleştirilmiştir. Bu araştırmanın ilginç sonuçlarından birisi de sosyal medya bağımlılığına ışık tutmaktadır. Gençlerin yarısından fazlası sosyal medyayı bırakmanın kendileri için zor olacağını ifade etmektedir. Gençlerin yaklaşık üçte biri (%36) sosyal medyada çok fazla zaman

geçirdiklerini söylerken, %55'i sosyal medyada doğru miktarda zaman geçirdiklerini ve yalnızca %8'i çok az zaman harcadıklarını söylüyor. Kızların sosyal medyada çok fazla zaman geçirdiklerini söyleme olasılıkları erkeklerden daha fazladır (%41'e karşı %31). TikTok ise hızla etkisi artan bir sosyal platform olarak öne çıkmaktadır (Vogels-Gelles Watnick, 2022). Bu sonuçlar çerçevesinde ekran süresinin hızla arttığı ve gençlerin kullanımının çeşitlendiği söylenebilir.

### 3.7. Türkiye’de Çocukların Sosyal Medya Kullanımı Üzerine

Avrupa ve ABD merkezli araştırmalar sosyal medya kullanımının arttığına işaret ederken benzeri Türkiye için de geçerlidir. Türkiye’nin 2024 verilerine göre Dünya ortalamasının üzerinde sosyal medya kullanımının olduğunu dikkate çekmektedir (dünya geneli 2 saat 23 dakika, Türkiye 2 saat 44 dakika). Benzer biçim de günlük internet kullanımı Dünya geneli 6 saat 40 dakika iken Türkiye yine ortalamanın üzerinde 6 saat 57 dakika ortalamaya sahiptir (ekonomim.com, 13.02.2024).

TÜİK tarafından Covid-19 salgının etkilerini de içine almayı amaçlayan bir tarama çalışması yapılmıştır. Çocukların kullandıkları bilişim teknolojileri konusunda yürütülen "Çocuklarda Bilişim Teknolojileri Kullanım Araştırması", COVID-19 salgın etkisinin sürdüğü 29 Mart-21 Mayıs 2021 tarihleri arasında Hanehalkı Bilişim Teknolojileri Kullanım Araştırması kapsamında 6-15 yaş grubundaki çocuklara uygulanmıştır. Çocukların kullandığı bilişim teknolojileri hakkında veri derlemek amacıyla ilk kez 2013 yılında 6-15 yaş grubundaki çocuklara bilişim teknolojileri kullanımı, kullanım sıklıkları ve kullanım amaçları sorulmuştur. Araştırma, çocukların bilgisayar, İnternet, cep telefonu, dijital oyunlar ve sosyal medya kullanımları konusundaki değişimi izleyebilmek amacı ile 2021 yılında tekrarlanmıştır. Buradaki çocuk kategorisi 6-15 yaş grubundaki çocukları ifade etmektedir (TÜİK, 2021). Verileri özetleyecek olursak, İnternet kullanımı, 6-15 yaş grubundaki çocuklar için 2013 yılında %50,8 iken 2021 yılında %82,7 olmuştur. Düzenli İnternet kullanan 6-15 yaş grubundaki çocukların İnternet aracılığı ile yürüttüğü faaliyetlerde, çevrimiçi derse katılma %86,2 ile ilk sırayı alırken %83,6 ile ödev veya öğrenme amacıyla İnternete başvurma ikinci sırada yer almıştır. Bunu, %66,1 ile oyun oynama veya oyun indirme, %61,0 ile paylaşım sitelerinden video izleme, %55,5 ile İnternet üzerinden sesli veya görüntülü arama yapma izlemektedir.

Çocukların İnternette en az yürüttüğü faaliyet ise %9,1 ile İnternet üzerinden alışveriş yapmak olmaktadır. Düzenli sosyal medya kullanan çocuklar, sosyal medyayı hafta içi günde ortalama 2 saat 54 dakika, hafta sonu günde ortalama 2 saat 44 dakika kullanmaktadırlar. Hafta içi ve

hafta sonu sosyal medya kullanımını cinsiyete göre incelendiğinde ise; sosyal medya kullanımının hafta içi erkek çocuklar için günde ortalama 2 saat 54 dakika, kız çocuklar için 2 saat 53 dakika, hafta sonu erkek çocukları için günde ortalama 2 saat 37 dakika, kız çocukları için 2 saat 52 dakika olduğu görülmüştür (TÜİK, 2021). Pandemi döneminin de etkisiyle ekran süresinin büyük kısmını ders ve ödevlerin oluşturduğu ama bunun haricinde de sosyal kullanımların arttığı görülmektedir.

#### 4. GENEL DEĞERLENDİRME VE SONUÇ

2024 yılında yayınlanan Dünya geneline ait dijitalleşme araştırmasına göre sosyal medyada 5 milyardan fazla kullanıcı aktiftir (We are social, 2024). Her saniye bu ortamlara yeni kullanıcıların dahil olduğunu ve bunların bir kısmının da çocuklardan oluştuğunu düşünürsek konunun önemi anlaşılmaktadır. Günümüzde çocuklar sadece ihtiyaçları değil medya dolayısıyla imajları ve simgeleri de tüketmektedirler. Üretici olmadıkları, kendilerini özgürce ifade edecek olanakları bulamadıkları durumlarda sosyal medya platformlarının sunduğu taklitlerin içerisinde kaybolmaktadırlar. Tüketim kültürünün ve değerlerinin tanımladığı kayıtsız, edilgen ve benmerkezci birey yeni medya ortamında bu özellikleriyle konumlandırılmaktadır (Binark-Sütçü, 2007). Rakamlardan anlaşıldığı üzere Türkiye’de sosyal medya kullanımı her geçen gün artmaktadır. Mobil cihazların yaygınlaşması ve kullanımının kolaylaşması çocuk kullanıcıların da içerik üreticisi olarak karşımıza daha fazla çıkmasına neden olmaktadır. Kullanım oranı hızla artarken dijital okuryazarlığın ve sosyal medya okuryazarlığının da sürekli desteklenmesi gerekmektedir (Durak ve Seferoğlu, 2016). Genellikle eğlence aracı olan bu ortamlar tüketim olgusunun artan biçimde yayılmasına da sebep olmaktadır.

Sosyal medyanın etkileyicileri ürün pazarlama amaçları doğrultusunda çeşitli sosyal platformlarda çocukların karşısına çıkmaktadır. Yaşam tarzı, moda, giyim, kozmetik, eğlence gibi alanlarda artan mikro pazarlama biçimleri çocukları da hedef almaktadır. Yukarıda ayrıntısıyla incelediğimiz araştırmalardan yola çıkarak risklerin özellikle veri güvenliği, yapay zekâ kullanımı ve algoritmalar ekseninde gelecekte ortaya çıkacağı öngörülebilir. Yapay zekâ şüphesiz çocuklara pek çok fırsat sunmaktadır. Giderek artan sayıda politika girişimi ve ilgili araştırma, riskleri azaltmak ve çocuklar için yapay zekâ tabanlı teknolojilerin faydalarını artırmak için çözümleri daha iyi anlayarak uygulamaya sokmaya çalışmaktadır. Avrupa Birliğine bağlı JRC (*Joint Research Center*) tarafından 2022 yılında hazırlanan “Yapay Zekâ ve Çocuk Hakları” raporu bu konuda önemli bir girişimi temsil etmektedir. Bu rapor, çocuk

hakları ve yapay zekâ ile ilgili araştırma ve politikaya yönelik entegre bir gündem için unsurlar sunmaktadır. Bilimsel kanıtları politika oluşturmayla birleştirmeyi, farklı paydaşlar arasındaki etkileşime dair içgörü kazanmayı amaçlamaktadır (Charisi vd., 2022). Bundan sonraki süreçte dijital etkileşimli medyanın yanı sıra makine öğrenmesi, yapay zekâ, robot gazetecilik gibi konuların her yaş grubu için öne çıkacağı düşünülmektedir.

## KAYNAKÇA

- Binark, M. ve Bayraktutan Sütçü, G., *Teknogünlüklerdeki Çoklu Sessiz Yaşamlar: Yeni Medyanın Sessiz Enstrümanları-Yeni Orta Sınıf Gençlik*, Yeni Medya Çalışmaları, Der. M. Binark,147-177, Ankara, Dipnot Yayınları, 2007.
- BM Çocuk Haklarına Dair Sözleşme, 1989, [https://cocukhaklari.barobirlik.org.tr/dokuman/mevzuat\\_uamevzuat/birlesmismilletler.pdf](https://cocukhaklari.barobirlik.org.tr/dokuman/mevzuat_uamevzuat/birlesmismilletler.pdf), (Erişim Tarihi: 26.03.2024).
- Çalışkan, M, Mencik, Y., *Değişen Dünyanın Yeni Yüzü Sosyal Medya*, Akademik Bakış Dergisi, sayı:50, 254- 277, 2015.
- Charisi, V., Chaudron, S., Di Gioia, R., Vuorikari, R., Escobar-Planas, M., Sanchez, I., Gomez, E., *Artificial Intelligence and The Rights of the Children: Towards an Integrated agenda for Research and Policy*, 2022, <https://publications.jrc.ec.europa.eu/repository/handle/JRC127564>, (Erişim Tarihi .04.2024).
- Durak, H., Seferoğlu, S.S., *Türkiye’de Sosyal Medya Okuryazarlığı ve Sosyal Ağ Kullanım Örüntülerinin İncelenmesi*, Uluslararası Sosyal Araştırmalar Dergisi, Cilt.9, Sayı: 46, 526-435, 2016.
- EU Kids Online Survey, 2020, <https://www2.lse.ac.uk/media-and-communications/research/research-projects/eu-kids-online/eu-kids-online-2020>. (Erişim tarihi: 12. 03.2024).
- Hermida, A. *Herkese Söyle: Sosyal Medyada Neden Paylaşımında Bulunuruz?*, Çev. A. A. Sabancı, Epsilon Yayınevi, İstanbul, 2017.
- Köksel, T., *Kullanımlar ve Doyumlar Yaklaşımı Çerçevesinde Sosyal Medya Uygulamaları*, Giresun Üniversitesi İktisadi ve İdari Bilimler Dergisi, 8 (2), 225-235, 2022.



- Livingstone, S., Cantwell, N., Özkul, D., Shekhawat, G., Kidron, B., *The best interest of the child in the digital environment*, 2024, <https://5rightsfoundation.com/uploads/dfc-report-best-interests-of-the-child.pdf>, (Erişim Tarihi: 25.03. 2024).
- Pavlik, J., *Media in The Digital Age*, Columbia U. Press, 2008.
- Pettman, D., *Sonsuz Dikkat Dağınlıklığı: Gündelik Yaşamda Sosyal Medyaya Odaklanmak*, Çev. Y. Çetin, İstanbul, Sel Yayıncılık, 2017.
- Siddqui, S.ve Singh, T., *Social Media its Impact with Negative and Positive Aspects*, International Journal of Computer Applications Technology and Research, V.5, Issue:2, 71-75, 2016.
- TÜİK, *Çocuklarda Bilişim Teknolojileri Kullanımı Araştırması*, 2021, <https://data.tuik.gov.tr/Bulten/Index?p=Cocuklarda-Bilisim-Teknolojileri-Kullanim-Arastirmasi-2021-41132>, (Erişim Tarihi: 20.03.2024).
- Türkiye’de Sosyal Medya Kullanım Süresi Açıklandı*, 13.02.2024, <https://www.ekonomim.com/sectorler/teknoloji/turkiyede-sosyal-medya-kullanim-suresi-aciklandi-haberi-729550>, (Erişim Tarihi: 15.03. 2024).
- Vogels-Gelles Watnick, *Teens and Social Media Research*, 2022, <https://www.pewresearch.org/short-reads/2023/04/24/teens-and-social-media-key-findings-from-pew-research-center-surveys/>, (Erişim Tarihi: 20.03. 2024).
- We Are Social, *Digital 2024*, <https://wearesocial.com/uk/blog/2024/01/digital-2024/>, (Erişim Tarihi: 11.03.2024).

## “DİRİLƏN ADAM” SÜJETİ AZƏRBAYCAN VƏ DÜNYA ƏDƏBİYYATLARI KONTEKSTİNDƏ

*Filologiya elmləri doktoru, professor TƏYYAR SALAMOĞLU*

ADPU, Azərbaycan, Bakı ORCID – 0000- 0001 -8364-1580

### XÜLASƏ

Məqalədə Mir Cəlalin “Dirilən adam” romanı ilə O. Balzakin “Palkovnik Şaber” povesti “dirilən adam” süjetinin bədii əksi kontekstində müqayisə müstəvisinə gətirilir. Dünya tənqidi realizminin nümayəndəsi olaraq Balzakin insan taleyini cəmiyyət hadisələri kontekstində obyektiv əks etdirməsinə diqqət çəkilir. Göstərilir ki, povestin “dirilən adam” süjetində insana insani münasibət tələbi irəli çıxır. Bu münasibətin arxa plana atıldığı hər hansı bir cəmiyyətin-sistemin Balzak realizminin kəskin tənqidinə məruz qalması qənaəti irəli sürülür. Bununla belə, yazıçının ən kəskin tənqidinin belə kapitalizm sistemini inkara aparmaması, daha çox cəmiyyəti tərbiyələndirmək məqsədi daşması fikri döviyyəyə buraxılır.

Mir Cəlalin əsərində isə həyati reallıqların axıra qədər nəzərə alınmamasının səbəbləri üzərində dayanılır. Bunun əsas səbəbi əsərin yazıldığı tarixi-siyasi şəraitdə və yaradıcılıq metodunun təbiətində axtarılır. Mir Cəlalin qəhrəmanının inqilaba doğru gedən yolunun ideoloji tendensiyaya söykənməsi, həyati reallıqdan güc almaması qənaəti irəli sürülür. Bununla belə, məqalə müəllifi bu qənaətə gəlir ki, Mir Cəlal metaforik-simvolik təsvirlər hesabına “dirilən adam” süjetinin insanın təbii varlığı və ümumbəşəri dəyərlər kontekstində həllinə nail olmuşdur. Məqalədə “Dirilən adam” romanında yazıçının sənətkarlığı və əsərin müasirliyi yazıçının süjetin inkişaf dinamikasında insana humanist yanaşmanın zəruriliyi ideyasını əks etdirə bilməsində axtarılır. Məhz bu cəhət “Palkovnik Şaber”lə “Dirilən adam”ı birləşdirən ortaq ideya xətti kimi mənalandırılır. Bu zaman sənətkarın Balzak realizminin ənənələrinə novator münasibəti xüsusi vurğulanır.

**Açar sözlər:** sosialist realizmi, süjet, müqayisəli təhlil, humanizm, burjua cəmiyyəti, metaforik

### ‘RESURRECTION OF THE HUMAN’ IN THE CONTEXT OF AZERBAIJANI AND WORLD LITERATURE

#### SUMMARY

The article compares the thematic motif of 'resurrection of the human' as presented in the novel 'Resurrection of the Human', by Mir Jalal, the Azerbaijani author and literary critic, with 'Le Colonel Chabert', a novella by the famed critical realist Honore de Balzac. Balzac stands out for his impartial portrayal of individual destiny in view of social developments. In his narrative exploring the 'resurrection of the human', he emphasizes the need to recognize and treat a man first and foremost as a human being. The article emphasizes that any society or system that overlooks the importance of a humanistic approach is likely to face intense scrutiny under Balzac's realistic lens. However, such critique does not reject the capitalist

system, no matter how severe it may be. Instead, it suggests an underlying effort to indoctrinate the society in question.

Conversely, when discussing Mir Jalal's novel, the article concentrates on why it doesn't fully embrace the realities of life. It connects this shortfall to the dominant historical and political context of the era, as well as to the inherent nature of the author's literary style. The argument suggests that in Mir Jalal's 'Resurrection of the Human', the protagonist's revolutionary journey is based on ideological currents, thus failing to gain vitality from real-life experiences. However, Prof. Salamoglu concludes that Mir Jalal effectively crafts the narrative of 'resurrection of the human' in the context of human existence and universal values that define humanity employing metaphorical and symbolic language. The article states that excellence of the author and the modern relevance of 'Resurrection of the Human' are both captured in the way the novel's plot development reflects the essential need for a humanistic approach. That particular feature is defined as the central characteristic at the heart of both 'Le Colonel Chabert' and 'Resurrection of the Human', unleashing the author's innovative approach to Balzac-shaped traits of realism.

**Key words:** socialist realism, narrative, comparative analysis, humanistic approach, bourgeois society, metaphorical

## “DİRİLƏN ADAM” SÜJETİ AZƏRBAYCAN VƏ DÜNYA ƏDƏBİYYATLARI KONTEKSTİNDƏ

Azərbaycan xalqının yaddaşında Mir Cəlal görkəmli nasir, ədəbiyyatşünas alim, pedaqoq-müəllim, əvəzəilməz şəxsiyyət kimi yaşayır.

Bir-birinin ardınca yazdığı – “Dirilən adam” (1934-1935), “Bir gəncin manifesti” (1939), “Açıq kitab” (1941), “Yaşlıdlarım” (1946-1952), “Təzə şəhər” (1948-1950), “Yolumuz hayanadır?” (1952-1957) əsərləri onu istedadlı roman ustası kimi tanıtmışdır.

Mir Cəlalin realizmi onun ilk romanı olan “Dirilən adam”da özünü bütün ciddiliyi ilə göstərmişdir. Yazıçının ilk romanı epizmə meyllidir. “Dirilən adam”la “Bir gəncin manifesti” romanı eyni tarixi dövrün hadisələrini əks etdirir. Romanların mövzu və problematikalarında yaxınlıq olsa da, “Dirilən adam”da Azərbaycan kəndinin mənzərəsi daha əhatəli planda əks etdirilmişdir. Hər iki roman “inqilab” ideyasına köklənsə də, realizmin həyat həqiqətinə sədaqət prinsipi və yazıçının böyük istedadı, dərin müşahidə qabiliyyəti reallığın acı mənzərələrini əks etdirməyə imkan vermişdir.

Tədqiqatlarda Mir Cəlal realizmində C.Məmmədquluzadə sənətinin ən yaxşı ənənələrinin yaşadığı dönə-dönə qeyd olunmuşdur. “Dirilən adam”la “Danabaş kəndinin əhvalatları” əsəri arasında analogi cəhətlər çoxdur. Hər iki əsərdə bədii məkan eynidir: Azərbaycan kəndi. Lakin bu kəndlər və bu kəndlərin bədii təqdimi eyni deyildir. Çünki C.Məmmədquluzadənin təsvir etdiyi kənd XIX əsr Azərbaycan kəndidir. Mir Cəlal Azərbaycan kəndini XX əsrin əvvəllərinin ən təlatümlü vaxtında, tale yüklü zamanında təsvir edir. C.Məmmədquluzadənin təsvir etdiyi kənddən fərqli olaraq bu kənddə ictimai-siyasi hadisələr daha sürətlə bir-birini əvəz edir.

“Bir gəncin manifesti”ndən fərqli olaraq “Dirilən adam”ın aparıcı qəhrəmanları bu ictimai-siyasi hadisələrin içində deyil. Hərgah ki, sosialist realizminin ideoloji prinsiplərindən irəli gələrək onların da yolu “inqilaba doğru”dur. “Bir gəncin manifesti”ndə

olduğu kimi, bu əsərin də sonunda inqilab öz “mübarək və qırmızı” qədəmlərini Azərbaycan toprağına basır, patetik “yoldaşlar” ifadəsi “yeni dünya”ya çağırış kimi səslənir. Lakin fikrimizcə, romanın gücü, bədii siqləti bu çağırışda deyil, sosial ədalətsizliyə, insana antiinsani münasibətə etiraz ruhundadır, bu etiraz ruhunun güclü realist ifadəsindədir. Hansı zamanda və şəraitdə yaşamasından asılı olmayaraq ölməmiş insanın öz sağlığını sübut edə bilməməsinin təsviri İnsana qeyri-humanist münasibəti tənqid kontekstini önə çıxarır. Qədirin talesizliyi və bu talesizlikdən doğan həyat “roman”ı ideoloji təfsirin geyindirdiyi “sınıfı don”a heç cür sığışmır, milli gerçəkliyin sosial bəlası kimi dərin bəşəri məzmun, mənə daşıyır.

Qədir-Qumru xətti insani sevgini, məhəbbət kontekstini, insanın təbii varlığının mürəkkəbliyini, gücünün bitib- tükənməzliyini, hələ qatı açılmamış sirlərlə dolu olduğunu önə çıxarmaqla məhdudlaşmır, böyük sevgi ilə yaşayan insanların yaşamaq haqqını təsdiq edir. Bu təsdiq pafosu romanın tənqid pafosu ilə dolu olan süjetində reallaşır. “Danabaş kəndinin əhvalatları”nda Xudayar bəy Zeynəbin həyatını faciəyə döndərir. Bu faciəni Bəbir bəy Qumruya yaşadır. Lakin fərqli üsul və vasitələrlə gerçəkləşdirilsə də, yaşamaq haqqını C.Məmmədquluzadə Zeynəbə, Mir Cəlal Qumruya verir.

Mir Cəlalin təsvir obyektinə çevirdiyi situasiya “Danabaş kəndinin əhvalatları”ndakından sərtidir. Xudayar bəy heç olmasa əri ölmüş qadını özünə arvad etmək istəyirdisə, Bəbir bəy Qumrunun ərini diri ikən ölmüş elan etməklə niyyətinə çatmaq istəyir. “Dirilən adam”da faciəvi situasiyanın kökü daha dərinlərə işləyir, sosial mühit və insan kontekstində bədii mənalandırma daha sərt həqiqətlərin açılmasına təkan verir.

Məsələ burasındadır ki, “dirilən adam” süjeti Mir Cəlalin romanını dünya ədəbiyyatının ən güclü ənənələrinə birbaşa bağlayır. Bu süjetin bədii ifadəsinə biz Balzak nəsrində rast gəlirik. Dahi fransız yazıçısının “Bəşərin komediyası” silsiləsinin birinci hissəsinə (“Əxlaqi etüdlər”) daxil olan “Polkovnik Şaber” adlı bir povesti var. Əsər eyni adlı qəhrəmanın həyat tarixçəsini nəql edir: “Napoleon müharibələrinin qəhrəmanı və Napoleonun Misirdə çox böyük əhəmiyyəti olan qələbəsinə yaxından kömək edən polkovnik Şaberi Eylau döyüşlərində ölmüş zənn edirlər. Ancaq o ölməmişdi, ağır yaralanmışdı. Sağaldıqdan sonra Parisə qayıdan Şaber özünün bütün əvvəlki hüquqlarının bərpa edilməsini tələb edir. Hamı onun gözüünün içində gülür, onu ələ salır və ittiham edirlər ki, guya o, ölmüş Şaberin adını qeyri-qanuni mənimsəmişdir. Arvadı ərə getmiş və Şaberin var-dövlətinə sahiblənmişdi. Şaber keçmiş var-dövlətinin geri qaytarılmasını tələb etdikdə başda arvadı olmaqla bütün cəmiyyət onun əleyhinə qalxır. Doğrudur, vəkil Dervil kimi namuslu bir adam tapılır və polkovniki müdafiə edir, ancaq Şaberi mübarizədən çəkinməyə vadar edirlər” (7,401).

Sovet ədəbiyyatşünaslığında Şaber “burjua cəmiyyətinin qurbanlarından biri” kimi xarakterizə edilir, başqa sözlə, Balzakın burjua cəmiyyətinə kəskin tənqidi mövqedən yanaşması xüsusi qabardılır. Eyni zamanda, yazıçının “hər bir adi adamın haqqı olan bir şeyi əldə etmək, yəni öz adını geri qaytarmaq üçün” mübarizə haqqının olmasının romanın əsas ideya xəttini təşkil etməsi haqqında ədəbiyyatşünaslıq qənaətləri də meydana çıxmışdır. Xüsusi vurğulamaq lazım gəlir ki, bu ikinci ideya xətti povestin bədii həqiqətlərini daha çox içərisinə alır və “Polkovnik Şaber”in “dirilən adam” süjetində insana insani münasibət tələbi irəli çıxır. Bu münasibətin arxa plana atıldığı hər hansı bir cəmiyyət – quruluş Balzak realizminin kəskin tənqidi ilə üzbəüz qalır. Lakin Balzakın mövcud cəmiyyət quruluşuna kəskin tənqidi

münasibəti onu bu cəmiyyət quruluşunu inkara aparıb çıxarmır. Hətta sovet ədəbiyyatşünaslığı belə, bir çox hallarda Balzak realizminə tendensiyalı – ideoloji yanaşmalarına baxmayaraq etiraf edir ki, “Balzak heç yerdə və heç zaman burjua cəmiyyətini inqilabi yolla dəyişdirmək qənaətinə gəlməmişdir” (7,403). Demək, Balzakın burjua cəmiyyətinə tuşlanan tənqidi onu islah məqsədindən irəli gəlir və məhz bu məqsədlə də insanın insana hümanist yanaşmasını cəmiyyəti xilas edəcək, onu irəliyə aparacaq ən mütərəqqi bir yol hesab edirdi. Şaberin dilindən cəmiyyətə ittiham aktı kimi səslənən aşağıdakı sözlər bütövlükdə cəmiyyəti oyatmaq, vətəndaş şüuru formalaşdırmağa hesablanmışdı: “Mən əvvəlcə ölümlər altında dəfn edilmişdim, indi isə mən canlılar içində, rəsmi sənədlər, dəlillər, məni torpağa qayıtmağa məcbur etmək istəyən bütün bir cəmiyyətin altında diri-diri dəfn edilmişəm...” (5,89).

Balzak Şaberin “canlılar içində diri-diri dəfn edilməsi”ni bədii təsvirin mərkəzinə çəkməklə insana antihumanist münasibəti cəmiyyətin xarakteri kimi dərk edir və onun povestdə qaldırdığı problemi məhz bu kontekstdə başa düşmək lazımdır.

Balzakın povesti ilə Mir Cəlalin “Dirilən adam” romanını öz diriliyini sübut edə bilməyən insan kontekstində müqayisəli təhlilə cəlb etsək, görürük ki, istər Balzakda, istərsə də Mir Cəlalda məsələnin mahiyyəti hər hansı konkret bir cəmiyyət, bir ictimai-siyasi sistem çərçivəsi ilə məhdudlaşmır, onun fəvqünə qalxır, bəşəri bir problem, bütün zamanlar üçün aktual olan problem səviyyəsində idrak və inikas olunur. Bununla bərabər, həm Balzakın, həm də Mir Cəlalin yanaşmalarında zamanın xarakteri də öz izini qoyur.

Balzakın povestində Şaberin ölüm xəbərinin çıxması təşkil olunan məsələ deyil. Şaberi heç kim ölüm səyahətinə - gedər-gəlməzə göndərmir. Müharibədə ön cəbhə iştirakçısının ölüm xəbərinin çıxmasında qeyri-təbii heç nə yoxdur. Balzakı da düşündürən və onun cəmiyyətin son dərəcə ciddi sosial və əxlaqi problemi kimi qaldırdığı məsələ bir təsadüf ucundan sağ qalan qəhrəmanın ölmədiyini sübut edə bilməməsi, cəmiyyətin onun diriliyinə, yaşamasına nəinki laqeyd, hətta kinayəli münasibətidir: “Başıma gələn əhvalatları söylədikdə, hamı məni dəli hesab etməyə başlayırdı... Orada xəstə bir fransıza hörmət etsələr də, mən polkovnik Şaber olduğumu söylədikdə açıqdan-açığa üzümə gülürdülər” (5,88). Bu münasibət insan taleyinin ucuzlaşması, büsbütün dəyərdən düşməsi və nəticə etibarını ilə isə cəmiyyət əxlaqının pozulmasıdır. Balzakı narahat edən məsələnin bu tərəfidir. Pulun hakimiyyətinin cəmiyyət əxlaqını idarə edən bir gücə çevrilməsidir. İnsanın və nəticə etibarını ilə cəmiyyətin büsbütün maddi dünyaya köklənməsidir: “Arvadı ərə getmiş və Şaberin var-dövlətinə sahiblənmişdi” (7,401). Cəmiyyətin Şabərə münasibəti də güc sahibinin – var-dövləti mənimsəyən arvadın hərəkətləri ilə tənzimlənir.

Balzakın “Bəşərin komediyası” silsiləsinə daxil olan əsərlərindəki bəzi qəhrəmanları ədəbiyyatşünaslıq “şəraitin məğlub etdiyi qəhrəmanlar” adlandırır və bu sırada Qorio atanı (“Qorio ata”), polkovnik Şaberi (“Polkovnik Şaber”) və Esteri (“Kurtiziankanın yüksəlişi və süqutu”) xüsusi fərqləndirir. Bu qəhrəmanlar haqqında rus ədəbiyyatşünaslığında formalaşmış qənaətlərdən biri belədir: “Bunlar məhv olurlar, ancaq onları nə tamahkarlıq, nə mənəbərərəstlik, nə də şöhrətpərəstlik məhv edir. Qorio ata, polkovnik Şaber, nə də Ester var-dövlət və şöhrət axtarmırdılar. Onlar həyatda çox təvazökar yaşamaq istəmələrinə baxmayaraq, yenə də məğlub olurlar. Onlar özlərinin ən adi insani hüquqlarını qorumaq istəyirlər, öz övladlarını sevmək və onlar tərəfindən sevlənmək, öz şəxsi adlarını dəyişdirmədən yaşamaq, ailə

qurmaq və s. arzu edirlər” (7,399). Balzak insana ən adi insani hüquqlarını qorumaq imkanı verilməsi uğrunda mübarizə aparır.

Belə bir mübarizə yolu tarixən Azərbaycan ədəbiyyatı üçün də səciyyəvidir. XX əsrin əvvəllərində C.Məmmədquluzadə “ölülər və dirilər” kontekstini məhz cəmiyyət əxlaqına tənqidi yanaşma prizmasından önə çəkmişdi. “Ölülər”in məşhur “qəbiristanlıq səhnəsi”ndə İsgəndərin ölümlərə müraciətlə dediyi sözlər, etdiyi nəsihətlər problemin Balzak zamanından keçən əsrə yaxın müddət ərzində, demək olar ki, dəyişmədiyini və aktuallığını qoruyub saxladığını göstərirdi.

Mir Cəlalin “Dirilən adam”da milli və dünya ədəbiyyatı tarixindən dönə-dönə keçən bu məsələyə qayıdışı əsərin yazıldığı zamanda problemin daha da aktualanması ilə birbaşa şərtlənir.

“Dirilən adam” mövzusunun dünya ədəbiyyatındakı ənənəsinin milli nəsrimizdəki təzahürü necə idi? Milli nəsrimizdə bu mövzunun işlənilməsində ənənəyə novator münasibət müşahidə etmək mümkündürmü? Ən nəhayət, Azərbaycan yazıçıları “dirilən adam” mövzusunda və süjetinə milli özünəməxsusluq qazandıra bilmişdimi? Balzaktan Mir Cəlala gedən yolu necə təsəvvür etmək olar?

Xüsusilə bir həqiqət heç bir şübhə doğurmur ki, Balzaktan Mir Cəlala gedən yol Mirzə Cəlil “körpü”sündən keçir və burada çox ciddi bir qanunauyğunluq var. Bu qanunauyğunluq, ilk növbədə, onların burjua cəmiyyət qanunlarının qüvvədə olduğu zamanın yazıçıları olmasında və hər ikisinin bu cəmiyyət qanunlarına kəskin tənqidi münasibətində meydana çıxır. Balzak “... bütün burjua cəmiyyətini tənqid edir. Balzakın ən böyük xidməti orasıdır ki, o, burjua münasibətlərinin əsasını təşkil edən ziddiyyətlərin daxilinə nüfuz edə bilmişdir” (7,383). Mirzə Cəlilin də “Danabaş kəndinin əhvalatları”nda “XIX əsrin sonu, XX əsrin əvvəlləri, feodal-patriarxal cəmiyyətdən burjualaşmağa doğru gedən Azərbaycan kəndinin doğru, düzgün, “tipik şəraitdə tipik xarakterlər”lə gerçək mənzərələrini yaratmasını”, “Azərbaycan gerçəklərinin “tarix”i təhlilini verməsi”ni (3, ) ədəbiyyatşünaslığımızın birmənalı elmi həqiqət kimi meydan qoymasını etiraf etməliyik. “Bəşərin komediyası”nın “burjua cəmiyyətinin ictimai xarakterlərinin tarixçəsi” (7,386) olduğunu nəzərə alsaq, hər iki sənətkarın yaradıcılığında “tarix”i təhlilin əsas yazıçı məqsədinə çevrildiyini görmək mümkündür. Hər iki yazıçı yaradıcılıq metodu etibarlı ilə bir araya gəlir və tənqidi realizmin kəskin tənqid pafosu hər iki yazıçıya milli cəmiyyət həyatını analitik bədii təhlildən keçirməyə imkan verir. Balzakın və Mirzə Cəlilin tənqidi realizmi gerçəkliyə sərt və güzəştəz tənqidi münasibətlə də birləşir.

“Danabaş kəndinin əhvalatları”nı “Polkovnik Şaber”ə bağlayan, müəllif mövqelərini bir araya gətirən əsas cəhət nədən ibarətdir?

Hər iki əsərdə əri ölənlər (və yaxud öldüyü zənn edilən) arvadın başqasına ərə getməsi (və yaxud ərə getməyə məcbur edilməsi) motivi öndədir. “Polkovnik Şaber”də ərinin ölməsi xəbəri çıxan qadının başqa birisinə ərə getməsi hadisəsi fonunda, “Danabaş kəndinin əhvalatları”nda isə əri ölmüş qadının başqa birisinə zorla nigah edilməsi fonunda cəmiyyət əxlaqının eybəcər siması açılır, vicdanlı, namuslu, təmiz və saf olan insanın üzləşdiyi ədalətsizliklər təhlil predmetinə çevrilir. Balzakın povestində polkovnik Şaber ölmədiyini, “Əhvalatlar”da Zeynəb ərə getmək istəmədiyini heç kəsə sübut edə bilmir və bu sübutsuzluq şəraitində onların hər ikisi məhvə sürüklənirlər. Balzakın və Mirzə Cəlilin realizminin “gerçəklik üzərindən pərdəni

amansızcasına götürmək” xüsusiyyəti, bu tənqidin tam obyektiv xarakter daşması, hər iki sənətkarın yaşadığı cəmiyyətdə bədii sözə azad münasibəti gerçəkliyi sərt realist qələmlə və güzəştisiz ifadəyə imkan verir. Tənqidi realizmin təbiəti yüksək yazıçı müşahidələri və istedadı ilə birləşəndə bu imkanı gerçəkləşdirmək mümkün olur.

Mir Cəlalda isə vəziyyət bir az başqa cürdür. Mir Cəlal totalitar rejimdə yaşayır. Bu cəmiyyətdə nə insan, nə də bədii söz azad deyildir. Azadlıq pərdəsi altında hər şey siyasi rejimin sərt nəzarəti altındadır. Bu cəmiyyətdə (xüsusən “Dirilən adam”ın yazıldığı illərdə) fərqli inikas üsullarına və metodlarına yer yoxdur. Tənqidi realizm və romantizm kimi iyirminci əsrin əvvəllərində milli ədəbi prosesdə çiçəklənməkdə olan ədəbi cərəyanların sovet ədəbi prosesinə nüfuzunun qarşısı alınmış, sovet ədəbiyyatının yeganə yaradıcılıq metodu elan edilən sosialist realizmində tənqidi realizmə cüzi bir yer, romantik təsvirə isə inqilabi romantika şəklində və əslində romantik təsvirin mahiyyətini tamam təhrif edən bir məzmununda yer ayrılmışdı.

Yaradıcılıq stixiyası etibarını ilə Mirzə Cəlil məktəbinə yaxın olan, bu məktəbin xüsusiyyətlərini mənimsəyən və əslində estetik düşüncəsinin xarakteri ilə tənqidi realizmə meyl edən Mir Cəlalin qarşısında həyatı bədii inikasda tamam fərqli şərtlər qoyulurdu. Hətta sovet dövrünün ədəbiyyatşünaslığı da etiraf edir ki, “onun yaradıcılığında sənətin başqa zəruri keyfiyyətləri ilə yanaşı, yumor və satira da mühüm yer tutur. Burada mənfilik və nöqsanlara qarşı mübarizədə etibarlı silah rolu oynayan gülüşün mahiyyəti təsvir obyektinin xarakterindən, məzmunundan, onun ideya-estetik baxışından asılı olaraq dəyişib, yeni mənə və xüsusiyyətlərlə zənginləşir” (2,13-14).

Bu mülahizələr sovet ədəbiyyatşünaslığının sosialist realizmində satiranın bədii əksətdirmə vasitələrindən biri kimi zəruriliyini əsaslandırmaq mövqeyindən söylənsə də, mülahizələrin alt qatı öz yaradıcılıq manerasının xüsusiyyətləri baxımından Mir Cəlal üslubunun tənqidi realist mahiyyətini önə çıxarır. Lakin açıq ifadə edilmir və edilə bilməzdi də. Lakin indiki halda Mir Cəlalin bədii inikas üsulunun xarakterindəki bu cəhət etiraf olunmalı, əsərlərinin ideya-bədii təhlilində onun yaradıcılıq metodunda sosialist realizmindən kənara çıxma hallarının mahiyyəti dəqiq təsəvvür edilməlidir. Bu təsəvvür olmadan nə Mir Cəlalin yaradıcılığının həqiqi mahiyyətini, nə tənqidin onun yaradıcılığına, xüsusən “Dirilən adam”a və “Açıq kitab”a hücum xarakterli yanaşmalarının səbəbini başa düşmək olar.

Mir Cəlal yaradıcılığında tənqidi realist təsvirin yeri (və yaxud həqiqi realist təsvirin yeri) məsələsi böyük sənətkarın nəsrinin həqiqi məzmununu və sənətkarlıq sirlərini açmağın, düzgün başa düşməyin və qiymətləndirməyin açarıdır.

“Dirilən adam” romanı haqqında çox yazılmışdır. Demək olar ki, ədəbi tənqiddə roman ciddi mübahisə obyektinə olmuşdur. Roman haqqında H.Əfəndiyev, C.Cəfərov, M.Arif, M.Hüseyn, C.Xəndan, Ə.Hüseynov, M.Əlioğlu və b. tənqidçilər öz məqalələri ilə çıxış etmiş, əsəri həm təqdir edən, həm də onun ideya-sənətkarlıq qüsurları ilə bağlı konkret tənqidi mövqeləri ortaya qoyulmuşdur.

Əsərin ünvanına söylənən tənqidi mülahizələrin böyük əksəriyyəti Mir Cəlalin inqilabi hadisələrin təsvirinə az yer ayırması, kənd həyatının təsviri ilə müqayisədə inqilabi proseslərin canlı həyat lövhələri ilə təcəssüm olunmaması ilə bağlı olmuşdur. Ədəbiyyatşünas Y.İsmayılov 1975-ci ildə nəşr etdirdiyi “Mir Cəlalin yaradıcılığı” monoqrafiyasında “Dirilən adam”a həsr edilmiş ədəbi- tənqidi məqalələri, eləcə də “Azərbaycan sovet prozasının birinci

konferensiyası”nda (1939) romanla bağlı müzakirə materiallarını təhlil edib ümumiləşdirməyə çalışmışdır. O, həm tənqidin mövqeyinə istinadla, həm də romana öz ədəbiyyatşünas baxışını ortaya qoyaraq “Dirilən adam”ın əsas ideya-sənətkarlıq qüsurlarını aşağıdakı kimi ümumiləşdirmişdir: “Təəssüf ki, müəllif Qədirin daxil olduğu yeni şəhər həyatının, mühitinin əsil ictimai-siyasi mənzərəsini, inqilab alovunun necə güclənib yayıldığını, şəhər zəhmətkeşlərinin, fəhlələrinin necə hazırlaşdıqlarını göstərmir” (2,79).

Ədəbiyyatşünaslığın bu mövqeyi 30-40-cı illər tənqidinin “o (Mir Cəlal – T.S.), tarixi, ictimai-siyasi vəziyyəti geniş göstərmir” (C.Cəfərov) kimi qənaətlərinin cüzi redaktə ilə 70-ci illərdə də qüvvədə qaldığını göstərir.

Bu gün müasir ədəbiyyatşünaslıq düşüncəsi ilə yanaşanda “Dirilən adam”ın ünvanına deyilən bu tipli qüsurları necə dəyərləndirmək lazımdır? Məsələyə metodoloji yanaşmanın ən düzgün yolu bu suala verilən elmi cavabla birbaşa bağlıdır.

Bunun üçün tənqidin romana aid etdiyi bu qüsurların mənbəyini müəyyənləşdirmək lazımdır. Tənqidin bu mövqeyinin kökünü sosrealist tənqidi düşüncənin mahiyyətində axtarmaq, fikrimizcə, ən düzgün metodoloji yoldur. Ümumittifaq Şura Yazıçıların 1934-cü ildə keçirilən I qurultayında qəbul edilmiş “Şura Yazıçılarının Nizamnaməsi”ndə sovet ədəbiyyatı “məzmunca sosialist, formaca milli ədəbiyyat” kimi xarakterizə olunur, sosialist realizmi bu ədəbiyyatın yeganə yaradıcılıq metodu elan edilir və “həyatı doğru-dürüst, tarixən konkret və inqilabi inkişafda əks etdirmək onun əsas yaradıcılıq prinsipi kimi qəbul edilir” (6).

Realizmin bütün tarixi inkişaf mərhələlərində həyatın “doğru-dürüst, tarixən konkret” əksi əsas yaradıcılıq prinsiplərindən biri olmuşdur. Məhz bu cəhət realizmin tarixi mərhələləri və tipləri arasındakı varislik əlaqəsini göstərən, bu mərhələ və tipləri bir realist inikas üsulu kimi dərk etməyə imkan verən zəruri estetik şərtidir.

Məsələ burasındadır ki, “inqilabi inkişaf” pafosu sosialist realizmini nəinki realizmin tarixi mərhələlərindən ayırır, varislik əlaqəsinin qanunauyğun təzahürünə mane olur, eyni zamanda, məhz bu prinsip həyatın “doğru-dürüst, tarixən konkret” təsviri yolunda maneəyə çevrilir. Sovet dövrü ədəbiyyatındakı bütün ziddiyyətli hallar da öz başlanğıcını buradan götürür.

Balzak “Polkovnik Şaber”də ölüm xəbəri çıxmış qəhrəmanın öz diriliyini sübut etmək üçün çarpışması əhvalatına tam realist həll verir. Süjetin bədii həllində, qəhrəmanın tale yolunun təsvirində Balzak həyatın sərt və amansız qanunlarından çıxış edir, qəhrəmanın taleyini bu qanunlardan çıxış edərək həll edir, sənətin “həyatla üzvi bir əlaqədə olması” (7,413), başqa sözlə, həyat həqiqətinə sədaqət prinsipi onun üçün realizmin əsas şərtidir. Povestin sonunda Balzakin qəhrəmanı “bir çoxlarının məftun olduğu bu zahiri həyata qarşı nə qədər böyük nifrət bəslədiyini” (5,133), məhz bu nifrətin onu “artıq əsgər olmaq iqtidarından” çıxardığını (5,133), başqa sözlə, içindəki böyük sevgini, məhəbbəti necə puç etdiyini etiraf edir: “Polkovnik hiddətlənmiş namuslu bir adam kimi alovlu bir nəzərlə bu qoca fırıldaqçıya nifrətlə baxdı, sonra bir-birinə zidd müxtəlif duyğular içində çırpınaraq tələsik onu tərk etdi. O artıq yenə heç kəsə inanmırdı; gah hiddətlənir, gah da sakit olurdu... Ürəyində həyata qarşı o qədər böyük bir nifrət doğmuş idi ki, qarşısında su olsaydı, özünü suya atardı; cibində tapançası olsaydı, başını partladardı” (5,128-129). Balzak ən böyük itgini bu məhəbbətin yox olmasında axtarır, bu yoxolmanı dünyanı məhvə sürükləyən amil hesab edir, bununla bərabər, bu acı həqiqəti deməkdən və təsvir etməkdən çəkinmir. Balzak bütün ümidlərini bu deyilənlərə bağlayır, çünki əxlaq səltənətinin yenidən qurulmasında öz “Söz”ünün təsir gücünə inanır.



Mirzə Cəlil də “Əhvalatlar”da əri ölmüş Zeynəbin başqasına ərə getməmək istəyinə, Xudayar bəyin onu özünə zorla arvad etmək məqsədinə tam realist həll verir. Yazıçı Zeynəbin ölmüş ərinə sədaqətini də, övladlarına sonsuz sevgisini də başa düşür, dəyərləndirir, onun sevimli ərindən sonra yenidən ərə getməmək qərarına da tam bir rəğbətlə yanaşır, ancaq Danabaş kəndinin katdası Xudayar bəyin Zeynəbi zorla özünə arvad etməsinin, keçmiş ərindən qalmış bütün var-dövlətini əlindən alıb onu quru yurdda qoymasının qarşısını ala bilmir. Çünki “Əhvalatlar”da təsvir edilənlər, eləcə də Zeynəbin başına gələnlər həyatın sərt üzündən güc alır. Balzak kimi Mirzə Cəlil də sənətin “həyatla üzvi əlaqədə olması”nı qəbul edən və bunu özünün yaradıcılıq prinsipinə çevirən yazıçıdır. Lakin Mir Cəlil tamam başqa sosial-siyasi şəraitin yazıçısıdır. Məhz bu sosial-siyasi şəraitin qələminə təsir etməməsi mümkün deyil. Ancaq Mir Cəlalin yazıçılıq qüdrəti bu sosial-siyasi şəraitə müqavimət gücündə, müxalifət ruhundadır.

Akademik İ.Həbibbəyli yazır: “Keçən əsrin 30-50-ci illərində ədəbiyyat böyük sürətlə ideologiyalaşdırılmışdır. Bununla belə, sovet rejiminin sərt ideoloji mühiti çərçivəsində də ideologiyadan uzaq, böyük çətinliklər bahasına olsa da məmləkətə və millətə xidmət edən əsl ədəbiyyat nümunələri yaranırdı. Mir Cəlil, İlyas Əfəndiyev, Ənvər Məmmədخانlı kimi yazıçılar həmin prosesdə daha sabit mövqeyə malik olan sənətkarlar kimi diqqəti cəlb edirdilər” (3,244). İ.Həbibbəyli Mir Cəlalin bədii yaradıcılığının “Cəlil Məmmədquluzadə və Əbdürrəhim bəy Haqverdiyev ənənələrinin yeni tarixi şəraitdəki davamı kimi səslənməsi”ni xüsusi şəkildə vurğulayır. Məhz həmin vurğu ədəbiyyatın sürətlə ideologiyalaşdırıldığı dövrdə Mir Cəlalin nümayiş etdirdiyi “daha sabit mövqe”yin məzmununa tam bir aydınlıq gətirir. Bu “sabit mövqe” onu sübut edir ki, görkəmli yazıçının yaradıcılığı milli nəsr ənənəsinə söykənir, ideologiyaya tam bir müqavimət ruhunda meydana çıxır. Mir Cəlalin yaradıcılığında ideologiyaya tam bir müqavimət ruhunun müstəqillik dövrünün elmi düşüncəsindəki açılışı belədir: “Müşahidə olunan qiymətli cəhətlərdən biri də bundan ibarətdir ki, Mir Cəlil Paşayevin əsərlərində ictimai-siyasi mövzular ideologiyadan qat-qat çox tarixi proseslərin təqdiminə yönləndirilmişdir. Yazıçı tarixi-siyasi mövzuda qələmə aldığı əsərlərində ideoloji prinsipləri deyil, gerçək həyatı və sırayı insanın taleyini əks etdirməyi ön mövqeyə çəkmişdir. Bu mənada Azərbaycanda sovet hökumətinin qurulmasına həsr olunmuş “Bir gəncin manifesti” povestində (1940) sosialist məfkurəsi zahiri bir fondan başqa bir şey deyildir... Eyni fikir “Dirilən adam” romanına (1936) da aiddir” (3,245). Mir Cəlalin nəsrinə, o cümlədən “Dirilən adam”a çağdaş ədəbiyyatşünaslığın bu düzgün metodoloji yanaşmasından sonra 30-40-cı illər tənqidinin romanda müşahidə etdiyi qüsurların mahiyyətini daha dəqiq dəyərləndirmək mümkündür.

Tənqidin üzərində ısrarla dayandığı, romanın ideya-bədii qüsurları kimi ümumiləşdirdiyi cəhətləri – “əsərdə inqilabçı fəhlə sinfinin nümayəndələri olan Qiyas, Mirağa, Qarakişinin fəaliyyəti ümumi hadisələrlə yaxından bağlanmışdır”, “Depo fəhlələrinin həyatını, fəaliyyətini və mübarizəsini təsvir edən səhnə solğun çıxmışdır. Fəhlələrin mübariz bir sinif olaraq formalaşmış qabaqcıl inqilabi şüura yiyələnməsi öləri göstərilmişdir” və bu kimi dövrün tənqidində dönə-dönə səslənən fikirləri romanın sənətkarlıq cəhətdən zəifliyi kimi qələmə verməyə tənqidi yanaşmanın vaxtı çoxdan çatmışdır. İndi birmənalı həqiqət kimi qəbul etmək lazımdır ki, tənqidçilərin inqilabi hərəkatın təsviri ilə bağlı romana tutduğu iradlar heç də müəllifin həyat hadisələrinə öləri yanaşmasından, yaxud sənətkarlıq səriştəsinin

çatışmazlığından irəli gələn cəhətlər deyildir. Məhz inqilab hadisələrinin romana ötəri daxil edilməsinin əsas səbəbini müəllif konsepsiyasında, sənətkarın konseptual mövqeyində axtarmaq, ədəbiyyatın sürətlə ideologiyalaşdırılması prosesinə müqavimətinin təzahürü kimi dəyər vermək lazım gəlir. “Dirilən adam”, “Bir gəncin manifesti”, “Açıq kitab” və digər əsərləri göstərir ki, Mir Cəlal sosialist realizminin “həyatı doğru-dürüst, tarixən konkret” şəkildə təsvir prinsipini realizmin tarixi ənənəsindən gələn prinsip kimi qəbul etmiş, həyat hadisələrini “inqilabi inkişafda” göstərmək prinsipini isə daxili bir etirazla qarşılamışdır. Inqilab hadisələrinin romandakı təsvirinin səthiliyi həmin daxili etirazın nəticələridir. Eyni zamanda, romanda kənd həyatına dair hadisələrin təfərrüatlı əksi, şəhər həyatının, başqa sözlə, inqilabın təsvirinin səthiliyi, yaxud fraqmentallığı, əlaqəsiz epizodlar şəklində təsviri bir qədər də stixial, təhtəşüür gedir və iti realist qələmin həyatı müşahidələrə sədaqət, qeyri-həyatiliyə müqaviməti ilə də izah oluna bilər.

Müasir ədəbiyyatşünaslıqda süjetə müdaxilə mənasında sosrealizmi maarifçi realizmlə müqayisə müstəvisinə gətirmək tendensiyası güclənməkdədir və burada müəyyən həqiqət vardır. Məsələn burasındadır ki, Qədirin və Qumrunun həyat yolu “tragik talelər” kontekstində romana gətirilib və bu kontekst son nəticədə qəhrəmanın (yaxud qəhrəmanların) real, həyatı qələbəsinə heç bir psixoloji və ictimai əsas vermir. Əslində həyat hadisələrinə sədaqət mövqeyindən, Balzakın və Mirzə Cəlilin qəhrəmanları kimi, Qədir və Qumru da “burjua cəmiyyətinin qurbanları” olaraq təsvir edilməli idilər. Müəllif bu həqiqəti yaxşı bilir, bu həqiqətə mümkün qədər sadıq qalır, lakin həyat həqiqətinə sədaqəti sona qədər apara bilmir. “Həyatın doğru-dürüst, tarixən konkret” təsviri Mir Cəlali acı həyat hadisələrini romana gətirməyə, insan və cəmiyyət problemi kontekstində mənalandırmağa imkan verir, lakin metodun hadisələri “inqilabi inkişaf”da göstərmək tələbi müəllifi süjetə müdaxiləyə məcbur edir. Qədirlərin və Qumruların qələbəsinə heç bir ictimai-psixoloji əsas yox ikən, hadisələrin bütün cərəyanı qəhrəmanın cismani ölümünə apararkən, realist təsvir cismani ölüm müqabilində ancaq mənəvi qələbəyə imkan verirkən qeyri-bərabər qüvvələrlə mübarizədə Qədərə qələbə şansı verilir. Məhz bu cəhət – qəhrəmanların ölüm-dirim mübarizəsindən qalib çıxması həyatı proseslərin məntiqindən doğmur, müəllif son gedişi həyatı “inqilabi inkişaf”da göstərmək tələbinə güzəştə getməyə məcbur olur.

Romanda hadisələrin sonunun ideoloji mövqedən müdaxilə hesabına başa gəlsə də, bu cəhət romanın sonuna süni pafos versə də, bura qədər müəllif ona lazım olan sözü deyir, öz konsepsiyasını gerçəkləşdirə bilir. Patetik “yoldaşlar” ifadəsinə Qədirin dönə-dönə müraciəti də, “kəndimizə azadlıq xəbəri gətirmişəm” deyə Qumrunu müjdələməsi də tam bir ömür tragik tale yaşayan, bütün varlığı qədər sevib bağlandığı qızı Faxırənin ölümü ilə mənən ölən Qumrunun qələbəsinə heç bir əsas vermir.

“Dirilən adam”da müəllif konsepsiyası inqilab sujetinin fəvqündə dayanır. Balzakda mövcud cəmiyyəti tənqid, ictimai quruluşun ünvanına deyilənlər onu inkara gətirib çıxarmadığı kimi, Mir Cəlalin də əsas hədəfi mövcud ictimai sistem deyildir. Balzak kimi, Mir Cəlal da mövcud siyasi sistemin fəvqündə dayana bilir, öz estetik idealına bəşəri məzmun, mənə verə bilir.

İstər Balzakda, istərsə də Mir Cəlalda “dirilən adam” sujetinə müraciət bəşəri bir ideyanın milli-tarixi məzmununda ifadəsinə xidmət edir. Bu ideyanın bütün məğzi və mətləbi insana

verilən dəyərlə ölçülür. “Dirilən adam”da süjet xəttinin bütün inkişafı boyu bu ideya-konsepsiya yazıçının diqqət mərkəzində qalır.

İnsana humanist münasibət “dirilən adam” süjetinin bütün mahiyyətinə hopur. İlk növbədə, müəllif ideyası Qədir-Qumru ailəsinin heç bir insanlıq çərçivəsinə sığışmayan əməl və vasitələrlə dağılması prosesində gerçəkləşir. Müəllifin tifaqı dağılan ailənin üzvlərinin məsumluğunu, saflığını, xarakterlərinin milli-tarixi varlıqdan gələn ən davamlı ənənələrdən güc almasını ön plana çəkməsi baş verən hadisələrin sosial və fəci məzmununu qat-qat qüvvətləndirir. Mir Cəlalın insan konsepsiyası həm də onun vətəndaşlıq konsepsiyası kimi mənalanır. Qədir – Qumru səadətinə qarşı çıxanların öz məqsədlərinə çatmaq üçün heç bir çirkin hərəkətdən çəkinməməsi, Bəbir bəy və tərəfdarlarının çirkin niyyətlərini həyata keçirmək üçün ictimai mühitdən çox güclü dəstək almaları, bütövlükdə cəmiyyətin Qədirin tifaqını dağıtmaqda eyni nota köklənmələri ictimai əxlaqın pozulduğunu, milli və vətəndaş şüurunun səviyyəsizliyini nümayiş etdirir.

Mir Cəlal bütün məsələləri bir kənara qoyub əsas diqqəti insanın insana münasibəti üzərinə çəkir. Öz kəndçisinin, ellisinin ailəyə qayğı pərdəsi altında ailənin başçısını evindən didərgin salması, ailənin başsız qalmasından istifadə edərək Qumruya göz dikənlərin günü gündən çoxalması əxlaq müstəvisində cəmiyyətin qarşılaşdığı dəhşətli problemləri göz önünə gətirir.

Az qala bütöv bir cəmiyyət Qumrunun ərə getmək istəyib-istəməməsi ilə qətiyyətlə maraqlanmır, məsələnin bu tərəfi ümumiyyətlə cəmiyyətin düşüncə predmetinə daxil olmur, kəndin axundundan hacısına qədər, Çəpəl Sayalılara qədər hamını düşündürən tək bir məsələ var: Qumru – Bəbir bəy qarşılaşmasından öz mənafeyinə istifadə etmək. Mir Cəlalı bütün mənəvi dəyərlərə arxa çevirib ancaq maddi dünyaya köklənən insanın gələcəyi maraqlandırır. “Dirilən adam”da Qədir –Bəbir bəy, Qumru – Bəbir bəy qarşıdurması mənəviyə və maddiyə köklənən “dünya”ların üz-üzə gəlməsidir. Qədirlərin, Qumruların təklənməsi, Bəbir bəylərin hər gün daha sürətlə artan gücü cəmiyyətin düşar olduğu, üzbəüz qaldığı fəlakət kimi mənalanır. Cəmiyyətin maddiləşməsinin, bütün mənəvi olanlara arxa çevirmənin son nəticədə həmin cəmiyyətin özünü qurbana çevirəcəyi haqqında xəbərdarlığın mahiyyəti müəllif təhkiyəsində özünə yer alan bir rəvayətdə çox ciddi təfsirini tapır: “Circirlərə” yaxınlaşdılar. Deyilənə görə, bura ən təhlükəli dərə idi. Suyu çoxdan qurumuşdu. Burada ədavətdən bir körpənin – südəmərin başı kəsildiği üçün bulaq batmış, yaxın olan kənd dağılmış, quşlar da köçmüş, dərə ilan, əjdaha yuvası olmuşdu. Buradan keçən yolçular qorxudan kiriyir, dörd gözlə fəlakət gözləyirdilər” (4,28). Bu rəvayət, əslində, müəllifin insan konsepsiyasının pritça üsulu ilə ən yüksək fəlsəfi ifadəsi idi. Müəllif bu pritçada insana qeyri-insani münasibətin son aqibətini simvollaşdırmışdı. Bu simvolun “Dirilən adam”da cərəyan edən hadisələrlə birbaşa əlaqəsi əsərdə realist planda təsvirini tapan körpə Faxirənin dəhşətli ölüm səhnəsində reallaşır: “Gözünü qan tutmuş Bəbir bəy ağlayan uşağın qıçlarından tutub qaldırdı. Uşaq gözünü açdı, bəyə baxdı. Bu baxışla o dilsiz və köməksiz məxluq yalvarırdımı, atasını mı axtarırdı? Bu baxış qığılcım kimi söndü. Bəy, ovlanmış göyərçin kimi salladığı uşağı əlində yoxladı.

Çəpəl Sayalının sözü bəyin yadında bərkimiş, qaranlıq bir etiqada çevrilmişdi: “Uşaq var, qızın məhəbbəti uşağa keçmişdir. Yoxsa asandır. Səni istəməyib kimə gedəcək idi...”

Bəbir bəy uşağı qamışlıqdan çıxarıb suyun qırağına gətirdi. Qılçalarından bərk tutdu, başını tovladı. Havada tovladıqca uşaq içini çəkir, kəsmə-kəsmə səs çıxarır, “ana!” deyirdi...

Bəbir bir də bərk tovladı. Uşaq qorxusundan hiçqırırdı. Ona nə ediləcəyini bilmirdi. Bəy uşağı var qüvvəsilə qaldırdı, daşa çırpdı. Uşağın başı əzildi. Nar kimi xışıldadı. Yazıq bir səs eşidildi. Uşağın burnundan, ağızından, qulaqlarından gələn qan bitkiləri, cücüləri, heyvanları sulamaq üçün axan suya boyandı” (4,127).

Huşunu itirmiş ananın ayılında uşağının ölümü ilə bağlı gördüyü mənzərəni təfərrüatlı təsvirdən yazıçı imtina edir, bu dəhşəti təsəvvür etməyi oxucunun öz öhdəsinə buraxır. Mir Cəlal ən ağırlı sözünü bu dəhşətli mənzərənin təsviri ilə deyir. Bu təsvirdə əsas olan, oxucunu təsirləndirən və düşündürən insan təbiətinin mürəkkəbliyidir, ziddiyyətləridir. İnsanın təbiətində özünə yer alan bu vəhşiliyin, yırtıcılığın kökünün haradan qaynaqlanması haqqında düşüncələrdir. Bu düşüncələr romanın bəşəri məzmununu gücləndirməklə bərabər, fəlsəfəsini də açır və ölmüş ruhların dirilməsinə çağırış ideyası da elə bu zaman gerçəkləşir.

### İSTİFADƏ OLUNMUŞ ƏDƏBİYYAT

- 1.Əlişanoğlu T. Əsrdən doğan nəsr. Bakı. Elm, 1999.
- 2.İsmayılov Y. Mir Cəlalin yaradıcılığı. Bakı. Elm, 1975.
- 3.Həbibbəyli İ. Ədəbi-tarixi yaddaş və müasirlik. Bakı. Nurlan, 2007.
- 4.Mir Cəlal. Dirilən adam. Bakı. Yazıçı, 1978.
5. Onore de Balzak. Seçilmiş əsərləri. Bakı. Şərq-Qərb, 2006.
- 6.Şura yazıçılarının Nizamnaməsi. “İnqilab və mədəniyyət” jurnalı, 1934, №5.
7. Yelizarova, Qijdey S.P., Kolesnikov B.İ., Mixalskaya N.P. XIX əsr xarici ədəbiyyat tarixi. Bakı. Azərbaycan Dövlət Tədris-Pedaqoji Ədəbiyyatı nəşriyyatı. 1964.

## XX ƏSRİN 20-Cİ İLLƏRİNİN NƏSRİNDƏ DİNƏ TƏNQİDİ MÜNASİBƏT MEYLİ VƏ ONUN İDEOLOJİ ƏSASLARI

*F. ü. f.dok.* MAHRUX DÖVLƏTZADƏ

ADPU, Azərbaycan, Bakı, ORCID- 0000-0002-2366-6097

### Xülasə

20-ci illər ədəbiyyatında maarif, elm, təhsil, insanların savadlanması zərurəti mühüm yer tutur. Lakin bu illərin ədəbiyyatında maarifçiliyin təbliği sovet rejiminin “mədəni inqilab” siyasətinin tərkib hissəsi kimi meydana çıxır.

XX əsrin əvvəllərinin elmi düşüncəsi mövqeyindən dinə və onun atributlarına göstərilən münasibət 20-ci illərdə qəbul edilməz olur.

20-ci illər nəsrində sənətkar dünyagörüşünün ateizm mövqeyindən çıxışı aparıcı mövqedədir. Bu illərdə yaranan nəsr əsərlərinin əksəriyyətində özünü göstərir. Bu tipli əsərlərdə maarifçilik ideyası mürəkkəb məzmun alır və bu mürəkkəblik - sənətkar mövqeyinin siyasiləşməsi ona süjeti həyat həqiqətinin tələbinə uyğun inkişaf etdirməyə mane olur. Buna görə də bu cür siyasiləşən əsərlərdə həyat həqiqətinin bədii həqiqətə çevrilməsində müəyyən təhriflər, süni pafos yer alır. 20-ci illərin nəsrini dini dəyərlərə estetik yanaşmada kifayət qədər ziddiyyətli bir yol keçir. Bu illərin sənətkarlarının İslama baxışları tipoloji cəhətdən iki istiqamətlə şərtlənir. Birincisi, sənətkarın dünyagörüşü dəyişən zamanın siyasətinə uyğunlaşır və belə olan halda onların yaradıcılığında fanatizm, mövhumata, cəhəlatə, mədəni geriliyə, din xadimlərinin naqis əməllərinə tənqidi baxış dinin əsaslarına tənqidi baxışla birləşir. Yazıçı ateist mövqedən çıxış etməyə üstünlük verir. Bütün bunlarla yanaşı maarifçi realizmin milli ənənələri 20-ci illər nəsrində də bu və ya digər dərəcədə qorunub saxlanırdı.

**Açar sözlər:** maarifçilik, ateist mövqe, dini düşüncə, maarifçi nəsr

## XX ƏSRİN 20-Cİ İLLƏRİNİN NƏSRİNDƏ DİNƏ TƏNQİDİ MÜNASİBƏT MEYLİ VƏ ONUN İDEOLOJİ ƏSASLARI

XIX əsrin sonu, XX əsrin əvvəlləri (1890-1920) sovet dövrü Azərbaycan ədəbiyyatşünaslığında müstəqil bir dövr statusu alaraq tədqiq edilir. Dövrün ədəbiyyatı daha çox “izm”lərin tipoloji müxtəlifliyində - maarifçi realizm, tənqidi realizm və romantizm ədəbi cərəyanları kontekstində araşdırılır.

Adı çəkilən “izm”lərin son sərhəddi 1920-ci illə məhdudlaşdırılır. Bundan sonrakı illərin ədəbiyyatı ədəbiyyat tarixlərinə “sovet dövrü” kimi daxil olur. Lakin tarixi dövrləşdirmədə ictimai-siyasi proseslərin cərəyanını əsas götürən bu prinsipə müstəqillik dövründə tənqidi yanaşma güclənir. Maarifçi və tənqidi realizmlərin, eləcə də romantizmin ədəbiyyatımızda formalaşmış ənənələrinin 20-ci illərdə və hətta 30-cu illərin ortalarına qədər davam etməsi tendensiyası dövrləşdirmə məsələlərinə yeni baxışlar meydana çıxarır. Müstəqillik dövrünün

ədəbiyyatşünaslığı ədəbi prosesin spesifikasını ancaq ictimai-siyasi hadisələrlə əlaqələndirməyin estetik özünəməxsusluğu müəyyənləşdirmək üçün kifayət etmədiyi qənaətinə gəlir. Prof.N.Cəfərov yazır: “Bizim fikrimizcə, Azərbaycan ədəbiyyatı tarixi aşığıdakı prinsiplər əsasında dövrləşdirilməlidir:

- a) ədəbi-estetik proses;
- b) etnik-kulturoloji proses;
- c) ictimai-siyasi proses” (2,səh. 7)

Dövrləşdirmə prinsiplərinin bu cür müəyyənləşməsi dövrləşdirmə və mərhələ təsnifatında konkret dövrün ədəbiyyatındakı estetik özünəməxsusluqları meydana çıxarmağa istiqamətlənir və dövr və mərhələləri ancaq ictimai-siyasi proseslərdən birbaşa asılılıqdan qurtarır. 20-ci illərin ədəbi prosesində maarifçi və tənqidi realizmlərə, eləcə də romantizmə dair estetik keyfiyyətlərin qabarıq görünməsi müstəqillik dövrünün ədəbiyyatşünaslığının müşahidələri və elmi ümumiləşdirmələri ilə meydana çıxarıldı. Məsələ burasındadır ki, sovet dövrü ədəbiyyatının yeganə yaradıcılıq metodu elan edilən sosialist realizmi ilə (20-ci illərin əvvəllərində dialektik realizm, marksist realizm kimi şərti adlarla adlandırılan yaradıcılıq metodu ilə) maarifçi realizmin estetik prinsipləri arasında müəyyən “qohumluq”lar da nəzərə çarpmaqdadır. Müstəqillik dövrünün ədəbiyyatşünaslığında sosialist realizmi ilə maarifçi realizmi tipoloji cəhətdən yaxınlaşdırın və uzaqlaşdırın xüsusiyyətlər barədə az da olsa, danışılmışdır. Bu cərəyanlara aid əsərləri oxuduqca biz daima insana aşılanaq onu dəyişmək istəyən bir nöqtəyi-nəzərlə qarşı-qarşıya qalırıq. Maarifçilikdə bu, ilk baxışda müəllifin, sosialist realizmində isə ideologiyanın tendensiyası kimi diqqəti cəlb edir. Lakin bu baxımdan onlar arasında kəskin sədd də qoymaq mümkün deyil. Çünki, maarifçiliyin tendensiyasında ideologiya, sosialist realizmində isə fərdi mövqe də tamamilə kənarda saxlanılır. Burada başlıca fərq odur ki, maarifçilikdə yazıçı mövqeyi ilə ideologiyanın mövqeyi üst-üstə düşür, yazıçı əsasən, könüllü olaraq xidmət etdiyi ideologiyayı seçir. Sosialist realizmində isə yazıçı bir növ bunun məcburiyyətində qalır, ona yönləndirilir” (6,səh. 67).

Əslində maarifçi realizmdə açıq tendensiyalılığı şərtləndirən ideologiya yox, müəllifin əsərlərində estetik ideal şəklində ifadəsini tapan dünyagörüşüdür. Maarifçi realist tapındığı dünyagörüşünün estetik ifadəsini verir. Həmin estetik ifadə bədii əsərdə ideya şəklində inikas olunur. Sosialist realizmində (xüsusən ilk onilliklərdə) yazıçının öz fərdi dünyagörüşünü müstəqil şəkildə əsərlərində ifadə etmək imkanı yoxdur. Maarifçi realist ideyadan süjetə gələndə, bu, onun həyata baxışının fərdi ifadəsi kimi meydana çıxır. Sosialist realizmində isə ideyadan süjetə gəlmək yazıçının həyata baxışının, reallığın fərdi ifadəsi deyil, siyasi rejimin diktə etdiyi ideyaların təbliği vasitəsidir. Bu mənada sosialist realizmində bədii əsərlərdə əksini tapan ideyalar total xarakter daşıyır. Bu fərqlərə baxmayaraq, yeni yaradıcılıq metodu öz ifadə vasitələri baxımından maarifçi realizmdən də kifayət qədər bəhrələnir. Əgər nəzərə alsaq ki, sovet dövrünün ilk onilliklərində, xüsusən 20-ci illərdə sənətkarların yaradıcılığında maarifçilik tendensiyası mühüm yer tuturdu, eyni zamanda, bədii inikasının üsulları baxımından maarifçi realizmin estetik prinsiplərinə sıx-sıx istinad olunurdu, bu zaman onu düşünmək olar ki, 20-ci illərdə ədəbiyyatımızda, xüsusən bədii nəsrə maarifçi realizm yaşamaqda idi. Lakin yuxarıda da, qeyd edildiyi kimi, bu zaman yazıçı dünyagörüşünün siyasi rejimin təlqinlərinin ifadə vasitəsinə çevrildiyini nəzərə almaq lazım gəlir.

20-ci illər ədəbiyyatında maarif, elm, təhsil, insanların savadlanması zərurəti mühüm yer tutur. Lakin bu illərin ədəbiyyatında maarifçiliyin təbliği sovet rejiminin “mədəni inqilab” siyasətinin tərkib hissəsi kimi meydana çıxır. “Mədəni inqilab” siyasətində ancaq dünyəvi təhsil və elmə yer ayrılır, dini təhsil və elmlər qəbul edilmir. Bununla bağlı ədəbiyyatda da dünyəvi təhsilin və elmin təbliğinə yer ayrılır, dini təhsil, dini elmlər, dini düşüncə tərzini kəskin tənqid hədəfi olur.

20-ci illər nəsrində maarifçi estetikanın süjetə müdaxilə imkanlarından sənətkarlar geniş bəhrələnilir. Bədii nəsrə müəllif ideyası əsasən qadın hüquqsuzluğu, elmi, təhsil məsələləri və aşağı-yuxarı təbəqə münasibətləri kontekstində gerçəkləşir.

İdeyaların stereotip konfliktlər vasitəsilə gerçəkləşməsi diqqətimizi daha artıq cəlb edir. Əslində müəlliflərin əks etdirdiyi ideyalar gerçək həyatdan yox, dəyişən zamanın siyasətindən güc alır. Ər-arvad, qadın-kişi münasibətləri ərin zalımlığı, arvadın məzlumluğu kontekstində cərəyan edir, yeni rejim qadına öz hüququnu başa salaraq, onun boşanmasına, guya mahiyyətə azad olmasına təkan verir. Qadın ictimai həyata daxil olur və rejimin işçi qüvvəsinə çevrilir.

İkinci halda, dünyəvi təhsilin və elmin insanları qaranlıqdan işığa çıxarmaq gücü, dini təhsil və elmin insanların həyatını zülmət səltənətinə çevirməsi ideyası təbliğ olunur və konfliktin əsasını da bu iki tərəf arasındakı ziddiyyətlər təşkil edir.

Üçüncü halda, konfliktin bir tərəfində varlı təbəqə, ikinci tərəfində isə yoxsul təbəqə nümayəndələri dayanır.

Hər üç halda sənətkarlar maarifçi realizmin obrazı birtərəfli yükləyərək təsvir etmək imkanından maksimum dərəcədə bəhrələnilir. Ər mütləq mənada zalım, dini və yuxarı təbəqə nümayəndələri bütün insanlıq sifətlərindən məhrum, ancaq şəxsi mənafeyini düşünən, qəddar təbiətli insanlar kimi təsvir edirlər.

20-ci illər nəsrində S.Hüseynin “Yatmış kəndin qış gecələri”, “Kor kişinin arvadı”, “Xeyir” və “bərəkət” ayı”, T.Şahbazının “Çətin müəmma və ya iki arvad almaq məsələsi”, “Ağanın kənizi”, B.Talıblının “Xortdan”, C.Cabbarlının “Gülzar” və b. hekayələrində zamanın ateist siyasəti dini dəyərlərə yanaşmanın meyarına çevrilir. Həmin ateist siyasət sənətkarların dinə inkarçı münasibətinin əsasında dayanır. Yuxarıda adları çəkilən və eləcə də bir sıra başqa əsərlərdə yazıçılar zamanın “dini və dini ideologiyaları rədd etmə” siyasətindən çıxış edirlər. Əlbəttə, həmin yazıçıların bu mövqedən çıxış etmələrinə baxmayaraq, onların hamısının fərdi dünyagörüşü etibarlı ilə ateist olduğuna inanmaq məntiqdən kənar bir işdir.

Çünki həmin yazıçıların, demək olar ki, hamısı inqilabdan qabaq da yaradıcılıqla məşğul olmuşlar. Bu sənətkarların inqilabdan qabaqki əsərlərində, heç bir halda dinə inkarçı münasibət olmamışdır. Əksinə, dini inanc onların dünyagörüşünün mühüm tərkib hissəsi kimi çıxış etmişdir. Məsələn, C.Cabbarlının inqilaba qədərki bütün şeirlərində, nəsrində və dramaturgiyasında dini dünyagörüşü mühüm mövqeyə malikdir. 1916-cı ildə yazılmış “Aslan və Fərhad” hekayəsində istər müəllif, istərsə də qəhrəmanların dünyagörüşündə dini inanc aparıcı mövqedədir. Süjetin inkişaf məntiqi də bu inanc sisteminə tabedir. Qardaşı Aslanın sonsuz zəhmətləri hesabına oxuyub mühəndis olan Fərhad məhz qardaşına xəyanət etdiyi üçün zəlil günə qalıb məhv olur. İstər müəllifin dünyagörüşünə görə, istərsə də aparıcı qəhrəmanların baxışlarına görə Fərhad elədikləri müqabilində haqq etdiyi Allah cəzasını alır. Hekayədə buna əsaslı işarə də vardır: “Züleyxa Aslanın halını pis görüb, tez yerindən durdu:

- Qardaş, - dedi, - heç fikir eləmə. Allah özü onlara cəza verir” (1,səh. 218).

Ölüm məqamında bacısıoğlu Kamilin qarşısındakı son etirafı da Fərhadın məhz Allah hökmü ilə cəzalandığını sübut edir. Allah qarşısında günahını etiraf etməklə Fərhad ona verilmiş cəzanın ünvanını aşkarlayır:

- Get, mənim əllərim qanlıdır, sənin pak və müqəddəs bədəninə dəyməsin! Ancaq qiyamət günü anandan öz günahkar qardaşının əfv edilməsini xahiş edərsən” (1, səh.222).

Günahkarın Allah imtahanına çəkiləcəyi, Allah qarşısındakı cəzasını çəkəcəyi XIX əsrin sonu, XX əsrin əvvəlləri Azərbaycan maarifçi realist nəsrində həm müəllif düşülgörüşündə, həm də müəllifin müsbət tendensiya isə təsvir etdiyi qəhrəmanların inanc sistemində aparıcı mövqeyə malikdir. Bədii əsər süjetinin inkişaf məntiqinin bu inanc sistemindən güc almasına dair Ə.Haqverdiyevin, S.M.Qənizadənin, İ.Musabəyovun, S.S.Axundovun, C.Cabbarlının əsərlərindən, nə qədər desən, nümunə gətirmək olar. Lakin yeni dövrə keçiddə vəziyyət dəyişir. Sənətkarlar süjetin inkişaf məntiqini öz dünyagörüşlərinin və həqiqi həyatı müşahidələrinin məntiqinə tabe tuta bilmirlər. Bunun ən səciyyəvi nümunələrindən biri kimi C.Cabbarlının “Gülzar” hekayəsinə diqqət yetirək. “Gülzar” hekayəsində süjetin sonu “Aslan və Fərhad”dakından əsaslı şəkildə fərqlənir. İkinci hekayədə Allah qarşısında günahlarını başa düşən və etiraf edən qəhrəmandan fərqli olaraq, birinci hekayənin qəhrəmanı Allahın müqəddəs kitabını – Qurani aşağılamaq niyyətinə düşür, “Qurani yerə çırpıb, əsəbi bir həyəcanla tapdalamağa başla”yır (1,səh. 271).

Düşdüyü çətin vəziyyətdə bütün süjet boyu böyük Allahdan, onun müqəddəs kitabından nicat gözləyən, Allaha və Qurana inancında bütöv və sarsılmaz təsiri bağışlayan cavan bir qızın “Qurani yerə çırpıb, əsəbi bir həyəcanla tapdalama”sı necə izah olunmalıdır?

Biz maarifçi realist ədəbiyyatd müəllifin əks etdirmək istədiyi ideya naminə süjetə müdaxiləsindən, süjetin inkişafını reallığın məntiqindən çıxarıb ideyanın məntiqinə tabe tutması haqqında artıq danışıyıq. “Gülzar” hekayəsində də gerçəkliyin həqiqəti ilə müəllifin təbliğ etmək istədiyi fikir üz-üzə qalır və əslində süjetin psixoloji müstəvidəki konfliktini müəyyənləşdirir.

Hekayədə təcavüzə məruz qalan qızın bütün sarsıntıları, həyəcanı, ərə getmək istəməməsi, düşdüyü ağır vəziyyətlə bağlı Qurana üz tutması, ondan kömək istəməsi psixoloji cəhətdən tam əsaslıdır, inandırıcı təsvirlər olmaqla reallığın əksidir. Əgər bu hekayə “Aslan və Fərhad”ın yazıldığı illərdə yazılısaydı, tamam fərqli bir sonluqla bitərdi. Məsələn, deyək ki, gənc qız onu bu cür ağır vəziyyətə salan insanı törətdiyi vəhşi əməl müqabilində Qiyamət gününə tapşırar, onun Allah tərəfindən cəzalanacağına inamını ifadə edərdi. Süjetin qeyri-təbii bir sonluqla bitməsi bütünlükdə insanların, başqa sözlə, oxucuların dini inancına rəxtə salmaq, bu inamı sarsıtmaq ideyasına tabe tutulub. Çünki, “dinə qarşı mübarizə aparmaq” “marksizmin əlifbası” kimi yazıçının qarşısına bir vəzifə - tələb kimi qoyulub. Bu tələbi yerinə yetirməmək yazıçı üçün siyasi təzyiqlər və təqiblər qorxusu, ölüm təhlükəsi yaradır. Ona görə də C.Cabbarlı süjeti elə qurur, hadisələrin cərəyanını elə inkişaf etdirir ki, bu son nəticədə qəhrəmanın dini inancının sarsılmasına gətirib çıxarsın. Hekayəni oxuyan oxucu da bu məntiqə inanıb ateizm yolunu tutsun.

Süjetə verilən bu ateist həll, ilk baxışda, maarifçi realizmin estetikasından kənara çıxma halı kimi görünür. Yenə də ilk baxışda bu kənara çıxmanın səbəbini birmənalı şəkildə siyasi rejimin sənətkarlar qarşısında qoyduğu tələblərlə izah etmək tam qanunauyğun təsir bağışlayır.



Çünkü, milli maarifçiliyin estetikasına dair tədqiqatlarda XIX əsrin sonu, XX əsrin əvvəllərinin maarifçilərinin öz dünyagörüşləri etibarlı ilə İslam dininə bağlı olduqları artıq çoxdan sübut edilmişdir. Lakin ümumən dinə bağlılığı milli maarifçiliyin bütün mərhələləri üçün səciyyəvi hal hesab etmək olmaz. Məsələn, daha çox M.F.Axundzadə ilə təmsil olunan XIX əsrin 50-60-cı illərinin maarifçiliyində dinə bağlılıq yoxdur. Milli maarifçiliyin tarixində fanatizm, mövhumata qarşı mübarizə ideyası həmişə aktiv olmuşdur. Lakin 20-ci illərin nəsrində mövhumata, fanatizmə qarşı mübarizə din xadimlərinin din və şəriətdən öz mənafeləri naminə sui-istifadəsi məsələlərinin qoyuluşu kifayət qədər mürəkkəb xarakter alır. 1890-1920-ci illəri maarifçi realizmin son mərhələsi kimi düşünəndə, demək lazımdır ki, burada iki yarım-mərhələnin ayrılması qaçılmazdır. XIX əsrin sonu, XX əsrin əvvəllərini birinci yarım-mərhələ, 20-ci illəri isə ikinci yarım-mərhələ kimi götürmək olar. Belə olan halda ümumiləşdirmək olar ki, birinci yarım-mərhələdə mövhumata və fanatizmə münasibətdə din heç vaxt tənqiddən hədəfinə çevrilməmişdir. Bu yarım-mərhələnin maarifçiləri dini qaranlığın, zülmətin yox, işığın, tərəqqinin simvolu kimi qəbul etmiş, soydaşlarının İslam ruhunda tərbiyəsini uğrunda, eyni zamanda İslamın təhrif olunmasına qarşı mübarizə aparmışlar.

20-ci illərdə isə vəziyyət dəyişir. Bədii nəsrin fakturasında, fabula və süjetində mövhumata, fanatizm, din adından alver edən ruhanilərə qarşı mübarizə problemləri qoyulur, lakin əsas tənqid hədəfi kimi dinin özü seçilirdi. 20-ci illərin nəsrində dinlə din xadimlərini, mövhumatın fanatizmlə dini eyniləşdirmək tendensiyası aparıcıdır. Buna görə də, 20-ci illər nəsrində həyat materialı ilə müəllif dünyagörüşü arasında ziddiyyət yaranır. Həyat materialı fanatizmi, mövhumatı, din xadimlərinin əməllərini tənqid üçün gen-bol material verdiyi halda, dinə tənqidi yanaşma üçün əsas vermirdi. Buna görə də müəlliflər həyat materialının bədii həllini, süjet xəttini elə qururdular ki, tənqiddən əsas hədəfi dinin özü olsun. Şübhəsiz ki, həyat həqiqətinin bədii həqiqətə çevrilməsinə, süjetin inkişaf xəttinə bu cür müdaxilə realizmi zəiflədir, müəlliflərin illüziyalı təsvirlərinə yol açırdı.

1916-cı ildə yazdığı “Kənddə, yaxud əcəl” hekayəsində T.Şahbazi də fanatizmi, mövhumatı, müftəxor din xadimlərini tənqid hədəfi kimi seçmişdi. Bu seçimi və məsələyə verdiyi bədii həllə o, müasirləri olan C.Məmmədquluzadə, S.M.Qənizadə, Nərimanov və b. ilə eyni ideya mövqeyində birləşirdi. Hekayədə “kənd mollası Molla Cəfərqulu”nun əndazədən çıxan iyərənc əməlləri, avam qadınları öz nəfsinə tabe etmək istəyi, xəstəliyini müalicə adı ilə onların ölümünə bais olmasını T.Şahbazi qısa, lakonik bir tərzdə tənqid hədəfinə çevirirdi. Eyni zamanda, müəllif çox ustalıqla onun haqqında cinayət hökmü çıxardan məhkəmə qarşısında “biz mollamızı istəyirik, mollasız yaşaya bilmərik” tələbi ilə çıxış etmələri fonunda kənd mühitindəki avamlığı, cəhaləti, fanatizm və mövhumatı olduqca sənətkarcasına kinayə obyektinə çevirirdi. T.Şahbazinin gerçəkliyə baxışında siyasi tendensiya yoxdur. Onun tənqidi cəmiyyəti geri qoyan din xadiminin müftəxorluğuna, insanları cəhalət içində saxlamaq niyyətinə, mühitdəki güclü fanatizmə qarşıdır. Yazıçı bunu özünün konkret müşahidələri və vətəndaşlıq düşüncəsi əsasında edir. Buna görə də, “Kənddə, yaxud əcəl” mühitin ibrətamiz hekayəsinə çevrilərək XX əsrin əvvəllərində yaranan bir çox klassik hekayələrlə - C.Məmmədquluzadənin “Usta Zeynal”, Y.V.Çəmənəminlinin “Cənnətin qəbz”, N.Nərimanovun “Pir” kimi əsərləri ilə ideya-məzmun vəhdəti yaradır, müəllif mövqeyi baxımından birləşir. Bu əsərlərin heç birində din və şəriət tənqid hədəfi seçilməsə də, sovet ədəbiyyatşünaslığı onları dinə qarşı yazılmış əsərlər kimi təqdim etməkdə israrlıdır. Belə

tədqiqatların birində oxuyuruq: “Ədəbiyyatımızda Məhəmmədhəsən əmi, Usta Zeynal, Usta Ağabala, kiçik İsmayıl kimi dini fanatizm toruna düşən insanların obrazları ilə yanaşı, insan mənəviyyatını zəhərləyən, xurafatdan gəlir mənbəyi kimi istifadə edən tüfeyli, şarlatan ruhani obrazları da yaradılmışdır. Dinin puçluğunu belə şəxslərin simasında öldürücü satirik boyalarla vermək realist sənətkarlar üçün daha münasib və əlverişli idi” (4,səh. 100) . Sitatdakı sonuncu tezis birmənalı etiraz doğurur. Çünki XX əsrin əvvəllərində yazılan əsərlərdə - C.Məmmədquluzadənin, S.M.Qənizadənin, Nərimanovun və b. yaradıcılığında din tənqid hədəfi deyil. Lakin ədəbiyyatşünaslığın belə bir qənaətlə çıxış etməsi qətiyyət təsadüfi sayılmamalıdır. Bu, Azərbaycan sovet ədəbiyyatşünaslığında siyasi rejimin tələqləri ilə formalaşmış bir ənənədir. Əsl həqiqətdə isə, əsərlərdə ifadəsini tapmayan ideya mövqeyini bədii əsərlərə süni surətdə calamaq tendensiyasıdır. Bu mənada adı çəkilən və çəkilməyən sənətkarların XX əsrin əvvəllərinə aid yaradıcılıqları ilə sovet ədəbiyyatşünaslığının dinə münasibətdəki mövqeləri arasında əsaslı fərq müşahidə olunur. Azərbaycan sovet ədəbiyyatşünaslığının bu istiqamətdəki mövqeləri yalnız 20-ci illər nəsrinə tətbiq edildikdə özünü doğruldur. Geniş mənada götürsək, XX əsrin əvvəllərinin ictimai həyatda, publisistik və bədii düşüncəsində dünyəvi elmlərlə dini elmlərin qarşı-qarşıya gətirilməsi problemi mövcud olmuşdur. Bu illərin ictimai və ədəbi-mədəni mühitində hər iki meylin tərəfdarları olmuş, hətta mətbuat səhifələrində “bizə hansı elmlər lazımdır” mövzusunda qızğın müzakirələr getmişdir. Lakin XX əsrin əvvəllərinin sağlam mədəni düşüncəsi dini və dünyəvi elmləri, elmi düşüncə və dini inancı üz-üzə qoymağın səmərəsizliyini dərk etmiş və hər ikisinin paralel fəaliyyətini cəmiyyət üçün faydalı hesab etmişlər.

Ə.Hüseynzadənin aşağıdakı qənaətini, elə bilirik ki, XX əsrin əvvəllərindəki mədəni fikrin əksəriyyətlə qəbul etdiyi mövqe kimi təqdim etmək olar: “Axund həzrətləri, biz öylə zənn edirik ki, bizə ulumun kəffəsi eyni dərəcədə lazımdır: həm ülumi-diniyyə, şəriyyə və ruhaniyyə, həm riyaziyyə və təbiyyə kibi ülumi-müccərrədə və cismaniyyə!” (3,səh. 124).

Əlbəttə, XX əsrin əvvəllərinin ən mütərəqqi ziyalıları dinin ictimai həyata nüfuzunu, cəmiyyəti idarə etməyə can atmasını ümumən qəbul etmir, buna tənqidi yanaşırdılar. Onlar bu inamda idilər ki, cəmiyyətin şəriət qaydaları ilə idarə edilməsi bu qaydaları öz mənafeləri nəminə hər şəkildə təhrif edən din xadimləri üzündən özünü doğrultmur. Cəmiyyətin dünyəvi hüquqa əsaslanaraq idarə edilməsi mütərəqqi hal kimi qəbul edilirdi. Ziyalı düşüncəsi, ümumən, cəmiyyətin idarə edilməsində Avropa qaydalarına üstünlük verir, dinin funksiyasını da xristian dünyasındakı variantda məqbul hesab edirlər. Avropada dinin ictimai idarəetmədən uzaqlaşdırılıb, ancaq ibadət və inanış sistemi kimi saxlanması bizim ziyalıları da təmin edir və onlar da İslamın müsəlmanın həyatındakı rolunu bu istiqamətdə görmək uğrunda çalışırdılar. Buna görə də milli mədəni və elmi düşüncə “dini bir vicdan əmri və yarıdanla qul arasındakı mənəvi bağı nizamlayan bir amildən ziyadə, həyatımızın maddi və mənəvi qisminin hamısına hakim bir prinsiplər bütünü olaraq” (5,səh. 37) qəbul etmirdilər. Lakin ictimai və mədəni fikrin bu mövqeyi dini inkar anlamına yox, dinin ictimai həyatdakı həqiqi rolunun müəyyənlişməsinə istiqamətlənmişdi. Bu rol prinsip etibarı ilə aşağıdakı kimi müəyyənlişirdi: “Din qul ilə Allahın arasını düzənləyən bir prinsiplər sistemindən ibarətdir. O halda dinin konusunu yalnız inanışlarla ibadətlərə aid xüsuslar təşkil edir” (5,səh. 52). Dinə verilən bu rolda insanın Allaha inamına da, ibadətə də - namaz və dualara da, məscidə və ziyarətgahları ziyarətə də əsaslı yer

var və bunların icrası həqiqi möminliyin şərtləri kimi qəbul edilir. Bu şərtlər daxilində hərəkət edən insan mömin kimi qəbul edilərək, ona hörmət bəslənir.

XX əsrin əvvəllərinin elmi düşüncəsi mövqeyindən dinə və onun atributlarına göstərilən münasibət 20-ci illərdə qəbul edilməz olur.

Bu bir həqiqətdir ki, 20-ci illər nəsrində ateist tendensiya 20-ci illərin birinci yarısı ilə müqayisədə ikinci yarısında daha çox güclənir. S.Hüseynin hekayələri də onilliyin ikinci yarısının səciyyəvi bədii faktları kimi meydana çıxır. Lakin, fikrimizcə, onilliyin nə birinci yarısı, nə də ikinci yarısını ateizmdən, eləcə də dinə ənənəvi yanaşmadan sərf-nəzər etmək olmaz. Bütövlükdə 20-ci illərdə dinə münasibətdə ateist düşüncədən kənar, lakin fanatizm və mövhumata tənqidi baxış ifadə edən əsərlər də meydana çıxırdı.

Beləliklə, nəticə olaraq demək olar ki, 20-ci illərin nəsrini dini dəyərlərə estetik yanaşmada kifayət qədər ziddiyyətli bir yol keçir. Bu illərin sənətkarlarının İslama baxışları tipoloji cəhətdən iki istiqamətlə şərtlənir. Birincisi, sənətkarın dünyagörüşü dəyişən zamanın siyasətinə uyğunlaşır və belə olan halda onların yaradıcılığında fanatizmə, mövhumata, cəhalətə, mədəni geriliyə, din xadimlərinin naqis əməllərinə tənqidi baxış dinin əsaslarına tənqidi baxışla birləşir. Yazıçı ateist mövqedən çıxış etməyə üstünlük verir.

20-ci illər nəsrində sənətkar dünyagörüşünün ateizm mövqeyindən çıxışı aparıcı mövqedədir. Bu illərdə yaranan nəsr əsərlərinin əksəriyyətində özünü göstərir. Bu tipli əsərlərdə maarifçilik ideyası mürəkkəb məzmun alır və bu mürəkkəblik - sənətkar mövqeyinin siyasiləşməsi ona süjeti həyat həqiqətinin tələbinə uyğun inkişaf etdirməyə mane olur. Buna görə də bu cür siyasiləşən əsərlərdə həyat həqiqətinin bədii həqiqətə çevrilməsində müəyyən təhriflər, süni pafos yer alır.

Bütün bunlarla bərabər, 20-ci illər estetik fikrinin zamanın siyasi tələblərinə bədii ənənənin gücü ilə müqavimət göstərməsi hallarına da rast gəlirik. Bu tip əsərlər 20-ci illər nəsrində azlıq təşkil edir. Bununla belə, bu cür hallar maarifçi realizmin milli ənənələrinin 20-ci illər nəsrində də bu və ya digər dərəcədə qorunub saxlandığını sübut edir.

### **Ədəbiyyat siyahısı:**

1. Cabbarlı C. Əsərləri. Dörd cildə. I cild. Bakı: Şərq-Qərb, 2005, 328 s.
2. Cəfərov N. Seçilmiş əsərləri. Beş cildə. II cild. Bakı: Elm, 2007, 352 s.
3. Hüseynzadə Ə. Seçilmiş əsərləri. Bakı: Şərq – Qərb, 2007, 480 s.
4. Mustafayev Q. XX əsrin əvvəllərində Azərbaycanda islam ideologiyası və onun tənqidi. Bakı. Maarif, 1973, 296 s.
5. Salamoğlu T. XIX əsrin sonu, XX əsrin əvvəlləri. Azərbaycan ədəbiyyatının aktual problemləri.
6. Sossialist realizmi müasir mərhələdə. Bakı: Elm, 1988, 388 s.

# OTOMOTİV SEKTÖRÜNDE BULUNAN ŞİRKETLERİN ÇOK KRİTERLİ KARAR VERME YÖNTEMLERİ KULLANILARAK FİNANSAL PERFORMANSLARININ ÖLÇÜMLENMESİ

**Uzm. Mehmet ANBARCI**

Aydın Adnan Menderes Üniversitesi, ORCID ID: 0000-0002-1203-6620

**Yusuf Ziya AKALIN**

Aydın Adnan Menderes Üniversitesi, ORCID ID: 0009-0002-0789-7562

**Prof. Dr. Feriştah SÖNMEZ**

Aydın Adnan Menderes Üniversitesi, ORCID ID: 0000-0002-2021-9427

## ÖZET

Bu çalışma, otomotiv sektöründeki şirketlerin finansal nitelikteki performanslarının ölçülmesi amacıyla çok kriterli karar verme yöntemlerinin kullanımını ele almaktadır. Otomotiv sektörü, küresel çapta rekabetin yoğun olduğu ve sürekli değişen bir ortamda faaliyet göstermektedir. Dolayısıyla, bu sektörde faaliyet gösteren şirketlerin finansal performanslarını değerlendirmek ve kararlarını desteklemek için etkili bir şekilde analiz edilmesi gerekmektedir.

Çalışmanın amacı, Borsa İstanbul'da otomotiv sektöründeki şirketlerin finansal performanslarını ölçmek için çok kriterli karar verme yöntemlerini kullanmaktır. Çalışmada elde edilecek bulgular ile çalışmaya konu olan şirketler ile ilgili finansal açıdan fikir sahibi olunabilir. Çalışmada, çok kriterli karar verme yöntemlerinin teorik temelleri incelenmekte ve otomotiv sektörüne bulunan şirketlerin finansal verilerinden hareketle değerlendirme yapılmaktadır. Çok kriterli karar verme yöntemlerinden CRITIC yöntemi ile finansal veriler ağırlıklandırılmış ve COPRAS yöntemi ile değerlendirilmesi ve sıralanması yapılmıştır.

Çalışmanın sonuçları, otomotiv sektöründeki şirketlerin finansal performanslarının objektif bir şekilde ölçülmesine ve karar alma süreçlerinin desteklenmesine katkı sağlamayı hedeflemektedir. Çalışmada elde edilen sonuçlara göre en yüksek finansal performansı DOAS şirketi göstermiştir. DOAS şirketini, KARSN ve TTRAK şirketleri takip etmiştir. Finansal performans açısından şirketler arasında en düşük performansı gösteren şirket OTKAR şirkettir. OTKAR şirketinden sonra ASUZU ve TMSN şirketleri de finansal performansı düşük olan şirketlerdir.

**Anahtar Kelimeler:** Çok Kriterli Karar Verme, CRITIC, COPRAS, Otomotiv Sektörü

## 1.GİRİŞ

Türkiye'nin otomotiv sektörü, ekonominin lokomotif sektörlerinden biri olarak ön plana çıkmaktadır. Hem üretim kapasitesi hem de istihdam açısından büyük bir öneme sahip olan otomotiv endüstrisi, ülkenin ekonomik büyümesine ve dış ticaret dengesine önemli katkılar

sağlamaktadır. Türkiye’deki otomotiv sektöründeki şirketler, iç pazarın yanı sıra uluslararası arenada da rekabet etmekte ve bu rekabetin getirdiği zorluklarla başa çıkmak için sürekli olarak finansal performanslarını gözden geçirmektedirler. Otomotiv sektöründeki şirketlerin finansal performanslarının ölçülmesi, hem kendi içlerinde stratejik karar alma süreçlerinde etkili olmak adına hem de dış paydaşlarla iletişim kurarken güvenilir veriler sunmak için kritik bir öneme sahiptir. Bu bağlamda, finansal performansın ölçülmesinde kullanılan çok kriterli karar verme yöntemleri, şirketlerin genel durumunu anlamak ve iyileştirme alanlarını belirlemek için önemli bir araç olarak kullanılmaktadır.

Bu çalışmada otomotiv sektöründe bulunan 8 şirketin finansal performansı ölçümlenmiştir. Şirketlerin 2022 yılı finansal tablolarından hareketle 11 adet kriter olan oranlar analiz edilmiştir. Literatürde finansal performans analizi yapmak için birçok oran mevcuttur. Çalışmada, literatürde yapılan çalışmalarda en çok kullanılan oranlara yer verilmiştir. Elde edilen oranlar CRITIC yöntemi ile ağırlıklandırılmış ve COPRAS yöntemi ile değerlendirilmiştir. Değerlendirme sonucunda elde edilen sıralamaya göre sonuç ve tartışma yapılmıştır.

## 2.CRITIC YÖNTEMİ

1995 yılında Diakoulaki ve ekibi tarafından geliştirilen Criteria Importance Through Intercriteria Correlation (CRITIC) metodu, çok kriterli karar verme problemlerindeki kriterlerin önem ağırlıklarını belirlemek için kullanılır. Bu yöntem, kriterlerin standart sapmaları ve aralarındaki korelasyonun birlikte değerlendirildiği subjektif bir ağırlıklandırma yaklaşımını içermektedir. CRITIC yönteminin adımları şunlardır (Jahan vd., 2012: 413):

### 1. Adım: Karar Matrisin Oluşturulması ve Normalize Edilmesi

$x_j^{max}$  = j. Kriter alternatifleri arasındaki max değer

$x_j^{min}$  =j. Kriterin alternatifleri arasındaki min değer

Fayda kriterleri için Eşitlik (1), maliyet kriterleri içinse Eşitlik (2) kullanılarak  $r_{ij}$  değerleri bulunur.

$$r_{ij} = \frac{x_{ij} - x_j^{min}}{x_j^{max} - x_j^{min}} \quad (1)$$

$$r_{ij} = \frac{x_j^{max} - x_{ij}}{x_j^{max} - x_j^{min}} \quad (2)$$

## 2. Adım: Kriterlerin Birbiri Arasında Olan İlişki Derecelerinin Saptanması

Normalize işlemi sonucunda bulunan  $r_{ij}$  değerlerinden yararlanılarak Eşitlik (3) formülü ile  $j$  kriteriyle  $k$  kriterinin kendi arasındaki korelasyon  $P_{jk}$  hesaplanmaktadır.

$$P_{jk} = \frac{\sum_{i=1}^m (r_{ij} - \bar{r}_j)(\bar{r}_{ik} - \bar{r}_{ik})}{\sqrt{\sum_{i=1}^m (r_{ij} - \bar{r}_j)^2 \sum_{i=1}^m (r_{ik} - \bar{r}_{ik})^2}} \quad (3)$$

## 3. Adım: $S_j$ Değerlerini Hesaplanma

$\sigma_j$ :  $j$ . Kriterin standart sapması için;

$$\sigma_j = \sqrt{\frac{\sum_{i=1}^m (r_{ij} - \bar{r}_j)^2}{m}} \quad (4)$$

$$C_j = \sigma_j \sum_{k=1}^n (1 - P_{jk}) \quad (5)$$

## 4. Adım: Kriterlerin Ağırlık Hesaplaması

En sonuncu adımda tüm  $j$  kriter  $C_j$  değeri, bütün kriter değerinin toplamıyla oranlanarak ağırlıkları bulunmaktadır.

$$W_j = \frac{C_j}{\sum_{k=1}^n (C_k)} \quad (6)$$

## 3.COPRAS YÖNTEMİ

Complex Proportional Assessment (COPRAS), Zavadskas ve Kaklauskas tarafından geliştirilen bir tekniktir. Bu yöntem, nitel ve nicel unsurları değerlendirmek için kullanılır ve karar alternatiflerini değerlendirme ve sıralama sürecinde maksimum ve minimum kriterleri dikkate alır. COPRAS yöntemi, karar alternatiflerinin önceliği ve önem derecesinin doğrudan ve orantılı olarak belirlenmesine dayanır. Belirlenen karar alternatiflerinin önemi, alternatif özelliklerinin pozitif veya negatif olmasına bağlı olarak belirlenir. Kriter değerleri, faktör değerlendirmesinde maksimize edilmek istenen kriterlerin en yüksek seviyeye çıkarılması ve minimize edilmek istenen kriterlerin en düşük seviyeye indirilmesi için kullanılır (Özbek, 2019: 255).

### 1.Adım: Karar Matrisi Oluşturulması

$i$ , karar alternatiflerini ( $i = 1, 2, \dots, m$ );  $j$  de kriterleri ( $j = 1, 2, \dots, n$ ) göstermektedir. Karar matrisi Eşitlik (7)'de gösterildiği gibi formüle edilir.

$$X_{ij} = \begin{bmatrix} x_{11} & x_{12} & \dots & x_{1n} \\ x_{21} & x_{22} & \dots & x_{2n} \\ \dots & \dots & \dots & \dots \\ x_{i1} & x_{i2} & \dots & x_{in} \\ \dots & \dots & \dots & \dots \\ x_{m1} & x_{m2} & \dots & x_{mn} \end{bmatrix} \quad (7)$$

### 2.Adım: Karar Matrisi Standartlaştırılması

Eşitlik (8)'den yararlanılarak karar matrisi normalize hale getirilir.  $q_i$  kriterlerin ağırlığını belirtmektedir.

$$d_{ij} = \frac{x_{ij}q_j}{\sum_{i=1}^m x_{ij}}, \quad i = 1, \dots, m; \quad j = 1, \dots, n \quad (8)$$

Kriterler  $x_i$ 'e göre ağırlıklandırılmış  $d_{ij}$  değerleri toplamı ilgili kriterlerin ağırlık değeri olan  $q_i$ 'ye eşittir. Bu durum Eşitlik (9)'da gösterilmektedir.

$$q_j \sum_{i=1}^m d_{ij}, \quad i = 1, \dots, m; \quad j = 1, \dots, n \quad (9)$$

### 3.Adım: Ağırlıklı Normalize İndekslerin Toplanması

Maks yönlü olan kriterlere göre hesaplanmış olan  $S_{+i}$  değeri ne kadar büyük olursa hedef ulaşmak o kadar yüksek olmaktadır. Aynı şekilde min yönlü olan kriterlere göre hesaplanmış olan  $S_{-i}$  değeri ne kadar küçük olursa hedefe ulaşmak o kadar yüksek olmaktadır.

$$S_{+i} = \sum_{j=1}^n d_{+ij}; \quad S_{-i} = \sum_{j=1}^n d_{-ij}, \quad i = 1, \dots, m; \quad j = 1, \dots, n \quad (10)$$

#### 4.Adım: Alternatiflerin Göreceli Öneminin Hesaplanması

Karşılaştırılmakta olan alternatiflerin göreceli önemi göstermekte olan  $Q_j$ , Eşitlik (11)'deki gibi formüle edilir.  $Q_i$ , büyükten küçüğe doğru sıralanır ve  $Q_i$  ne kadar büyükse, göreceli önem o kadar büyük olur.

$$Q_i = S_{+i} + \frac{S_{-min} \sum_{i=1}^m S_{-i}}{S_{-i} \sum_{i=1}^m \frac{S_{-min}}{S_{-i}}}, \quad i = 1, \dots, m; \quad j = 1, \dots, n \quad (11)$$

#### 5.Adım: Alternatiflerin Fayda Derecesinin Belirlenmesi

Fayda derecesi 100 olan alternatif en ideal alternatif olmaktadır. En idealin dışındaki alternatifler ise en ideale göre derecelendirilir. Alternatiflerin fayda derecesi, Eşitlik (12) kullanılarak formüle edilmiştir.

$$N_i = \left( \frac{Q_i}{Q_{max}} \right) \times 100\% \quad (12)$$

### 4.OTOMOTİV ŞİRKETLERİNİN FİNANSAL PERFORMANSININ ÖLÇÜMÜ

Bu çalışmada Otomotiv Sektöründeki şirketlerin finansal performansları CRITIC ve COPRAS yöntemleri kullanılarak ölçümlenmesi hedeflenmiştir. Çalışmaya konu olan şirketler Çizelge 1'de verilmiştir.

Çizelge 1. Çalışmada Kullanılan Otomotiv Şirketleri

ASUZU	ANADOLU ISUZU OTOMOTİV SANAYİ VE TİCARET A.Ş.
DOAS	DOĞUŞ OTOMOTİV SERVİS VE TİCARET A.Ş.
FROTO	FORD OTOMOTİV SANAYİ A.Ş.
KARSN	KARSAN OTOMOTİV SANAYİİ VE TİCARET A.Ş.
OTKAR	OTOKAR OTOMOTİV VE SAVUNMA SANAYİ A.Ş.
TMSN	TÜMOSAN MOTOR VE TRAKTÖR SANAYİ A.Ş.
TOASO	TOFAŞ TÜRK OTOMOBİL FABRİKASI A.Ş.
TTRAK	TÜRK TRAKTÖR VE ZİRAAT MAKİNELERİ A.Ş.



Finansal performansın değerlendirilmesi için çeşitli oranlar mevcuttur. Bu çalışmada, literatürde kabul görmüş ve sıkça kullanılan 11 finansal oran üzerinde odaklanılmıştır. İncelenecek oranlar ve bunlarla ilgili bilgiler Çizelge 2’de sunulmuştur.

Çizelge 2. Kriter Olan Oranlar

ORAN GRUBU	ORANLAR	HEDEFLenen YÖN
LİKİDİTE ORANLARI	Cari Oran	Maks
	Asit Test Oranı	Maks
	Nakit Oran	Maks
FİNANSAL YAPI ORANLARI	Kaldıraç Oranı	Min
	Öz Kaynakların Toplam Varlıklara Oranı	Maks
AKTİVİTE ORANLARI	Aktif Devir Hızı	Maks
	Hazır Değerler Devir Hızı	Maks
	Alacak Devir Hızı	Maks
KÂRLILIK ORANLARI	Net Kâr Marjı	Maks
	Öz Kaynak Karlılığı	Maks
	Aktif Kârlılık	Maks

Çizelge 2’de bulunan oranlar göz önüne alınarak çalışmaya konu olan şirketlerin 2022 yılındaki finansal performans oranları hesaplanmıştır. Şirketlere ait finansal performans oranları Çizelge 3’de verilmiştir.

Çizelge 3. Şirketlerin 2022 Yılı Finansal Performans Oranları

2022	Likidite Oranları			Finansal Yapı Oranları		Faaliyet Oranları			Kârlılık Oranları		
Oranlar	Cari oran	Asit Test Oranı	Nakit Oran	Kaldıraç Oranı	Öz Kaynakların Toplam Varlıklara Oranı	Aktif Devir Hızı	Hazır Değerler Devir Hızı	Alacak Devir Hızı	Net Kar Marjı	Öz kaynak Kârlılığı	Aktif Kârlılık
Şirketler											
ASUZU	1,16	0,81	0,29	0,59	0,41	0,75	4,25	5,72	0,098	0,182	0,07
DOAS	1,59	1,08	0,16	0,43	0,56	2,26	13,9	14,04	0,167	0,67	0,38
FROTO	1,19	0,89	0,22	0,78	0,22	1,79	16,98	6,65	0,108	0,87	0,19
KARSN	0,9	0,66	-0,02	0,71	0,28	0,47	65,95	1,81	0,043	0,071	0,02

OTKAR	1,06	0,67	0,16	0,85	0,15	0,68	5,75	2,31	0,129	0,589	0,09
TMSN	1,44	0,84	0,09	0,51	0,49	1,13	9,5	7,37	0,155	0,356	0,17
TOASO	1,28	1,16	0,46	0,72	0,28	1,62	5,45	4,38	0,131	0,757	0,21
TTRAK	1,26	0,86	0,43	0,74	0,26	1,58	4,94	10,39	0,136	0,817	0,22

Çizelge 3’de verilen finansal performans oranları sonuçlarından hareketle öncelikle CRITIC yöntemi ile ağırlıklandırılma işlemi yapılacaktır. Sonrasında ise COPRAS yöntemi ile değerlendirilme işlemine geçilecektir.

#### 4.1.CRITIC Yöntemi ile Ağırlıklandırma İşlemi

CRITIC yöntemi uygulanırken Çizelge 3’de yer alan performans oranları karar matrisi olarak belirlenmiştir. Buradan hareketle normalize karar matrisi Çizelge 4’de sunulmuştur.

Çizelge 4. Normalize Karar Matrisi

Oranlar	Likidite Oranları			Finansal Yapı Oranları		Faaliyet Oranları			Kârlılık Oranları		
	Cari Oran	Asist Test Oranı	Nakit Oran	Kaldıraç Oranı	Öz Kaynakların Toplam Varlıklara Oranı	Aktif Devir Hızı	Hazır Değerler Devir Hızı	Alacak Devir Hızı	Net Kar Marjı	Öz Kaynak Kârlılığı	Aktif Kârlılık
Şirketler	maks	maks	maks	min	maks	maks	maks	maks	maks	maks	maks
ASUZU	0,377	0,300	0,646	0,619	0,634	0,156	0,000	0,320	0,444	0,139	0,139
DOAS	1,000	0,840	0,375	1,000	1,000	1,000	0,156	1,000	1,000	0,750	1,000
FROTO	0,420	0,460	0,500	0,167	0,171	0,737	0,206	0,396	0,524	1,000	0,472
KARSN	0,000	0,000	0,000	0,333	0,317	0,000	1,000	0,000	0,000	0,000	0,000
OTKAR	0,232	0,020	0,375	0,000	0,000	0,117	0,024	0,041	0,694	0,648	0,194
TMSN	0,783	0,360	0,229	0,810	0,829	0,369	0,085	0,455	0,903	0,357	0,417
TOASO	0,551	1,000	1,000	0,310	0,317	0,642	0,019	0,210	0,710	0,859	0,528
TTRAK	0,522	0,400	0,938	0,262	0,268	0,620	0,011	0,702	0,750	0,934	0,556

Çizelge 4 oluşturulurken Eşitlik (1) ve Eşitlik (2) kullanılmıştır. Kaldıraç oranı kriteri dışındaki tüm kriterler Eşitlik (1) yardımıyla elde edilmiştir. Kaldıraç oranı kriteri ise Eşitlik (2) yardımıyla bulunmuştur. Sonrasında ilişki katsayı matrisi bulunmuştur. Bu matris Çizelge 5’de sunulmuştur.

Çizelge 5. İlişki Katsayı Matrisi

	Likidite Oranları			Finansal Yapı Oranları		Faaliyet Oranları			Kârlılık Oranları		
	Cari Oran	Asist Test Oranı	Nakit Oran	Kaldıraç Oranı	Öz Kaynakların Toplam Varlıklara Oranı	Aktif Devir Hızı	Hazır Değerler Devir Hızı	Alacak Devir Hızı	Net Kar Marjı	Öz Kaynak Kârlılığı	Aktif Kârlılık
Cari Oran	1,000	0,720	0,219	0,737	0,745	0,781	-0,544	0,849	0,883	0,411	0,886
Asist Test Oranı	0,720	1,000	0,578	0,392	0,398	0,826	-0,426	0,550	0,573	0,565	0,791
Nakit Oran	0,219	0,578	1,000	-0,220	-0,203	0,415	-0,674	0,226	0,338	0,611	0,322
Kaldıraç Oranı	0,737	0,392	-0,220	1,000	1,000	0,343	-0,069	0,645	0,419	-0,277	0,493
Öz Kaynakların Toplam Varlıklara Oranı	0,745	0,398	-0,203	1,000	1,000	0,345	-0,094	0,647	0,433	-0,269	0,494
Aktif Devir Hızı	0,781	0,826	0,415	0,343	0,345	1,000	-0,391	0,808	0,660	0,773	0,953
Hazır Değerler Devir Hızı	-0,544	-0,426	-0,674	-0,069	-0,094	-0,391	1,000	-0,376	-0,768	-0,545	-0,424
Alacak Devir Hızı	0,849	0,550	0,226	0,645	0,647	0,808	-0,376	1,000	0,688	0,436	0,878
Net Kar Marjı	0,883	0,573	0,338	0,419	0,433	0,660	-0,768	0,688	1,000	0,577	0,791
Öz Kaynak Kârlılığı	0,411	0,565	0,611	-0,277	-0,269	0,773	-0,545	0,436	0,577	1,000	0,674
Aktif Kârlılık	0,886	0,791	0,322	0,493	0,494	0,953	-0,424	0,878	0,791	0,674	1,000

Çizelge 5 oluşturulurken Eşitlik (3)'den yararlanılmıştır ve Çizelgedeki sonuçlar elde edilmiştir. Sonrasında  $(1 - P_{jk})$  matrisi hesaplanmıştır. Çizelge 6'da  $(1 - P_{jk})$  matrisi sunulmuştur.

 Çizelge 6.  $(1 - P_{jk})$  Matrisi

	Likidite Oranları			Finansal Yapı Oranları		Faaliyet Oranları			Kârlılık Oranları		
	Cari Oran	Asist Test Oranı	Nakit Oran	Kaldıraç Oranı	Öz Kaynakların Toplam Varlıklara Oranı	Aktif Devir Hızı	Hazır Değerler Devir Hızı	Alacak Devir Hızı	Net Kar Marjı	Öz Kaynak Kârlılığı	Aktif Kârlılık
Cari Oran	0,000	0,280	0,781	0,263	0,255	0,219	1,544	0,151	0,117	0,589	0,114

Asist Test Oranı	0,280	0,000	0,422	0,608	0,602	0,174	1,426	0,450	0,427	0,435	0,209
Nakit Oran	0,781	0,422	0,000	1,220	1,203	0,585	1,674	0,774	0,662	0,389	0,678
Kaldıraç Oranı	0,263	0,608	1,220	0,000	0,000	0,657	1,069	0,355	0,581	1,277	0,507
Öz Kaynakların Toplam Varlıklara Oranı	0,255	0,602	1,203	0,000	0,000	0,655	1,094	0,353	0,567	1,269	0,506
Aktif Devir Hızı	0,219	0,174	0,585	0,657	0,655	0,000	1,391	0,192	0,340	0,227	0,047
Hazır Değerler Devir Hızı	1,544	1,426	1,674	1,069	1,094	1,391	0,000	1,376	1,768	1,545	1,424
Alacak Devir Hızı	0,151	0,450	0,774	0,355	0,353	0,192	1,376	0,000	0,312	0,564	0,122
Net Kar Marjı	0,117	0,427	0,662	0,581	0,567	0,340	1,768	0,312	0,000	0,423	0,209
Öz Kaynak Kârlılığı	0,589	0,435	0,389	1,277	1,269	0,227	1,545	0,564	0,423	0,000	0,326
Aktif Kârlılık	0,114	0,209	0,678	0,507	0,506	0,047	1,424	0,122	0,209	0,326	0,000

Çizelge 6 oluşturulurken, Çizelge 5’de bulunan ilişki katsayı matrisi 1’den çıkarılarak elde edilmiştir. Bu işlemlerden sonra  $\sigma_j$  ve  $C_j$  değerleri bulunmuştur. Bu değerler Eşitlik (4) ve Eşitlik (5) ile elde edilmiştir. Sonrasında ise  $W_j$  değerlerine ulaşılmış ve ağırlıklandırma sonuçları Çizelge 7’de gösterilmiştir.

Çizelge 7.  $\sigma_j$ ,  $C_j$  ve  $W_j$  Değerleri

$\sigma_j$	0,310	0,352	0,342	0,340	0,344	0,350	0,337	0,335	0,311	0,377	0,311
$C_j$	1,339	1,773	2,865	2,224	2,238	1,569	4,817	1,557	1,683	2,653	1,286
$W_j$	0,0558	0,0739	0,1194	0,0927	0,0932	0,0654	0,2007	0,0648	0,0701	0,1105	0,0536

#### 4.2.COPRAS Yöntemi ile Değerlendirme

COPRAS yöntemin uygulanırken Çizelge 3’deki verilerden hareketle normalize ve ağırlıklandırılmış matris hesaplanmıştır. Hesaplama sonuçları Çizelge 8’de sunulmuştur.

Çizelge 8. Normalize ve Ağırlıklandırılmış Matris

	Likidite Oranları			Finansal Yapı Oranları		Faaliyet Oranları			Kârlılık Oranları		
	Cari Oran	Asist Test Oranı	Nakit Oran	Kaldıraç Oranı	Öz Kaynakların Toplam Varlıklara Oranı	Aktif Devir Hızı	Hazır Değerler Devir Hızı	Alacak Devir Hızı	Net Kar Marjı	Öz Kaynak Kârlılığı	Aktif Kârlılık
ASUZU	0,007	0,009	0,019	0,010	0,014	0,005	0,007	0,007	0,007	0,005	0,003
DOAS	0,009	0,011	0,011	0,007	0,020	0,014	0,022	0,017	0,012	0,017	0,015
FROTO	0,007	0,009	0,015	0,014	0,008	0,011	0,027	0,008	0,008	0,022	0,008
KARSN	0,005	0,007	-0,001	0,012	0,010	0,003	0,104	0,002	0,003	0,002	0,001
OTKAR	0,006	0,007	0,011	0,015	0,005	0,004	0,009	0,003	0,009	0,015	0,004
TMSN	0,008	0,009	0,006	0,009	0,017	0,007	0,015	0,009	0,011	0,009	0,007
TOASO	0,007	0,012	0,031	0,013	0,010	0,010	0,009	0,005	0,009	0,019	0,008
TTRAK	0,007	0,009	0,029	0,013	0,009	0,010	0,008	0,013	0,010	0,021	0,009

Çizelge 8 oluşturulurken Eşitlik (8) ve Eşitlik (9)'dan yararlanılmıştır. Örnek olarak “Cari Oran” ve “ASUZU” ortak hücresindeki değer şöyle elde edilmiştir:  $0,0558 \times 1,16 / (1,16 + 1,59 + 1,19 + 0,9 + 1,06 + 1,44 + 1,28 + 1,26) = 0,006551417$  sonucu elde edilmiştir. Bu sonuç yuvarlanarak 0,007 olarak Çizelge 8’de yer almıştır. Sonrasında Çizelge 9’da performans değerleri hesaplanmıştır.

#### Çizelge 9. Performans Değerleri

	S+i	S-İ	S-min	S-i-Top	S-i-min/S-i	S-min/S-i Top	Qi	Ni	Sıra
ASUZU	0,082	0,010	0,007	0,093	0,729	5,413	0,094	0,569	7
DOAS	0,149	0,007			1,000		0,166	1,000	1
FROTO	0,123	0,014			0,551		0,132	0,796	4
KARSN	0,136	0,012			0,606		0,146	0,882	2
OTKAR	0,073	0,015			0,506		0,082	0,494	8
TMSN	0,099	0,009			0,843		0,113	0,682	6
TOASO	0,122	0,013			0,597		0,132	0,794	5
TTRAK	0,124	0,013			0,581		0,134	0,809	3

Çizelge 9 oluşturulurken Eşitlik (10) ile  $S_{+i}$  ve  $S_{-i}$  değerleri elde edilmiştir. Eşitlik (11) ile  $Q_i$  değerleri, Eşitlik (12) ile de  $N_i$  değerleri elde edilmiştir. Sonrasında da sıralama yapılmıştır. Elde edilen sıralama sonucunda ilk sırada DOAS şirketi yer almıştır.

## 5.GENEL DEĞERLENDİRME VE SONUÇLAR

Bu çalışma, Türkiye’deki otomotiv sektöründe faaliyet gösteren şirketlerin finansal performanslarının çok kriterli karar verme yöntemleriyle ölçülmesi üzerine odaklanmıştır. CRITIC ve COPRAS gibi yöntemler kullanılarak yapılan analizler, sektördeki şirketlerin finansal durumlarının kapsamlı bir şekilde değerlendirilmesine olanak tanımıştır.

Çalışmada elde edilen sonuçlar neticesinde en yüksek finansal performansı DOAS şirketi göstermiştir. DOAS şirketini, KARSN ve TTRAK şirketleri takip etmiştir. Finansal performans açısından şirketler arasında en düşük performansı gösteren şirket OTKAR

şirketidir. OTKAR şirketinden sonra ASUZU ve TMSN şirketleri de finansal performansı düşük olan şirketlerdir.

Elde edilen bulgular, sektördeki çeşitli şirketlerin farklı güçlü ve zayıf yönlerini ortaya koymuştur. Her bir şirketin benzersiz özelliklere ve stratejik hedeflere sahip olduğu düşünüldüğünde, çalışmadaki sonuçlar, her bir şirketin kendi performansını daha iyi anlaması ve stratejik yönetim süreçlerini iyileştirmesi için ekstra bir rehber niteliği taşımaktadır.

## KAYNAKÇA

Akbulut, O. Y. (2019). CRITIC ve EDAS Yöntemleri İle İş Bankası'nın 2009-2018 Yılları Arasındaki Performansının Analizi. *Ekonomi Politika ve Finans Araştırmaları Dergisi*, 4(2), 249-263.

Altıntaş, F. F. (2021). Avrupa Birliği Ülkelerinin Lojistik Performanslarının CRITIC Tabanlı WASPAS ve COPRAS Teknikleri ile Analizi. *Türkiye Sosyal Araştırmalar Dergisi*, 25(1), 117-146.

Aydın, Y. (2020). Bütünleşik CRITIC ve MAIRCA Yöntemleri İle Kamu Sermayeli Bankalarının Performans Analizi. *Research of Financial Economic and Social Studies*, 5(4), 829 - 841.

Brauers, W., & Zavadskas, E. K. (2006). The COPRAS Method and Its Application to Privatization In A Transition Economy. *Control and Cybernetics*, 35(2), 445-469.

Çakır, E., ve Can, M. (2019). Best-Worst Yöntemine Dayalı ARAS Yöntemi ile Dış Kaynak Kullanım Tercihinin Belirlenmesi: Turizm Sektöründe Bir Uygulama. *Atatürk Üniversitesi Sosyal Bilimler Enstitüsü Dergisi*, 23(3), 1273 - 1300.

Çetin, B., ve Kuvat, Ö. (2022). Türkiye'de Ekonomik Göstergeler Açısından Düzey 2 Bölgelerinin Geliştirilmiş ENTROPİ ve CRITIC Temelli COPRAS Yöntemi ile Sıralanması. *Aksaray Üniversitesi İktisadi ve İdari Bilimler Fakültesi Dergisi*, 14(1), 11-36.

Jahan, A., Mustapha, F., Sapuan, M. S., Ismail, Y., & Bahraminasab, M. (2012). A Framework For Weighting of Criteria In Ranking Stage of Material Selection Process. *The International Journal of Advanced Manufacturing Technology*, 58(1), 411-420.

Kaklauskas, A., Zavadskas, E. K., & Raslanas, S. (2005). Mutivariant Desing and Multiple Criteri Analysis of Building Refurbishments. *Energy and Buildings*, 37(4), 361-372.

Karabulut, T., ve Akkaynak, B. (2023). Türkiye'deki Mevduat Bankalarının CRITIC-COPRAS Yöntemleriyle Sıralaması. *EKEV Akademi Dergisi*, (94), 315-329.

Liu, N., & Xu, Z. (2021). An Overview Of ARAS Method: Theory Development, Application Extension, And Future Challenge. *International Journal of Intelligent Systems*, 36(7), 3524-3565.

Mandal, U. K., & Sarkar, B. (2012). Selection of Best Intelligent Manufacturing System (ims) Under Fuzzy COPRAS Conflicting MCDM Environment. *International Journal of Emerginig Technology and Advanced Engineering*, 2(9), 301-310.

Mohata, A., Mukhopadhyay, N., & Kumar, V. (2023). CRITIC-COPRAS-Based Selection of Commercially Viable Alternative Fuel Passenger Vehicle. *In Advances in Modelling and Optimization of Manufacturing and Industrial Systems: Select Proceedings of CIMS 2021* (pp. 51-69). Singapore: Springer Nature Singapore.

Özbek, A. (2019). *Çok Kriterli Karar Verme Yöntemleri ve Excel İle Problem Çözümü* (İkinci baskı). Ankara: Seçkin Yayıncılık.

Sahoo, S. K., & Choudhury, B. B. (2023). Evaluating Material Alternatives for low cost Robotic Wheelchair Chassis: A Combined CRITIC, EDAS, and COPRAS Framework. *Jordan Journal of Mechanical & Industrial Engineering*, 17(4) 653-669.

Saraji, M. K., Streimikiene, D., & Lauzadyte-Tutliene, A. (2021). A novel pythagorean fuzzy-SWARA-CRITIC-COPRAS method for evaluating the barriers to developing business model innovation for sustainability. *In Handbook of research on novel practices and current successes in achieving the sustainable development goals* (pp. 1-31). IGI Global.

Stanujkic, D., Magdalinovic, N., Stojanovic, S., & Jovanovic, R. (2012). Extension of Ratio System Part of COPRAS Method For Solving Decision-Making Problems With Invertal Data. *Informatica*, 141-154.

Wen, X., Nie, Y., Du, Z., & Huang, L. (2022). Operational Safety Assessment Of Straddle-Type Monorail Vehicle System Based On Cloud Model And Improved CRITIC Method. *Engineering Failure Analysis*, 139.

## PSİKODİNAMİK AİLE DANIŞMA KURAMINA GÖRE HİKAYE İNCELEMESİ: “İÇİMİZDEKİ ŞEYTAN”

**BEYZA GÜLSOY<sup>1</sup>**

Kırıkkale Üniversitesi, ORCID ID: 0009-0002-5054-0884

**PROF.DR.SEVDA ASLAN MUCUR<sup>2</sup>**

Kırıkkale Üniversitesi ORCID ID: 0000-0001-6544-3302

### ÖZET

Aile, genellikle birlikte yaşayan bireyler arasındaki duygusal bağlar ve sorumlulukları içeren bir sosyal birimdir. Aile, biyolojik bağlarla oluşturulabileceği gibi evlat edinme, evlenme veya diğer yollarla da genişleyebilir. Aile üyeleri arasındaki ilişkiler sevgi, saygı, dayanışma, paylaşma ve birlikte sorunları çözme gibi değerlere dayanır. Aileler, toplumun temel birimidir ve bireylerin kimliklerinin şekillenmesinde önemli bir rol oynarlar. Toplumun en küçük birimi olan ailede çatışmalar, sorunlar yaşanabilmektedir. Bu problemlerin üstesinden gelmek için “aile danışmanlığı” kavramı karşımıza çıkmaktadır. Aile danışmanlığı içinde birçok kuram ve kavram barındıran geniş bir alandır. Bu kuramlardan biri de psikodinamik aile danışmanlığı kuramıdır.

Psikodinamik aile danışmanlığı kuramı birçok araştırmacının dâhil olduğu birçok alt sisteme dayalı bir kuramdır. Bu sistemlerden biri Murray Bowen’ın Aile Sistemleri Kuramı’dır. Murray Bowen aile sistem kuramını biyolojik esasa göre açıklamıştır. Ayrıca kavramlarını bir heyecansal birim veya her bir bireyin birbirlerini etkileyen alanı olarak açıklamıştır. Bowen’ın kuramında iki temel yaşam kuvveti vardır: Kişilik ve bağımsızlık. Düşük düzeyde farklılaşma yaşayan çiftler bağımsızlığa yönelirken, yüksek düzeyde farklılaşma yaşayan çiftler bireyselliğe yönelir.

Bu araştırmanın amacı, Murray Bowen’ın aile danışmanlığı kuramına dayalı olarak Sabahattin Ali’nin İçimizdeki Şeytan yapıtının incelenmesidir. Bu doğrultuda psikodinamik aile danışmanlığı Murray Bowen’ın temel kavramları, terapötik süreci ve müdahale yöntemlerine göre ele alınmıştır. Özellikle eserdeki Ömer ve Macide karakterlerinin içsel bunalımları, kendilerini ifade etme şekilleri ve davranışlarının Bowen’ın benliğin farklılaşma kavramıyla örtüştüğünü görmekteyiz. Farklılaşma düzeylerinin yüksek olduğunu ancak duygusal



yoksunluk kavramında da belirtildiği gibi Ömer karakterinin bir bağımlılık geliştirdiğini ve bu durumun aralarındaki etkileşimi oldukça etkilediği belirlenmiştir.

**Anahtar Kelimeler:** Hikâye; aile; aile danışmanlığı; psikodinamik aile danışma kuramı; Murray Bowen.

## STORY STUDY ACCORDING TO PSYCHODYNAMIC FAMILY COUNSELING

### THEORY: “THE DEVIL WITHIN US”

#### ABSTRACT

A family is a social unit that typically involves emotional bonds and responsibilities among individuals living together. Family can expand through biological bonds as well as adoption, marriage, or other means. Relationships among family members are based on values such as love, respect, solidarity, sharing, and solving problems together. Families are the basic unit of society and play a significant role in shaping individuals' identities. Conflicts and issues can arise within the family, which is the smallest unit of society. The concept of "family counseling" emerges to overcome these problems.

Family counseling encompasses a broad field containing numerous theories and concepts. One of these theories is psychodynamic family counseling theory. The psychodynamic family counseling theory is a theory based on many subsystems that many researchers have contributed to. One of these systems is Murray Bowen's Family Systems Theory. Murray Bowen explained the family systems theory based on biological principles. Additionally, he described its concepts as an emotional unit or as the area where each individual influences one another. In Bowen's theory, there are two fundamental life forces: individuation and togetherness. Couples with low levels of differentiation tend to move towards togetherness, while couples with high levels of differentiation tend to move towards individuality.

The aim of this study is to examine Sabahattin Ali's work "The Devil Within Us" based on Murray Bowen's family counseling theory. In this context, psychodynamic family counseling is approached according to Murray Bowen's fundamental concepts, therapeutic process, and intervention methods. Particularly, the inner conflicts of the characters Ömer and Macide in the work, their ways of expressing themselves, and their behaviors are seen to overlap with

Bowen's concept of self-differentiation. It is observed that the levels of differentiation are high, but as indicated in the concept of emotional deprivation, Ömer develops a dependency, which significantly affects their interaction.

**Keywords:** Story; family; family counseling; psychodynamic family counseling theory; Murray Bowen.

## HIKÂYE ÖZETİ

Kitap, iki üniversite öğrencisi olan Ömer ve Nihat'ın vapurda konuşurlarken Ömer'in birkaç sıra öndeki kanepelerden birinde oturan güzel bir genç kıızı fark etmesiyle başlar. Bu sırada da vapur iskeleye yanaşır. Ömer kıızı gözden kaybetmemek için gözlerini ondan ayırmadan ilerlemeye başlar. Bu sırada Nihat da bir rezillik çıkacağı düşüncesiyle arkadan Ömer'i takip etmektedir. Ömer tam kıza sesleneceği sırada kızın yanındaki yaşlı bir kadının ona seslendiğini duyar. Bu kadın uzak akrabadan Emine Teyze'dir. Ömer kıza odaklandığından teyzesini fark etmemiştir bile. Emine Teyze, kızın adının Macide olduğunu ve Balıkesir'de akraba ziyareti sırasında musikiye olan ilgisini öğrenip İstanbul'a getirdiğini söyler. Macide, Balıkesir'de ortaokula giderken musikiye olan yeteneği ve ilgisi musiki hocaları tarafından fark edilir ve okul sonraları özel ders almaya başlar. Bu sırada öğretmeni Bedri Bey ile aralarında bir şey olduğu konusunda bir dedikodu çıkar. Bu dedikodu, onları uzaklaştırmak yerine, aralarında duygusal bir bağ kurar. Lakin Bedri Bey o senenin sonunda Balıkesir'den İstanbul'a taşınır. Emine Teyze, onlara misafirlige geldiğinde musikiye olan yeteneğini öğrenir. Macide'nin anne ve babasını ikna ederek onu İstanbul'a konservatuar okumaya götürür. Emine Teyze'nin kocası Galip Bey buna pek memnun olmaz ama Macide'nin babasının aydan aya gönderdiği kırk lira onu susturmaya yeter. Macide de evi bir pansiyon gibi kullanmaktadır zaten. Ömer, Emine Teyze si ve Macide'nin yanından ayrılınca, onu arkadan takip eden Nihat ona yetişir ve beraber Beyazıt'taki bir kahvehaneye giderler. Ömer gece yarısı Emine Teyze'sinin evine gider. Herkes çok kötüdür. Çünkü Macide'ye babasının öldüğü haberini vermişlerdir. Macide ise odasına kapanmış, bir daha da çıkmamıştır. Ömer bu düşüncelerle yatağının serildiği odaya gider ve uykuya dalar.

Ertesi sabah Macide ve Ömer aynı zamanda kalkar ve henüz kimse uyanmamış olduğundan birlikte kahvaltı ederler. Evden çıktıklarında da Macide'yi konservatuara bırakmayı teklif eder. Macide de bunu kabul eder ve sonrasında da Ömer akşam onu okuldan almak için söz alır. Macide'yi okuluna bırakan Ömer, postanedeki işine gider. Oradaki tek arkadaşı veznedar Hafız

Efendi'nin yanına varır. Onunla sohbet edip öğle yemeği yedikten sonra da Beyoğlu'na Macide'yi almaya gider. Okulunda Macide'yi bulur ve eve doğru yürümeye başlarlar. O sırada Ömer Macide'ye olan hislerini açar. Macide ise aynı duygularla ona cevap verir. O akşamdan sonra her akşam beraber gezmeye başlarlar. Lakin babasından gelen kırk liranın da kesilmesi sebebiyle ev halkı bundan oldukça rahatsız olur ve işi bir gece Macide eve geldiğinde onu azarlamaya kadar vardırırlar. Gururu kırılan Macide, hemen o akşam bavulunu toplar ve dışarı çıkar. Lakin nereye gidebileceğini bilmemektedir. O akşam bir terslik olacağını hisseden Ömer'se kapıdan ayrılmamıştır. Hemen Macide'yi alarak kendi evine götürür. O günden sonra karı-koca olarak yaşamaya başlarlar. Fakat bir süre sonra da geçim sıkıntısı ve parasızlık baş gösterir.

Ertesi sabah postaneye gittiğinde işine dört elle sarılmaya başlar. Veznedar Hafız Efendi yine öğle yemeği sırasında ona derdini açar. Kayınbiraderi hapse girmiştir ve kefaret için gerekli olan iki yüz elli lirayı kasadan alıp kayınbiraderine vermiştir. Mahkeme görülüp tahliye edildiğinde ise bu parayı geri alacaktır fakat bir türlü mahkeme görülmez. Rahatlamak için de Ömer'e içini döker. O akşam Ömer eve gittiğinde Nihat ve Profesör Hikmet adında bir tanıdığı onu beklerken bulur. Evlendiğini söylediğinde ise onu tebrik ederler. Fakat Macide bu arkadaşlardan hiç hazzetmemiştir. Geçim sıkıntısı Ömer'i iyice sıkıştırmaya başlamıştır. Siyaset ile ilgili sakıncalı ve tehlikeli yazılar yazıp yayınlar çıkarmaya başlayan arkadaşı Nihat, veznedar Hafız Efendi'yi ihbar edeceği konusunda tehdit ederek ondan para istemeyi önerir fakat Ömer bu fikri katiyen reddeder. Profesör Hikmet bir akşam Ömer ve Macide'yi saza davet eder. Zaten parasızlıktan yiyeceği zor bulan Ömer bu teklifi derhal kabul eder. Eğlence sırasında Bedri ile karşılaşır. Bedri, ablası hastalandıktan sonra hocalığı bırakmış, orada burada piyano çalarak çalışmaya başlamıştır. Tuhaf olan ise, Bedri ve Ömer'in bir süredir görüşmeyen iki iyi arkadaş olmasıdır. O gecedan sonra ise sık sık görüşmeye başlarlar. Bedri, Macide'ye olan hislerini hala içinde barındırır da bunu asla belli etmek istemez. Macide için Ömer oldukça maddi yardımda bulunmaktadır aynı zamanda. Bir akşam Ömer işten eve geldiğinde Bedri ve Macide'yi karşılıklı iskemlelerde ışığı açmadan ve hiç konuşmadan otururlarken bulur. Bunun üzerine onları yanlış -aslında doğru- anlayarak Bedri'ye oldukça ağır hakaretlerde bulunur. Bu hakaretlere dayanamayan Bedri oradan hemen uzaklaşır. Ömer bir sandalyeye oturur ve ağlamaya başlar. Parasızlık iyice sıkıştırdığından, Hafız Efendi'den tehditle iki yüz elli lira almış, sonrasında ise pişman olarak bu parayı ancak onun hakkettiği düşüncesiyle parayı Nihat'a verir. Olanların ve yaptıklarının ayırımına varan Ömer hemen özür

dilemek üzere Bedri'nin evinin yolunu tutar. Bedri onu affetmesine affetmiştir ama bundan sonra Macide'yle araları eskisi gibi olmayacaktır. Bir akşam, Nihat Ömer ve Macide'yi bir hayır derneğinin eğlence gecesine çağırır. Orada Profesör Hikmet ve Bedri ile karşılaşır. Macide oldukça sıkılmıştır fakat Ömer'in gitmeye hiç niyeti yoktur, zira eski arkadaşlarından Ümit adında bir kızla oldukça yakından ilgilenmektedir. Müsamere bittiğinde, bir gazinoya gitmeye karar verirler. Macide ise kendisini unutan kocasının peşinden oraya sürüklenir. Oldukça sıkıldığından, bir ara tuvalete gider. Bir iki kadeh içtiğinden, tuvaletin pis ve keskin kokusu onu kendine getirir. O sırada kocasının arkadaşı olan İsmet Şerif içeri girer ve Macide'yi sıkıştırmaya başlar. Macide ise onu iterek dışarı çıkar. Gazinoya geri döndüğünde, kocasının yanı başında Profesör Hikmet tarafından taciz edilir. Ömer olanları görmesine rağmen, Profesör'e borcu olduğundan mahcubiyetle hiçbir şey söyleyemez ve Ümit ile alakadar olamaya devam eder. Macide tüm bu olaylardan sonra herkese -Ömer dahil- ve her şeye, yaşadığı hayata karşı tiksinti duymaya başlamıştır. O akşam Ömer işten gelmeden onu terk etmek üzere uzun bir mektup yazar. O sırada kapı hızla açılır ve Bedri içeri girer. Macide mektubu ve ağlamaktan kızarmış gözlerini saklamaya çalışır. Bedri ona Ömer'in tutuklandığı haberini verir. Bedri'nin tahminlerinin aksine, Macide bu haberi sakin karşılamıştır. O günden sonra Bedri ile beraber Ömer'i ziyaret etmeye başlar. Lakin Ömer ile konuşacakları bir şey kalmadığından, ikisi de susarak oturmaktadırlar. Bir gün yine Ömer'i ziyarete gittiklerinde, Ömer Macide'nin gitmesini, Bedri ile yalnız konuşacağını söyler. Macide ise Bedri'yi beklemek üzere dışarı çıkar. Ömer Bedri'ye tahliye olduğunu onunla beraber dışarı çıkabileceğini söyler. Lakin hatalarının farkına varmıştır ve Macide'yi daha fazla üzmemek istemediğinden kendi başına yeni bir hayata başlamak istemektedir. Bedri'ye Macide'yi ona emanet ettiğini isterse evlenip, isterse de onu kardeş belleyebileceğini söyleyerek çıkar ve gider. Bedri olanları Macide'ye anlattığında, bunları garip bir sükunetle karşılar. Bedri evine taşınmasını söylediğinde ise kabul eder. İçinde garip bir çekilme hissiyle, Bedri ile yokuş aşağı yürümeye başlarlar.

## 1. GİRİŞ

Aile danışmanlığı, Aile danışmanlığı, aile bireyleri arasında sağlıklı bir iletişim ortamının sağlanması için aile bireylerine yapılan psikolojik bir yardımdır (Kuzgun, 1991). Aile danışmanlığı, özne olarak aileyi ele alan ve ailede bozuk ya da sıkıntı yaratan ilişkileri düzeltmeyi, böylelikle aile üyelerine daha işlevsel, yeni iletişim ve etkileşim yöntemleri

kazandırmayı amaçlayan bir iyileştirme sürecidir. Ailelerle çalışmada temel amaç, ailelerin kendi kendilerine yeterli hâle gelmelerini sağlamaktır (Fenell ve Weinhold, 1989).

Ailelerle çalışılan yaklaşımlarda kişilerin içsel dünyası ile çalışmak yerine, öncelikle kişiler arası ilişkiye odaklanılmaktadır. Bu tip bir fark, ağaçları görmek yerine ormanı görmeye benzetilmektedir. Problemlili davranışa aile danışmanlığı ile geniş çapta bakıldığında, uygulayıcıların sorunları belirlemelerini sağlayan özel yöntemler bulunmaktadır. Aile danışmanlığı, ailenin tüm üyelerine doğal bir şekilde aynı mesajı vermektedir. Tüm aile bireyleri sorunla, birlikte çalışarak başa çıkmaya çalışırlar. Bu yaklaşım aile içindeki sırları eler ve özellikle sorunların üzerinden tamamen geçilmesini sağlar. Sonuçta da ailede karşılıklı iletişim ve bireysel açıklık artar. Aile üyelerinin içinde buldukları durum ile ilgili farkındalıkları arttıkça, çözüm için onlara neyin daha fazla yardımcı olabileceğini rahatlıkla bulmalarını sağlar (Glading, 2002) (akt. Nazlı,2014)

## 2. MURRAY BOWEN

Murray Bowen'in aile sistem kuramını biyolojik esasa göre açıklamıştır. Ayrıca kavramlarını bir heyecansal birim veya her bir bireyin birbirlerini etkileyen alanı açıklamıştır (Martin, 1994). Bowen'in kavramlarında aile sistemi kuramını bir heyecansal birim ve her bireyin birbirini etkileyen alanlarını incelediğini görmekteyiz. Ailenin genelinden çok bireye odaklandığından ötürü inceleme yaparken bireylerin kavramlarla birlikte uyduştukları kısımlar incelenmektedir. Bowen'in kuramında iki temel yaşam kuvveti vardır: Kişilik (bireysellik) ve bağımsızlık. Düşük düzeyde farklılaşma yaşayan çiftler bağımsızlığa yönelirken yüksek düzeyde farklılaşma yaşayan çiftler bireyselliğe yönelir (akt. Nazlı,2014)

### 2.1. Benliğe Farklılaşma

Benliğe farklılaşma kavramı bireylerin birleşme ile farklılaşma düzeylerine göre belirlenen bir kavramdır. Bireyin heyecansal ve zihinsel süreçleri birbirinden ayırt etme yeteneğinde olduğu gibi, aynı zamanda bireyin kendisini ailenin heyecansal atmosferinde ayırt etmeyi başarabilmesidir. Bowen kuramında birbirleriyle etkileşim içinde olan ve insan davranışlarını etkileyen üç sistemi belirlemiştir. Bunlar: Heyecansal (coşkusal) sistem (emotional system), duygusal sistem (feeling system) ve zihinsel sistem (intellectual system). Heyecansal sistem insan davranışlarını güdüler, yönlendirir ve düzenler. Heyecanlar ile duygular birbirinden ayırt edilmiştir. Heyecanlar bilinçsizdir ve bütün yaşam olaylarında uygulanır. Duygular ise bilinçli olup evrimsel olarak sonra gelişir. Bowen, duygusal sistemi diğer iki sisteme oranla daha az

açıklamıştır. Zihinsel sistem yetenekleri kapsar. Yetenekler duygusal, heyecansal ve öznel durumu dikkate alır ve bu durumlara nasıl tepki vereceğinin seçimini yapar. Bowen'in kuramı, bu sistemin farklılaşma sürecinin anahtarı gibi gelişmesi temeline dayanır. Eğer bu sistem iyi gelişmezse şiddetli duygular ve heyecansal tepkilerin baskı yaptığı düşünülür. Gelişen zihinsel, sistem duygular ve heyecansal sistemlerin arasına girerek tepkide bulunur (Nazlı,2014)

İçimizdeki Şeytan yapıtında ise Ömer, Macide'yi gördüğü andan itibaren yaşadığı heyecan ve tutku ile Nihat'a şu sözleri söylemektedir: “Evet, tanışmamız hakikaten pek harcîâlem bir şekilde oldu, fakat ona karşı duyduğum hisler hep aynı halde. Onunla beni bizim iradelerimizin üstünde bir bağın bağladığına eminim. Göreceksin, bundan sonra Emine teyzenin evini ne kadar sık ziyaret edeceğim!..”(syf.41). Ömer'in bu sözlerinden o anda ne istediğini bilen net bir tavırda olduğunu görmekteyiz. Heyecan sistemi harekete geçmiş ve güdülenmiş bir şekilde hedef oluşturmaktadır. Macide'nin ise mektepe diğer arkadaşlarıyla teması oldukça azdı. Bu, biraz yalnızlığı sevmekten biraz da onların konuştukları şeyleri hoş bulmamaktan ileri geliyordu. Yaşları on üçle on altı arasındaki bu çeşit çeşit kızlar, aralarında, yetişkin bir insanı kıpkırmızı edecek bahisler açıyorlar, sınıf arkadaşları olan oğlan çocukları hakkında, onları görünüşte daima istihfaf etmelerine rağmen, pek vâkıfane mütalaalar yürütüyorlardı. Macide bu mükâlemeleri hâkim olamadığı bir merak ile dinlese bile, yalnız kalır kalmaz büyük bir tiksinti duyuyor, arkadaşlarının yanma hiç sokulmamaya karar veriyordu. (syf.50). Kitapta Macide'nin karakterinin daha 16 yaşındayken oturmaya başladığını, sevmediği veya hoşlanmadığı meselelere dahil olmak istemediğini ve derhal o ortamdan uzaklaştığını görmekteyiz. Buna bağlı olarak Macide'nin benliğe farklılaşma düzeyinin yüksek olduğu ve kişilik olarak tutarlı ben olarak görülmektedir.

Benliğe farklılaşma veya birleşme iki süreci ortaya çıkarır. Bunlar kişilerarası ve iç ruhsal ilişkilerdir. Bu süreç kişinin diğer insanlar ile ilişkisini ve kendi ile olan ilişkisini etkiler. Farklılaşmada kişinin kişilerarası ilişkilerinde kendini diğer insanlardan ayrımış ve özerk hissetmesi ön plandadır. İç ruhsal ilişkilerde ise kişinin özellikle yoğun kaygı durumlarında nasıl baş ettiğini ve bu duruma karşı nasıl özerk hareket ettiğini gösterir. Bowen heyecansal gerilime neden olacak bu iç ruhsal ve kişilerarası güçlerin çatışması üzerinde durur. Yani gerginliğe yol açan şey heyecan ve aklın çatışma durumudur. İnsanların içinde iki “ben” vardır. Bu benlerin arasındaki dalgalanma sıklığı ve hızı heyecansal gerilimi artırır (Nazlı,2014)

Bu iki benden biri “tutarlı” ve “yalancı” ben olarak karşımıza çıkar. Tutarlı ben “Ben neye inanıyorsam veya inanmıyorsam oyum. Ben neyi istiyorsam veya istemiyorsam oyum.” der.

Tutarlı ben inançları sağlamdır, dış uyaranlara karşı sağlıklı bir dayanıklılığı vardır. Bir seçim yaptığında bunun sorumluluğunu almayı bilir ve bunun yanında getiren sonuçlara katlanır. Yoğun kaygı karşısında bu tutumlarına bağlı kalarak hareket eder. Yalancı ben ise duygusal bir baskı altındadır. Dış etkenlere karşı dayanıksızdır. Yalancı ben bir yandan da “yapmacık ben”dir. Birleşmeye neden olan yalancı ben yani yapmacık bendir.

İçimizdeki Şeytan kitabında ise kitabın baş karakteri olan Ömer, hem istekli hem de inançsız, kararsız bir tiptedir. Hayatına dair pek de bir olumlu görüşü yoktur. Zekidir. Fakat halktan kopuk yaşar ve oldukça sorumsuz bir insandır. Ömer ve Nihat’ın ilk sayfalarındaki vapurda geçen diyaloglarından Ömer’in tutarlı ben olarak değil de yalancı ben olarak karşımıza çıktığını, Nihat’ın “Sen dünyayı kafanın içi gibi ipsiz sapsız şeylerle dolu mu zannediyorsun Allah aşkına? Bir türlü kendine ve insanlara gözlerini açarak bakamayacak mısın? Bütün Ömrün tasavvurlar, hayaller, Don Kişotça emeller peşinde koşup kendini aldatmak ve aleladeliklerden başka hiçbir şey yapılmayan bu dünyada kendinin ve başkalarının fevkaladelikler yapacağını vehmetmekle mi geçecek? Daha demin dünyada bir insan hiçbir şey yapamaz diyordun, şimdi dünyada pek az insanın yapabileceği hafifliklere kalkıyorsun. Senin alelade bir mecnundan farkın nedir anlamıyorum!”(syf. 32) sözlerinden görmekteyiz. Macide, Ömer ile tamamen farklı görüşlere sahip bir kadındır. Hayatından ödün vermeyen, duygusal, zeki, oturaklı ve iyimser bir karakterdir. Buna bağlı olarak Macide’nin tutarlı bende olduğunu görmekteyiz.

Benliğe farklılaşmanın zıt karşılığı ise birleşmedir. Birleşme bilişsel aktiviteleri yani akli heyecansal sistemden yani yaşanan duygulardan ayıramamaktır. Bu tip kişiler ikilemin içinde kaybolurlar çünkü savunmasızdırlar. Az farklılaşmış bireyler üçgenin bir parçası olmaktan kaçınmazlar. Yani ilişkileri için dış uyaranlara ya da etkenlere ihtiyaçları vardır. Bowen üçgen kavramını genellikle “çocuk” ile açıklar. Danışmada ise üçgenin üçüncü parçası “danışman” olur. Ancak bir bu parçada üçgen mevcut değildir (Nazlı,2014)

Ancak yapıtta Ömer ve Macide çiftlerinin farklılaşma düzeyinin yüksek olduğu durumlar ve farklılaşma düzeyinin düşük olduğu durumların da mevcut olduğu görülmektedir. Eserde Ömer ve Macide çiftinin sıklıkla bir ikilemde olduğunu, Ömer karakterinin duygusal bir bağımlılık geliştirdiği ancak diğer yandan buna çelişecek şekilde farklı yönlerin de olduğunu görmekteyiz. Macide karakteri ise farklılaşma düzeyi yüksek ancak güven probleminden kaynaklanan sorunlarından ötürü Ömer’e karşı çelişkili ve ikilemli bir şekilde yaklaşmaktadır.

## 2.2. Çekirdek Ailenin Duygusal Sistemi

Esere göre bir evlilik çıkarımı yapmamız mümkün değildir. Bowen'a göre aile arasındaki belli kalıplar önceki kuşaklardan kopya edilmiştir ve bunlar gelecek kuşaklar tarafından tekrarlanacaktır. Çekirdek ailenin başlangıcı evliliğdir. Eşler yaşam biçimi kalıplarını ve kendi ailelerinden getirmiş oldukları farklılaşma düzeyi ile evliliğe adım atarlar. Eşlerin birisi başat konuma girer ve kararları o alır diğeri ise uyum sağlar. Eğer eşlerin ikisi de başat konuma geçerse çatışma çıkar ya da tam tersine iki eş de uyum sağlayıcı rolü benimserse karar alma zorluğu ortaya çıkar. (Nazlı,2014)

Eserde Macide ve Ömer'in birbirlerini yeni yeni tanımaya başladığı zamanlarda (sayfa 185-188), heyecanlı çiftin aslında ikisinin de uyum sağlayıcı rolünde olduğunu ancak Macide' nin mektebe gitmekten vazgeçmesi ve Ömer'in sahile gitme teklifini tereddütsüz kabul etmesinden Macide' nin daha çok uyum sağlayıcı rolde Ömer' in ise başat konumda olduğunu görmekteyiz.

### 2.3. Aile Yansıtma Süreci

Çok az düzeyde farklılaşmış ebeveynler kendi olgunlaşmamış yapılarını çocuğa yansıtır. Bir önceki çekirdek ailenin duygusal sistemi kavramında da belirtildiği gibi her iki bireyde başat konumda olduğundan çatışma doğar. Çatışma her aile bireyinde anksiyete meydana getirebilir. Özellikle bu anksiyete ile çocukta ilk duygusal yıkım meydana gelir (Nazlı,2014)Eserde Ömer ve Macide'nin evlilik aşamalarını detaylı olarak görememekle birlikte bir çocuk figürü de görmemekteyiz.

### 2.4. Duygusal Yoksunluk

Bütün insanlar farklı derecelerde kendi ebeveynlerine duygusal olarak bağımlıdırlar. Farklılaşma düzeyi düşük olanlar bu problemi daha çok yaşar. Aile içinde çok fazla kaygı ve duygusal bağımlılık varsa yoksunluk yaşanır. Ebeveyne duygusal bağımlılık probleminin derecesi, benliğe farklılaşmanın derecesine eşittir. Bağımlılık problemi, ebeveynlerle birlikte iken kendi iç ruhsal sürecini inkar etme ve benliği izole etme yolu ile oluşur. Bireyler geçmişlerinde ne kadar çok duygusal yoksunluk yaşamışlarsa, evliliklerinde daha başarılı olurlar ve çocuklarının da kendisinden daha fazla yoksunluk yaşamasına müsaade ederler (Bowen, 1981) (akt. Nazlı,2014).

Eserde Ömer karakterinin yaşadığı aşk heyecanı görünüşte sırlısklam bir aşk gibi görünmektedir. Ancak Macide karakterine karşı yaşadığı tutku ve heyecan aslından bir duygusal bağımlılık ile karşımıza çıkmaktadır. Macide karakterine duyduğu tutkuya bağlı olarak sürekli onu görmek istemesi ya da o yanındayken yaşadığı karmaşık duygular bağımlılık



ile ilişkilendirilmektedir. “Sabahları Ömer’in erkenden Macide’yi karşılaması, onu mektebine bıraktıktan sonra akşamüzeri tekrar alarak eve getirmesi, ara sıra geç vakitlere kadar dolaşıp bazan sakin ve şundan bundan, bazan hummalı konuşmaları günlerce ve hiç aksamadan devam etti”(syf 192-193) “Köprüye indikten sonra Ömer: “Haydi, bir kayak tutup gezelim. Bu gece mehtap var!” dedi. Birkaç hafta evvel bir kıza böyle bir teklifte bulunmak ona dayanılmaz derecede soğuk gelirdi. Şimdi ise bunu gayet tabii buldu”(syf. 196).

## **2.5. Kuşaklar Arası Aktarma Süreci**

Aile yansıtma süreci kuşaklar boyu devam ettiğinden eserdeki çiftin çocuklarında bir önceki kuşaklara ait patolojilere rastlayabiliriz. Herhangi bir çekirdek ailede yansıtma sürecinde ilk obje çocuktur. Çocuk ebeveynlerine göre daha az düzeyde farklılaşmışlardır. Eğer çok fazla yıpranmış bir çocuğun geçmiş kuşaklarını incelersek, düşük düzeyde farklılaşmış birçok insanı görebiliriz. Bowen önceleri çocukların duygusal yıkıma uğramaları ve şizofreni olmaları için en az üç kuşağın gerekli olduğunu belirtmiştir. Bu görüş, kuşaklar arası maksimum hızda ilerleme olduğunu görüşünden kaynaklanır (Nazlı,2014).

Eserde kuşaklararası aktarma sürecine dair bulgulara rastlamamakla beraber Ömer ve Macide’nin uzaktan akraba olması ve yaşadıkları akraba çevresinin biraz daha muhafazakâr anlayışta olması gelen kuşakların da bazı hareketlerinde gözlemlenmektedir.

## **2.6. Kardeş Konumu**

Bireyler evlenirken eşlerini bu kardeş konumuna göre seçerlerse daha başarılı olurlar. Bu nedenle ilk doğan kişi ikinci doğanla, en genci büyük biriyle evlenmelidir. Toman’a göre aynı cinsten kardeşler arasında büyüyenler yerine, karşıt cinsten kardeşleri olanların daha başarılı evlilik yaptıklarını söyler (akt. Nazlı,2014).

Eserde kardeş konumu kavramına dair bir hikâye göremiyoruz.

## **2.7. Toplumsal Gerileme**

Eğer ailede kronik bir semptom veya anksiyete oluşursa, aile entelektüel olarak ilkelerini belirleme bağlantısını azaltır ve kararlarını daha çok duygusal olarak almaya başlar. Bu sürecin sonucunda fonksiyonlar azalır, semptomlar belirir. Bu olaylar aynı zamanda toplum içinde geliştirilir yani ailede toplum anksiyete de artar (Nazlı,2014).

Eserde Ömer karakterinin ruhsal gelgitlerinin, yaşayış tarzının Macide karakterine göre dağınık olduğunu görmekteyiz. Birbirlerini yanlış anlamaya ve çatışma yaşamaya müsait bir çift olan

Macide ve Ömer arasındaki semptomların artması ilişkinin entelektüelliğini bozduğunu ve tamamen duygusal olarak hareket ettiklerini görmekteyiz.

### 3. DANIŞMA SÜRECİ VE TEKNİKLER

Danışma süreci, Bowen'in kuramını esas alır ve genel olarak bu sürecin iki amacı vardır (Goldenberg ve Goldenberg, 1996):

1. Anksiyeteyi azaltma ve semptomları hafifletme,
2. Uyumlu sağlayabilmek için her aile üyesinin farklılaşma düzeyini artırma

Bowen ailenin hangi üçgen tarafından sarıldığını bulmaya çalışarak bunları ortadan kaldırmaya çalışır. İki aile üyesi bunu bir üçüncü kişinin (danışman) etkileşimi ile başarır ki bu üçüncü kişi heyecansal manevralara kapılmadığı için değişmeye yardımcı olur (Mc Whirter ve diğ., 1993). Bowen aile danışmanının 4 temel işlevi olduğuna inanır (Fenell ve Weinhold, 1989) (akt. Nazlı,2014).

1. Eşler arasındaki etkileşimi belirleme ve açıklama
2. Ailenin duygusal sisteminden kendisini çekme
3. Duygusal sistemin fonksiyonlarını öğretme
4. Danışma oturumlarında ben-dilini kullanarak farklılaşmayı gösterme.

“Eşler arasındaki etkileşimi belirleme ve açıklama” bağlamında Ömer karakterinin Macide karakterine duyduğu yüksek tutku ve heyecanı görmekteyiz. Ancak Ömer karakteri heyecansal sistemiyle hareket etmekte olup mantığını devre dışı bırakarak dürtüsel davranmaktadır. Bu duygu değişimleri ve davranışları Ömer karakterinin kendi kişiliği ile ilgili olarak sorumsuz özelliğini öne çıkararak Macide karakterinin duygularını oldukça etkilemektedir. Macide ise zihinsel sistemi ve duygusal sistemi arasındaki dengeyi kurmuş, mantığını devre dışı bırakmadan bazen heyecansal sistemle bazen duygusal sistemle hareket etmektedir. Entelektüel anlamda Ömer karakterinden bir adım önde olan Macide karakteri ne yaptığını bilen ve ben neyi seviyor ve istiyorsam oyum diyerek tutarlı benliğe sahip olduğunu görmekteyiz. Aralarındaki ilişki tutkuya bağlı olarak ilk başlarda canlı olsa bile daha sonraları bireysel olarak kişiliklerinin çok farklı olduğunu zaman geçtikçe birbirlerini tanıyarak yavaş yavaş birbirlerinden uzaklaştıklarını görmekteyiz. Ömer karakterinin ilişkiyi maddi zorlukları ve Macide ve Bedri karakterlerinin arasında bir şey geçtiğini düşünmesi yani yanlış anlaması ile

zedelemesi daha sonrasında Macide'nin uğradığı tacize sessiz kalması Macide tamamen bir hayal kırıklığına sürükleyerek insanların değişmeyeceğine olan inancını kuvvetlendirmiştir.

“Ailenin duygusal sisteminden kendini çekme” bağlamında ise Macide ve Ömer çiftinin ilişkilerini uzaktan izlemeleri sağlanarak aslında bütün hataları mantıksal anlamda düşünmediklerinden ötürü yani yaşadıkları heyecana bağlı hareket ettikleri danışman tarafından yönlendirilirse çiftin nerelerde hata yaptıkları görülebilir.

“Duygusal sistemin fonksiyonlarını öğretme” bağlamında ise Macide karakterinin yaşadığı duygular üzerinde durulmalıdır. Ömer karakterinin ise sorumluluk duygusu üzerinde çalışılması gerekmektedir.

“Danışma oturumlarında ben-dilini kullanarak farklılaşmayı gösterme” bağlamında ise aslında çiftin oldukça fazla ben dili kullandığını aksine ikisinin de sürekli kendini suçladığını görmekteyiz. Bu ne kadar sağlıklı gibi görünse de Ömer karakterinin sürekli kendini suçlaması ve Macide karakterinin her seferinde affetmesi Ömer karakterinin ben dilini duygusal manipülasyona yönelttiğini söylemek yanlış olmaz. “Macide... Karıcığım... Ben çok fena bir mahlukum... Beni sen adam edeceksin!” diye mırıldanıyordu. Macide hayretle sordu: “Neden? Neyin var?” Ömer biraz evvel zihninden geçenleri söylemeye cesaret edemedi. Bir yalan attı: “Geç kaldım da onun için!..” Macide: “Bunun için mi?” dedi ve bir an düşündükten sonra: “Niçin böyle yapıyorsun? Ne lüzumu var?” diye ilave etti. Ömer bu sözlerin neyi kastettiğini derhal anlamıştı. Macide onun izahına ve geç kalmak bahanesine inanmıyordu. Böyle müşkül zamanlarda, ne yapacağını bilmediği ve düşünmek kendisine güç geldiği anlarda müracaat ettiği bir çare vardı: Kaçmak... Genç kızın verdiği parayı pantolonunun cebine sokarak: “Ben gidip ampulü alayım; hemen öteki odaya geçelim!” dedi (syf. 271-272).

Bowen aile danışmasında yedi tekniği yaygın olarak kullanmıştır. Bunlar: Genogram (genogram), üçgen danışması (the therapy triangle), ilişki yaşantıları (relationship experiments), antrenörlük (coaching), ben dili (the I-position), çoklu aile danışması (multiple family therapy), yerine geçen hikayeler (displacement stories).

### 3.1. Genogram

Bu tekniğin temel işlevi kuşaklar arasındaki önemli ilişkileri saptamaktır. Yani değerlendirme aşamasında bilgileri düzenlemek, etkileşim sürecini ve anahtar üçgenleri izlemektir. Bowen kuşaklar boyu devam edip gelen kalıpların ve bunların etkisinin çekirdek ailenin fonksiyonlarını kesin olarak belirlediğine inandığı için şimdiki problemin nasıl oluştuğunu

araştırmak için bir grafik geliştirir. Bunu son üç kuşağı ele alarak yapar. Bu işlere yardım etmesi için resimli bir form geliştirir (Nazlı,2014).

Eserde Macide'nin aile hayatı hakkında akrabalar için konuşmak mümkünken Ömer karakterinin aile yaşantısı hakkında bir bilgi mevcut değildir. Macide karakterinin ebeveynlerine bakıldığında Macide'nin geçmiş kuşaklarına bağlı olarak karakterinin olduğunu söyleyebiliriz.

### 3.2. Üçgen Danışması

Bu teknik ailedeki çatışmalı etkileşim, danışmanın üçgene katılımıyla azalır sayılına dayanır. Bu teknikte, eşlere sürecin yüzünü değiştirecek, yumuşak tarzda ve onların objektif düşüncelerini desteklemek için sorular sorulur (Nazlı,2014)

Eserde Macide-Ömer çiftine uygun sorular sorularak ilişki yönlendirilebilir. Örneğin Macide karakterine Ömer karakterinin yaptığı hataların nedeninin neler olabileceği ve bu hataların onda ne gibi duygular hissettirdiğini uygun bir şekilde sorarak Ömer karakterinin empati yapması sağlanabilir.

### 3.3. İlişki Yaşantıları

İlişki yaşantıları, anahtar üçgende değişiklik için onun etrafında yapılır. Bu tekniğin amacı, aile üyelerinin sistem süreci hakkında bilinçlenmesi ve bunları kendi rollerine göre düzenlemeyi öğretmektir. Bu tür deneyimleri en iyi açıklayan kavramlar takip etme ve uzak durmadır. Takip etme, bireylerin arayışlarını sınırlamaları isteklerini durdurmaları ve duygusal ilişkilerinde gerilimi azaltmaları için onları cesaretlendirir. Böylece bireyin kendinde ve etkileşimde nelerin olduğunu görmelerine olanak verir. Bu alıştırma sihirli bir tedavi için geliştirilmemiştir ancak duygusal süreci belirlemeye yardım eder. Uzak durma ise, diğer insanlara doğru gitmeyi ve onlarla kişisel duygu ve düşünceleri hakkında konuşması için cesaretlendirme yapar (Nazlı,2014)

Eserde Ömer karakterinin dürtüsel davranışları üzerinde durularak ve Macide karakterinin ise kişisel sınırları üzerinde durularak ilişki süresince yaşanan olayların dışarıdan nasıl görünebileceğine dair çifte çeşitli ipuçları sağlanabilir.

### 3.4. Antrenörlük

Bu teknik danışmana kişilerle doğrudan çalışma olanağı verir. Antrenörlük tekniği diğer tekniklere göre daha fazla kişisel ve duygusal içeriği vardır. Danışman antrenör gibi

davranırken sorumluluk üstlenmekten ve aile üçgenine karışmaktan kaçınır. Antrenörlük insanlara ne yapmaları gerektiğini anlatmak değildir. Aksine antrenörlük danışma sürecinde sorular tasarlayarak, üyelerin ailenin duygusal sürecini anlamlandırma ve bunda kendi rollerini bulmalarına yardımcı olma anlamına gelir. Bu tekniğin amacı, aile üyelerinin kavrayışını geliştirmek kendine odaklanmayı artırmak ve ailenin daha fazla fonksiyonel olmasına yardım etmektir (Nazlı,2014).

Eserde bu teknikle birlikte Macide karakterinin duygusal manipülasyonlarla duygularını açığa çıkarmak üzerine durulabilir. Ömer karakterinin ise aile patolojileri incelenerek kişilik özellikleri üzerinde durularak ilerlenebilir.

### 3.5. Ben-Dili

Duygulan ifade etmenin en doğal yolu ne “yaptığını” söylemek yerine ne hissediyorsa onu söylemektir. “Sen tembelsin” demekle “bana daha fazla yardım etmeni dilerim” demek arasında oldukça fark vardır. Aynı şekilde “sen çocuklan hep şımartıyorsun” demekle, “onlara karşı daha müsamahasız olman gerektiğini düşünüyorum” demek arasında fark vardır. Aile danışmanları yalnızca aile üyelerinin bu şekilde konuşmaları için cesaretlendirilemezler, aynı zamanda kendileri de bu şekilde konuşurlar. Ben dili daha az yargılayıcıdır ve tehdit edicidir. Objektif olmayı artıran mükemmel bir yoldur. Bu teknik, çoklu aile danışması tekniği ve yerine geçen hikayeler tekniği ile ilişkilidir (Nazlı,2014)

Eserde daha önce de belirtildiği üzere ben dilinin oldukça hâkim olduğunu hatta bunun yanı sıra duygusal suistimale kadar gittiğini görmekteyiz. Ömer karakterinin ben dilini nasıl kullanması gerektiği öğretici bir şekilde açıklanabilir.

### 3.6. Çoklu Aile Danışması

Bowen kendi yorumu ile çoklu aile danışması tekniğini, eşlerle birlikte çakışırken kullanmıştır. Bowen önce eşlerden birine sonra diğerine odaklanmış ve karşılıklı etkiyi azaltmıştır. Bunu nedeni şudur: Bir eş diğerini gözleyerek duygusal süreç hakkında çok şey öğrenir (Nazlı,2014).

Eserde özellikle Ömer karakterinin Macide karakterinin yaşadığı ve yaşayabileceği duygular üzerinde durulması gerektiği gözlemlenmiştir. Macide karakterinin yaşadığı dramatik durumlar üzerinde durulması gerekmektedir.

### 3.7. Yerine Geçen Hikâyeler

Bu tekniğin amacı, üyelere aile sisteminin fonksiyonlarını öğretmektir. Bunun için aile üyelerine film, video gösterilir ya da hikâyeye anlatılır. Murray Bowen teknik geliştirmek yerine, insan davranışları hakkında çalışmıştır. Bu çalışmayı teknik ve yöntem geliştirmeye göre daha fazla önemsemektedir. Bowen'in birey olarak nasıl fonksiyonda bulunduğumuz, aileyle nasıl geçindiğimiz ve bunların nasıl ilişkili oldukları hakkında çok büyük katkıları olmuştur (Nichols ve Schwartz, 1998) (akt. Nazlı,2014).

Eserde çiftin kendi ilişkilerini gözlemleyebileceği hikayeler ile karşı karşıya getirerek aslında fark edemedikleri hatalarla yüzleştirmek mümkündür.

#### 4. SONUÇ VE DEĞERLENDİRME

Psikodinamik aile danışmanlığı kuramı birçok araştırmacının dâhil olduğu birçok alt sisteme dayalı bir kuramdır. Bu kuramlardan biri Murry Bowen Aile Sistemleri Kuramı' dır. Murry Bowen aile sistem kuramını biyolojik esasa göre açıklamıştır. Ayrıca kavramlarını bir heyecansal birim veya her bir bireyin birbirlerini etkileyen alanı olarak açıklamıştır. Psikodinamik aile danışma kuramında bütün değil, birey incelenmektedir. Bireylerin içinde buldukları duygusal ve heyecansal sistemleri doğru yönlendirilirse ilişki içerisindeki çatışmalar azalabilir. Buna bağlı olarak bu yaklaşımda bireylere bire bir yaklaşılarak ilerlenmektedir.

Sonuç olarak aileye yaklaşırken bireylerle bire bir etkileşimde olmak ve bireylerin kendilerini ne istediklerini anlamalarını sağlamak, çiftler arasındaki çatışmaları minimuma indireyecektir. Bir çiftin oluşması için iki birey gerekmektedir ve buna bağlı olarak ailenin bir olarak değil her bireyin incelenmesi aile dinamikleri açısından önemlidir. Eserdeki çiftin bireysel olarak incelenmesinde kişilerin yaptığı hataların, ihmallerin üzerinde durulması gerektiğini görüyoruz. Bireylerle kişisel sınırlar ve empatiyle ilgili çalışmalar yapmanın önemini de görmekteyiz.

#### KAYNAKÇA

Nazlı, S., *Aile Danışmanlığı*, Nobel Yayınları/Ankara, 2000.

Ali, S., *İçimizdeki Şeytan*, Yapı Kredi Yayınları/ İstanbul, 2003.

[https://cemilyildirimokulu.meb.k12.tr/meb\\_iys\\_dosyalar/06/10/734361/dosyalar/2022\\_04/20111217\\_Icimizdeki-Seytan-Sabahattin-Ali.pdf?CHK=ec541cda38d4c99d0cb46f378e20ba0a](https://cemilyildirimokulu.meb.k12.tr/meb_iys_dosyalar/06/10/734361/dosyalar/2022_04/20111217_Icimizdeki-Seytan-Sabahattin-Ali.pdf?CHK=ec541cda38d4c99d0cb46f378e20ba0a)

## PSIKODİNAMİK AİLE DANIŞMA KURAMINA GÖRE ŞARKI İNCELEMESİ: “TAŞ DUVARLAR”

BEYZA GÜLSOY<sup>1</sup>

Kırıkkale Üniversitesi, ORCID ID: 0009-0002-5054-0884

PROF.DR.SEVDA ASLAN MUCUR<sup>2</sup>

Kırıkkale Üniversitesi, ORCID ID: 0000-0001-6544-3302

### ÖZET

Psikodinamik aile danışmanlığı kuramı birçok araştırmacının dâhil olduğu birçok alt sisteme dayalı bir kuramdır. Bu sistemlerden biri Murray Bowen Aile Sistemleri Kuramı' dır. Murray Bowen aile sistem kuramını, biyolojik esasa göre açıklamıştır. Ayrıca kavramlarını bir heyecansal birim veya her bir bireyin birbirlerini etkileyen alanı olarak açıklamıştır. Psikodinamik aile danışma kuramında bütün değil, birey incelenmektedir. Çiftlerin arasındaki çatışmaları çözmenin yolu bireylerin kendini tanımasından geçer. Bireylerin içinde buldukları duygusal ve heyecansal sistemleri doğru yönlendirilirse ilişki içerisindeki çatışmalar azalabilir. Buna bağlı olarak bu yaklaşımda bireylere bire bir yaklaşılarak ilerlenmektedir.

Bu araştırmanın amacı, Murray Bowen'ın aile danışmanlığı kuramına dayalı olarak Kıraç'ın Taş Duvarlar eserinin incelenmesidir. Bu doğrultuda psikodinamik aile danışmanlığı Murray Bowen'ın temel kavramları, terapötik süreci ve müdahale yöntemlerine göre ele alınmıştır. Özellikle “Taş Duvarlar” eserindeki kadın karakterin parçanın girişindeki sözleri, Bowen'ın benliğin farklılaşma kavramına karşılık geldiği söylenebilir.

**Anahtar Kelimeler:** Şarkı; aile; aile danışmanlığı; psikodinamik aile danışma kuramı; Murray Bowen.

### SONG REVIEW ACCORDING TO PSYCHODYNAMIC FAMILY COUNSELING THEORY: “STONE WALLS”

#### ABSTRACT

The psychodynamic family counseling theory is a theory based on many subsystems that many researchers have contributed to. One of these systems is Murray Bowen's Family Systems Theory. Murray Bowen explained the family systems theory based on biological principles.

Additionally, he described its concepts as an emotional unit or as the area where each individual influences one another. In psychodynamic family counseling theory, the focus is on individuals rather than the whole. Resolving conflicts between couples depends on individuals understanding themselves. If individuals' emotional and affective systems are properly directed, conflicts within the relationship can decrease. Accordingly, in this approach, individuals are approached one-on-one. The aim of this study is to examine Kırac's "Stone Walls" based on Murray Bowen's family counseling theory. In this context, psychodynamic family counseling is approached according to Murray Bowen's fundamental concepts, therapeutic process, and intervention methods. Especially, the words of the female character at the beginning of the piece "Stone Walls" can be said to correspond to Bowen's concept of self-differentiation.

**Keywords:** Song; family; family counseling; psychodynamic family counseling theory; Murray Bowen.

## Şarkı

### Kırac Taş Duvarlar

İsmarlama aşklara tahammülüm yok artık

Ya beni adam gibi sev ya da çek git yolumdan

Bir gülüş bir salmışsa tek verebildiğin, istemez

Tutku isterim ve delice sevmek

Bi coştumu dur durak bilmez bu yürek

Yüreğini isterim, yürek ister benle sevişmek

Ya adam gibi ya da çek git

Her gün biraz daha zorlaşarak çıldırtmaksam niyetin

Ama seviyorsan yeter ki, ki zaten yüreği ortaya koyduk

Tamam o zaman

Ben bi deli çocuğum, ama ismarlama aşklara tahammülüm yok artık

Ya adam gibi ya da çek git



Taş duvarlar, kara örtü ağırlı kalbim  
Dile gelse zalım toprak söylese derdim  
Dile gelse zalım toprak söylese derdim  
Zerda yare bir sevdam var yolunu şaşmış  
Şaşmış ama deli olmamış yalan olmamış  
Şaşmış ama deli olmamış yalan olmamış  
Deli öfkem, kara sevdam, hangisi galip?  
Nerde gerçek, nerde yalan bilen söylesin  
Yalan diyen yalan olsun, yüzü gülmesin  
Zerda'm yerin yanım olsun, kimse bilmesin  
Deli öfkem, kara sevdam, hangisi galip?  
Nerde gerçek, nerde yalan bilen söylesin  
Yalan diyen yalan olsun, yüzü gülmesin  
Zerda'm yerin yanım olsun, kimse bilmesin

## 1. GİRİŞ

Aile danışmanlığı, aile bireyleri arasında sağlıklı bir iletişim ortamının sağlanması için aile bireylerine yapılan psikolojik bir yardımdır (Kuzgun, 1991). Aile danışmanlığı, özne olarak aileyi ele alan ve ailede bozuk ya da sıkıntı yaratan ilişkileri düzeltmeyi, böylelikle aile üyelerine daha işlevsel, yeni iletişim ve etkileşim yöntemleri kazandırmayı amaçlayan bir iyileştirme sürecidir. Ailelerle çalışmada temel amaç, ailelerin kendi kendilerine yeterli hâle gelmelerini sağlamaktır (Fenell ve Weinhold, 1989).

Ailelerle çalışılan yaklaşımlarda kişilerin içsel dünyası ile çalışmak yerine, öncelikle kişiler arası ilişkiye odaklanılmaktadır. Bu tip bir fark, ağaçları görmek yerine ormanı görmeye benzetilmektedir. Problemlili davranışa aile danışmanlığı ile geniş çapta bakıldığında, uygulayıcıların sorunları belirlemelerini sağlayan özel yöntemler bulunmaktadır. Aile danışmanlığı, ailenin tüm üyelerine doğal bir şekilde aynı mesajı vermektedir. Tüm aile

bireyleri sorunla, birlikte çalışarak başa çıkmaya çalışırlar. Bu yaklaşım aile içindeki sırları eler ve özellikle sorunların üzerinden tamamen geçilmesini sağlar. Sonuçta da ailede karşılıklı iletişim ve bireysel açıklık artar. Aile üyelerinin içinde buldukları durum ile ilgili farkındalıkları arttıkça, çözüm için onlara neyin daha fazla yardımcı olabileceğini rahatlıkla bulmalarını sağlar (Glading, 2002) (akt. Nazlı,2014).

## 2. MURRAY BOWEN

Murray Bowen'in aile sistem kuramını biyolojik esasa göre açıklamıştır. Ayrıca kavramlarını bir heyecansal birim veya her bir bireyin birbirlerini etkileyen alanı açıklamıştır (Martin, 1994). Bowen'in kavramlarında aile sistemi kuramını bir heyecansal birim ve her bireyin birbirini etkileyen alanlarını incelediğini görmekteyiz. Ailenin genelinden çok bireye odaklandığından ötürü inceleme yaparken bireylerin kavramlarla birlikte uydukları kısımlar incelenmektedir. Bowen'in kuramında iki temel yaşam kuvveti vardır: Kişilik(bireysellik) ve bağımsızlık. Düşük düzeyde farklılaşma yaşayan çiftler bağımsızlığa yönelirken yüksek düzeyde farklılaşma yaşayan çiftler bireyselliğe yönelir (akt. Nazlı,2014).

### 2.1. Benliğe Farklılaşma

Benliğe farklılaşma kavramı bireylerin birleşme ile farklılaşma düzeylerine göre belirlenen bir kavramdır. Bireyin heyecansal ve zihinsel süreçleri birbirinden ayırt etme yeteneğinde olduğu gibi, aynı zamanda bireyin kendisini ailenin heyecansal atmosferinde ayırt etmeyi başarabilmesidir. Bowen kuramında birbirleriyle etkileşim içinde olan ve insan davranışlarını etkileyen üç sistemi belirlemiştir. Bunlar: Heyecansal (coşkusal) sistem (emotional system), duygusal sistem (feeling system) ve zihinsel sistem (intellectual system). Heyecansal sistem insan davranışlarını güdüler, yönlendirir ve düzenler. Heyecanlar ile duygular birbirinden ayırt edilmiştir. Heyecanlar bilinçsizdir ve bütün yaşam olaylarında uygulanır. Duygular ise bilinçli olup evrimsel olarak sonra gelişir. Bowen, duygusal sistemi diğer iki sisteme oranla daha az açıklamıştır. Zihinsel sistem yetenekleri kapsar. Yetenekler duygusal, heyecansal ve öznel durumu dikkate alır ve bu durumlara nasıl tepki vereceğinin seçimini yapar. Bowen'in kuramı, bu sistemin farklılaşma sürecinin anahtarı gibi gelişmesi temeline dayanır. Eğer bu sistem iyi gelişmezse şiddetli duygular ve heyecansal tepkilerin baskı yaptığı düşünülür. Gelişen zihinsel, sistem duygular ve heyecansal sistemlerin arasına girerek tepkide bulunur (Nazlı,2014)

Taş duvarlar parçasının girişinde sitem eden ve kendini anlatmaya çalışan bir kadının sözlerini duyuyoruz. "İsmarlama aşklara tahammülüm yok artık ya beni adam gibi sev ya da çek git

yolumdan” sözlerinde artık bireyin ilişkisel kritiklerini net bir şekilde ifade ettiğini görmekteyiz. “Bir gülüş bir salınışa tek verebildiğin, istemez. Tutku isterim ve delice sevmek” sözlerinde içinde tutku, cesaret ve heyecan olmayan aşkları istemediğini bir birey olarak net bir şekilde yanında yürüyeceği bireye karşı ifade ettiğini söyleyebiliriz. Yani burada farklılaşma düzeyi yüksek olan bir birey görmekteyiz.

Benliğe farklılaşma veya birleşme iki süreci ortaya çıkarır. Bunlar kişilerarası ve iç ruhsal ilişkilerdir. Bu süreç kişinin diğer insanlar ile ilişkisini ve kendi ile olan ilişkisini etkiler. Farklılaşmada kişinin kişilerarası ilişkilerinde kendini diğer insanlardan ayırılmış ve özerk hissetmesi ön plandadır. İç ruhsal ilişkilerde ise kişinin özellikle yoğun kaygı durumlarında nasıl baş ettiğini ve bu duruma karşı nasıl özerk hareket ettiğini gösterir. Bowen heyecansal gerilime neden olacak bu iç ruhsal ve kişilerarası güçlerin çatışması üzerinde durur. Yani gerginliğe yol açan şey heyecan ve aklın çatışma durumudur. İnsanların içinde iki “ben” vardır. Bu benlerin arasındaki dalgalanma sıklığı ve hızı heyecansal gerilimi artırır (Nazlı,2014).

Bu iki benden biri “tutarlı” ve “yalancı” ben olarak karşımıza çıkar. Tutarlı ben “Ben neye inanıyorsam veya inanmıyorsam oyum. Ben neyi istiyorsam veya istemiyorsam oyum.” der. Tutarlı ben inançları sağlamdır, dış uyaranlara karşı sağlıklı bir dayanıklılığı vardır. Bir seçim yaptığında bunun sorumluluğunu almayı bilir ve bunun yanında getiren sonuçlara katlanır. Yoğun kaygı karşısında bu tutumlarına bağlı kalarak hareket eder. Yalancı ben ise duygusal bir baskı altındadır. Dış etkenlere karşı dayanıksızdır. Yalancı ben bir yandan da “yapmacık ben”dir. Birleşmeye neden olan yalancı ben yani yapmacık bendir (Nazlı,2014).

Şarkıda görünen tutarlı bendir. Kadın ne istediğini bilen, ben neyi istiyorsam oyum şeklinde karşıya ileti göndermektedir. “Ya adam gibi ya da çek git” sözünde görüldüğü gibi aldığı kararların sonuçları karşısında sorumluluk alacağını, yaşadığı aşkın kendini tatmin etmediğinde gitmesi gerektiğini ve buna karşı dayanıklı olacağını belirtmektedir. Benliğe farklılaşmanın zıt karşılığı ise birleşmedir. Birleşme bilişsel aktiviteleri yani akli heyecansal sistemden yani yaşanan duygulardan ayıramamaktır. Bu tip kişiler ikilemin içinde kaybolurlar çünkü savunmasızdırlar. Az farklılaşmış bireyler üçgenin bir parçası olmaktan kaçınmazlar. Yani ilişkileri için dış uyaranlara ya da etkenlere ihtiyaçları vardır. Bowen üçgen kavramını genellikle “çocuk” ile açıklar. Danışmada ise üçgenin üçüncü parçası “danışman” olur. Ancak bir bu parçada üçgen mevcut değildir.

## 2.2. Çekirdek Ailenin Duygusal Sistemi

Esere göre bir evlilik çıkarımı yapmamız mümkün olabilir. Bowen a göre aile arasındaki belli kalıplar önceki kuşaklardan kopya edilmiştir ve bunlar gelecek kuşaklar tarafından tekrarlanacaktır. Çekirdek ailenin başlangıcı evliliktir. Eşler yaşam biçimi kalıplarını ve kendi ailelerinden getirmiş oldukları farklılaşma düzeyi ile evliliğe adım atarlar (Nazlı,2014).

Eşlerin birisi başat konuma girer ve kararları o alır diğeri ise uyum sağlar. Eğer eşlerin ikisi de başat konuma geçerse çatışma çıkar ya da tam tersine iki eş de uyum sağlayıcı rolü benimserse karar alma zorluğu ortaya çıkar. Eserdeki çiftin geçmişine gittiğimizde kadının daha önceki kavramlarda da belirtildiği gibi tavrının net ve başat konumda olduğunu görebiliriz. Öte yandan diğeri bireyin de başat konumda olduğunu kadının “ Her gün biraz daha zorlaşarak çıldırtmaksam niyetin” sözlerinden çıkabiliriz. Ortada geçmişte yaşanan iki birey arasında çatışmaların çıktığı ve bunun nedeninin iki tarafın da başat konumda olduğu varsayımını kadının “Ben bir deli çocuğum, ısmarlama aşklara tahammülüm yok artık” sözlerinden erkeğin ise “ Deli öfkem, kara sevdam hangisi galip” sözlerinden ortaya koyabiliriz.

## 2.3. Aile Yansıtma Süreci

Eserdeki çiftin bir çocukları olduğunu varsayarsak çok az düzeyde farklılaşmış ebeveynler kendi olgunlaşmamış yapılarını çocuğa yansıtır. Eserde farklılaşma düzeyinin yüksek olduğunu görmekteyiz ancak bir önceki çekirdek ailenin duygusal sistemi kavramında da belirtildiği gibi her iki bireyde başat konumda olduğundan çatışma doğar. Çatışma her aile bireyinde anksiyete meydana getirebilir. Özellikle bu anksiyete ile birlikte çocukta ilk duygusal yıkım meydana gelir.

## 2.4. Duygusal Yoksunluk

Bütün insanlar farklı derecelerde kendi ebeveynlerine duygusal olarak bağımlıdırlar. Farklılaşma düzeyi düşük olanlar bu problemi daha çok yaşar. Aile içinde çok fazla kaygı ve duygusal bağımlılık varsa yoksunluk yaşanır. Ebeveyne duygusal bağımlılık probleminin derecesi, benliğe farklılaşmanın derecesine eşittir. Bağımlılık problemi, ebeveynlerle birlikte iken kendi iç ruhsal sürecini inkar etme ve benliği izole etme yolu ile oluşur. Bireyler geçmişlerinde ne kadar çok duygusal yoksunluk yaşamışlarsa, evliliklerinde daha başarılı olurlar ve çocuklarının da kendisinden daha fazla yoksunluk yaşamamasına müsaade ederler (Bowen, 1981) (akt. Nazlı,2014).

Eserde ise yoksunluk kavramını “Zerdam yerin yanım olsun kimse bilmesin” sözlerinden erkek bireyin az düzeyde farklılaşma yaşadığını ve duygusal bağımlılığa dönüştüğünü ifade edebiliriz.

## 2.5. Kuşaklararası Aktarma Süreci

Aile yansıtma süreci kuşaklar boyu devam ettiğinden eserdeki çiftin çocuklarında bir önceki kuşaklara ait patolojilere rastlayabiliriz (Nazlı,2014). Eserde ise ortada iki başat konumdaki bireyin varoluşu bizi geçmiş kuşaklardaki ebeveynleri incelemeye itmektir.

## 2.6. Kardeş Konumu

Bireyler evlenirken eşlerini bu kardeş konumuna göre seçerlerse daha başarılı olurlar. Bu nedenle ilk doğan kişi ikinci doğanla, en genci büyük biriyle evlenmelidir. Toman’a göre aynı cinsten kardeşler arasında büyüyenler yerine, karşıt cinsten kardeşleri olanların daha başarılı evlilik yaptıklarını söyler (akt. Nazlı,2014).

Eserde kardeş konumu kavramına dair bir hikaye göremiyoruz.

## 2.7. Toplumsal Gerileme

Eğer ailede kronik bir semptom veya anksiyete oluşursa, aile entelektüel olarak ilkelerini belirleme bağlantısını azaltır ve kararlarını daha çok duygusal olarak almaya başlar. Bu sürecin sonucunda fonksiyonlar azalır, semptomlar belirir. Bu olaylar aynı zamanda toplum içinde geliştirilir yani ailede toplum anksiyete de artar (Nazlı,2014)

Şarkıda çiftlerin arasında kronik bir çatışma gözlemlenmektedir. Kadının sitemleri, taleplerinin yerine getirilmemesi, ilişkide tatmin edilmemesi; erkeğin ise duygusal yoksunluk kavramına bağlı olarak bir bağımlılık geliştirmesi, karşısındaki bireyin taleplerini yerine getirememesinden dolayı derin bir acı çektiğini görmekteyiz. Bu durumun sonucunda çiftler arasında bir gerilim hattının oluştuğunu ve toplumsal anlamda aslında çoğu çiftin bu bağlamda problemler yaşadığına değinilmektedir.

## 3. DANIŞMA SÜRECİ VE TEKNİKLER

Danışma süreci, Bowen’in kuramını esas alır ve genel olarak bu sürecin iki amacı vardır (Goldenberg ve Goldenberg, 1996):

1. Anksiyeteyi azaltma ve semptomları hafifletme,

## 2. Uyumlu sağlayabilmek için her aile üyesinin farklılaşma düzeyini artırma

Bowen ailenin hangi üçgen tarafından sarıldığını bulmaya çalışarak bunları ortadan kaldırmaya çalışır. İki aile üyesi bunu bir üçüncü kişinin (danışman) etkileşimi ile başarır ki bu üçüncü kişi heyecansal manevralara kapılmadığı için değişmeye yardımcı olur (Mc Whirter ve diğ., 1993). Bowen aile danışmanının 4 temel işlevi olduğuna inanır (Fenell ve Weinhold, 1989) (akt. Nazlı,2014):

1. Eşler arasındaki etkileşimi belirleme ve açıklama
2. Ailenin duygusal sisteminden kendisini çekme
3. Duygusal sistemin fonksiyonlarını öğretme
4. Danışma oturumlarında ben-dilini kullanarak farklılaşmayı gösterme.

Şarkıda “Eşler arasındaki etkileşimi belirleme ve açıklama” bağlamında çiftin arasındaki etkileşim gerilimli, sitemli ve çatışmalı bir durumdadır. Erkek birey biraz daha uyum sağlayıcı rolde iken, kadın daha başat konumda ve kararlar ona bağlı olarak işlemektedir. Bunun yanı sıra erkek birey daha çok duygusal yoksunluk kavramına göre bir bağımlılık geliştirmiş haldedir.

“Ailenin duygusal sisteminden kendisini çekme” bağlamında ise odaklanılması gereken nokta kadının sitem ettiği noktalar üzerinde durmak ve çifti yaşadığı gerilimden anlık olarak geri çekmektir.

“Duygusal sistemin fonksiyonlarını belirleme” bağlamında kadının duygusal sistemiyle hareket ettiği ancak erkeğin heyecansal sistemi ile hareket ettiği gözlemlenmektedir. Yani kadın daha çok mantığıyla heyecansal sistemi arasında bir bağ kurarak net bir şekilde kendini ifade ederken erkek ise heyecansal sistemi ile akıl arasındaki bağı kuramayı dürtüsel hareket etmektedir.

“Danışma oturumlarında ben-dilini kullanarak farklılaşmayı gösterme” bağlamında ise aslında çiftin sen dilinden çok ben dilini kullandığı gözlemlenmiştir. Ancak kadının daha önceden de belirtildiği gibi “Her gün biraz daha zorlaşarak çıldırtmaksızın niyetin” sözlerinde olduğu gibi daha yargılayıcı ve keskin konuştuğu sonuç olarak sen dili kullandığı gözlemlenmiştir.

Bowen aile danışmasında yedi tekniği yaygın olarak kullanmıştır. Bunlar: Genogram (genogram), üçgen danışması (the therapy triangle), ilişki yaşantıları (relationship

experiments), antrenörlük (coaching), ben dili (the I-position), çoklu aile danışması (multiple family therapy), yerine geçen hikayeler (displacement stories).

### 3.1. Genogram

Bu tekniğin temel işlevi kuşaklar arasındaki önemli ilişkileri saptamaktır. Yani değerlendirme aşamasında bilgileri düzenlemek, etkileşim sürecini ve anahtar üçgenleri izlemektir. Bowen kuşaklar boyu devam edip gelen kalıpların ve bunların etkisinin çekirdek ailenin fonksiyonlarını kesin olarak belirlediğine inandığı için şimdiki problemin nasıl oluştuğunu araştırmak için bir grafik geliştirir. Bunu son üç kuşağı ele alarak yapar. Bu işlere yardım etmesi için resimli bir form geliştirir (Nazlı,2014).

Eserdeki çiftin son üç kuşağının incelenmesi gerekmektedir. Parçada geçmiş kuşaklara dair izlere rastlanmamaktadır. Ancak kadının aile sistemlerini ele aldığımızda sorunlu bir ebeveynin ya da olgunlaşmamış bir baba ile büyüdüğü varsayımını “ısmarlama aşklara tahammülüm yok artık” sözlerinden ortaya koyabiliriz.

### 3.2. Üçgen Danışması

Bu teknik ailedeki çatışmalı etkileşim, danışmanın üçgene katılımıyla azalır sayılıtısına dayanır. Bu teknikte, eşlere sürecin yüzünü değiştirecek, yumuşak tarzda ve onların objektif düşüncelerini desteklemek için sorular sorulur (Nazlı,2014).

Eserde bu teknikle birlikte özellikle erkek bireye doğru sorular yöneltilerek gerçekten ne istediğini, hangi duyguda olduğunu ve ilişki içerisinde nasıl hissettiği ortaya çıkarmak önemlidir. Eşlerin çatışmalı etkileşimden uzaklaşması için kişilerin birlikte geçirdiği keyifli ve yaşadıkları iyi anları sormak bu noktada önemlidir.

### 3.3. İlişki Yaşantıları

İlişki yaşantıları, anahtar üçgende değişiklik için onun etrafında yapılır. Bu tekniğin amacı, aile üyelerinin sistem süreci hakkında bilinçlenmesi ve bunları kendi rollerine göre düzenlemeyi öğretmektir. Bu tür deneyimleri en iyi açıklayan kavramlar takip etme ve uzak durmadır. Takip etme, bireylerin arayışlarını sınırlamaları isteklerini durdurmaları ve duygusal ilişkilerinde gerilimi azaltmaları için onları cesaretlendirir. Böylece bireyin kendinde ve etkileşimde nelerin olduğunu görmelerine olanak verir. Bu alıştırma sihirli bir tedavi için geliştirilmemiştir ancak duygusal süreci belirlemeye yardım eder. Uzak durma ise, diğer insanlara doğru gitmeyi ve

onlarla kişisel duygu ve düşünceleri hakkında konuşması için cesaretlendirme yapar (Nazlı,2014)

Eserde bu tekniğe yönelik eşlerin ilişkideki rolleri üzerinde durulabilir. Buradaki başat konumdaki birey ve uyum sağlayıcı roldeki birey ortaya çıkabilir. Eğer eşlerden ikisi de başat konumda ise gerilimi azaltmak üzerine çalışılarak uyum sağlayıcı role teşvik edilebilir.

### 3.4. Antrenörlük

Bu teknik danışmana kişilerle doğrudan çalışma olanağı verir. Antrenörlük tekniği diğer tekniklere göre daha fazla kişisel ve duygusal içeriği vardır. Danışman antrenör gibi davranırken sorumluluk üstlenmekten ve aile üçgenine karışmaktan kaçınır. Antrenörlük insanlara ne yapmaları gerektiğini anlatmak değildir. Aksine antrenörlük danışma sürecinde sorular tasarlayarak, üyelerin ailenin duygusal sürecini anlamlandırma ve bunda kendi rollerini bulmalarına yardımcı olma anlamına gelir. Bu tekniğin amacı, aile üyelerinin kavrayışını geliştirmek kendine odaklanmayı artırmak ve ailenin daha fazla fonksiyonel olmasına yardım etmektir (Nazlı,2014)

Bu teknikle birlikte şarkıda kendini ifade eden kadın bireyin ilişkiye değil de kendine odaklanması sağlanarak bir yol izlenebilir.

### 3.5. Ben-Dili

Duygulan ifade etmenin en doğal yolu ne “yaptığımı” söylemek yerine ne hissediyorsa onu söylemektir. “Sen tembelsin” demekle “bana daha fazla yardım etmeni dilerim” demek arasında oldukça fark vardır. Aynı şekilde “sen çocukları hep şımartıyorsun” demekle, “onlara karşı daha müsamahasız olman gerektiğini düşünüyorum” demek arasında fark vardır. Aile danışmanları yalnızca aile üyelerinin bu şekilde konuşmaları için cesaretlendirilemezler, aynı zamanda kendileri de bu şekilde konuşurlar. Ben dili daha az yargılayıcıdır ve tehdit edicidir. Objektif olmayı artıran mükemmel bir yoldur. Bu teknik, çoklu aile danışması tekniği ve yerine geçen hikayeler tekniği ile ilişkilidir (akt. Nazlı,2014).

Bu teknikle birlikte eserdeki sen dili kullanımları ortadan kaldırmak hedeflenebilir. Örneğin, “İsmarlama aşklara tahammülüm yok artık, Ya beni adam gibi sev ya da çek git yolumdan, Bir gülüş bir salmışsa tek verebildiğin, istemez Tutku isterim ve delice sevmek, Bi coştumu dur durak bilmez bu yürek, Yüreğini isterim, yürek ister benle sevişmek, Ya adam gibi ya da çek



git, Her gün biraz daha zorlaşarak çıldırtmaksız niyetin” sözleri sen dili olarak daha yargılayıcı ve keskin tavırlar içermektedir.

### 3.6. Çoklu Aile Danışması

Bowen kendi yorumu ile çoklu aile danışması tekniğini, eşlerle birlikte çakışırken kullanmıştır. Bowen önce eşlerden birine sonra diğerine odaklanmış ve karşılıklı etkiyi azaltmıştır. Bunu nedeni şudur: Bir eş diğerini gözleyerek duygusal süreç hakkında çok şey öğrenir (Nazlı,2014)

Şarkıda bireylerin birbirlerini gözlemleyerek ilişkideki istekleri fark etmeleri sağlanarak çatışma azaltılabilir.

### 3.7. Yerine Geçen Hikâyeler

Bu tekniğin amacı, üyelere aile sisteminin fonksiyonlarını öğretmektir. Bunun için aile üyelerine film, video gösterilir ya da hikâye anlatılır. Murray Bowen teknik geliştirmek yerine, insan davranışları hakkında çalışmıştır. Bu çalışmayı teknik ve yöntem geliştirmeye göre daha fazla önemsemektedir. Bowen’in birey olarak nasıl fonksiyonda bulunduğumuz, aileyle nasıl geçindiğimiz ve bunların nasıl ilişkili oldukları hakkında çok büyük katkıları olmuştur (Nichols ve Schwartz, 1998) (akt. Nazlı,2014).

Toplumsal gerileme ile uyuşan şarkıdaki durumu yaşayan birçok çift gözlemlemekteyiz. Parçadaki çifte yaşadıkları çatışmayla benzer bir şarkıyla yanıt verebilir ve dışardan ilişkilerini nasıl yaşadıklarına dair ipuçlarını gözlemlemeleri sağlanabilir. Örnek olarak Nilipek. - Bildiğim Gibi

## 4. SONUÇ VE DEĞERLENDİRME

Murray Bowen aile sistem kuramını biyolojik esasa göre açıklamıştır. Ayrıca aile sistem kuramı kavramlarını bir heyecansal birim veya her bir bireyin birbirlerini etkileyen alanı olarak açıklamıştır. Psikodinamik aile danışma kuramında bütün değil birey incelenmektedir. Bireylerin içinde buldukları duygusal ve heyecansal sistemleri doğru yönlendirilirse, ilişki içerisindeki çatışmalar azalabilir. Buna bağlı olarak bu yaklaşımda bireylere bire bir yaklaşılarak ilerlenmektedir.

Sonuç olarak aileye yaklaşırken bireylerle bire bir etkileşimde olmak ve bireylerin kendilerini ne istediklerini anlamalarını sağlamak, çiftler arasındaki çatışmaları minimuma

indirgeyecektir. Bir çiftin oluşması için iki birey gerekmektedir. Buna bağlı olarak ailenin tüm olarak değil, aile dinamikleri açısından her bireyin incelenmesi önemlidir.

### **KAYNAKÇA**

Nazlı, S., *Aile Danışmanlığı*, Nobel Yayınları/Ankara, 2000.

Taş Duvarlar, Kırac, 2003.

## YAPISAL AİLE DANIŞMANLIĞI KURAMINA GÖRE BİR HİKAYE İNCELEMESİ: “ESKİCİ VE OĞULLARI”

MİRAC İLİKLİ<sup>1</sup>

Kırıkkale Üniversitesi, ORCID ID: 0009-0007-6388-3735

PROF. DR. SEVDA ASLAN MUCUR<sup>2</sup>

Kırıkkale Üniversitesi ORCID ID: 0000-0001-6544-3302

### ÖZET

Aile Danışmanlığının da bir alt türü olan Yapısal Aile Danışmanlığı da günümüzde kullanılan en önemli aile danışmanlığı yaklaşımlarından birisidir. Bu çalışmanın amacı, Aile danışmanlığı kuramlarından birisi olan yapısal aile danışmanlığı kuramına dayalı olarak Orhan Kemal'in Eskici ve Oğulları kitabının incelenmesidir. Bu doğrultuda yapısal aile danışmanlığı kuramının temel kavramları, terapötik süreci ve müdahale yöntem ve tekniklerine göre ele alınmıştır. Eskiçi ve Oğulları kitabındaki Topal Eskiçi'nin aile içerisindeki rolü, gücü ve ailedeki sınırlara olan etkisi, koalisyon ve gruplaşma kavramlarının örnekleri ile yapısal aile danışmanlığının temel kavramlarıyla ele alınmıştır. Sonuçta bu çalışmanın ailelerin ilişki örüntülerinin yapısal aile danışmanlığı kuramı açısından ele alınmasının gerek birey gerekse bireylerin birbirlerini anlamaları yönünden yararlı olacağı düşünülmektedir.

**Anahtar Kelimeler:** Hikâye; aile; aile danışmanlığı; yapısal aile danışmanlığı.

### A STORY STUDY ACCORDING TO STRUCTURAL FAMILY COUNSELING THEORY: 'ESKİCİ AND SONS'

### ABSTRACT

Structural Family Counseling, which is also a subtype of Family Counseling, is one of the most important family counseling approaches used today. The aim of this study is to examine Orhan Kemal's book Eskiçi and Sons based on structural family counseling theory, which is one of the family counseling theories. In this context, the basic concepts of structural family counseling theory, therapeutic process and intervention methods and techniques are discussed. Topal Eskiçi's role in the family, his power, and his influence on the boundaries in the family

in the book Eskici and His Sons are discussed with examples of the concepts of coalition and grouping and the basic concepts of structural family counseling. As a result, it is thought that this study will be useful to examine the relationship patterns of families in terms of structural family counseling theory, both for the individual and for the individuals to understand each other.

**Keywords:** Story; family; family counseling; structural family counseling.

## Hikâye

### **Orhan Kemal: Eskici ve Oğulları**

#### **Hikâyenin Özeti**

Yıllar geçtikçe maddi durumları kötüleşen Topal Eskici ve ailesi, bir eskici dükkanından kazandıklarıyla geçinmeye çalışmaktadır. Ancak, işlerin yavaşlamasıyla giderek azalan bu para, dokuz kişilik aileyi artık besleyemez. Yoksulluk ve ihtiyarlık, Topal Eskici'yi giderek daha öfkeli ve huysuz bir adam haline getirir, oğulları ile arasının açılmasına neden olur. Topal Eskici'nin büyük oğlu, bu durumun farkında olduğu için kendi karısı ve üç çocuğuyla birlikte “kütlü” toplamaya gitmeye karar verir. Ancak, pamuk tarlasında çalışmak kendi sosyal çevrelerinde hor görülen bir durumdur: Bu karar, aile içinde büyük bir rezalet olarak algılanır. Fakat, Büyük Oğul'un akıllıca davranması ile, herkes bu işten kısa sürede iyi gelir elde edebileceğini ve buradan gelen parayla ileride rahat bir hayat sürebileceklerini düşünmeye başlar. Böylece, kütlü toplama fikri aile içinde yayılır ve ailenin tamamı Çukurova'da bir pamuk tarlasına gider. Çukurova'da işler Büyük Oğul'un beklediği gibi gitmez. Sıcak, yorgunluk ve sinek gibi, üstesinden gelebileceklerini düşündükleri engeller onları fazlasıyla yorar. Kısa süre içinde bütün aile yorgunluktan ve hastalıktan kırılmaya başlar. Bu sırada, kendilerini tarlaya getiren şoförün çırağı Ünal da onlara katılmış ve Topal'ın kızı Zeliha ile yakınlaşmaya başlamıştır.

İşler zorlaştıkça, aile içinde zaten var olan problemler bir kez daha yüzüstüne çıkar. Topal Eskici, bir tartışma sırasında büyük oğlunu yumrukladıktan sonra karısı, Zeliha ve Ünal ile şehre döner. Ancak Topal'ın hayatı yavaş yavaş normale dönerken, tarlada kalanların koşulları giderek kötüleşir. Hastalıkları ilerleyen, yiyecekleri biten ve yaptıkları iş yeterli bulunmayan aile fertleri açısından tek olumlu haber, Topal Eskici'nin küçük oğlu Ali'nin, kendilerinin

tamamlayamadığı işi bitirmesi için getirilen işçilerden Zeynep ile evlenme kararı alması olur. Bir süre sonra, Ali Topal Eskici'nin dükkânı önünde belirir. Halsizlikten yürüyecek hali bile kalmamış olan Ali, babasını durumu kendisinden de kötü olan ağabeyinin yanına götürür. Topal Eskici, elinde var olan her şeyi satıp, herkese borçlanarak oğullarını ve torunlarını iyileştirmeyi başarır. Ama tek gelir kaynakları olan dükkanlarını da kaybederler. Hikâye, bütün bu gelişmelerin arasındaki ufak bir umut ile sona erer: Ünal ve Zeynep bir fabrikada iş bulmayı başarmıştır.

## 1. GİRİŞ

Aile danışmanlığı, aile bireyleri arasında sağlıklı bir iletişim ortamının sağlanması için aile bireylerine yapılan psikolojik bir yardımdır (Kuzgun, 1991). Aile danışmanlığı, özne olarak aileyi ele alan ve ailede bozuk ya da sıkıntı yaratan ilişkileri düzeltmeyi, böylelikle aile üyelerine daha işlevsel, yeni iletişim ve etkileşim yöntemleri kazandırmayı amaçlayan bir iyileştirme sürecidir. Ailelerle çalışmada temel amaç, ailelerin kendi kendilerine yeterli hâle gelmelerini sağlamaktır (Fenell ve Weinhold, 1989).

Ailelerle çalışılan yaklaşımlarda kişilerin içsel dünyası ile çalışmak yerine, öncelikle kişiler arası ilişkiye odaklanılmaktadır. Bu tip bir fark, ağaçları görmek yerine ormanı görmeye benzetilmektedir. Problemleri davranışa aile danışmanlığı ile geniş çapta bakıldığında, uygulayıcıların sorunları belirlemelerini sağlayan özel yöntemler bulunmaktadır. Aile danışmanlığı, ailenin tüm üyelerine doğal bir şekilde aynı mesajı vermektedir. Tüm aile bireyleri sorunla, birlikte çalışarak başa çıkmaya çalışırlar. Bu yaklaşım aile içindeki sırları eler ve özellikle sorunların üzerinden tamamen geçilmesini sağlar. Sonuçta da ailede karşılıklı iletişim ve bireysel açıklık artar. Aile üyelerinin içinde buldukları durum ile ilgili farkındalıkları arttıkça, çözüm için onlara neyin daha fazla yardımcı olabileceğini rahatlıkla bulmalarını sağlar (Glading, 2002).

## 2. YAPISAL AİLE DANIŞMANLIĞI KURAMI

Yapısal aile danışmanlığı 1960'lı yıllarda Minuchin tarafından geliştirilmiştir. Minuchin, aile yapısını anlamak için aile üyeleri arasındaki etkileşim örüntülerine bakmanın gerekliliğini vurgulamıştır. Yapısal aile danışmanları, aile üyelerinin nasıl, ne zaman ve kiminle iletişim kurduğuna dikkat etmektedirler. Bu yaklaşımda, bireylerin semptomlarını anlamının en iyi yolu, aile içindeki etkileşim örüntülerine bakmaktır. Terapötik değişim ise aile üyelerinin ilişkilerini yeniden yapılandırmalarıyla oluşmaktadır. Bu yaklaşımın en ayırt edici özelliği ise

danışmanlığın ilk amacı olarak aile yapısındaki değişimin önemli görülmesi ve aileyi yeniden yapılandırma sürecinde danışmanın aktif rolüne önem verilmesidir (Minuchin, 1974, Akt., Nazlı,2001).

İlk olarak Salvador Minuchin'in New York'un Esopus semtindeki fakir ve suç işleyen çocukların yatılı olarak devam ettiği Wiltwyck Okulu'ndaki meslektaşlarıyla olan tecrübelerinden ortaya çıkmıştır. Wiltwyck Okulu'na devam eden çocukların aile üyelerinin; aktif ve sıklıkla saldırgan doğaları, başkalarını suçlama eğilimleri ve tepkisel davranmaları terapistlerin güçlü ve hızlı olmalarını gerekli kılmıştır. Minuchin, kısa süre içerisinde bu ailelerle müdahalelerin etkili olabilmesi için aktif ve o güne dek olanlardan farklı bir şeylerin yapılması gerektiğini fark etmiştir. En temel iddiası, bir bireydeki semptomların en iyi, aile etkileşim örüntüleri bağlamında incelendiğinde anlaşıldığıdır. Bu anlayışa göre, aile içerisindeki semptomların (sorunların) giderilebilmesi için önce ailenin organizasyonunda veya yapısında bir değişim meydana gelmelidir. Her ailenin temelde bir yapısı vardır. Aile bireylerinin etkileşimlerini düzenler. İşlevsel gereklilikleri barındırır. Transaksiyonel kalıplara çok önem verilir. (Üyeler arasındaki uyarıcı-tepki etkileşimi) Etnik köken-sosyal statü-sosyal faktörler aile yapısını ve fonksiyonlarını etkiler. Yapı, aileleri olumlu ya da olumsuz yönde etkileyebilir. Açık ve uygun bir yapıya sahip aileler daha kolay iyileşir ve böylesi bir yapısı olmayan ailelere göre uzun vadede daha iyi işlev gösterirler. Yinelenen etkileşimler ailede kalıpları oluşturur ve bu da sistemi destekler (Akt., Nazlı, 2001).

## 2.1. Aile Patolojisi

Aile karmaşık bir sistemdir. Her üye kendi perspektifinden dünyayı algılar. Aile üyeleri özgürlük ile ait olma arasında kalır, gerilim oluşur. Gerilim için aile üyeleri kendi çözüm yöntemlerini ortaya koyar ve tercih edilen çözüm yolları kalıp halini alır. Bazen de otorite ile çözüme başvurulması gerekebilir. Bazı ailelerde transaksion kalıpları katıdır ve bu aileyi kapalı sisteme dönüştürebilir. Ortaya çıkan iletişim sorunları aileye danışma alma ihtiyacı doğurur. Minuchin 5 tip aileyi patolojik-fonksiyonelsiz olarak adlandırır; İç içe aileler, kopuk aileler, evine bağlı olmayan kocanın olduğu aileler, ilgisiz ebeveynli aileler, olgunlaşmamış ebeveynli aileler.

Eskici ve Oğulları hikâyesinde iç içe aile ve kopuk aile özellikleri birlikte görülmektedir. İç içe aile özelliği görülür. Çünkü; başlangıçta aile hep birlikte bir arada yaşamaktadır ve farklı aile içerisindeki alt sistemler sürekli iç içedir. Eskici oğullarının özerkliğini ihlal etmektedir. Kopuk

aile özelliği görülür. Çünkü; ailede baba ile büyük oğlu Mehmet arasında anlaşmazlıklardan dolayı yaşanan bir tartışma ve Mehmet ile ailesinin evden ayrılması örnek oluşturur.

## 2.2. Alt Sistemler

Alt sistemler, sistemin daha küçük birimleridir ve çeşitli aile görevlerini yerine getirirler. Alt sistemler olmadan bütün aile sistemi, işlevlerini yerine getiremez. Alt sistemler en iyi, kurallar ve sınırlarla tanımlanırlar. Aile üyeleri çeşitli görevleri yerine getirmek üzere bir araya geldiğinde, alt sistemler şekillenirler. Ailede özel önem taşıyan alt sistemler, eş, aile ve kardeşler arasında şekillenenlerdir.

Çift (Eş) alt sistemi: Çeşitli çift türlerinden oluşabilmektedir. Bu alt sistemde birbirini tamamlamak, eşlerin birbirine daha çok yaklaşmasını sağlamakla birlikte ailedeki üyelerin tutumlarını da etkileyebilmektedir. Bu sistemin sağlıklı olmasındaki temel yapı taşı eşlerin birbirlerini olduğu gibi kabul etmesi ve saygı duyması olarak kabul edilmektedir (Minuchin,1981, Akt., Nazlı,2001). Örneğin: Gey, lezbiyen, heteroseksüel çiftler veya tek ebeveyn.

Eskici ve oğulları hikâyesinde eskici ile karısı, Ali ile Zeynep, Zeliha ile Ünal ve Mehmet ile karısı eş alt sistemine örnek olan durumlardır.

Ebeveyn alt sistemi: Çocukların bakım verenleridir, aynı zamanda güvenliklerini sağlarken sosyalleşmelerinden de sorumlulardır, bu sistem aynı zamanda ailenin yönetici sistemi olarak da kabul edilmektedir ((Goldenberg,2016; s.260, Akt., Nazlı,2018).

Eskici ve oğulları hikâyesinde Topal Eskici ve karısı ebeveyn alt sistemine örnektir. Daha sonra Eskici'nin büyük oğlu olan Mehmet evlendiğinde o da eşi ile çocukları olduğunda bir ebeveyn alt sistemini oluşturmuştur.

Kardeşler alt sistemi: Aynı kuşaktan olan kardeşlerden oluşmaktadır. Ör: öz veya üvey kardeşler. Bu alt sistemdeki kardeşler iş birliği yapmayı, problemlerle başa çıkmayı ve sosyalleşmeyi öğrenmektedirler. Farklılıklar üzerinde uzlaşmanın ilk deneyimi bu alt sistemde yaşanabilmektedir.

Eskici ve Oğulları hikâyesinde eskicinin oğulları olan Mehmet, Ali ve kızı Zeliha kardeşler alt sistemini oluştururlar. Zaten hikâye boyunca kardeşlerin farklı özellikleri olup durumlarla farklı şekilde baş etmeye çalışmaktadırlar ve ayrıca kardeşler arası iş birliği de görülmektedir.

Kuşaklar arası ittifak: Bu ittifaklarda iki farklı kuşağı içinde barındıran aile üyeleri bulunabilmektedir. Ortak olarak güç gibi ihtiyaç ya da amaçları hedefleyebilmektedirler (Vetere, 2001; s.134-135, Akt., Nazlı,2018).

Eskici ve Oğulları hikâyesinde Topal Eskici'nin oğulları ve torunlarını iyileştirmeye çalışması ve birbirlerine destek olmaları kuşaklar arası ittifakın bir göstergesidir.

### 2.3. Sınırlar

Yapısal aile terapisinin önemli kavramlarından olan sınırlar, bireyleri birbirlerinden ayıran psikolojik ve fizyolojik unsurlardır. Ailedeki bireylerin birbirleriyle olan iletişimleri ve ilişkilerinin düzeyini belirlemektedir. Sağlıklı bir aile ortamı için alt sistemler arasındaki sınırların belirgin olması gerekmektedir (Kindsvatter, 2008; s.205, Akt., Nazlı,2018).

Belirgin sınırlar: Aile üyelerinin birbirleriyle olan ilişki ve iletişimleri diğer sınırlara göre daha gelişmiştir. Bu ailelerde üyeler işlevsel ilişkiler içerisindedirler. Örneğin, özgürce fikir ve bilgi paylaşımında bulunabilirler.

Katı sınırlar: Bu sınırlara sahip ailelerde üyeler arasında yakın ilişkilerin oluşmasında güçlük yaşanabilmektedir. Bunun sonucunda aile üyelerinin bağları genellikle kopabilmekte veya kesilebilmektedir. Bu sınırlar ailedeki bireylerin benliğinin ayrışması sürecinde etkili olabilmektedir. Katı sınırlar, ailede bağımsızlaşmayan bireylerin gelişmesine neden olabilmektedir (Yıldız, 2017; s. 157, Akt., Nazlı,2018). Örneğin, ebeveynlerin çocuklara dış dünyayı deneyimlemeye fırsat vermemeleri.

Eskici ve Oğulları hikâyesinde Topal Eskici ve büyük oğlu Mehmet'in arasında yaşanan kavga ve fikir ayrılıkları, evden ayrılma durumları birer katı sınır örnekleridir.

Belirsiz sınırlar: Aile üyeleri genellikle birleşik bir yapıdadır, aralarında yeterince ayrılık bulunmaz. Sınırların belirsiz olması bireyleri birbirlerine bağımlı hale getirebilmektedir. Örneğin aile üyelerinin birbirlerine her konuda müdahale etmeleri (Gladding, 2018; s.261; Minuchin, 1974, s.53 Akt., Nazlı,2001).

Eskici ve Oğulları hikâyesinde en başta en sonda ailenin hep birlikte kalabalık bir şekilde yaşaması ve birlikte hareket etmeleri belirsiz sınır örnekleridir.



## 2.4. Koalisyonlar

Ailedeki bireyler içerisinde iki üyenin bir üyeye karşı kurduğu ittifaka koalisyon denir. İki tür koalisyon vardır. Üyelerin günlük yaşamında baskın bir hal alan ve esneklik göstermeyen birliktelikler sabit koalisyondur. Örneğin, bir anne ve oğulun arasında kurulan bağ (Nadir, 2013; s.135). Ailedeki bireyler arasındaki ilişkilerin önemli belirleyicileri sabit koalisyonlar olarak tanımlanmaktadır (Goldenberg ve Goldenberg,1996, Akt., Nazlı,2001).

Koalisyon üyelerinin üçüncü bir üyeyi yaşanan bir problem durumunda, sorunun kaynağı olarak sorumlu gördükleri ve ilişkilerindeki kaygıyı bu sayede azalttıkları birliktelikler ise dolaylı koalisyondur. Örneğin, yemeği beğenmeyen baba ve kızın anneyi yemeği yapmayı beceremediğine dair suçlaması (Simon, 1995; s.19, Akt., Nazlı,2001).

Eskici ve oğulları hikâyesinde ‘Topal Eskici’ nin büyük oğlu, bu durumun farkında olduğu için kendi karısı ve üç çocuğuyla birlikte “kütlü” toplamaya gitmeye karar verir.’ Burada bu iş ne kadar toplum tarafından ayıplansa da Mehmet ve ailesi buna rağmen ailelerini de karşılarında alarak kendi ailelerinin içinde bir koalisyon oluşturmuşlardır.

## 2.5. Gruplaşmalar

Aile üyelerinin herhangi bir olayda veya durumda kendi içlerindeki birleşmelerini ifade etmektedir. Üyelerin aile içerisinde birbirlerine karşı zıt veya benzer tavırlar takınmasıdır. Ebeveynlerin çocukların disipline edilmesinde ortak tavır takınması örnek olarak gösterilebilir (Figley ve Nelson, 1990; s.227, Akt., Nazlı,2001).

Eskici ve Oğulları hikâyesinde ‘Fakat, Büyük Oğul’un akıllıca davranması ile, herkes bu işten kısa sürede iyi gelir elde edebileceğini ve buradan gelen parayla ileride rahat bir hayat sürebileceklerini düşünmeye başlar. Böylece, kütlü toplama fikri aile içinde yayılır ve ailenin tamamı Çukurova’da bir pamuk tarlasına gider. Burada ise ailedeki herkesin bir konuya aynı tavır göstermesi bir gruplaşma örneğidir.

## 2.6. Üçgen Oluşturma

Üçgen üç kişiyi kapsamaktadır. Bu üçgenler ebeveynlerin ya da çocukların taraf tutmaları, aradaki çatışmayı arttıracak laf taşımaları gibi yollarla ortaya çıkabilmektedir. Örneğin, iletişime geçmeyen baba ve kızın sürekli anne üzerinden birbirleriyle iletişime geçmesi (Nazlı, 2018; s. 105-121). Özellikle ailedeki kaygı düzeyi arttığında üçgenlerin oluştuğu

düşünülmektedir. Oluşan üçgenler sonucunda çatışmalar daha da yoğunlaşabilmektedir (Goldenberg ve Goldenberg,1996, Akt., Buehler ve Welsh, 2009; s.167).

Eskici ve Oğulları hikâyesinde ‘Topal Eskici, bir tartışma sırasında büyük oğlunu yumrukladıktan sonra karısı, Zeliha ve Ünal ile şehre döner.’ Burada 3 kişi arasında Mehmet’e karşı bir üçgen oluşmuştur. Bowen’ın üçgeni gibi; ebeveynlerden biri çocuğu kendi tarafına çekmeye çalışır ve diğer ebeveyn kendini kötü hisseder bu durumda aile danışmanı sürece girer.

## 2.7. Hiyerarşi

Güç, iyi işleyen ailelerde; ailenin iyiliği için işlevsel olarak kullanabilen birey tarafından yönetilmelidir. Ailenin güç yapısının dinamik bir yapıda olması beklenmektedir. Çocuklar büyüdükçe kendi adlarına kararlar alabilir hale gelmeleri nedeniyle değişime izin verilecek şekilde esnek olunabilmelidir (Kindsvatter, 2008; s.206, Akt., Nazlı,2018). Ebeveynlerin ailedeki kuralları tutarlı bir şekilde uygulaması sağlıklı bir ailenin oluşumunda önemli bir yer tutmaktadır (Nadir, 2013, s.135, Akt., Nazlı,2018).

Eskici ve Oğulları hikâyesinde ana karakter, eskici, ailenin babası ve aynı zamanda bir otorite figürü olarak rol alır. Ancak, hikâye ilerledikçe, oğullarının ve eşinin de aile içindeki rolleri ve etkileri belirginleşir. Oğulları, babalarının otoritesine karşı gelmekte ve kendi rollerini tanımlamaya çalışmaktadırlar.

## 2.8. Roller, kurallar ve güç

Ailedeki üyelerin dinamiklerini bilmek yapısal terapistler için oldukça önem teşkil etmektedir. Bir ailedeki yerleşen rollerin yapısı ve dağılımı o ailenin haritası gibi kabul edilmektedir. Aynı zamanda ailenin yaşadığı koşullara karşı geliştirdikleri kurallar da bulunmaktadır. Ailede sadece annenin yemek yapması burada örnek gösterilebilir (Gladding, 2018; s.262, Akt., Nazlı,2018).

Güç, ailedeki otorite ve karar alma yapısı olarak tanımlanmaktadır. Sağlıklı ailelerde gücün ebeveynlerde olması gerekmektedir, ebeveynlerden başka bireylerde bulunması aileyi işlevsizleştirmektedir. Örneğin, gücün büyükbabada bulunması. Terapist, ailedeki güç dağılımını belirlemeye odaklanmaktadır, bu dağılıma göre dengeyi bozarak yeni öğrenmeleri hedeflemektedir (Özburun, 2018; s. 178, Akt., Nazlı,2018).

Eskici ve Oğulları hikâyesinde ailelerde çatışma kaçınılmazdır ve bu hikâyede de belirgin bir şekilde görülür. Babanın otoriter tutumu ile oğullarının isyanı arasındaki çatışma, ailenin

dinamiklerini etkiler. Ancak, hikâyenin sonunda, aile üyeleri arasında bir değişim ve uzlaşma süreci yaşanır.

## 2.9. Aile Haritası

Aile sisteminde her üyenin aile etkileşiminin nasıl olduğu hakkında bir algılayışı vardır. Bu aile haritasına yansiyabilir. Aile danışmasında araç olarak kullanılabilir. Özellikle çocukların kendilerini nerde algıladığını görmeyi sağlar.

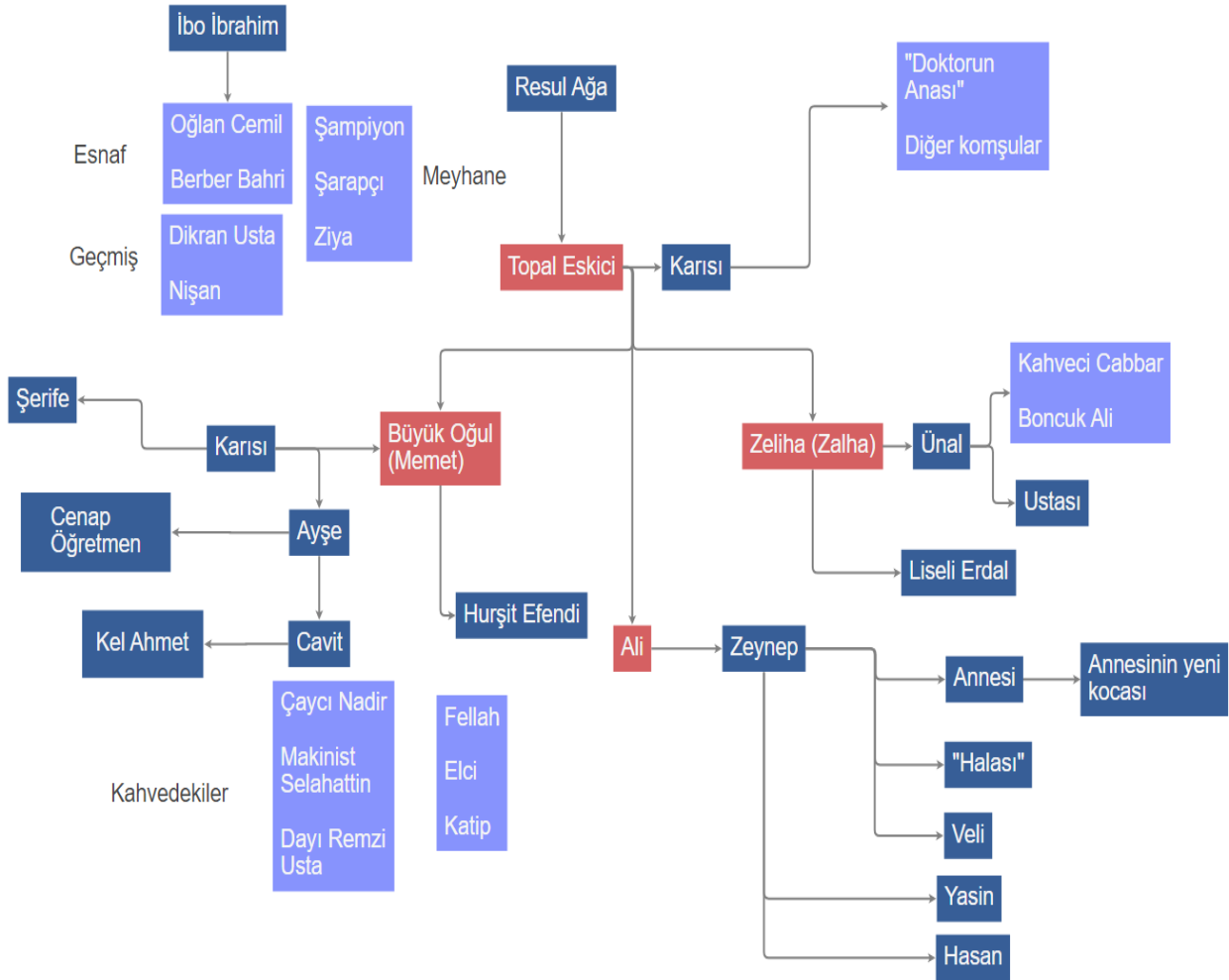

## 3. YÖNTEM VE TEKNİKLER

Geçmişten çok şimdiyle ilgilenir. Hedeflere yönelik kısa sürelidir. Tanı sürecinde terapist ailenin yapısı ve transaksyonel kalıpları belirlemeye çalışır. Aile haritası çıkarılır. Alt sistemler-sınır özellikleri-aşırı ilgi-çatışma-koalisyon boyutları tanıda önemlidir. Aile işlevinde ilk; doğru yapılanma ve stres semptomları iyileştirilecektir. Terapist, ailenin bütün

gerçekleriyle ilgilenmez, Ailenin büyük bir bölümü hakkında bir şey öğrenmeden işe başlar. Başlangıçta hedef, ailenin katılımını sarsmaktır. Danışman hem araştırmacı hem de uzmandır. Aile yapısını değiştirmek için aktif müdahalede bulunur. Terapist aileyi izler, sonra sürece katılır, değişim gerçekleştirdikten sonra da etkileşim alanından ayrılır. Terapist tiyatrocu gibidir ve ev ödevleri verilir.

Yapısal Aile Danışmanlığı süreci altı adımda gerçekleşmektedir; (Aponte ve Vandeußen,1981, Akt., Nazlı,2001);

1.Problem: Problem tespiti yapılır.

Eskici ve Oğulları hikâyesinde problem tespiti şudur: Yoksulluğun verdiği sıkıntının aile içinde olan olumsuz yansımaları.

2.Bilgi: Problemlerle ilgili bilgi toplama ve oturumlarda yönlendirme yapılır.

Eskici ve Oğulları hikâyesindeki bilgiler aileyi yoksulluğa sürükleyen sebeplerdir. Bunlar ise özetle şunlardır: Mesleğinin eskiden kazandığı kadar para kazandırmaması, oğullarının da eskici ile çalışması gibi durumlar etkilidir.

3.Hipotez kurma: Problemin çözümü için hipotez kurulur.

‘Anası, ille anasına nasıl anlatmalıydı ki, el, gün, bildik, gördük, tanıdıklardan, yapacakları dedikodulardan hiç, ama hiç hayır yoktur; böylelerinin övmeleri de yermeleri de karın doyurmaz; aslolan iştir, çalışmaktır, çalıştığının karşılığını almaktır, alabilmektir!’ (Sayfa 117)

Fakat, Büyük Oğul’un akıllıca davranması ile, herkes bu işten kısa sürede iyi gelir elde edebileceğini ve buradan gelen parayla ileride rahat bir hayat sürebileceklerini düşünmeye başlar. Böylece, kütlü toplama fikri aile içinde yayılır ve ailenin tamamı Çukurova’da bir pamuk tarlasına gider. Eskici ve Oğulları hikâyesindeki bu alıntılarda ailedeki kişilerden özellikle büyük oğul olan Mehmet’in aklından geçen hipotez yani problemin çözümünü yoksulluktan kurtulmak amacıyla çalışmak ve daha karlı olan kütlü toplama işine girmekte görmektedir.

4.Amaçlar: Hipotezden sonra amaçlar belirlenir.

Ortada inat, car curt olmasa, hepsinin istekleri de birdi: Daha iyi bir yaşama kavuşmak! (Sayfa 139). Ismarriççılıktan kazanalım, büyük bir konağa geçelim ki biz de halli mallılar arasına girelim (Sayfa 154)

Konuşmaktan çok, herkes kendi içindekini yaşıyordu. Bu daha iyiydi. Ananın yıllar yılı kafasından çıkmayan “güm gümleyen konak”, (...) Cavit’in kafasında av tüfeği, Ayşe’nin Singer dikiş makinesi, büyük oğulun bundan böyle hiç tükenmeyecek, onları hiç aç bırakmayacak bir iş, küçük oğulun da duvarları artist ve futbolcu resimleriyle süslü duvarlar. (Sayfa 165)

Bu üç alıntı, ailenin kütlü toplamaya gitmek için kendilerini inandırdıkları hayalleri ve düşünceleri ortaya koyar. Orhan Kemal, normal şartlarda kütlü toplamak gibi bir işle alakası olmaması gereken insanları, bu zorlu işe böyle hayaller sayesinde gönderir. Yani kişilerin amaçları hikâyede bu aşamada aslında bellidir.

5.Müdahale: Aile üyelerinin benlik kalıpları ve transaksiyonel çeşitliliğe ilişkin bulgulara varılır.

(...)iç güveysi, damat bey, keneften döndüler. Damat bey! Beyliğine sı..ım. Ulan tığı teber, şahı velayet girdin içimize be! Ulan fırın kapaklığı mı yaptın? Ne pişkinlik bu be? Meteliksiz gel, gir, kız oğlan kızı çek al, kayınbabayı evlatlarından ayır, yağmurun altında, çamurlarda Allah’ları şaşsın, sen burada lokmanın yağlısını gövdene indir, beleş beleş kenefte çatla, ooooooh!

Ulan ne anasının gözüydü şu oğlan be! Oğullarını, kızlarını, karısını böyle isterdi işte, isterdi, ama, nerde? Hiçbiri Ünal’ın kesip attığı tırnak olamazdı bu bakımdan. (...) Karşısına geçip çır çır etmeseler de şu oğlan, şu yedi kat yabancı oğlan gibi k...lik etseler olmaz mıydı?

Eskici ve Oğulları hikâyesindeki bu alıntıda Topal Eskici’nin aklından geçenler ve kendi oğullarında göremediği özellikle damadı Ünal üzerinde görmesi ve ona da başlarda kızıp sonradan onu sevmesi görülmektedir. Bu da aynı zamanda transaksiyonel çeşitliliğe işarettir.

6.Dönüt: Müdahalelere aile üyelerinin tepkisini alarak ikinci adıma geri dönülerek işleme başlanır.

Eskici ve Oğulları hikâyesinde ailenin kütlü toplama işinde istediklerini bulamaması ve hikâyenin en sonunda Ünal ve Zeynep’in fabrikada iş bulmayı başararak bir umut doğması onlar için iyi bir dönüt olacaktır.

Yapısal aile danışmanlığının üç müdahale tekniği vardır;

1-Dahil olma: Her bir aile üyesiyle iletişim kurma sürecidir. Terapist aile içine dahil olarak güvenlerini kazanmaya çalışır (Böylece terapist ailenin direnç göstermesine de engel olmuş olur). Terapist dahil olabildiyse aile önerileri ve fikirleri kabul eder. Dört biçimi vardır;

İzleme: Terapistin, ailenin kendi konuları hakkında düşüncelerine uyum yeteneğidir.

Bağdaştırma: Terapist ittifak sağlamak için ayarlamalar yapar.

Benzeme: Terapistin ailenin iletişim biçimine uyum sağlayarak aile üyesi gibi olması durumudur.

Onay: Yargılama yapmadan bireylerin davranışlarını tanımlamadır.

2-Aile iletişim kalıplarını harekete geçirme: Terapistin dahil olma aşamasında kurallara rollere-alt sistemlere dikkat etmesi ile başlar. Bu aşamada canlandırma kullanılır.

3-Aile işlem kalıplarını yeniden yapılandırma: Ailenin yapısını ve fonksiyonlarını değiştirmek için bazı teknikler kullanılır. Bunlar;

Sistemi Yeniden Kompoze Etme: Yeni alt sistemler eklemek (Baba-kız aktiviteleri vb) / üretici olmayan alt sistemleri kaldırmaktır Anne-kız koalisyonunu kaldırma).

Semptoma Odaklaşma: Genellikle aile üyelerinden birindeki semptom danışmaya getirilir. Buradaki amaç ailenin bu algısını değiştirmek ve fonksiyonsuz ailenin etkisi olduğunu göstermektir.

Yapısal değişiklik: Aileyi değerlendirmedir.

### 3.SONUÇ VE DEĞERLENDİRME

Günümüz gelişen ve değişen ailesi, üyeleri arasındaki uyumlu birlikteliği sağlamakta zorluklar yaşamaktadır. Aile bireylerinin hızla değişen rollerine uyum sağlayamamaları aile içindeki iletişim ve etkileşimi bozmakta, kuşaklar arası çatışmaları arttırmaktadır. Aile üyelerinde sıkıntıya yol açan bu tür engellemeler genelde ailenin varlığını korumasını güçleştirmekte, toplumsal sistem içinde hasta bir kurum niteliği kazandırabilmektedir (Nazlı, 2000).

Yapısal aile danışmanlığı, bireye değil bütüne odaklanması, kişiyi tüm ilişki kurduğu alt sistemlerde değerlendirmesi ve ilişkilerini belirlemek için oluşturduğu haritalandırma tekniği ile aile yapısını belirlemesi açısından önemli bir yere sahiptir. Belirtilen aile sorununun gerçek

sebebinin ortaya çıkarılabilmesi ve sorunun temel sebebinin giderilmesiyle başka problem durumlarının yaşanmasının önüne geçilmeye çalışılması, yapısal aile danışmanlığı yönteminin bir diğer avantajı olarak ifade edilebilir. Öğretilen yapılandırma teknikleri ile ailenin çözüm aşamasında sorunlarının üstesinden gelmesinde, aile bireylerini cesaretlendirmektedir. Sonuç olarak danışmanlık sürecinde bireylere yardımcı olunabilmesi için ailenin tüm bireyleriyle çalışmak daha verimli olmaktadır. Tek başına kişiden davranışlarını değiştirmesini beklemek bireyi belirli bir noktaya kadar getirebilir, ancak ailesi tarafından da desteklendiğini bilen bireyler için ilerleme çok daha kolay olabilmektedir.

### KAYNAKÇA

Kemal, O., *Eskici ve Oğulları*, Ankara: Epsilon Yayınları/Ankara, 2005.

Nazlı, S., *Aile Danışmanlığı*, Nobel Yayınları/Ankara, 2001.

Civan Gökkaya, S., Nazlı, S. Gelişimsel Odaklı Aile Danışmanlığı Süreci: Olgu Sunumu, *Aile Psikolojik Danışmanlığı Dergisi*, Haziran, 2, 1, 2019.

Fışlıoğlu, H. Yapısal Aile Terapisi Modeli ve Bir Vaka, *Psikoloji Dergisi*, Eylül, 7, 27, 1992.

<http://edebiyat.k12.org.tr/kitaplar/Eskici+ve+Oğulları/45/4/tanitim>

## YAPISAL AİLE DANIŞMANLIĞI KURAMINA GÖRE İKİ ŞARKI İNCELEMESİ: “BU SON OLSUN” VE “TEK BAŞINA”

MİRAC İLİKLİ<sup>1</sup>

Kırıkkale Üniversitesi, ORCID ID: 0009-0007-6388-3735

PROF. DR. SEVDA ASLAN MUCUR<sup>2</sup>

Kırıkkale Üniversitesi ORCID ID: 0000-0001-6544-3302

### ÖZET

Aile danışmanlığı türlerinden biri olan yapısal aile danışmanlığı günümüzde kullanılan en yaygın aile danışmanlığı yaklaşımlarından birisidir. Bu çalışmanın amacı, aile danışmanlığı kuramlarından birisi olan yapısal aile danışmanlığı kuramına dayalı olarak Cem Karaca'nın Bu Son Olsun ve Erkin Koray'ın Tek Başına şarkılarının incelenmesidir. Bu doğrultuda yapısal aile danışmanlığı kuramının temel kavramları, terapötik süreci ve müdahale yöntem ve teknikleri ele alınmıştır. Şarkılar aile patolojisindeki güç, hiyerarşi, koalisyon ve gruplaşma olarak yapısal aile danışmanlığının temel kavramları açısından ele alınmıştır. Sonuçta bu çalışmanın ailelerin ilişki örüntülerinin yapısal aile danışmanlığı açısından ele alınmasının birey, aile, toplum yönünden yararlı olacağı düşünülmektedir.

**Anahtar Kelimeler:** Şarkı; aile; aile danışmanlığı; yapısal aile danışmanlığı.

### TWO SONGS STUDY ACCORDING TO STRUCTURAL FAMILY COUNSELING THEORY: ‘BU SON OLSUN’ AND ‘TEK BAŞINA’

### ABSTRACT

Structural family counseling, one of the types of family counseling, is one of the most common family counseling approaches used today. The aim of this study is to examine Cem Karaca's Bu Son Olsun and Erkin Koray's Tek Başına songs based on structural family counseling theory, which is one of the family counseling theories. In this regard, the basic concepts of structural family counseling theory, therapeutic process and intervention methods and techniques are discussed. The songs are discussed in terms of the basic concepts of structural



family counseling such as power, hierarchy, coalition and grouping in family pathology. As a result, it is thought that this study will be beneficial for the individual, family and society by examining the relationship patterns of families in terms of structural family counseling.

**Keywords:** Song; family; family counseling; structural family counseling.

## Şarkılar

### Erkin Koray Tek Başına

Kim olursan ol ne istersen yap

Sen de bu dünyada tek başınasın

Anne kolunda

Baba yolunda

Kardeş yanında tek başınasın

Tek başımıza

Tek başımıza

Hep tek başımıza

Tek başımıza

Tek başımıza

Hep tek başımıza

Sözler altında

Gözler altında



Yaşam kavganda tek başınasın

Nefes alırken

Nefes verirken

Gülüp ağlarken tek başınasın

Tek başımıza

Tek başımıza

Hep tek başımıza

Tek başımıza

Tek başımıza

Hep tek başımıza

Tek başımıza kalmışız

Hani annen, hani baban?

Gördüklerin, sevdiklerin

Hani kardeşin ve arkadaşın?

Bir baştan öbür başa

Yayılmışız bu dünyaya

Bir uçtan öbür uca

Dağılmışız bu dünyaya



Tek başımıza

Tek başımıza

Hep tek başımıza

Tek başımıza

Tek başımıza

Hep tek başımıza

Tek başımıza kalmışız

Hani annen, hani baban?

Gördüklerin, sevdiklerin

Hani kardeşin ve arkadaşın?

Bir baştan öbür başa

Yayılmışız bu dünyaya

Bir uçtan öbür uca

Dağılmışız bu dünyaya

Tek başımıza

Tek başımıza

Hep tek başımıza

Tek başımıza

Tek başımıza



Hep tek başımıza

Tek başımıza

Tek başımıza

Hep tek başımıza

Tek başımıza

Tek başımıza

Hep tek başımıza

### **Cem Karaca Bu Son Olsun**

Bugün sen çok gençsin, yavrum

Hayat ümit, neşe dolu

Mutlu günler vadediyor

Sana yıllar ömür boyu

Ne yalnızlık ne de yalan

Üzmesin seni

Doğarken ağladı insan

Bu son olsun, bu son

Doğarken ağladı insan

Bu son olsun, bu son

Bugün sen çok gençsin, yavrum

Hayat ümit, neşe dolu

Mutlu günler vadediyor

Sana yıllar ömür boyu

Ne yalnızlık ne de yalan

Üzmesin seni

Doğarken ağladı insan

Bu son olsun, bu son

Doğarken ağladı insan

Bu son olsun, bu son

Ne yalnızlık ne de yalan

Üzmesin seni

Doğarken ağladı insan

Bu son olsun, bu son

Doğarken ağladı insan

Bu son olsun, bu son

## 1.GİRİŞ

Yapısal aile danışmanlığı 1960'lı yıllarda Minuchin tarafından geliştirilmiştir. İlk olarak Salvador Minuchin'in New York'un Esopus semtindeki fakir ve suç işleyen çocukların yatılı olarak devam ettiği Wiltwyck Okulu'ndaki meslektaşlarıyla olan tecrübelerinden ortaya çıkmıştır. Wiltwyck Okulu'na devam eden çocukların aile üyelerinin; aktif ve sıklıkla saldırgan doğaları, başkalarını suçlama eğilimleri ve tepkisel davranmaları terapistlerin güçlü ve hızlı

olmalarını gerekli kılmıştır. Minuchin, kısa süre içerisinde bu ailelerle müdahalelerin etkili olabilmesi için aktif ve o güne dek olanlardan farklı bir şeylerin yapılması gerektiğini fark etmiştir. En temel iddiası, bir bireydeki semptomların en iyi, aile etkileşim örüntüleri bağlamında incelendiğinde anlaşıldığıdır. Bu anlayışa göre, aile içerisindeki semptomların (sorunların) giderilebilmesi için önce ailenin organizasyonunda veya yapısında bir değişim meydana gelmelidir (Akt., Nazlı, 2001).

Her ailenin temelde bir yapısı vardır. Aile bireylerinin etkileşimlerini düzenler. İşlevsel gereklilikleri barındırır. Transaksiyonel kalıplara çok önem verilir. (Üyeler arasındaki uyarıcı-tepki etkileşimi) Etnik köken-sosyal statü-sosyal faktörler aile yapısını ve fonksiyonlarını etkiler. Yapı, aileleri olumlu ya da olumsuz yönde etkileyebilir. Açık ve uygun bir yapıya sahip aileler daha kolay iyileşir ve böylesi bir yapısı olmayan ailelere göre uzun vadede daha iyi işlev gösterirler. Yinelenen etkileşimler ailede kalıpları oluşturur ve bu da sistemi destekler (Minuchin,1981, Akt., Nazlı, 2001).

### 1.1.Aile Patolojisi

Aile karmaşık bir sistemdir. Her üye kendi perspektifinden dünyayı algılar. Aile üyeleri özgürlük ile ait olma arasında kalır, gerilim oluşur. Gerilim için aile üyeleri kendi çözüm yöntemlerini ortaya koyar ve tercih edilen çözüm yolları kalıp halini alır. Bazen de otorite ile çözüme başvurulması gerekebilir. Bazı ailelerde transaksion kalıpları katıdır ve bu aileyi kapalı sisteme dönüştürebilir. Ortaya çıkan iletişim sorunları aileye danışma alma ihtiyacı doğurur. Minuchin 5 tip aileyi patolojik-fonksiyonelsiz olarak adlandırır; İç içe aileler, kopuk aileler, evine bağlı olmayan kocanın olduğu aileler, ilgisiz ebeveynli aileler, olgunlaşmamış ebeveynli aileler (Goldenberg ve Goldenberg,1996, Akt., Nazlı,2001).

Erkin Koray'ın Tek Başına adlı şarkısında geçen aşağıdaki sözlere göre aile kopuk bir aile özelliği göstermekte ve baba da kendi yolunda olduğundan evine bağlı olmayan kocanın olduğu aileler özelliği görülmektedir.

### 1.2. Alt Sistemler

Alt sistemler, sistemin daha küçük birimleridir ve çeşitli aile görevlerini yerine getirirler. Alt sistemler olmadan bütün aile sistemi, işlevlerini yerine getiremez. Alt sistemler en iyi, kurallar ve sınırlarla tanımlanırlar. Aile üyeleri çeşitli görevleri yerine getirmek üzere bir araya geldiğinde, alt sistemler şekillenirler. Ailede özel önem taşıyan alt sistemler, eş, aile ve

kardeşler arasında şekillenenlerdir (Türkçapar,1991; Goldenberg ve Goldenberg,1996, Akt., Nazlı,2001).

Çift (Eş) alt sistemi: Çeşitli çift türlerinden oluşabilmektedir. Bu alt sistemde birbirini tamamlamak, eşlerin birbirine daha çok yakınlaşmasını sağlamakla birlikte ailedeki üyelerin tutumlarını da etkileyebilmektedir. Bu sistemin sağlıklı olmasındaki temel yapı taşı eşlerin birbirlerini olduğu gibi kabul etmesi ve saygı duyması olarak kabul edilmektedir (Minuchin,1981, Akt., Nazlı,2001). Örneğin: Gey, lezbiyen, heteroseksüel çiftler veya tek ebeveyn.

Erkin Koray'ın Tek Başına adlı şarkısında geçen anne-baba çift yani eş alt sistemine örnektir.

Ebeveyn alt sistemi: Çocukların bakım verenleridir, aynı zamanda güvenliklerini sağlarken sosyalleşmelerinden de sorumlulardır, bu sistem aynı zamanda ailenin yönetici sistemi olarak da kabul edilmektedir (Goldenberg,2016; s.260, Akt., Nazlı,2018).

Erkin Koray'ın Tek Başına adlı şarkısında geçen anne-baba aynı zamanda bir ebeveyn alt sistemine de örnektir.

Cem Karaca'nın Bu Son Olsun adlı şarkısındaki 'Bugün sen çok gençsin yavrum.' Cümlesi bir ebeveyn alt sisteminin varlığına işaret eden bir örnektir.

Kardeşler alt sistemi: Aynı kuşaktan olan kardeşlerden oluşmaktadır. Ör: öz veya üvey kardeşler. Bu alt sistemdeki kardeşler iş birliği yapmayı, problemlerle başa çıkmayı ve sosyalleşmeyi öğrenmektedirler. Farklılıklar üzerinde uzlaşmanın ilk deneyimi bu alt sistemde yaşanabilmektedir.

Erkin Koray'ın Tek Başına adlı şarkısında geçen 'Kardeş yanında tek başınasın.' Cümlesi bir kardeş alt sisteminin varlığına işaret eder.

Kuşaklar arası ittifak: Bu ittifaklarda iki farklı kuşağı içinde barındıran aile üyeleri bulunabilmektedir. Ortak olarak güç gibi ihtiyaç ya da amaçları hedefleyebilmektedirler (Vetere, 2001; s.134-135, Akt., Nazlı,2018).

Cem Karaca'nın Bu Son Olsun adlı şarkısında

Bugün sen çok gençsin, yavrum

Hayat ümit, neşe dolu

## Mutlu günler vadediyor

### Sana yıllar ömür boyu

Dizelerinde ebeveyn ile bir alt kuşak olan çocuğun birlikte bir ittifak içinde oldukları yani özellikle ebeveynin çocuğuna destek olup umut verdiği görülmektedir.

### **1.3. Sınırlar**

Yapısal aile terapisinin önemli kavramlarından olan sınırlar, bireyleri birbirlerinden ayıran psikolojik ve fizyolojik unsurlardır. Ailedeki bireylerin birbirleriyle olan iletişimleri ve ilişkilerinin düzeyini belirlemektedir. Sağlıklı bir aile ortamı için alt sistemler arasındaki sınırların belirgin olması gerekmektedir (Kindsvatter, 2008; s.205, Akt., Nazlı,2018).

**Belirgin sınırlar:** Aile üyelerinin birbirleriyle olan ilişki ve iletişimleri diğer sınırlara göre daha gelişmiştir. Bu ailelerde üyeler işlevsel ilişkiler içerisindedirler. Örneğin, özgürce fikir ve bilgi paylaşımında bulunabilirler.

**Katı sınırlar:** Bu sınırlara sahip ailelerde üyeler arasında yakın ilişkilerin oluşmasında güçlük yaşanabilmektedir. Bunun sonucunda aile üyelerinin bağları genellikle kopabilmekte veya kesilebilmektedir. Bu sınırlar ailedeki bireylerin benliğinin ayrışması sürecinde etkili olabilmektedir. Katı sınırlar, ailede bağımsızlaşmayan bireylerin gelişmesine neden olabilmektedir (Yıldız, 2017; s. 157, Akt., Nazlı,2018). Örneğin, ebeveynlerin çocuklara dış dünyayı deneyimlemeye fırsat vermemeleri.

### Erkin Koray'ın Tek Başına adlı şarkısında

#### Hani annen, hani baban?

#### Gördüklerin, sevdiklerin

#### Hani kardeşin ve arkadaşın?

Dizelerinde aile üyeleri ile kişinin arasında bir birlik olmadığı aksine aralarında katı sınırlar olduğunun bir örneğidir.

**Belirsiz sınırlar:** Aile üyeleri genellikle birleşik bir yapıdadır, aralarında yeterince ayrılık bulunmaz. Sınırların belirsiz olması bireyleri birbirlerine bağımlı hale getirebilmektedir. Örneğin aile üyelerinin birbirlerine her konuda müdahale etmeleri (Gladding, 2018; s.261; Minuchin, 1974, s.53, Akt., Nazlı,2001).



#### 1.4. Koalisyonlar

Ailedeki bireyler içerisinde iki üyenin bir üyeye karşı kurduğu ittifaka koalisyon denir. İki tür koalisyon vardır. Üyelerin günlük yaşamında baskın bir hal alan ve esneklik göstermeyen birliktelikler sabit koalisyondur. Örneğin, bir anne ve oğulun arasında kurulan bağ (Nadir, 2013; s.135, Akt., Nazlı,2018). Ailedeki bireyler arasındaki ilişkilerin önemli belirleyicileri sabit koalisyonlar olarak tanımlanmaktadır (Goldenberg ve Goldenberg,1996, Akt., Nazlı,2001).

Koalisyon üyelerinin üçüncü bir üyeyi yaşanan bir problem durumunda, sorunun kaynağı olarak sorumlu gördükleri ve ilişkilerindeki kaygıyı bu sayede azalttıkları birliktelikler ise dolaylı koalisyondur. Örneğin, yemeği beğenmeyen baba ve kızın anneyi yemeği yapmayı beceremediğine dair suçlaması (Simon, 1995; s.19, Akt., Nazlı,2001).

#### 1.5. Gruplaşmalar

Aile üyelerinin herhangi bir olayda veya durumda kendi içlerindeki birleşmelerini ifade etmektedir. Üyelerin aile içerisinde birbirlerine karşı zıt veya benzer tavırlar takınmasıdır. Ebeveynlerin çocukların disipline edilmesinde ortak tavır takınması örnek olarak gösterilebilir (Figley ve Nelson, 1990; s.227, Akt., Nazlı,2001).

Erkin Koray’ın Tek Başına adlı şarkısında ‘Kardeş yanında tek başınasın’ cümlesinde görüldüğü gibi görünürde kişinin kardeşi ile bir gruplaşma oluşturduğu ancak gerçekte tek başına kaldığı anlaşılmaktadır.

#### 1.6. Üçgen Oluşturma

Üçgen üç kişiyi kapsamaktadır. Bu üçgenler ebeveynlerin ya da çocukların taraf tutmaları, aradaki çatışmayı arttıracak laf taşımaları gibi yollarla ortaya çıkabilmektedir. Örneğin, iletişime geçmeyen baba ve kızın sürekli anne üzerinden birbirleriyle iletişime geçmesi (Nazlı, 2018; s. 105-121). Özellikle ailedeki kaygı düzeyi arttığında üçgenlerin oluştuğu düşünülmektedir. Oluşan üçgenler sonucunda çatışmalar daha da yoğunlaşabilmektedir (Goldenberg ve Goldenberg,1996, Akt., Buehler ve Welsh, 2009; s.167). Bowen’ın üçgeni gibi; ebeveynlerden biri çocuğu kendi tarafına çekmeye çalışır ve diğer ebeveyn kendini kötü hisseder bu durumda aile danışmanı sürece girer.

#### 1.7. Hiyerarşi

Güç, iyi işleyen ailelerde; ailenin iyiliği için işlevsel olarak kullanabilen birey tarafından yönetilmelidir. Ailenin güç yapısının dinamik bir yapıda olması beklenmektedir. Çocuklar büyüdükçe kendi adlarına kararlar alabilir hale gelmeleri nedeniyle değişime izin verilecek şekilde esnek olunabilmelidir (Kindsvatter, 2008; s.206, Akt., Nazlı,2018). Ebeveynlerin ailedeki kuralları tutarlı bir şekilde uygulaması sağlıklı bir ailenin oluşumunda önemli bir yer tutmaktadır (Nadir, 2013, s.135, Akt., Nazlı,2018).

### Cem Karaca'nın Bu Son Olsun adlı şarkısında

Mutlu günler vadediyor

Sana yıllar ömür boyu

Ne yalnızlık ne de yalan

Üzmesin seni

Dizelerden de anlaşılacağı üzere ebeveynin çocuğuna olması gereken tavsiyelerde bulunduğu kişinin geleceğini şekillendirirken kendi kararlarını alarak mutlu olmasını ve ailedeki güç ve hiyerarşinin aslında demokratik olduğunu göstermektedir.

### **1.8. Roller, kurallar ve güç**

Ailedeki üyelerin dinamiklerini bilmek yapısal terapistler için oldukça önem teşkil etmektedir. Bir ailedeki yerleşen rollerin yapısı ve dağılımı o ailenin haritası gibi kabul edilmektedir. Aynı zamanda ailenin yaşadığı koşullara karşı geliştirdikleri kurallar da bulunmaktadır. Ailede sadece annenin yemek yapması burada örnek gösterilebilir (Gladding, 2018; s.262, Akt., Nazlı,2018).

Güç, ailedeki otorite ve karar alma yapısı olarak tanımlanmaktadır. Sağlıklı ailelerde gücün ebeveynlerde olması gerekmektedir, ebeveynlerden başka bireylerde bulunması aileyi işlevsizleştirmektedir. Örneğin, gücün büyükbabada bulunması. Terapist, ailedeki güç dağılımını belirlemeye odaklanmaktadır, bu dağılıma göre dengeyi bozarak yeni öğrenmeleri hedeflemektedir (Özburun, 2018; s. 178, Akt., Nazlı,2018).

### Erkin Koray'ın Tek Başına adlı şarkısında

Tek başımıza kalmışız

Hani annen, hani baban?

## Gördüklerin, sevdiklerin

### Hani kardeşin ve arkadaşın?

Dizelerden de anlaşılacağı üzere ailedeki bireyler dağınık olduğundan ailede de belirli bir rol, kural ve güç kavramının net bir şekilde görülmediği anlaşılmaktadır.

### **1.9. Aile Haritası**

Aile sisteminde her üyenin aile etkileşiminin nasıl olduğu hakkında bir algılayışı vardır. Bu aile haritasına yansiyabilir. Aile danışmasında araç olarak kullanılabilir. Özellikle çocukların kendilerini nerde algıladığını görmeyi sağlar.

Erkin Koray'ın Tek Başına şarkısında net bir aile haritasından bahsetmek mümkün değildir. Çünkü aile arası bağlar tamamen kopuktur.

Cem Karaca'nın Bu Son Olsun şarkısında ise aile haritasının kullanılmasında fayda vardır. Çünkü aile üyeleri arasındaki bağlar sağlıklı iletişim kuran bir aile olduğu ve bu bağlar üzerinden aralarındaki belirgin sınırlar olduğu koalisyonların ve üçgenlerin olmadığı olması gereken bir aile haritası çıkartılması doğru ve yerinde olacaktır.

## **2.YÖNTEM VE TEKNİKLER**

Yapısal Aile Danışmanlığı süreci altı adımda gerçekleşmektedir. Bunlar (Aponte ve Vandeusen,1981, Akt., Nazlı,2001);

1.Problem: Problem tespiti yapılır.

Erkin Koray'ın Tek Başına şarkısında aile ile birey arasındaki kopukluk problem durumudur.

Cem Karaca'nın Bu Son Olsun adlı şarkısındaki insanların doğarken bile ağlayarak doğduklarından ileriki yaşamlarında da ağlayacağı zamanların olacağı ve kendisini ailesini çok da üzmemek için umut içinde olup neşelenmenin de önemli olduğu üzüntülerin çok olması bir problem durumudur.

2.Bilgi: Problemlerle ilgili bilgi toplama ve oturumlarda yönlendirme yapılır.

3.Hipotez kurma: Problemin çözümü için hipotez kurulur.

4.Amaçlar: Hipotezden sonra amaçlar belirlenir.

## Cem Karaca'nın Bu Son Olsun şarkısında

Hayat ümit, neşe dolu

Mutlu günler vadediyor

Sana yıllar ömür boyu.

Dizelerinde amaç aile içi veya dışı üzüntüleri azaltıp neşe ve ümitleri artırıp hayatı deneyimlerle yaşayarak mutlu olunması gerektiğidir.

5.Müdahale: Aile üyelerinin benlik kalıpları ve transaksiyonel çeşitliliğe ilişkin bulgulara varılır.

6.Dönüt: Müdahalelere aile üyelerinin tepkisini alarak ikinci adıma geri dönülerek işleme başlanır.

### **3.SONUÇ VE DEĞERLENDİRME**

Yapısal aile danışmanlığı bireye değil bütüne odaklanması, kişiyi tüm ilişki kurduğu alt sistemlerde değerlendirmesi ve ilişkilerini belirlemek için oluşturduğu haritalandırma tekniğiyle aile yapısını belirlemesi açısından önemli bir yere sahiptir. Belirtilen aile sorununun gerçek sebebinin ortaya çıkarılabilmesi ve sorunun temel sebebinin giderilmesiyle başka problem durumlarının yaşanmasının önüne geçilmeye çalışılması, yapısal aile danışmanlığı yönteminin bir diğer avantajı olarak ifade edilebilir. Öğretilen yapılandırma teknikleri ile ailenin çözüm aşamasında sorunlarını çözmelerinde lider konumda olmaları da onları cesaretlendirmektedir.

Sonuç olarak danışmanlık sürecinde bireylere yardımcı olunabilmesi için ailenin bütünü ile ele alınması daha verimli olmaktadır. Tek başına kişiden davranışlarını değiştirmesini beklemek bireyi belirli bir noktaya kadar getirebilir, ancak ailesi tarafından da desteklendiğini bilen bireyler için ilerleme çok daha kolay olabilmektedir. Bu açıdan yapılan çalışma daha da önemli olmaktadır.

### **KAYNAKÇA**

Cem Karaca, Bu Son Olsun, 1969.

Erkin Koray, Tek Başına, 1991.

Nazlı, S., *Aile Danışmanlığı*, Nobel Yayınları/Ankara, 2001.



Civan Gökaya, S., Nazlı, S. Gelişimsel Odaklı Aile Danışmanlığı Süreci: Olgu Sunumu, Aile Psikolojik Danışmanlığı Dergisi, Haziran, 2, 1, 2019.

Fıfılođlu, H. Yapısal Aile Terapisi Modeli ve Bir Vaka, Psikoloji Dergisi, Eylül, 7, 27, 1992.

## STRATEJİK AİLE DANIŞMANLIĞI KURAMINA GÖRE BİR ROMAN İNCELEMESİ: “FRANZ KAFKA DÖNÜŞÜM’

**HALİL ERKAY BALCI<sup>1</sup>**

Kırıkkale Üniversitesi, ORCID ID :0009-0008-4019-9575

**PROF. DR. SEVDA ASLAN MUCUR<sup>2</sup>**

Kırıkkale Üniversitesi ORCID ID: 0000-0001-6544-3302

### ÖZET

Toplumun en küçük birimi olan sosyal yapıya aile denir. Aile ile ilgili psikolojik danışmanlık alanında en çok ilgi gören bir alt dal olarak da günümüzde aile danışmanlığı gelmektedir. Bu çalışmada, aile danışmanlığının türlerinden biri olan stratejik aile danışmanlığı kuramına dayalı olarak Franz Kafka'nın Dönüşüm adlı romanı incelenmiştir. Franz Kafka'nın Dönüşüm adlı romanı; stratejik aile danışmanlığının kuramının temel kavramları, terapötik süreci ve müdahale yöntem ve tekniklerine göre ele alınmıştır. Bu roman ve örgüsü ilk olarak Madenesin Temel ikilemleri ve problem durumlarının ayrılmasına göre stratejik aile danışmanlığı temel kavramları, danışma sürecindeki teknikler, aile evreleri ve ailenin sistemik yapısı açısından ele alınmıştır. Sonuçta bu çalışmanın ailelerin ilişki örüntülerinin stratejik aile danışması kuramı açısından fark edilmesi konusunda yararlı olacağı düşünülmektedir.

**Anahtar Kelimeler:** Roman; aile; aile danışmanlığı; stratejik aile danışmanlığı.

### STRATEGIC FAMILY COUNSELING THEORY ANALYSIS OF A NOVEL: "FRANZ KAFKA'S METAMORPHOSIS"

### ABSTRACT

The family is referred to as the smallest unit of social structure. Family counseling is currently one of the most popular subfields in the field of psychological counseling related to the family. In this study, the novel "The Metamorphosis" by Franz Kafka is examined based on the theory of strategic family counseling. Franz Kafka's novel "The Metamorphosis" is approached according to the basic concepts, therapeutic process, and intervention methods and techniques of strategic family counseling theory. This novel and its plot are initially analyzed in terms of the basic concepts of strategic family counseling, techniques in the counseling process, family stages, and the systemic structure of the family based on the separation of dilemmas and

problem situations in "The Metamorphosis." Ultimately, it is believed that this study will be beneficial in recognizing the relationship patterns of families from the perspective of the theory of strategic family counseling.

**Keywords:** Novel; family; family counseling; strategic family counseling.

## 1.GİRİŞ

Aile danışmanlığı, aile bireyleri arasında sağlıklı bir iletişim ortamının sağlanması için aile bireylerine yapılan psikolojik bir yardımdır (Kuzgun, 1991). Aile danışmanlığı, özne olarak aileyi ele alan ve ailede bozuk ya da sıkıntı yaratan ilişkileri düzeltmeyi, böylelikle aile üyelerine daha işlevsel, yeni iletişim ve etkileşim yöntemleri kazandırmayı amaçlayan bir iyileştirme sürecidir. Ailelerle çalışmada temel amaç, ailelerin kendi kendilerine yeterli hâle gelmelerini sağlamaktır (Fenell ve Weinhold, 1989). Ailelerle çalışılan yaklaşımlarda kişilerin içsel dünyası ile çalışmak yerine, öncelikle kişiler arası ilişkiye odaklanılmaktadır. Bu tip bir fark, ağaçları görmek yerine ormanı görmeye benzetilmektedir. Problemlili davranışa aile danışmanlığı ile geniş çapta bakıldığında, uygulayıcıların sorunları belirlemelerini sağlayan özel yöntemler bulunmaktadır. Aile danışmanlığı, ailenin tüm üyelerine doğal bir şekilde aynı mesajı vermektedir. Tüm aile bireyleri sorunla, birlikte çalışarak başa çıkmaya çalışırlar. Bu yaklaşım aile içindeki sınırları eler ve özellikle sorunların üzerinden tamamen geçilmesini sağlar. Sonuçta da ailede karşılıklı iletişim ve bireysel açıklık artar. Aile üyelerinin içinde buldukları durum ile ilgili farkındalıkları arttıkça, çözüm için onlara neyin daha fazla yardımcı olabileceğini rahatlıkla bulmalarını sağlar (Gladding, 2002) (akt., Nazlı, 2000).

### 1.1.Stratejik Aile Danışmanlığı Kuramı

Stratejik aile danışması, kendine özgü birkaç bölüme ayrılmıştır. Stratejik kuramcılar bu ayrımı şu şekilde belirtmektedirler (Gladding, 1998):

- 1.Zihin Araştırmaları Enstitüsü (The Mental Research Institute / MRI)
- 2.Aile veya Haley-Madanes Enstitüsü
- 3.Milton Sistem Grubu (The Milton System Group)

Don D. Jackson da şizofreni ve aileler üzerine çalışmaya başlamış ve 1957'de aile homeostazisi kavramını geliştirmiştir. Jackson, Bateson'un projesine danışman olarak katılmış ve bu işbirliğinden çifte bağ gibi önemli kavramlar ortaya çıkmıştır (Stanton, 1981).

1959'da Jackson Mental Research Institute'ı (MRI) kurmuş ve Virginia Satir de bu kuruma katılmıştır. 1962'de Jay Haley de bu gruba katılmıştır. Jackson'ın 1968'deki ölümünden sonra

MRI'ın başına birçok yönetici geçmiştir. Stratejik aile danışmasının bir diğer önemli figürü ise Milton Erickson'dur. Erickson'un geliştirdiği başarılı danışma teknikleri, özellikle paradoksik öğretim ve hipnoz, Haley ve Weakland'ın dikkatini çekmiştir. Bundan sonra Haley ve Weakland, Erickson'u düzenli olarak ziyaret etmeye başlamışlardır (Gladding, 1998). Psikoanalitikçilerin tersine, Erickson'a göre semptomlara direkt müdahale edilmemelidir. Çünkü bunlar iç ruhsal buzdağının bilgileridir. Erickson, semptom veya probleme çok fazla odaklanmıştır. Semptomun neleri etkilediğini detaylı olarak incelemiş ve onu değiştirmeye çalışmıştır (Nichols ve Schwartz, 1998). Erickson semptomları yok etmek için hipnotik teknikler kullanmıştır. Hastalarla birleşerek ve onlara inanarak güvenlerini kazanır. Böylece eski davranış kalıplarını değiştirmeleri için dolaylı önerilerle hasta cesaretlendirilir. Erickson, etkili danışmanın stratejik olması gerektiğini savunur.

Yani ona göre, danışman her bir danışana özgü teknikler planlayabilen ve problemlerini çözebilen biri olmalıdır. Eğer hasta semptomlarını devam ettirmekte direnirse, semptomlarla direkt olarak yüzleştirilmez. Hastanın kendi gücü ile semptomlarından vazgeçmesi gerekir. Danışman direkt olarak kişileri yüzleştirmez, aksine onların tekrar istekli olmaları için bekler. Danışan bir kez güvendikten sonra danışmanın yardımıyla değişim süreci başlar. Böylece insanlar kendi kaynakları ile düşünce ve davranışlarını değiştirirler (Goldenberg ve Goldenberg, 1996) (akt., Nazlı, 2000).

**Kimbilir, belki de benim için en iyisi bu olurdu. Annemle babam yüzünden kendimi tutmasaydım, şimdiye çoktan ayrılırdım; patronumun karşısına geçip kalbimden ne geçiyorsa anlatırdım (sayfa, 2)**

**Burada baktığımızda Gregor aslında istediği şeylerden birisi kendini açabilmek. Bununla beraber Eriksona baktığımızda danışan kendi problemlerini çözebilmek veya sorunlarıyla yüzleşebilmek yerine tamamen sorunu dışsallaştırıp sorunlarını çözemeyi anne ve babası yüzünden çözemediğini vurguluyor.**

Oturumlar arasındaki sürenin uzunluğu (genellikle bir ay) ve oturum süresi (bir yıldan fazla) nedeniyle Milan aile danışması, uzun kısa danışma (long brief therapy) olarak nitelendirilir. Burada danışman problemi döngüsel bir bakış açısıyla değerlendirir ve değişim için bir strateji planlar. Bireysel sıkıntılar, kederler "aile fonksiyonlarının termometresi" olarak görülür. Bir aile üyesinin normal dışı davranışları, bütün ailenin bir sıkıntı içinde olduğunu gösterir. Bu nedenle, danışmanlar ailenin iletişim kalıpları ve hiyerarşileri arasındaki çatışmalar hakkında bilgi toplarlar (Gladding, 1998, akt., Nazlı, 2000).



Gregor gövdesinin yansıyla yataktan dışarıya sarktığında, -bu yeni yöntem, gayretten çok bir oyun gibiydi, sadece sürekli sırtı üstü salınması gerekiyordu- birilerinin yardıma gelmesi halinde, her şeyin nasıl da kolay olabileceğini fark etti. Güçlü iki kişi -babasıyla hizmetçi kızı düşündü- yeter de artardı; kollarını onun kubbemsi sırtının altına sürüp onu bu şekilde yataktan çekmeleri, yükte birlikte 16 yere doğru eğilip ardından da, sonunda küçük bacakları belki duyu kazanır umuduyla, onun döşemenin üzerinde perende atmasını sabırla beklemeleri yeterliydi. Şimdi, kapıların tamamen kilitli oldukları bir yana bırakılacak olsa, yardım istemeli miydi gerçekten? (sayfa, 15)

**Gregor Samsa'nın ani dönüşümü, ailenin içsel çatışmalarını ve bireyler arasındaki ilişkileri derinlemesine sorgular. Haley'in aile üyeleri arasındaki güç savaşlarına yönelik vurgusu, Gregor'un ailesiyle olan etkileşimlerinde açıkça görülebilir. Aile üyelerinin Gregor'un dönüşümüyle başa çıkmak için farklı stratejiler izlemesi, Haley'in alt sistemlerin varlığına ve her birinin yönetici olma isteğine dair tezleriyle örtüşmektedir**

Stratejik aile danışmasının liderlerinden Cloe Madanes'e göre, problemler sevgi ile şiddet arasındaki ikilemden ortaya çıkar. Madanes, bu ikilemleri dört grupta toplamıştır:

**Başatlık ve kontrol isteği;** suç ve davranış problemlerinin bu tür motivasyondan kaynaklandığını belirtir. **Gregor'un bir aydan fazla acısını çektiği ağır yara, -elma, kimse almaya cesaret edemediğinden görülebilir bir anı olarak etin içinde gömülü kalmıştı- babasına bile, şu andaki üzücü ve tiksindirici şekline rağmen Gregor'un, insanın düşmanca davranmak yerine, aile yükümlülüğünün yasaları gereği ona karşı bu iğrenme duygusunun yenilip sabırlı olunması, sadece sabırlı olunması gereken bir aile üyesi olduğunu hatırlatmış görünüyordu ( sayfa, 37)**

**Aslında başatlık ve kontrol isteğinin başında karşı tarafa belirli roller verilir ve bu rol kalıpları ile karşı tarafın yaşaması istenir. Burada Gregorda bir rol ekseninde gerçekleştirilmesi gereken şeyler olduğunu hatırlayıp. Kendi duygu ve düşüncelerini tamamen geride bırakıyor**

**Sevilme ihtiyacı;** depresyon, anksiyete, yeme bozuklukları gibi motivasyonlardan kaynaklanır. **Sevme ve başkalarını koruma;** intihar girişimi, zarar verme, obsesyon, düşünce bozuklukları gibi semptomları içerir.

**Pişmanlık ve bağışlama;** ensest, cinsel taciz, sadist hareketler gibi durumları içerir. Bu dört kategorideki ailelerin değişimi için Madanes belirli stratejiler önerir. Örneğin, sevgi ve koruma ile ilgili problemlerde çocuklara ebeveynlerini korumaları için farklı yaklaşımlar önerir (Nichols ve Schwartz, 1998).

Gregor'un bir aydan fazla acısını çektiği ağır yara, -elma, kimse almaya cesaret edemediğinden görülebilir bir anı olarak etin içinde gömülü kalmıştı- babasına bile, şu andaki üzücü ve tiksindirici şekline rağmen Gregor'un, insanın düşmanca davranmak yerine, aile yükümlülüğünün yasaları gereği ona karşı bu iğrenme duygusunun yenilip sabırlı olunması, sadece sabırlı olunması gereken bir aile üyesi olduğunu hatırlatmış görünüyordu (sayfa, 37).

**Buradan yola çıkarak aslında bu dört kavramın temel şekillerini görebiliriz.**

**Örneğin, basatlık ve kontrol isteğinin başında karşı tarafa belirli roller verilir ve bu rol kalıpları ile karşı tarafın yaşaması istenir. Burada Gregorda bir rol ekseninde gerçekleştirilmesi gereken şeyler olduğunu hatırlayıp. Kendi duygu ve düşüncelerini tamamen geride bırakıyor .**

Stratejik aile danışmasına göre, ailedeki problemler üç şekilde gelişir

1-Sibernetik olarak zorluklar kronik problemlere dönüşür.

2-Yapısal olarak problem ailenin hiyerarşisinde veya sınırlarında bir bozukluktan kaynaklanır.

3-Fonksiyonel olarak problem bireylerin dolaylı olarak birbirlerini koruma veya kontrol etmeye çalışmalarından kaynaklanır (Nichols ve Schwartz, 1998).

**Ama en büyük yakınma, içinde buldukları koşullara göre fazlasıyla büyük olan bu evden, Gregor'u nasıl taşıyacaklarını bilemediklerinden, çıkamıyor olmalarıydı. Gregor ise bir taşınmayı engelleyen tek şeyin onu dikkate almaları olmadığını galiba kestiriyordu, çünkü onu birkaç hava deliğine sahip, uygun bir kutuyla kolayca taşıyabilirlerdi; ailenin evi değiştirmesine engel olan asıl neden, daha çok içine düştükleri derin umutsuzluk ve bütün tanıdık ve akraba çevresinde daha önce hiç kimsenin başına gelmemiş olan felaketin kendilerinin başına gelmiş olduğuna inanmalarıydı (sayfa, 62).**

Genelde stratejik aile danışmanları, aile yaşamına aşağıdaki boyutları aktarmıştır (Gladding, 1998):

**Aile kuralları:** Gizli ve açık aile kuralları, aileyi geliştirmek için kullanılır.

**Aile homeostazisi:** Ailenin fonksiyonlarının aynı kalıpları devam ettirmesi eğilimidir.

**Karşılık:** Bir aile üyesinin davranışı, diğerinin davranışına bağlıdır.

**Gereksiz ilke:** Aile, gereksiz veya can sıkıcı tekrarlarla etkileşimde bulunur.

**Noktalama:** İnsanlar, birbirleriyle etkileşimde olduğunda söylediklerinin, diğerlerinin söylediklerine neden olduğuna inanırlar.

**Simetrik ve tamamlayıcı ilişkiler:** Aile içindeki ilişkiler bazen eşit (simetrik) bazen de eşit değildir (tamamlayıcı)

**Çünkü kız kardeşi akşamleyin Gregor'un odasındaki değişikliği fark eder fark etmez, büyük bir alınganlıkla oturma odasına koşup annesinin af dilercesine ellerini havaya kaldırmış olmasına rağmen, hıçkırıklara boğuldu; annesiyle babası -tabii babası koltuğunda sıçramıştı-önce şaşkın ve çaresiz halde kıza bakakalmışlardı; sonra onlar da duygulandılar; baba sağında duran anneye, Gregor'un odasının temizliğini kıza bırakmadığı için sitem etmeye başladı; solundaki kızmaysa bağırıp ona Gregor'un odasını temizlemesini yasakladı; bu arada anne, heyecandan kendisini artık tanıyamayan babayı yatak odasına taşımaya çalışıyordu; kız ise hıçkırıklarla sarsıla sarsıla, küçük yumruklarıyla masayı dövüyordu; Gregor ise kapıyı kapamak ve onu bu görüntü ve gürültüden korumak kimsenin aklına gelmediğinden öfkeyle tıslıyordu (sayfa, 64-65)**

**Baktığımızda bu paragraf karşımıza çıkan alıntıyla beraber açıklanabilir. Gregor ve kardeşi eşit değildir. Gregor'un ve ailedeki diğer bireylerin iletişim kalıpları tamamen farklıdır. Gregor'a nasıl davranırsa onun davranışı da aynı şekilde dönüt veriyor. Son olarak aile Gregor'un çalışmasını ve Gregor'da ailesi için çalışmak istiyor fonksiyon, yani işlevlerin devam ettirilmesi isteniyor**

**Döngüsel nedensellik:** Bir olay, bir başkasının "nedeni" değildir, ancak olaylar birbirleriyle bağlantılıdır ve bazı faktörler bir davranışın arkasında yer alır.

Stratejik aile danışmanları, sağlıklı aile yerine sağlıklı ailenin özellikleri üzerinde daha çok durmuşlardır. Sağlıklı aileler, aile yaşam döngüsünün çeşitli evrelerinden geçebilirken, sağlıklı aileler bunda zorlanırlar. Stratejik aile danışmanlarının fonksiyonellik bakışı şöyle özetlenebilir (Nichols ve Schwartz, 1998):

1-"Semptom" davranış fonksiyonlarının özel bir biçimi olarak görülür.

2-Damgalanmış bir hastanın problemi nerede geliştiği ve hangi fonksiyona hizmet ettiğinden ayrı olarak ele alınmaz.

3-Aile sistemi değişmeden bir bireyin değişmesi beklenmez.

4-Değişim için içgörü önemli değildir.

Stratejik aile danışmanları, aile sisteminin tepkilerini almak için müdahale ederler ve etkileşim kalıplarına dikkat ederler. Bu nedenle, danışman aile üyeleri arasındaki etkileşimi teşvik eder. Örneğin, baba ile oğul arasındaki etkileşimi artırmak için onların bir konuyu tartışmalarını isteyebilir. Eğer anne buna müdahale ederse, danışman problemi belirlemeye çalışır (Stanton,

1981). Aslında bakıldığında burada semptom olarak davranışların işlevsel bir biçimi vardır örneğin Gregorun işe gidebilmesi için kalkması,hazırlanması,ailesiyle kahvaltı edebilmesi gerekiyor bu ona damgalanmış bir problem belki kendisi istemese bile bu davranışı yapmak ve davranışı yapmak zorunda hissediyor içgörüsü önemsenmiyor ve sistemin parçası olduğu için aile sisteminin komple değişmeden kendisi de tamamen değişmiyor (akt., Nazlı, 2000).

**"Gregor," diye seslenildi, -annesiydi- "yediye çeyrek var. Yola gitmeyecek miydin sen?" O yumuşacık ses! Yanıt veren sesini duyunca korktu; bu ses onun eski sesiydi, bunda şüphe yoktu; ancak bu sese alttan alta, bastırılmayan, acı dolu bir cıyıklama sesi karışıyor, bu cıyıklama, sözcüklerin özelliklerini sadece ilk bakışta korur görünüyor, ama tekrar tınladıklarında öylesine bozuyordu ki, dinleyeni doğru işitip işitmediği konusunda şüpheye düşürüyordu. Gregor ayrıntılı bir yanıt verip her şeyi açıklamak istiyordu aslında, ama bu koşullar altında "Evet, evet, sağol anne, kalkıyorum," demekle yetindi. Ahşap kapı yüzünden Gregor'un sesindeki değişiklik dışarıdan pek anlaşılıyordu herhalde, çünkü annesi onun bu açıklaması üzerine rahatlayıp kapıdan uzaklaştı. Geldim bu kısa konuşma, ailenin öteki üyelerinin dikkatini Gregor'un beklenenin aksine hâlâ evde olduğu konusuna çekti ve hemen yan kapılardan birine babası zayıfça, ama yumrukla vurmaya başladı. "Gregor, Gregor," diye bağırdı, "ne oldu?" Ve çok geçmeden tekrar yakınması duyuldu: "Gregor? Kendini iyi hissetmiyor musun? Bir isteğin var mı?" Gregor her iki tarafa birden yanıt verdi: "Tamam, geliyorum," dedi ve olabilecek en özenli ifadeleri kullanarak ve tek tek sözcüklerin arasına serpiştirdiği duraklamalar aracılığıyla sesindeki dikkat çekici pürüzleri ayıklamaya çalıştı. Babası da kahvaltısına geri döndü, kız kardeşi ise "Gregor, kapıyı aç, yalvarıyorum sana," diye fısıldadı (sayfa, 12-13).**

**Aslında bakıldığında burada semptom olarak davranışların işlevsel bir biçimi vardır örneğin Gregorun işe gidebilmesi için kalkması,hazırlanması,ailesiyle kahvaltı edebilmesi gerekiyor bu ona damgalanmış bir problem belki kendisi istemese bile bu davranışı yapmak ve davranışı yapmak zorunda hissediyor içgörüsü önemsenmiyor ve sistemin parçası olduğu için aile sisteminin komple değişmeden kendisi de tamamen değişmiyor.**

## 2. DANIŞMA SÜRECİ VE TEKNİKLER

Stratejik aile danışmasında, danışmanlar aile fonksiyonları ile çok ilgilenirler. Fonksiyonelsizliğin üstesinden gelmek için çalışırlar. MRI'de, danışma sürecinin büyük

kısımında semptomlar üzerinde odaklanılır ve onlar yok edilmeye çalışılır (Bodin, 1981). Stratejik aile danışması şu düşünceye dayanır: Aileler, kurallarla idare edilen sistemlerdir ve içerikleri en iyi şekilde anlaşılabilir. Ayrıca, şu anki problem ailede bir fonksiyona hizmet eder. Bunların fark edilmesi gerekir. Semptomları sistem devam ettirir ve yıkıcı etkileşim döngüsü aileyi veya eşleri temel amaçlarını gerçekleştirmede engel olur. Stratejik yaklaşımda kullanılan tekniklerin bazıları aşağıda verilmiştir (Barker, 1992; Goldenberg ve Goldenberg, 1996; Carlsson, Sperry ve Lewis, 1997, akt., Nazlı, 2000):

### 2.1. Yeniden Oluşturma

Bu teknikte, danışman anki problemlere farklı bir açıdan bakar. Böylece aile üyeleri de farklı düşünüp davranabilirler. Bu teknik, davranışlara yeni anlam verme, davranışları sıraya koyma ve bir ilişki oluşturma yoluyla yapılır

### 2.2. Direktifler

Stratejik aile danışması ana teknik olarak direktifleri kullanır. Genellikle bunlar emir olarak adlandırılır. Amaç insan davranışlarını değiştirmektir. Direktifler veya görev / ödev verme terapötik oturumların dışında yerine getirilir. Direktiflerin danışma sürecinde anahtar rolü vardır ve bunların üç temel amacı vardır:

1. Aile üyelerinin davranışlarını değiştirerek onlara yeni yaşantılar sağlamak
2. Direktifler aracılığı ile danışman-aile üyesi ilişkisini artırmak
3. Ailenin direktiflere verdiği tepkileri toplayarak onlar hakkında bilgi toplamak

Stratejik aile danışması bir problemle karşılaşınca açık, basit direktifler verir.

Madanes'e göre psikanaliz için yorumlama ne ise stratejik yaklaşım için de direktifler odur. Bunlar yaklaşımın temel aletleridir. Birçok olayda stratejik aile danışmanları direktif verir. Ancak aile üyelerinin belli bir davranışı bırakmaları için direktif vermek oldukça zordur. Bunun başarısı danışmanın konumuna, direktiflerin sıklığına ve aile üyelerinin bu görevleri tamamlama isteğine bağlıdır. Genellikle direkt yaklaşım başarısız olur. Burada danışman direkt olarak bir şey yapmasını istemeden hastaya bazı davranışlarını değiştirmek için etkilemeye çalışır.

**Gregor'la gerektiğinden daha çok ilgileyecek kimin vakti vardı ki? Evin bütçesi giderek kısılıyordu; hizmetçi kız da sonunda çıkarıldı işten; evin en ağır işlerini görmek üzere sabahları ve akşamları iri yarı, kemikli, beyaz saçları başının çevresinde uçan bir**

hizmetçi geliyordu; geri kalan tüm işleri dikiş işlerinin yanı sıra annesi yapıyordu. Gregor'un akşamları satış fiyatlarıyla ilgili genel söyleşilerden çıkarabildiği kadarıyla, annesiyle kız kardeşinin eskiden eğlence ve kutlamalarda büyük bir mutlulukla takmış oldukları aile yadigarı çeşitli takıların satıldığı da oluyordu. Ama en büyük yakınma, içinde buldukları koşullara göre fazlasıyla büyük olan bu evden, Gregor'u nasıl taşıyacaklarını bilemediklerinden, çıkamıyor olmalarıydı. Gregor ise bir taşınmayı engelleyen tek şeyin onu dikkate almaları olmadığını galiba kestiriyordu, çünkü onu birkaç hava deliğine sahip, uygun bir kutuyla kolayca taşıyabilirlerdi; ailenin evi değiştirmesine engel olan asıl neden, daha çok içine düştükleri derin umutsuzluk ve bütün tanıdık ve akraba çevresinde daha önce hiç kimsenin başına gelmemiş olan felaketin kendilerinin başına gelmiş olduğuna inanmalarıydı. Dünyanın yoksullardan beklediğini onlar fazlasıyla yerine getiriyordu; baba küçük banka memurlarına kahvaltılarını getiriyordu, anne başkalarına çamaşır dikeceğim diye kendini tüketiyordu, kız kardeş ise müşterilerin arzularına göre tezgahın arkasında koşturup duruyordu, ama ailenin gücü bundan daha fazlasına da yetmiyordu artık. Annesiyle kız kardeşi, babasını yatağına götürdükten sonra geri döndüklerinde, ellerindeki işleri kenara koyup birbirlerine sokulduklarında, hatta yanak yanağa geldiklerinde; annesi şimdi Gregor'un odasını gösterip "Şu kapıyı kapa Grete," dediğinde ve yan odada kadınların gözyaşları birbirlerininine karışırken, hatta gözyaşları kurumuş halde gözlerini masaya diktikleri sırada Gregor tekrar karanlıkta kaldığında, sırtındaki yara adeta yeni açılmışçasına acı vermeye başlıyordu (sayfa, 62).

İncelediğimizde aile değişim sürecinden haberdar ve istekli olmasına rağmen onun önünde bir engel var ve engellere bir çözüm üretmesine rağmen bu çözümde evlatlarından birisi olan Gregor'u da dahil etmek onlara zor geliyor yoğun şartlar altında bir düşünce üretseler bile maddi olanakları onları gerçekten zorluyor tam bu yerde danışmanın direktif verebilmesi gerekiyor. Çünkü dizelerimizden de yola çıkarak

Danışmada aile direktiflere karşı gelirse veya danışman aile üyelerinin direndiğine inanırsa paradoksik direktifler (paradoxical directives) verilir. Genellikle paradoksik direktif iki şekilde yapılır: Tavsiye verici (prescriptive) veya betimsel (descriptive). Tavsiye verici paradokslarda hastaya bir şey yapması söylenir. Çünkü tavsiye verici paradokslar olumlu bir anlam vererek bir şeyleri yeniden nitelendirir. Danışan ilerleyen oturumlarda, kaydedecek bir şey bulunmadığını, çünkü bütün işlerini zamanında yaptığını bildirebilir. Danışan bu davranışları hakkında daha çok farkındalık kazanır veya kendisinin şikayetçi olduğu kadar işini ağırından

alan bir kişi olmadığım öğrenebilir. Paradoksik müdahaleler bir bireyin ya da ailenin fonksiyonelsiz davranışlarını bırakması için oldukça elverişli bir yoldur. Danışanın semptomlarına uygun zor bir görev seçilerek uygulanır. Paradoksik müdahale düzenlemenin üç büyük adımı vardır. Bunlar;

-Yeniden belirleme

-Betimleme

-Sınırlamadır (Nazlı, 2000)

### 2.3. Mecaz

İnsanlar fikirlerini ve bilgilerini iletirmek için uzun yıllar mecazi metotlar kullanmışlardır. Yunan mitolojisi, kutsal kitaplar vs. gibi. Nesnelere, ilişkilerin ve davranışların aynı zamanda mecazi anlamı vardır. Eğer direkt iletişim etkisiz kalırsa, bazı mesajları mecazi olarak iletme başarılı olabilir. Mecazi görevler şu anki problemle ilgili aktiviteler veya konuşmalardan oluşur. Böylece değişim kolaylaştırılır.

**Saat onu vurur vurmaz annesi hafif bir yüreklendirmeye babasını uyandırmaya ve yatağa gitmesi için ikna etmeye çalışıyordu; buradakine doğru dürüst uyku denemezdi, oysa sabahın altısında işinin başında olması gereken babasının sağlam bir uyku çekmesi çok önemliydi. Ne var ki, hizmetli olduğundan bu yana pençesine düştüğü dik kafalılıkla, masanın başında daha uzun oturmakta ısrar ediyordu; üstelik düzenli olarak uyuyakalıyor, yetmiyormuş gibi de koltuktan kalkıp yatağa gitmesi için büyük zahmetlere katlanılıyordu. Anneyle kız onu istediği kadar umursamalarıydı, üç çeyrek saat boyunca başını yavaşça sallıyor, gözlerini kapalı tutuyor ve yerinden kalkmıyordu. Annesi, babasının kollarından çekiyor, kulağına tatlı sözler söylüyor; kız annesine yardım etmek üzere ödevlerini yarıda bırakıyordu, ama adamın üzerinde hiçbir etkisi olmuyordu bunların. Koltuğuna daha çok gömülüydü sadece. Ta ki iki kadın onu koltuk altlarından kavradığında gözlerini açıyor, dönüşümlü olarak bir anneye bir de kıza bakıp "Bu da hayat işte. Şu yaşa gel, rahat yüzü görme," diyordu. Ve iki kadına dayanarak, kendi kendisi için bile ağır bir yükümüşçesine, yavaştan alarak kalkıyor, kendisini kadınlara kapiya kadar taşıyor, burada onlara gitmelerini işaret edip yolun geri kalan kısmını kendi başına yürüyordu; bu sırada anne dikişini, kız da kalemini hızla bir kenara atıp babanın yanına koşuyordu, yürümesine tekrar yardım edebilmek için. İşin altında ezilen ve yorgunluktan hali kalmamış ailede (sayfa, 62).**

Babanın yorgunluğunu ve uzun uzadıya dinlenme isteğini ele alalım burada o kadar çok betimlenmiş ki ve bunların hepsi davranışsal kalıplarla da açıklanmış aslında değişimi kolaylaştırmak için yapılması gereken babanın bir anlık dinlenmesi gerekirken. Gregor'un Ailesi özellikle de annesi onu rahatlatmak için daha da fazla bir şekilde babasının yorgunluğunu betimliyor. Onu rahatlatmaktan ziyade tıpkı bir mercek olayın içeriğine daha da çok odaklanıyor. Halbuki mecazi görevlendirme veren bir danışan Babanın durumunun Bir yorgunluk belirtisi olduğunu açıklayıp onun bir an da olsa dinlenmesi gerektiğini söyleyebilir.

#### 2.4. Dini Törenler

Davranış değiştirmede, bir fikri iletmede bir başka yol da dinsel ayinler, törenlerdir. Evlilik ve cenaze merasimleri, doğum günü partileri ve günlük birçok dinsel olaylar danışma sürecinde kullanmışlardır. Bu açıdan romanda ilgili öğeler tespit edilememiştir (Nazlı, 2000).

#### 2.5. Tasarlama Teknikler

Bu teknikte, danışanın bir problemlili davranışı tasarlaması istenir. Bu yapmacık davranış yapıldıktan sonra yeniden sınıflandırılır

**Gregor gecelerini ve günlerini neredeyse tümüyle uykusuz geçiriyordu. Arada sırada, kapı tekrar açıldığında, aile işlerini tıpkı eskiden olduğu gibi, tekrar eline almayı düşünüyordu; zihninde uzun bir aradan sonra yeniden patronu, yetkili temsilci, yardımcı ve çıraklar, anlayışı kıt uşak, başka mağazalardan bir iki arkadaş, taşrada bir otelde odacılık yapan bir kız, sevimli, kaçamak bir anı, bir şapka mağazasında çalışan ve Gregor'un ciddi anlamda ilgilendiği, ama fazlasıyla yavaş davrandığı, kasiyerlik yapan bir kız canlanıyordu tümü birden yabancıların ya da çoktandır unutulmuş olanların arasına karışıyordu, ama ona ve ailesine yardım edecekleri yerde, hiçbirine erişilemiyordu ve Gregor bunların yok olup gitmelerine seviniyordu. Ama neden sonra yine kendini ailesiyle ilgilenemeyecek durumda hissediyor, kötü bakıldığından içi öfkeyle doluyordu ve neye iştahı olabileceğini hayal edemediği halde, karnı aç olmasa bile hakkına düşeni alabilmek için kilere nasıl ulaşabileceğine dair planlar yapıyordu yine de (sayfa, 63).**

Gregor aslında zihinde canlandırdığı davranışı görüldüğü üzere kendi başına tekrar tekrar uygulamaya koyuyor.



### 3. JAY HALLEY'E GÖRE STRATEJİK AİLE DANIŞMASI

Haley, iletişim kuramcılarındandır. İletişimle ilgili iki konu geliştirmiştir. Birincisi, Haley iletişimin döngüsel olduğu ve birbirlerini etkilediği konusunda sistemci kuramcılarla aynı görüşü paylaşır. İletişim kalıpları eylemlere dayanır ve tepki biçimleri davranış kurallarından etkilenir. İkincisi, Haley iletişim düzeyinin genel tasarımını açıklamıştır. Meta iletişim bu iletişim düzeyinin içeriğini belirler. Bu noktada güç savaşı başlar. Problem, hangi mesajların veya davranışların ortaya çıkacağında ve bunları kimin kontrol edeceğindedir. Güç savaşı, çatışmaların doğması ve sürdürülmesi açısından ailelerin betimlenmesi demek, bunların ailelerin değişmez bir parçası olduğu anlamına gelmez. Hiçbir aile sürekli bir çatışma içinde olmadığı gibi, her ailede de aile üyeleri arasında güç savaşı olmayabilir. Ancak, bazı ailelerde belirli zamanlarda aile üyeleri birbirleriyle kıyasıya güç savaşı tutuşabilirler. Bu tür ailelerde çatışmaların doğması ve sürmesi, aile yaşamının bir parçası olabilir. Aile üyelerinin psikolojik sorunlar geliştirmesinin kökeninde de, bu ailelerde gözlenen güç savaşı yatmaktadır. Söz konusu güç savaşı çözümlenmeden, bir aile üyesindeki bir belirtinin ortadan kaldırılması güç olmaktadır.

Haley, bütün ilişkilerin güç savaşı yoluyla karakterize olduğuna ve güç savaşının bireyler tarafından kontrol edilmediğine, ancak bunu kontrol etmenin ilişkiyi de belirlediğine inanır. "Dalevera/sahte" mesajlar ilişkiyi değiştirmeye çalışır. Haley, aile sistemi içinde hangi semptomların güç dengesini devam ettirdiğini veya meydan okuduğunu öğrenmeye çalışır. Haley, bireyden ziyade aile sisteminin patolojik olduğuna inanır. Sıkıntılı, üzüntülü bireyler ailenin şamar oğlanıdır. Bu hasta üye iyileşirse aile tehlikeye girer, çünkü bir üye diğerine bağlıdır, birinin değişimi diğerini de etkiler. Şamar oğlanı konumundaki hasta üye aileyi bir arada tutar. Burada ailenin problemi üyelerin kendi içsel psikolojisinde değil, aile sisteminin etkisinden kaynaklanan bir sorundur. Ailedeki problem, öncelikle çatışmaların ana-baba, diğer aile üyeleri ve yakın akrabalar arasındaki ilişkilerden kaynaklandığı ileri sürülür (Nazlı, 2000).

**"Kimbilir, belki de benim için en iyisi bu olurdu. Annemle babam yüzünden kendimi tutmasaydım, şimdiye çoktan ayrılırdım; patronumun karşısına geçip kalbimden ne geçiyorsa anlatırdım. Kürsüsünden düşüverirdi valla! Kürsüde oturup çalışanına tepeden bakmak da tuhaf tabii; hele bir de berikinin patronunun kulağının ağır işitmesi yüzünden kürsüye iyice yaklaşması gerekiyorsa. Neyse ki henüz umutlar tükenmiş değil; annemle babamın patrona olan borçlarını ödeyebilecek kadar para biriktir biriktirmez - taş çatlasın beş altı yıl daha yani- kesinlikle yapacağım aklıma koyduğum şeyi. İşi**

**kökünden halledeceğim. Ama şu anda ayağa kalkmak zorundayım, çünkü trenim saat beşte hareket ediyor"(sayfa, 10).**

Gregor'u şamar oğlanı ilan edip bununla beraber aile sisteminin patolojik olduğu vurgusunu ele alalım. Gregor ilk başlarda ailesini geçindirmeye çalışan bir kişi ve daha sonrasında bir dönüşüm yaşadığında aile sistemi tamamen değişiyor. Örneğin ablası işe giriyor, babası da daha çok çalışma durumuna giriyor. Kendisi sıkıntılı ve üzgün bir birey olarak tanımlasak da dışa vurumu olmayan birisi olduğunu görüyoruz. Gregor dönüşüm evresinde iyileşme ve benliğe yabancılaşma durumuyla karşı karşıya kalıyor ve aile tehlikeye giriyor. Çünkü bir yandan borçları öteki yandan standartlaşmış kalıpları tamamen dağılıyor. Ve aile bir şekilde de olsa kendi üyeleri arasında da çatışma yaşayıp ev kavgaları yaşanıyor. Gregor aslında bu sistemin içerisinde olmaktan ziyade parçadan anlayacağımız üzeri kendi düşüncesi dinlenmek ve patronuna istediğini söylemek fakat bunun yerine ailesine bakabilmek için mecburen susuyor. Bu da baktığımızda şunun bir kanıtı aile problemi kendi içsel psikolojisi yüzünden değil aile sisteminin etkisi yüzünden oluyor.

Haley'e göre, bir aileyi kişiler arası ilişkiler açısından yeterli bir şekilde betimleyebilmek için en azından üç ayrı düzeyde kavram ve terime ihtiyaç duyulmaktadır:

- 1- tek kişinin davranış ve taktikleri
- 2- İki kişi arasındaki etkileşim ve karşılıklı taktikler
- 3- İki veya daha fazla kişi arasında oluşan bir sistem temel özelliklerini betimleyen uygun kavram ve terimlerdir.

Aile üyelerinden herhangi birisinin davranışlarındaki bir değişiklik, ailedeki diğer kişilerin davranışlarına da etki eder. Bu nedenle aile sibernetik bir sistemdir. Bir aile sisteminde aile üyelerinden her biri diğerlerinin davranışlarını denetlemeye ve yönetmeye çalışır. Aile sistemindeki iki özelliğe dikkat edilmesi gerekir: Aile üyelerinden birisinin davranışlarındaki bir değişiklik belirli bir sınırı aştığı zaman, diğer aile üyeleri buna tepki gösterir. Aile üyelerinin her birinin yönetici durumunda olması, onları belirli durumlarda birbirlerine karşı güç savaşına girmeye zorlayabilir. Aile sisteminin bir diğer özelliği de ailede birbirini karşılıklı olarak yönetmeye çalışan alt sistemlerin bulunmasıdır (Nazlı, 2000).

**Kız kardeşi, Gregor'a daha başka nasıl özel bir iyilik yapılabileceğini daha fazla düşünmeksizin, sabahları ve öğlenleri mağazaya koşturmadan önce, Gregor'un odasına ayağıyla rasgele bir yiyecek sürüyor, akşamları da, yiyeceğin bu kez belki sadece tadına bakılmış -çoğu zaman böyleydi- ya da hiç dokunulmamış olduğunu umursamaksızın, tabağı bir süpürge ucuyla tekrar dışarıya kuruyordu. Artık sırf akşamları ilgilendiği**

odanın temizlenip toplanması, daha hızlı yapılamazdı. Pislik bütün duvarları sarmış, sağda solda toz ve kırıntı yumakları oluşmuştu. İlk günlerde Gregor kız kardeşi geldiğinde özellikle böyle en göze batan köşeye gidip duruyordu ki, bu davranışıyla ona bir bakıma sitem ettiğini hissettirebilirdi. Ama gittiği bu köşede belki haftalarca da kalabilir, ama kız kardeşini bununla yola getiremezdi; pislği kız kardeşi de onun gibi görebiliyordu, ama onu bu halde bırakmayı kafasına koymuştu bir kere. Bununla birlikte aslında kendisi için çok yeni olan ve bütün aileyi de etkisi altına almış bulunan bir duyarlılıkla, Gregor'un odasının toplanmasını başka kimseye bırakmamaya çalışıyordu. Bir keresinde annesi Gregor'un odasında büyük bir temizliğe kalkışmış, ama bunu birkaç kova su kullanarak başarabilmişti, -ancak fazla rutubet Gregor'u hasta etmişti, bu yüzden de kanepenin üzerinde hareketsiz ve küskün bir halde yatıyordu- ne var ki, bu işten cezasız kurtulamadı annesi. Çünkü kız kardeşi akşamleyin Gregor'un odasındaki değişikliği fark eder fark etmez, büyük bir alınganlıkla oturma odasına koşup annesinin af dilercesine ellerini havaya kaldırmış olmasına rağmen, hıçkırıklara boğuldu; annesiyle babası -tabii babası koltuğunda sıçramıştı-önce şaşkın ve çaresiz halde kıza bakakalmışlardı; sonra onlar da duygulandılar; baba sağında duran anneye, Gregor'un odasının temizliğini kıza bırakmadığı için sitem etmeye başladı; solundaki kızmaysa bağırp ona Gregor'un odasını temizlemesini yasakladı; bu arada anne, heyecandan kendisini artık tanıyamayan babayı yatak odasına taşımaya çalışıyordu; kız ise hıçkırıklarla sarsıla sarsıla, küçük yumruklarıyla masayı dövüyordu; Gregor ise kapıyı kapamak ve onu bu görüntü ve gürültüden korumak kimsenin aklına gelmediğinden öfkeyle tıshyordu (sayfa, 64-65)

Bu alıntıdan yola çıkarak az önce anlatılan kavramları birleştirelim. Gregor'un davranışlarındaki değişikliğe karşılık aile bireyleri karşılıklı tepkiler vermiştir. Örneğin;

Çünkü kız kardeşi akşamleyin Gregor'un odasındaki değişikliği fark eder fark etmez, büyük bir alınganlıkla oturma odasına koşup annesinin af dilercesine ellerini havaya kaldırmış olmasına rağmen, hıçkırıklara boğuldu; annesiyle babası -tabii babası koltuğunda sıçramıştı-önce şaşkın ve çaresiz halde kıza bakakalmışlardı; sonra onlar da duygulandılar; baba sağında duran anneye, Gregor'un odasının temizliğini kıza bırakmadığı için sitem etmeye başladı; solundaki kızmaysa bağırp ona Gregor'un odasını temizlemesini yasakladı; bu arada anne, heyecandan kendisini artık tanıyamayan babayı yatak odasına taşımaya çalışıyordu; kız ise hıçkırıklarla sarsıla sarsıla, küçük

**yumruklarıyla masayı dövüyordu; Gregor ise kapıyı kapamak ve onu bu görüntü ve gürültüden korumak kimsenin aklına gelmediğinden öfkeyle tıshyordu (sayfa, 65)**

Bu nedenle aile siberetik bir sistemdir. Bir aile sisteminde aile üyelerinden her biri diğerlerinin davranışlarını denetlemeye ve yönetmeye çalışır.

**Kız kardeşi, Gregor'a daha başka nasıl özel bir iyilik yapılabileceğini daha fazla düşünmeksizin, sabahları ve öğlenleri mağazaya koşturmadan önce, Gregor'un odasına ayağıyla rasgele bir yiyecek sürüyor, akşamları da, yiyeceğin bu kez belki sadece tadına bakılmış -çoğu zaman böyleydi- ya da hiç dokunulmamış olduğunu umursamaksızın, tabağı bir süpürge ucuya tekrar dışarıya kuruyordu (sayfa, 64).**

Aile sistemindeki iki özelliğe dikkat edilmesi gerekir: Aile üyelerinden birisinin davranışlarındaki bir değişiklik belirli bir sınırı aştığı zaman, diğer aile üyeleri buna tepki gösterir. Aile üyelerinin her birinin yönetici durumunda olması, onları belirli durumlarda birbirlerine karşı güç savaşına girmeye zorlayabilir.

**Çünkü kız kardeşi akşamleyin Gregor'un odasındaki değişikliği fark eder fark etmez, büyük bir alınganlıkla oturma odasına koşup annesinin af dilercesine ellerini havaya kaldırmış olmasına rağmen, hıçkırıklara boğuldu; annesiyle babası -tabii babası koltuğunda sıçramıştı-önce şaşkın ve çaresiz halde kıza bakakalmışlardı; sonra onlar da duygulandılar; baba sağında duran anneye, Gregor'un odasının temizliğini kıza bırakmadığı için sitem etmeye başladı; solundaki kızmaysa bağırıp ona Gregor'un odasını temizlemesini yasakladı; bu arada anne, heyecandan kendisini artık tanıyamayan babayı yatak odasına taşımaya çalışıyordu; kız ise hıçkırıklarla sarsıla sarsıla, küçük yumruklarıyla masayı dövüyordu; Gregor ise kapıyı kapamak ve onu bu görüntü ve gürültüden korumak kimsenin aklına gelmediğinden öfkeyle tıshyordu(sayfa, 65)**

### 3.1. Danışma Süreci ve Teknikler

Danışma süreci, çözülebilir problemlerin belirlenmesiyle başlar. Ailenin problemi, üyelerin birbirine bir dizi yapmacık hareketleri görünümünde olabilir. Danışma sürecinde bu tür davranışlar değiştirilerek, problemin çözülmesi amaçlanır. Aile danışmanının amacı, ailenin etkileşiminde gözle görülmeyen problemleri belirlemektir. Bu tür davranışlar, danışma oturumlarında ele alınır. Haley'e göre danışman gözle görülmeyen problemleri aileyle paylaşmaz. Danışmada amaç semptomları yok etmektir, içgörü kazandırmaya çalışılmaz. Danışman değişimden sorumludur, aile de danışmanın yönlendirmesini izlemekten sorumludur. Bu nedenle danışman güçlü bir uzmandır ve ailenin etkileşimine kolayca girebilir. Haley, danışmanların uygun gördükleri zaman, aileye direktif verdiğini ve aile grubunun liderliğini geçici olarak üzerine aldığını söyler. Danışmanlar aile ile koalisyon yapmaktan kaçınırlar. Haley, danışmanlara bir çıkmazı aşabilmek için taraf tutmalarını, ancak çabucak ayrılmalarını önerir. Danışma evrelerinde sistematik olarak hareket edilir. Terapötik süreç pratik, kısa ve danışman tarafından yönlendirilir. İşlem sürecinin amacı davranış silsilelerini engellemektir. Haley, ilk görüşmede (birinci seans) bütün üyelerin oturumlara katılması için

ısrar eder. Daha sonraki seanslarda tek bir aile üyesi ile de danışmaya devam edilebilir. Haley'e göre, aile danışmasının birinci seansının beş evresi vardır. Bunlar (Nazlı, 2000);

**Sosyal Evre:** Danışman her bireye isimlerini sorar ve onlardan tepki alır. Bu ev, sahibin misafirlerini rahat ettirmeye çalışması gibi düşünülebilir. Danışman, ailenin etkileşimini inceler ve tüm aileyi danışmaya katmaya çalışır. Ailenin seçtiği toplantı düzenine bakar ve geçici hipotezler oluşturur.

**Problem Belirleme Evresi:** Danışman, problem hakkında sorular yöneltir ve ailenin neden burada olduğunu anlamaya çalışır. Sorular genellikle, ailenin beklentileri ve değişim istekleri üzerine odaklanır.

**Etkileşim Analizi Evresi:** Danışman, aile üyelerinin problem hakkında konuşmalarını sağlar. Bu şekilde kimin konuştuğu, kimin sessiz kaldığı ve kimin söze karıştığı ortaya çıkar. Danışman, geçici hipotezlerini aileyle paylaşır.

**Kız kardeşi, Gregor'a daha başka nasıl özel bir iyilik yapılabileceğini daha fazla düşünmeksizin, sabahları ve öğlenleri mağazaya koşturmadan önce, Gregor'un odasına ayağıyla rasgele bir yiyecek sürüyor, akşamları da, yiyeceğin bu kez belki sadece tadına bakılmış -çoğu zaman böyleydi- ya da hiç dokunulmamış olduğunu umursamaksızın, tabağı bir süpürge ucuyla tekrar dışarıya kuruyordu ( sayfa, 64).**

Gregor istemese bile ablası ona yiyecekleri veriyor fakat bunun farkında bile değil sanırım ayağıyla yere dökülen yemeği yanlışla odasına sürüklüyor ve daha sonrasında ise akşam evi temizlerken onun önünden alıyor. Bu şekliyle Gregor tamamen sessiz bir şekilde kalıyor. Ablası ise kendi isteğini gözetmeden Gregor'u anlamsız bir şekilde besliyor. Babasını ele aldığımızda gayet hırçın, Annesi ise bütün aile üyelerine iyi davranmakta fakat Gregor'un diğer aile bireylerini etkilediğini düşündüğü hatasında ona umursamaksızın yüklenmektedir.

**Hedef Belirleme Evresi:** Bu evrede, danışman ve aile üyeleri, yok etmek istedikleri problemi ortaya koyarlar. Danışman, aile üyelerinin danışma sürecinden beklentilerini belirler ve davranışsal hedefler belirlenir. Bu evre, bir kontratla sonlanır.

**Görev Belirleme Evresi:** Danışman, aile üyelerine direktif verir. Görevler genellikle oturumlar arasında yerine getirilmek üzere verilir. Bu görevlerin yerine getirilmesi, ailenin değişimini sağlar.

Haley'in sıkça kullandığı iki teknik “mantıksız mesajlar” ve “semptomlara tavsiye verme”dir. Mantıksız mesajlar, aileyi bir şeyler yapmaları için yönlendirir. Semptomlara tavsiye verme tekniği ise, ailenin problemleri davranışlara devam edip etmediğini öğrenmede kullanılır. Haley problemi çözmeye semptomları yok etmeye odaklanır. Danışmada yönlendiricidir ve bir uzman gibidir. Müdahalelerin spontan olması şart değildir, ancak dikkatlice planlanmalıdır. Haley, şimdiki zamana odaklanır. Teşhise önem vermez, aksine aile içinde sıcak ve güvenilir bir ilişkinin kurulmasına önem verir

#### 4. SONUÇ VE DEĞERLENDİRME

Sonuçta günümüz gelişen ve değişen ailesi, üyeleri arasındaki uyumlu birlikteliği sağlamakta zorluklar yaşamaktadır. Aile bireylerinin hızla değişen rollerine uyum sağlayamamaları aile içindeki iletişim ve etkileşimi bozmakta, kuşaklar arası çatışmaları arttırmaktadır. Aile üyelerinde sıkıntıya yol açan bu tür engellemeler genelde ailenin varlığını korumasını güçleştirmekte, toplumsal sistem içinde hasta bir kurum niteliği kazandırabilmektedir (Nazlı, 2000).

Stratejik aile danışması bir anlamıyla bakıldığında ailenin genel olarak semptomlarına ve bu semptomların ise değişmesine vurgu yapmıştır. Bu şekliyle aileyi ele alıp aileyle beraber bireyin semptomu tamamen ailenin semptomu vurgusu yapmıştır. Bu çalışmamızda aslında danışma kuramı ve teknikler kısmıyla örtüşen kısımları analiz etmeye çalıştık.

#### KAYNAKÇA

Kafka, F., *Dönüşüm [The Metamorphosis]*. (C. Akatay, Trans.), Can Yayınları/İstanbul.



Nazlı, S., *Aile Danışmanlığı*, Nobel Yayınları/Ankara, 2000.

Civan Gökaya, S., Nazlı, S. Gelişimsel Odaklı Aile Danışmanlığı Süreci: Olgu Sunumu, *Aile Psikolojik Danışmanlığı Dergisi*, Haziran, 2, 1, 2019.

## STRATEJİK AİLE DANIŞMANLIĞI KURAMINA GÖRE İKİ ŞARKI İNCELEMESİ: “DİLEK TAŞI” VE “UZUN İNCE BİR YOLDAYIM”

**HALİL ERKAY BALCI<sup>1</sup>**

Kırıkkale Üniversitesi, ORCID ID :0009-0008-4019-9575

**PROF. DR. SEVDA ASLAN MUCUR<sup>2</sup>**

Kırıkkale Üniversitesi, ORCID ID: 0000-0001-6544-3302

### ÖZET

Bu çalışmanın amacı, Aile Danışmanlığı kuramlarından birisi olan Stratejik Aile Danışmanlığı kuramına dayalı olarak Gülden Karaböcek'in Dilek Taşı ve Aşık Veysel Şatıroğlu'nun Uzun İnce Bir Yoldayım şarkılarının incelenmesidir. Bu doğrultuda Stratejik Aile Danışmanlığının kuramının temel kavramları, terapötik süreci ve müdahale yöntem ve tekniklerine göre ele alınmıştır. Özellikle, kuramsal bakış açısında aile evreleri, ailenin sistemik bir yapı olduğu kavramı; bununla birlikte teknikler kısmında geçen dini törenler, mecaz, direktifler; sağlıklı ve sağlıklı aile kavramları, aile yaşam boyutları ve Halley'in ortaya koyduğu evrelerle birlikte temel kavramlar ve teknikler, yöntemler açısından değerlendirilmiştir. Sonuçta bu çalışmanın şarkılar yoluyla ortaya koyulan eserlerde de ilişki örüntülerinin fark edilmesi konusunda yararlı olacağı düşünülmektedir.

**Anahtar Kelimeler:** Şarkı; aile; aile danışmanlığı; stratejik aile danışmanlığı.

**ACCORDING TO STRATEGIC FAMILY COUNSELING THEORY: ANALYSIS OF  
TWO SONGS: "DİLEK TAŞI" AND "UZUN İNCE BİR YOLDAYIM"**

### ABSTRACT

The purpose of this study is to analyze the songs "Dilek Taşı" by Gülden Karaböcek and "Uzun İnce Bir Yoldayım" by Aşık Veysel Şatıroğlu based on the theory of Strategic Family Counseling, one of the Family Counseling theories. In this context, the basic concepts of Strategic Family Counseling theory, therapeutic process, and intervention methods and techniques are discussed. Especially, within the theoretical perspective, concepts such as family stages, the concept of family as a systemic structure; along with techniques such as religious ceremonies, metaphors, directives; healthy and unhealthy family concepts, dimensions of family life, and basic concepts and techniques along with stages proposed by Haley are

evaluated. Ultimately, it is believed that this study will be useful in recognizing relationship patterns in the works presented through songs.

**Keywords:** Song; family; family counseling; strategic family counseling.

## 1. GİRİŞ

Aile danışmanlığı, özne olarak aileyi ele alan ve ailede bozuk ya da sıkıntı yaratan ilişkileri düzeltmeyi, böylelikle aile üyelerine daha işlevsel, yeni iletişim ve etkileşim yöntemleri kazandırmayı amaçlayan bir iyileştirme sürecidir. Ailelerle çalışmada temel amaç, ailelerin kendi kendilerine yeterli hâle gelmelerini sağlamaktır (Fenell ve Weinhold, 1989). Aile danışmanlığı, ailenin tüm üyelerine doğal bir şekilde aynı mesajı vermektedir. Tüm aile bireyleri sorunla birlikte çalışarak başa çıkmaya çalışırlar. Bu yaklaşım aile içindeki sınırları eler, özellikle sorunların üzerinden tamamen geçilmesini sağlar. Sonuçta da ailede karşılıklı iletişim ve bireysel açıklık artar. Aile üyelerinin içinde buldukları durum ile ilgili farkındalıkları arttıkça, çözüm için onlara neyin daha fazla yardımcı olabileceğini rahatlıkla bulmalarını sağlar (Glading, 2002) (akt., Nazlı, 2000).

### 1.1. Stratejik Aile Danışmanlığı

Erickson'a göre semptomlara direkt müdahale edilmemelidir. Çünkü bunlar iç ruhsal buzdağının bilgileridir. Erickson, semptom veya probleme çok fazla odaklanmıştır. Semptomun neleri etkilediğini detaylı olarak incelemiş ve onu değiştirmeye çalışmıştır (Nichols ve Schwartz, 1998).

**Efkarım birikti sığmaz içime**

**Bin sitem etsemde azdır kadere**

**Gülmeyi unutan yaşlı gözlere**

**Mutluluktan haber ver dilektaş**

**Söz ve bestesi Gülden Karaböcek'e ait olan dilek taşı şarkısının bu mısrasında Eriksonunun bakış açısıyla bakıldığında aslında burada efkar ettiği kişi sevdiğiyle birlikte yaşadığı ayrılık ve hüznle beraber iç ruhsal (icebergler) tam anlamıyla bağlantılıdır. İçe sığmayan ruhsal buzdağları aslında bakıldığında problem ve semptomların yığıldığını ve kişinin içine sığmayacağı görüşüyle örtüşür.**



**Uzun, ince bir yoldayım**

**Gediyorum gündüz gece**

**Bilmiyorum ne hâlde**

**Gediyorum gündüz gece**

**Yine aynı şekilde Uzun İnce Bir Yoldayım şarkısı Aşık Veysel'in şarkısıdır ve yine baktığımızda bu buzdağlarında içsel uzun bir yolculuk ve bu yolculuk belirsiz ve kişiyi huzursuz ettiğinden semptomlara direkt hareket etmekten ziyade uzun ince bir yol gibi düşünülmeli**

Erickson semptomları yok etmek için hipnotik teknikler kullanmıştır. Hastalarla birleşerek ve onlara inanarak güvenlerini kazanır. Böylece eski davranış kalıplarını değiştirmeleri için dolaylı önerilerle hasta cesaretlendirilir. Erickson, etkili danışmanın stratejik olması gerektiğini savunur.

**Bir hayal tufanı eser başımda**

**Hangi yana baksam durur karşımda**

**Artık tüm umutlar yabancı bana**

**Onu aramaktan ben ne hâldeyim**

**Erickson semptomu yok etmek için danışanlarla birleşmeye çalışmıştır bu şekilde ele aldığımızda aslında hayal tufanına kapılan danışana yaklaşırken bu hayal tufanı olarak nitelendirilen düşünce kalıplarını irdelemek gerek burada hipnotik teknikleri uygulaması da bakıldığında elzemdir. Tüm umutların yabancılaşması kavramı eski davranış kalıplarını değiştirmeden düzelebilecek bir bir olay değildir.**

Yani Erickson'a göre, danışman her bir danışana özgü teknikler planlayabilen ve problemlerini çözebilen biri olmalıdır. Eğer hasta semptomlarını devam ettirmekte direnirse, semptomlarla direkt olarak yüzleştirilmez. Hastanın kendi gücü ile semptomlarından vazgeçmesi gerekir. Danışman direkt olarak kişileri yüzleştirmez, aksine onların tekrar istekli olmaları için bekler. Danışan bir kez güvindikten sonra danışmanın yardımıyla değişim süreci başlar. Böylece insanlar kendi kaynakları ile düşünce ve davranışlarını değiştirirler (Goldenberg ve Goldenberg, 1996).

**Efkarım birikinti sığmaz içime**

**Bin sitem duymuşum de az kadere**

**Gülmeyi unutan yaşlı gözlere**

**Mutluluktan haber ver dilek taşı**

**Erickson'un istediği tipten danışman olarak bu dizelerle çağrışım yapabiliriz. Dilek taşı bir danışman olarak gördüğümüzde Dilek Taşı aslında kendine gelen kişilerin dileklerini alıp gerçekleştirmekle yükümlüdür ve Dilek Taşının isteği gerçekleştirmesi ile beraber en son aşamaya gelen danışan efkarının biriktiğini ve içine sığmadığını düşündüğünü. Bununla beraber kendine veya karşısındaki kişiye sitem etmek yerine aslında kaderine sitem ettiği görülüyor. Ve aslında Ericksonun istediği de tam bu şekilde başlasa da en sonunda danışan kendi kaynakları ile düşünce ve davranışını değiştirme yoluna giriyor.**

Stratejik aile danışmasının liderlerinden Cloe Madanes'e göre, problemler sevgi ile şiddet arasındaki ikilemden ortaya çıkar. Madanes, bu ikilemleri dört grupta toplamıştır. Bunlar; başatlık ve kontrol isteği; suç ve davranış problemlerinin bu tür motivasyondan kaynaklandığını belirtir. Sevilme ihtiyacı; depresyon, anksiyete, yeme bozuklukları gibi motivasyonlardan kaynaklanır. Sevme ve başkalarını koruma; intihar girişimi, zarar verme, obsesyon, düşünce bozuklukları gibi semptomları içerir. Pişmanlık ve bağışlama; ensest, cinsel taciz, sadist hareketler gibi durumları içerir. Bu dört kategorideki ailelerin değişimi için Madanes belirli stratejiler önerir. Örneğin, sevgi ve koruma ile ilgili problemlerde çocuklara ebeveynlerini korumaları için farklı yaklaşımlar önerir (Nichols ve Schwartz, 1998). (akt., Nazlı, 2000).

**Gözümde canlanır koskoca mazi**

**Sevdiğim nerede ben neredeyim**

**Suçumuz biliyorduki ayrıldık böyle**

**Kaybolmuş benliğim ben ne haldeyim**

**Bir hayal tufanı eser başımda**

**Hangi yana baksam durur karşımda**

**Artık tüm umutlar yabancı bana**

**Onu aramaktan ben ne haldeyim**

**Efkarım birikinti sığmaz içime**  
**Bin sitem duymuşum de az kadere**  
**Gülmeyi unutan yaşlı gözlere**  
**Mutluluktan haber ver dilek taşı**

Bu dizeler, stratejik aile danışmasına göre incelendiğinde;

Başatlık ve kontrol: Karşı tarafın onu arayıp aramamasını istememesine rağmen karşı tarafı kontrol altına almaya çalışmasını örnek verebiliriz

Sevilme ihtiyacı: Gülmeyi unutan yaşlı gözlere, Mutluluktan bir haber ver dilek taşı, Okuduğumuz dizeye baktığımızda artık kişi o kadar sevgiye muhtaç olduğunu belirtiyor ki. Hangi yaşa gelirse gelsin gülmeyi unuttuğunu. Bununla beraber halen bir sevilme ihtiyacı güttüğünü bu ihtiyacın karşılanmasını istediği yerin ise dilek taşı olduğunu ele alabiliriz.

Sevme ve başkalarını koruma: Kaybolmuş benliğim dediği dizede, sevgisinden kişi benliğini bile unuttur hâle gelebileceğini görebiliyoruz.

**Uzun, ince bir yoldayım**

**Gediyorum gündüz gece**

**Bilmiyorum ne hâlde**

**Gediyorum gündüz gece**

Pişmanlık ve bağışlama; kişi ve aile sürekli olarak bir yol üzerindedir. Bu yol üzerinde yaptığı davranış kalıpları gece gündüz fark etmeden ne yaptığını dahi bilmeden sürekli aynı kalıpları sergilediğini gösterebilir.

Stratejik aile danışmasına göre, ailedeki problemler üç şekilde gelişir

1-Sibernetik olarak zorluklar kronik problemlere dönüşür.

**Gözümde canlanır koskoca mazi**  
**Sevdiğim nerede ben neredeyim**  
**Suçumuz neydi ki ayrıldık böyle**  
**Kaybolmuş benliğim ben ne haldeyim**

2-Yapısal olarak problem ailenin hiyerarşisinde veya sınırlarında bir bozukluktan kaynaklanır.

**Dünyaya geldiğim anda**

**Yürüdüm aynı zamanda**

**İki gapılı bir handa**

**Gediyorum gündüz gece**

**Bakıldığında aile hiyerarşisi ve sınırları kavramları kişinin sürekli olarak denetlendiği bir mekanizma olarak görebiliriz. Özellikle hiyerarşi kavramı bir denetlemenin üst ve ast ilişkisi yaratılan bir kavramdır. Aile hiyerarşisinde duraksamaktan zivade sürekli bir şekilde ileri ve ilerleme rolleri üstlenen çocuk modeli oluşabilir. Bununla ebeveyn bazen sınırları aşmakla beraber çocuğun sınırlarını bertaraf edebilir. Çocukta ise bu düzen dizelerde görüldüğü gibi bir anlama yol açabilir.**

3-Fonksiyonel olarak problem bireylerin dolaylı olarak birbirlerini koruma veya kontrol etmeye çalışmalarından kaynaklanır (Nichols ve Schwartz, 1998). Fonksiyon kelime manasıyla işlevdir. Yani işlevsel olarak problem dolaylı bir şekilde karşıdaki kişiye koruma ve bununla beraber kişiyi kontrol ederek el altında bulundurma anlamı açılabilir.

**Gözümde canlanır koskoca mazi**

**Sevdiğim nerede ben neredeyim**

**Suçumuz bilinen ki ayrıldık böyle**

**Kaybolmuş benliğim ben ne haldeyim**

Genelde stratejik aile danışmanları, aile yaşamına aşağıdaki boyutları aktarmıştır (Gladding, 1998): Aile kuralları: Gizli ve açık aile kuralları, aileyi geliştirmek için kullanılır. Aile homeostazisi: Ailenin fonksiyonlarının aynı kalıpları devam ettirmesi eğilimidir. Karşılık: Bir aile üyesinin davranışı, diğerinin davranışına bağlıdır. Gereksiz ilke: Aile, gereksiz veya can sıkıcı tekrarlarla etkileşimde bulunur.

**Dünyaya geldiğim anda**

**Yürüdüm aynı zamanda**

**İki açıklı bir handa**

**Gediyorum gündüz gece**

Bu dizeleri incelediğimizde aile kuralları, aile homeostazisi, karşılık ve gereksiz ilkeyi içerdiğini anlayabiliriz. Aile kuralları: Dünyaya geldiği anda yürümesi gereken bir yol olduğu; aile homeostazisi: İki kapılı bir han kavramı ile aslında Ailenin giriş kapısı ve kendi odasına giriş kapısını ele alabiliriz. Kişi eve girdiğinde takınması gereken bir kişilik ve kendi bireysel alanına girdiğinde takılması gereken kişiliği olarak ele alabiliriz Karşılık: Kişinin yürümesi için onu dünyaya getiren bir ebeveyne sahip olması gerekir. Gereksiz ilke: Ailenin bazen, yürümeyi gereksiz ve can sıkıcı olduğunu düşünülse bile mecburen yürümesi ve gelişmesi gereken bir yer olarak adlandırabiliriz. Noktalama: İnsanlar, birbirleriyle etkileşimde olduğunda söylediklerinin, diğerlerinin söylediklerine neden olduğuna inanırlar.

### **Gözümde canlanır koskoca mazi**

#### **Sevdiğim nerede ben neredeyim**

#### **Suçumuz neydi ki ayrıldık böyle**

#### **Kaybolmuş benliğim ben ne haldeyim**

Aile etkileşimde olduğunda söylediğinin, diğerlerinin söylediğine neden olduğuna inanırlar gibi varsayım yapabiliriz çünkü aile her şeyden önce bir gruptur ve grubu oluşturan kişiler bir anlamda özdeşleşmiş bir insan olarak ortaya çıkabilir. Bu dizeyele ele aldığımızda mazide olan sevgilisi ve şu anki yaşanan durumun bir suç ile işlendiği bakış açısıyla ele alınmış. Simetrik ve tamamlayıcı ilişkiler: Aile içindeki ilişkiler bazen eşit (simetrik) bazen de eşit değildir (tamamlayıcı). Döngüsel nedensellik: Bir olay, bir başkasının "nedeni" değildir, ancak olaylar birbirleriyle bağlantılıdır ve bazı faktörler bir davranışın arkasında yer alır.

### **Gözümde canlanır koskoca mazi**

#### **Sevdiğim nerede ben neredeyim**

#### **Suçumuz neydi ki ayrıldık böyle**

#### **Kaybolmuş benliğim ben ne haldeyim**

Burada olay ve davranış kişilerin ayrılmasıdır. Fakat benliğin kaybolması yönüyle bağdaştırılmış.

Stratejik aile danışmanları, sağlıklı aile yerine sağlıklı ailenin özellikleri üzerinde daha çok durmuşlardır. Sağlıklı aileler, aile yaşam döngüsünün çeşitli evrelerinden geçebilirken,

sağlıksız aileler bunda zorlanırlar. Stratejik aile danışmanlarının fonksiyonellik bakışı şöyle özetlenebilir (Nichols ve Schwartz, 1998):

1-"Semptom" davranış fonksiyonlarının özel bir biçimi olarak görülür.

2-Damgalanmış bir hastanın problemi nerede geliştiği ve hangi fonksiyona hizmet ettiğinden ayrı olarak ele alınmaz.

3-Aile sistemi değişmeden bir bireyin değişmesi beklenmez.

4-Değişim için içgörü önemli değildir.

Stratejik aile danışmanları, aile sisteminin tepkilerini almak için müdahale ederler ve etkileşim kalıplarına dikkat ederler. Bu nedenle, danışman aile üyeleri arasındaki etkileşimi teşvik eder. Örneğin, baba ile oğul arasındaki etkileşimi artırmak için onların bir konuyu tartışmalarını isteyebilir. Eğer anne buna müdahale ederse, danışman problemi belirlemeye çalışır (Stanton, 1981) (akt., Nazlı, 2000).

**Gözümde canlanır koskoca mazi**

**Sevdiğim nerede ben neredeyim**

**Suçumuz bilinen ki ayrıldık böyle**

**Kaybolmuş benliğim ben ne haldeyim**

**Efkarım biriktikti sığmaz içime**

**Bin sitem gelsemde az kadere**

**Gülmeyi unutan yaşlı gözlere**

**Mutluluktan haber ver dilektaş**

**Sağlıksız ailenin davranışlarını şarkımıza entegre ettiğimizde Gülden Karaböcek'in şarkısında ele alınan davranış kalıpları olarak bin sitem kısmını ele alabiliriz Semptom olarak kişi yüzeysel ve geçici olarak değil de bin kere kadere sitem etmiştir. Damgalanmış olarak danışan kendi benliğini kaybetmiş olduğunu fakat bunun ne zaman olduğunu bilmediğini söylüyor. Dilek taşı motifi değişimde bir içgörüden zivade dış yardımdan gelebilecek olan bir mucizeden başka düzelemeveceğini belirtiyor.**

## **2. DANIŞMA SÜRECİ VE TEKNİKLER**

Aileler, kurallarla idare edilen sistemlerdir ve içerikleri en iyi şekilde anlaşılabilir. Ayrıca, şu anki problem ailede bir fonksiyona hizmet eder. Bunların fark edilmesi gerekir. Semptomları

sistem devam ettirir ve yıkıcı etkileşim döngüsü aileyi veya eşleri temel amaçlarını gerçekleştirilmede engel olur.

Efkarım birikti sığmaz içime  
Bin sitem etsemde azdır kadere  
Gülmeyi unutan yaşlı gözlere  
Mutluluktan haber ver dilektaş

Aileler fonksiyon ve semptomlarına baktığımızda her zaman devam eden standartlaştırılmış bir döngüsellik görünüyor ve aile amaçlarından sapması ve asıl amaçlarını gerçekleştirilmesi zor oluyor. Burada sitemlerin kadere edildiği ve yaşlansa bile gözlerinin aynılıkla yaşlı gözlerinin gülmeyi unuttuğunu belirtiyor.

Düşünülürse derince  
Uzak gözükür görünce  
Yol bir dak'ka, miktarınca  
Gediyorum gündüz gece

**Burada da aslında aile semptom ve standartların yıkılışı o kadar uzak gibi görülse de yolun aslında ne kadar yakın olduğu görülür.**

Stratejik yaklaşımda kullanılan tekniklerin bazıları aşağıda verilmiştir (Barker, 1992; Goldenberg ve Goldenberg, 1996; Carlsson, Sperry ve Lewis, 1997) (akt., Nazlı, 2000).  
Bunlar;

## **2.1. Yeniden Oluşturma**

Bu teknik, davranışlara yeni anlam verme, davranışları sıraya koyma ve bir ilişki oluşturma yoluyla yapılır

Gözümde canlanır koskoca mazi  
Sevdiğim nerede ben neredeyim  
Suçumuz neydi ki ayrıldık böyle  
Kaybolmuş benliğim ben ne haldeyim

Burada şarkının dizelerinde ilk önce davranışları sıraya koyduğumuzda anıları düşünerek başlayan süreç. Benliğin kaybına kadar gidebiliyor. Davranışa verilen anlam ise ayrılmanın getirdiği esasla bir benlik kaybı yaşanıyor sanki. Danışman yeniden oluşturma tekniği ile danışanın problemlere şu ana göre incelemesine önem verir ve bu şekliyle aslında konunun

ayrılık olduğunun kavranılması incelenir. Ve suçunun da düşünmesi istenebilir. Kısacası ilk önce sonuca odaklandığımızda kişinin ayrılmayla bir benlik kaybı yaşamamasından ziyade parça parça aldığımızda bir düşünce ile başlayan sürecin kişiye suçunun ne olduğunun sorulması görülebilir

Aşağıda aldığımız dizeye göre her şey daha net oturabilir. Bu düşünceler kişiye ne kadar uzak gibi görünse de aslında baktığımızda her yönüyle ne kadar yakın olduğunu anlatır.

Düşünülürse derince

Uzak gözükür görünce

Yol bir dak'ka, miktarınca

Gediyorum gündüz gece

## 2.2. Direktifler

Stratejik aile danışması ana teknik olarak direktifleri kullanır. Amaç insan davranışlarını değiştirmektir. Direktifler veya görev / ödev verme terapötik oturumların dışında yerine getirilir. Direktiflerin danışma sürecinde anahtar rolü vardır ve bunların üç temel amacı vardır:

1. Aile üyelerinin davranışlarını değiştirerek onlara yeni yaşantılar sağlamak
2. Direktifler aracılığı ile danışman-aile üyesi ilişkisini artırmak
3. Ailenin direktiflere verdiği tepkileri toplayarak onlar hakkında bilgi toplamak

Stratejik aile danışması bir problemle karşılaşınca açık, basit direktifler verir.

Düşünülürse derince

Uzak gözükür görünce

Yol bir dak'ka, miktarınca

Gediyorum gündüz gece

Aslında direktif konusunda bu dizeler bize bir yol gösteriyor. Yolun ne kadar uzak gibi görülmesi ve üstüne ne kadar çok düşünersek düşünelim vardıktan sonra yol insana o kadar kısa görünür. İzafiyet teorisi bağlamında da düşündüğümüzde yolun içerisinde ne kadar yorulursak yorulalım. Vardığımız süreçte geçirdiğimiz yolun sadece şu an bulunduğumuz konum kadar inceleriz. Eğer ne kadar üzerinde despot bir tutum alırsak o kadar uzak görünür. Ne kadar haz alırsak da bir o kadar kısa görünür yol. Ama vardığımızda düşündüğümüz süreç bir o kadar da aynılık gösterir.



Madanes'e göre psikanaliz için yorumlama ne ise stratejik yaklaşım için de direktifler olur. Birçok olayda stratejik aile danışmanları direktif verir. Danışmada aile direktiflere karşı gelirse veya danışman aile üyelerinin direndiğine inanırsa paradoksik direktifler (paradoxical directives) verilir.

Genellikle paradoksik direktif iki şekilde yapılır: Tavsiye verici (prescriptive) veya betimsel (descriptive). Tavsiye verici paradokslarda hastaya bir şey yapması söylenir. Çünkü tavsiye verici paradokslar olumlu bir anlam vererek bir şeyleri yeniden nitelendirir. Paradoksik müdahaleler bir bireyin ya da ailenin fonksiyonelsiz davranışlarını bırakması için oldukça elverişli bir yoldur. Paradoksik müdahale düzenlemenin üç büyük adımı vardır. Bunlar; yeniden belirleme; betimleme; sınırlamadır.

Gözümde canlanır koskoca mazi  
Sevdiğim nerede ben neredeyim  
Suçumuz neydi ki ayrıldık böyle  
Kaybolmuş benliğim ben ne haldeyim

Efkarım birikti sığmaz içime  
Bin sitem etsemde azdır kadere  
Gülmeyi unutan yaşlı gözlere  
Mutluluktan haber ver dilektaş

**Ziyarete gelenler önce dilek diler, sonra bu taşı kucaklar, taşı kucaklarken elleri birbirine bağlı kavuşanlar dilekleri olacağına inanır.**

Şarkının dizelerine bakıldığında;

-Yeniden belirleme: dilek olarak mutluluk kavramını ele alalım

-Betimleme: İstedığımız kavram mutluluk ve betimlerken onunla beraber mutlu olmak olsun

-Sınırlama: Taşı kucaklayacağız ama bir sınırimız var elleri birbirine bağlı bir çift olarak ele alalım.

Taşı kucaklamak gerçekten zor bir görev olabilir. Bu şekilde özellikle el ele taşı kucaklamak da aile için zor olabilir.

### 2.3. Mecaz

İnsanlar fikirlerini ve bilgilerini iletirmek için uzun yıllar mecazi metotlar kullanmışlardır. Nesnelerin, ilişkilerin ve davranışların, aynı zamanda mecazi anlamı vardır. Eğer direkt iletişim etkisiz kalırsa, bazı mesajları mecazi olarak iletme başarılı olabilir. Mecazi görevler şu anki problemle ilgili aktiviteler veya konuşmalardan oluşur. Böylece değişim kolaylaştırılır.

**Bir hayal tufanı eser başımda**

**Hangi yana baksam durur karşımda**

**Artık tüm umutlar yabancı bana**

**Onu aramaktan ben ne haldeyim**

**Bakıldığında son derece yoğun bir dizede aslında sürekli düşündüğünü ve düşündüğü zaman ne taraftan düşünürse düşünsün, Bulduğu umutların realist gelmediğini ve bunların da tek sebebi sevdiği kişinin nerede olduğunu merak ettiği olabilir. Bu kısımıyla önemli olan iletişimin açık ve net mecazlardan arınık olması gerektiğini danışana bildirmektir.**

### 2.4. Dini Törenler

Davranış değiştirmede, bir fikri iletmede bir başka yol da dinsel ayinler, törenlerdir. Evlilik ve cenaze merasimleri, doğum günü partileri ve günlük birçok dinsel olaylar danışma sürecinde kullanılmışlardır.

**Gözümde canlanır koskoca mazi**

**Sevdiğim nerede ben neredeyim**

**Suçumuz neydiki ayrıldık böyle**

**Kaybolmuş benliğim ben ne haldeyim**

**Gözümde canlanır koskoca mazi**

**Sevdiğim nerede ben neredeyim**

**Suçumuz neydi ki ayrıldık böyle**

**Kaybolmuş benliğim ben ne haldeyim**

**Efkarım birikti sığmaz içime**

**Bin sitem etsemde azdır kadere**

**Gülmeyi unutan yaşlı gözlere**

**Mutluluktan haber ver dilektaş**

**Efkarım birikti sığmaz içime**  
**Bin sitem etsem de azdır kadere**  
**Gülmeyi unutan yaşlı gözlere**  
**Mutluluktan haber ver dilektaş**

Dilek taşının hikâyesine bakıldığında ayrı çiftleri barıştırmada veya bozulan bir yuvanın yerine konmasına yarayan bir taş olduğu zamanının genel inanışları arasında. Burada kadere , eşine ve benliğine karşı olan bir yakarışı ve bu yakarıştan kurtulmak için dilek taşından yardım isteyen bir mısra görüyoruz. Öyle ki stratejik aile danışmasında da bu şekilde davranış değiştirmelere gidilmiştir.

### **2.5. Tasarlama Teknikler**

Bu teknikte, danışanın bir problemlili davranışı tasarlaması istenir. Bu yapmacık davranış yapıldıktan sonra yeniden sınıflandırılır

### **3. JAY HALLEY'E GÖRE STRATEJİK AİLE DANIŞMASI**

Haley, bütün ilişkilerin güç savaşı yoluyla karakterize olduğuna ve güç savaşının bireyler tarafından kontrol edilmediğine, ancak bunu kontrol etmenin ilişkiyi de belirlediğine inanır. "Dalevera/sahte" mesajlar ilişkiyi değiştirmeye çalışır. Haley, aile sistemi içinde hangi semptomların güç dengesini devam ettirdiğini veya meydan okuduğunu öğrenmeye çalışır. Haley, bireyden ziyade aile sisteminin patolojik olduğuna inanır. Sıkıntılı, üzüntülü bireyler ailenin şamar oğlanıdır. Bu hasta üye iyileşirse aile tehlikeye girer, çünkü bir üye diğerine bağlıdır, birinin değişimi diğerini de etkiler. Şamar oğlanı konumundaki hasta üye aileyi bir arada tutar. Burada ailenin problemi üyelerin kendi içsel psikolojisinde değil, aile sisteminin etkisinden kaynaklanan bir sorundur. Ailedeki problem, öncelikle çatışmaların ana-baba, diğer aile üyeleri ve yakın akrabalar arasındaki ilişkilerden kaynaklandığı ileri sürülür (Nazlı, 2000).

**Bir hayal tufanı eser başımda**

**Hangi yana baksam durur karşımda**

**Artık tüm umutlar yabancı bana**

**Onu aramaktan ben ne haldeyim**

Halley bakıldığında stratejik aile danışmanlığına iletişim ve aile semptomları konusunda damga vurmuştur. Güç savaşları ve umutlar konusunda kişi hayal tufanına yani aşırı

düşünce durumuna düşebilir bu da aslında bakıldığında kişinin sürekli bir arayış içinde olduğunu ve hepsini düşünmekten bir şekilde çözüm yolu bulamadığının göstergesi olup daha sonrasında da öğrenilmiş çaresizlik durumu yaşanabilir ve artık tüm umutların yabancı olduğu göstergesi de doğabilir.

### **3.1. Danışma Süreci ve Teknikler**

Ailenin problemi, üyelerin birbirine bir dizi yapmacık hareketleri görünümünde olabilir. Danışma sürecinde bu tür davranışlar değiştirilerek, problemin çözülmesi amaçlanır. Aile danışmanının amacı, ailenin etkileşiminde gözle görülmeyen problemleri belirlemektir. (McWhirter ve diğ., 1993) (akt., Nazlı, 2000).

**Gözümde canlanır koskoca mazi**

**Sevdiğim nerede ben neredeyim**

**Suçumuz neydi ki ayrıldık böyle**

**Kaybolmuş benliğim ben ne haldeyim**

**Efkarım birikti sığmaz içime**

**Bin sitem etsemde azdır kadere**

**Gülmeyi unutan yaşlı gözlere**

**Mutluluktan haber ver dilektaş**

Kadere sitem etmek veya bu şekilde maziyi düşünerek benliğinin kaybolduğu kanısındaki bir aileye Haley'e göre stratejik aile danışmasına açısından bakıldığında,

Çözülebilir problem: Ayrılık

Yapmacık hareketler: Kaybolan benlik, aşırı efkar durumu, kadere edilen sitemler

Değiştirilen ve yerine konması gereken hareket: iletişim durumlarının tekrar sağlanması ve bu konunun incelenmesi

Gözle görülmeyen durumlar: Mutluluktan bir haber verilmemesi. Kişinin gülmeyi unutmaması gibi.

Bu tür davranışlar, danışma oturumlarında ele alınır. Haley'e göre aile danışmasının birinci seansının 5 evresi vardır: (Goldenberg ve Goldenberg, 1996; Carllson, Sperry ve Lewis, 1997) (akt., Nazlı, 2000).

Sosyal Evre: Danışman her bireye isimlerini sorar ve onlardan tepki alır. Bu ev, sahibin misafirlerini rahat ettirmeye çalışması gibi düşünülebilir.

İşbirlikçi Atmosfer Oluşturma: Danışman, ailenin etkileşimini inceler ve tüm aileyi danışmaya katmaya çalışır. Ailenin seçtiği toplantı düzenine bakar ve geçici hipotezler oluşturur.

Problem Belirleme Evresi: Danışman, problem hakkında sorular yöneltir ve ailenin neden burada olduğunu anlamaya çalışır. Sorular genellikle, ailenin beklentileri ve değişim istekleri üzerine odaklanır.

Gözümde canlanır koskoca mazi

Sevdiğim nerede ben neredeyim

Suçumuz neydi ki ayrıldık böyle

Kaybolmuş benliğim ben ne haldeyim

Kaybolmuş benliğini arayan bir yakarış, fakat bunun sebebinin ayrılık olduğunu ve geçmişte yaşananlarla bağdaştıran bir dize olduğunu görüyoruz. Sevdiğinin nerede olduğunu göremiyor. Hatta kendinin bile nerede olduğunu görememesi konusu ele alınmış. Problem belirleme evresinde de sık rastlayacağımız şekliyle bu dizeyi ele alalım. Danışman aileye soru yöneltir. Sorunun cevabı uzun uzadıya verilse bile ailenin beklentisi kaybolan bir benlik olabilir sıklıkla not kullanılıp cevapların betimlemelerden ayıklanması gerekir. Ana konuya dönüp bir değişim ele alınmalıdır

Etkileşim Analizi Evresi: Danışman, aile üyelerinin problem hakkında konuşmalarını sağlar. Bu şekilde kimin konuştuğu, kimin sessiz kaldığı ve kimin söze karıştığı ortaya çıkar. Danışman, geçici hipotezlerini aileyle paylaşır.

Hedef Belirleme Evresi: Bu evrede, danışman ve aile üyeleri, yok etmek istedikleri problemi ortaya koyarlar. Danışman, aile üyelerinin danışma sürecinden beklentilerini belirler ve davranışsal hedefler belirlenir. Bu evre, bir kontratla sonlanır.

Efkarım birikti sığmaz içime

Bin sitem etsem de azdır kadere

Gülmeyi unutan yaşlı gözlere

Mutluluktan haber ver dilektaş

Hedef belirleme evresinde aslında dilektaş metaforu çok iş görür. Çünkü aslında yok edilmek istenen şey ayrılık fakat dilektaşından istenen mutluluktur. Bu bağlamda incelediğimizde danışman ailenin yok etmek istediği problemi iyi görmeli ve ona göre somut davranışsal hedefler belirlemeli. Aktarılan metaforun gülmeyi unutmak mı, Mutluluk mu yoksa sevdiğinin geri gelmesi mi bu iyi hesap edilmeli.

Görev Belirleme Evresi: Danışman, aile üyelerine direktif verir. Görevler genellikle oturumlar arasında yerine getirilmek üzere verilir. Bu görevlerin yerine getirilmesi, ailenin değişimini sağlar.

Görev belirleme evresini Aşık Veysel'in Uzun İnce Bir Yoldayım eseri açısından incelediğimizde; Aşık Veysel bize uzun ince bir yol metaforu ile gidilmesi gereken yolun

aslında geçilmesi ne kadar zor olduğunu ve bu yolda hâlini düşünemediğini, fakat yine de gündüz gece olarak gittiğini belirtiyor. Yaşamın başından beri yürüdüğünü ve varmaya çalıştığını. İki kapı dediği hayatın doğal akışı ve hakikatin kapısı olarak metaforuna eklemiştir. Burada çıkılacak yoldaki görevlerin belirlendiği ve yerine getirildiği evrenin ailenin her üyesinin yürümesini ve bu evreleri geçmesi gerektiğini anlamamızı sağlayabilir.

**Uzun, ince bir yoldayım  
Gediyorum gündüz gece  
Bilmiyorum ne hâldeyim  
Gediyorum gündüz gece**

**Uzun, ince bir yoldayım  
Gediyorum gündüz gece  
Bilmiyorum ne hâldeyim  
Gediyorum gündüz gece**

**Gündüz gece  
Gündüz gece  
Gündüz gece, hey**

**Dünyaya geldiğim anda  
Yürüdüm aynı zamanda  
İki gapılı bir handa  
Gediyorum gündüz gece**

**Gündüz gece  
Gündüz gece  
Gündüz gece, hey**

**Düşünülürse derince  
Uzak gözüdür görünce  
Yol bir dak'ka, miktarınca  
Gediyorum gündüz gece**

**Gündüz gece  
Gündüz gece  
Gündüz gece**

### **3. SONUÇ VE DEĞERLENDİRME**

Sonuç olarak hızla değişen rollere uyum sağlayamama aile içindeki iletişim ve etkileşimi bozmakta, kuşaklar arası çatışmaları arttırmaktadır. Aile üyelerinde sıkıntıya yol açan bu tür engellemeler ailenin varlığını korumasını güçleştirmekte (Nazlı, 2000), toplumsal sistem içinde üzerinde önemle durulması gereken bir durum oluşturmaktadır.

Stratejik aile danışması ailenin genel olarak semptomlarına ve bu semptomların ise değişmesine vurgu yapmıştır. Bu şekliyle aileyi ele alıp aileyle beraber bireyin semptomu tamamen ailenin semptomu vurgusu, bireylerin ortaya koyduğu tüm eserlerde görülebilmektedir. Bu açıdan stratejik aile danışması unsurları, bireylerin şarkı olarak ortaya koyduğu Dilek Taşı ve Uzun İnce Bir Yoldayım eserlerinde de incelenerek çalışmada, ortaya koyulmuştur.

### **KAYNAKÇA**

Gülden Karaböcek , Dilek Taşı, 1978.



Aşık Veysel Şatıroğlu , Uzun İnce Bir Yoldayım, 1966.

Nazlı, S., *Aile Danışmanlığı*, Nobel Yayınları/Ankara, 2000.

Civan Gökkaya, S., Nazlı, S. Gelişimsel Odaklı Aile Danışmanlığı Süreci: Olgu Sunumu, *Aile Psikolojik Danışmanlığı Dergisi*, Haziran, 2, 1, 2019.

## YAŞANTISAL/İNSANCIL AİLE DANIŞMANLIĞI KURAMINA GÖRE BİR HİKAYE İNCELEMESİ: “UZUN HİKAYE”

**BAŞAK TOYRAN<sup>1</sup>**

Kırıkkale Üniversitesi, ORCID ID:0009-0008-3735-1230

**PROF. DR. SEVDA ASLAN MUCUR<sup>2</sup>**

Kırıkkale Üniversitesi, ORCID ID: 0000-0001-6544-3302

### ÖZET

Bu çalışmanın amacı Mustafa Kutlu'nun eseri olan Uzun Hikâye kitabının aile danışmanlığı kuramlarının içerisinde önemli bir yere sahip olan yaşantısal/insancıl aile danışması kuramına göre analiz edilmesidir. Bu amaç doğrultusunda giriş bölümünde, öncelikle aile kurumunun ve aile danışmanlığının önemine dikkat çekilmiştir. Ardından yaşantısal/insancıl aile danışmasının kuramsal görüşü, kuramsal kronolojisi, kuram temsilcileri, danışma süreci hakkında bilgi verilmiştir. Kitap özeti ve kitabın ana karakterleri hakkında da tanıtım yapılmıştır. Daha sonra hikâye Virginia Satir'in *semptomlar ve aile dengesi*, *bireysel gelişme ve büyüme*, *aile rolleri ve iletişim biçimleri* gibi kavramları açısından incelenmiştir. Yaşantısal aile danışmasının diğer bir önemli temsilcisi olan Carl Whitaker'ın ise *benliği kullanma*, *yapı ve girişim için mücadele*, *duygusal yüzeleştirme* kavramları yönünden de hikâye ele alınmıştır. Çalışmanın aile danışmanlığı alanına katkı sunacağı düşünülmektedir.

**Anahtar Kelimeler:** Virginia Satir; varoluşçuluk; Carl Whitaker; aile danışmanlığı; kitap incelemesi; Uzun Hikâye.

### A STORY STUDY ACCORDING TO EXPERIENTIAL/HUMANITARY FAMILY COUNSELING THEORY: "LONG STORY"

#### ABSTRACT

The purpose of this study is to analyze Mustafa Kutlu's work "Uzun Hikâye" (Long Story) in accordance with the experiential/humanistic family counseling theory, which holds a significant position within the realm of family counseling theories. To achieve this aim, the introduction section firstly emphasizes the importance of the family institution and family counseling. Subsequently, information is provided regarding the theoretical perspective,



theoretical chronology, representatives, and counseling process of experiential/humanistic family counseling. Additionally, a synopsis of the book and an introduction to its main characters are presented. Following this, the story is scrutinized through the lens of Virginia Satir, focusing on concepts such as symptoms and family equilibrium, individual development and growth, family roles, and communication patterns. Furthermore, the story is examined from the perspective of Carl Whitaker, another significant proponent of experiential family counseling, with emphasis on concepts such as utilizing the self, structure, and the struggle for initiative, as well as emotional confrontation. It is believed that this study will make a valuable contribution to the field of family counseling.

**Keywords:** Virginia Satir; existentialism; Carl Whitaker; family counseling; book review; Uzun Hikâye.

### ZUN HİKÂYE KİTAP ÖZETİ

Pelvan Sülüman yetim torunu Ali'yle birlikte Bulgaristan'dan İstanbul'a göç eder. Hemşerilerinin yardımıyla Eyüp Sultan'da bir eve yerleşirler. Burada sebze yetiştirip, hayvan bakarak hayata tutunurlarken Ali de bir yandan okula gider. Pelvan Sülüman'ın ölümüyle Ali, dedesiyle yaşadığı eve dönmek istemediğinden her şeyi satıp evden ayrılır. Bu sırada ortaokulu bitirir; kâtiplik, kitapçılık, muhasebe ve avukat yardımcılığı gibi pek çok işte çalışır. Aynı mahalleden tanıştığı Münire'yle birbirlerine âşık olurlar. Münire'nin ailesi sinema işletmektedir ve mahallenin belalılarından. Evlenmelerine izin vermeyeceklerini bildiklerinden durumu Münire'nin ailesine hiç açmazlar. Münire de ağabeylerinden korktuğundan kaçamaz. Bir gün aile Münire'yi sinema sahibinin oğluyla evlendirmeye kalkar. Münire karşı çıkınca da onu tekme tokat döverler. Bu olay üzerine Münire, Ali'yle kaçmaya karar verir. Ali hem Münire'yi kaçırmak hem de işlettikleri sinemayı ateşe verir. Münire'nin ailesi peşlerine düşer. Çift, aileye yakalanmamak için yıllarca şehir şehir dolaşır.

Şehir şehir dolaşmalarının neticesinde Ali hiçbir işte uzun süre tutunamaz. Bir kasabada ortaokul kâtipliği yaparken ilgisiz, kaba okul müdürüne rağmen okul bahçesini hademelerle birlikte düzenler. Meyve ağaçları diker, havuz yapar, çardak kurar. Güzelleşen bahçeyi gören müdür, kasabanın ileri gelenlerini her gün bahçeye davet ederek kendi yapmışçasına övünür ama Ali'yi ve hademeleri bahçeden yararlandırmaz. Duruma sinirlenen Ali karşısına dikilince de onu “Sosyalist” diye damgalayarak işten atar. Ali de kasabadan ayrılmadan bahçeyi darmadağın eder; tüm mahsulü toplar, dağıtır. Aile yine yollardadır. Bu sırada oğulları Mustafa

5-6 yaşlarındadır ve Münire ikinciye hamiledir. Bindikleri trenin şefi yardımıyla bir bucakta metruk bir vagona yerleşirler. Ali bir tahıl tüccarının yanına muhasebeci olarak girer. Tüm sıkıntılara rağmen geçen güzel günler Münire'nin doğumda ölmesiyle sona erer. Ali ve Mustafa vagon evi arkalarında bırakarak oradan ayrılır.

Aradan yıllar geçmiş Mustafa 16 yaşına gelmiştir. Yaşadıkları kasabada Ali arzuhalcilik yaparken, Mustafa da bir yandan liseyi okumakta bir yandan da çalışmaktadır. Ev sahibi Çerçi Abdullah'ın kas erimesi hastalığı olan oğlu Celal'le de yakın arkadaştır. İkisi de savcının kızı Ayla'ya âşıktırlar. Mustafa ilk aşkının sarhoşluğu içindeyken Ali, Çerçi Abdullah'a dükkân yapmaya kalkınca Çarşıağası İskender Zopuroğlu ile çatışır. Zopuroğlu, Ali'yi sakıncalı yayın bulundurmaktan polise şikâyet eder. Mustafa, Ali'nin yıllardır daktilosunda yazdığı yazılardan oluşan dosyayı kirli çamaşırlarının olduğu poşette unutunca polis bir şey bulamadan evden ayrılır. Hem yaşanan bu durum hem Mustafa'nın Ayla'yla konuşmasının savcıya bire bin katılarak anlatılması nedeniyle o kasabayı da terk ederler.

Gittikleri Hanyeri Kasabasında bir kitapevini devralırlar. Liseyi bitirmiş, üniversiteyi de kazanamamış olan Mustafa “Küçük Kitapçı”da çalışırken biçki dikiş öğretmeni Sevim Hanımın öğrencisi Feride'yi görür ve ona âşık olur. Ali de açtığı kitapevinin hayal ettiği gibi bir “kültür ocağı” haline gelmediğini görünce kendini yazmaya verir. Artık Yeşil Hanyeri Gazetesinin başyazarıdır. Yazdıklarından rahatsız olanlar tarafından şikâyet edilince hakkında dava açılır, daha ilk duruşmada tutuklanır. Yalnız kalan Mustafa'nın dükkânına bir gün, kasabanın sarhoş fotoğrafçısı Selami tarafından takip edilen Sevim Hanım ve Feride girer. Mustafa, kadınları koruduğu için mahalle dedikodularına malzeme olur. Feride de ev hapsine alınır. Mustafa, babasını örnek alarak Feride'yi kaçırmak ister ancak Feride ailesine laf gelmemesi için teklifi reddeder. Yıkılan Mustafa, babasına her şeyi anlatır ve kasabadan ayrılmak için izin ister. Babasının desteğiyle ve hediye ettiği daktilosuyla İstanbul'a doğru trenle yola çıkar. Aniden gelen bir dürtüyle bilmediği bir istasyonda iner ve gittiği otelde daktiloyla hayatını yazmaya koyulur.

## 1.GİRİŞ

Sosyal bilimler alanında hem yurt içinde hem yurt dışında sıklıkla araştırmalara konu olan bir kurum olarak aileyi görmekteyiz. Toplumun temel taşlarından olan ailenin korunması, sağlıklı aile yapısının yaygınlaştırılması amacıyla aile ile çalışmalar yıllardır devam etmektedir. Aile

danışmanlığının geçmişi 20.yy'a dayanmaktadır. Bu süreçte çeşitli kuramların katkıları ve bakış açıları eklenerek aile danışmanlığının teori ve uygulamada geniş yelpazede incelenmesi mümkün kılınmıştır.

Bu aile kuramlardan biri de varoluşçu psikolojinin getirilerinden olan 1950-1960 yılları arasında başlangıç adımlarının atıldığı ve günümüze kadar devam eden yaşantısal/varoluşçu aile danışmanlığı kuramıdır. Kuramın iki önemli temsilcisi olarak karşımıza Virginia Satir ve Carl Whitaker çıkmaktadır. Yaşantısal aile danışmanları daha çok şimdi ve burada ,farkındalık ve yaşantılar ile ilgilenmişlerdir. Duygular üzerinde özellikle durulur. Duyguların açıkça ,dolaysız ,sağlıklı-uygun iletişim kalıplarına dikkat edilerek ifade edilmesi ve farkındalığın oluşması aile kurumunun gelişimi ve ailedeki her bir bireyin gelişimi için önemsenmektedir.(Gladding,2012).

Yaşantısal aile kuramının kuramsal görüşünün ve tekniklerinin belirlenmesinde farklı yaklaşımlardan yararlanılmıştır. Gestalt terapi , psikodrama, birey merkezli terapi bunlara örnek gösterilebilir. Yaşantısal aile terapisi yapılandırılmamıştır. Özellikle Carl Whitaker'ın uygulamalarında daha spontan ve yaşantı odaklı olduğu gözlemlenmektedir. Fakat bazı kuramcılar farklı kuramlardan alarak kullandığı yapılandırılmış teknikler de mevcuttur. Özellikle Virginia Satir özelinde buna dair örnekler görülebilir. Örneğin psikodrama, boş sandalye, oyun terapisi tekniklerine rastlamak mümkündür. Danışma süreci doğal gelişimiyle varoluşçu yaklaşımın özüne dayanılarak yönetilir. Danışman kolaylaştırıcıdır. Amacı ise aile üyelerinin kendini gerçekleştirme potansiyelleri çerçevesinde kişisel gelişimlerine odaklanması, duygularını fark edebilmesi ve bu farkındalıkları diğer aile üyeleri ile paylaşması olarak açıklamak mümkündür(Nazlı,2014). Aile üyelerinin sistem içerisinde yer almalarına rağmen özgürlüklerinin ,bireyselleşmelerinin önemli olduğu üzerinde durulur. Çünkü bireylerin gelişimi ailenin gelişimini de etkilemektedir. Danışma sürecine gelme nedenlerinin temelini de zaten bireyin duygu farkındalığının az olması, duygularını bastırması veyahut ifade edememesi gibi durumların oluşturduğunu söylemek mümkündür. Bunun aileye yansımına baktığımızda ise faydasız davranışların döngüsel olarak tekrar etmesine neden olduğu görülebilmektedir (Gladding,2012).

## 2.VIRGINIA SATIR

Satir'in yaşantısal aile terapisine katkıları yadsınamaz. Sosyal hizmet uzmanı olarak aile danışmanlığına yönelik birçok çalışması mevcuttur. Aileyi sistem olarak görmesinin yanı sıra aile üyelerinin bireyselliklerine de önem vermiş bir aile kuramcısıdır. Birçok farklı kuramın

tekniklerinden faydalanarak uygulamalar gerçekleştirmiştir. Varoluşçu yaklaşımın adımlarını takip etmekle birlikte ek olarak faydalanabileceği Gestalt yaklaşımı, insancıl yaklaşımı da önemsemiş ve bu kuramların belirli teknik ve görüşlerinden nemalanmıştır. Ayrıca determinist bakış açısından ziyade birden fazla değişkenin üzerinde durmuş olan gelişim modelini de önemsemiştir (Durak ve Fışıloğlu,2007).

Bu kısımda Satir'in temel kavramları ve tekniklerinden söz edilerek hikâye ile eşleştirilen kısımlar açıklanacaktır.

## 2.1.Belirtiler ve Aile Dengesi

Satir' e göre ailede semptomlar eşliğinde ortaya çıkan dengesizliği dengeli hâle getirmek, ailede dengeyi sağlayabilmek önemlidir. Denge durumunun devamlılığı ailedeki açık iletişim biçimlerine dayanmaktadır. Ailede belirlenen bazı kuralların esnekliğine veya katılıma göre aile dengesinin sağlanabilirliğini kontrol etmenin önemine de değinmiştir. Bu kısımda dikkat edilen nokta ise duyguların ifade edilerek dengenin sağlanmasıdır. Aile üyelerinin birbirlerine karşı kabul edici, empatik ve iyi bir dinleyici olarak yaklaşmaları da duyguların açıkça ifade edilmesini kolaylaştırarak aile dengesinin sağlanmasına olanak sağlayacaktır. Çünkü bazı aileler olumsuz veya olumlu duyguların ifade edilmesine yönelik katı bir tavır içerisinde olabilmektedirler. Bu sebeple Satir danışma sürecinde tüm duyguların benimsenebilirliğini sağlamaya yönelik çalışmalara önem vermiştir. (Demir, Kul, Katmer ve Özkamalı,2021). Ailede dengenin değişmesine neden olan çeşitli durumlar olabilir. Bunlara doğal afetler, boşanma, evden birinin ölümü veya ayrılması, aileden birinin hastalanması ,aileye yeni bir üyenin eklenmesi, çocukların büyümesi, evin değiştirilmesi, ebeveynin iş kaybı veya değişimi gibi durumlar örnek gösterilebilir (Durak ve Fışıloğlu,2007).

Uzun Hikâye (Kutlu, 2023) adlı esere bakıldığında, ailede yaşanan birçok semptomun aile dengesini zedelediği görülmektedir. Karakterin ebeveynlerinin kaçarak evlenmişler ve evlendikten hemen sonra sürekli bir kaçış halinde kasaba kasaba dolaşmışlardır. Uzun bir süreç sonunda kendilerine ait bir düzen kurmak adına küçük bir kasabaya yerleşmeleri fakat babanın katip olarak çalıştığı okulda yapılan bir adaletsizliğe karşı sesini çıkartması işinin elinden alınmasına ,isinin de sosyaliste çıkmasına neden olmuştur. Tüm bunlara binaen bu kasabada da durmayan ailemiz bir dengesizlik haliyle yollara düşmüştür. Ailede tekrar düzenin sağlanması için öncelikle temel ihtiyaçların giderilmesi gerekmiştir. Barınma ihtiyacını karşılamak adına bir kasabada, köşeye çekilmiş eski bir vagonda yaşam sürmeye başlamaları buna örnektir. Fakat asıl aile dengesinin tekrar oluşmaya başlamasının temeli ebeveynlerin

duygularını bastırmayan ve iletişime açık bir ikili olmalarıdır. Yaşanan geçim sıkıntısı ,yaşam koşullarının zorluğuna rağmen ailenin etkileşimlerinin iyi olması dengenin korunabilmesinden beslenmektedir. Hikâyede bir süre sonra annenin doğum yaparken vefat etmesiyle birlikte dengenin tekrar bozulduğunu görmekteyiz. Olaydan sonra baba ve ana karakterimiz olan çocuğun buldukları kasabayı, vagonu terk ederek başka bir kasabaya yerleştikleri ve bu durumun bir gelenek haline geldiği, yıllarca çeşitli küçük izbe kasabalara göç ettikleri anlatılmaktadır. Tam da bu kısımda sürekli taşınma, yerleşik hayata tutunamama, babanın iş değişiklikleri sebebiyle aile dengesinin tam olarak sağlanamadığı görülmektedir.

“Ben işte, tuhaf bir şey, yollarda doğmuş, yolculukta büyümüşüm. Elbette ki bir kazanın nüfus kütüğüne yapılmış kaydım ama oralı değilim ki. Nereliyim acaba? Bunu kendime de sorar, bir cevap bulamam. Coğrafyaya, mekâna dair bir bağlanma, bir aidiyet duygusu yok ben de (Kutlu,2000;s.17-18).”

## **.2. Bireysel Gelişme ve Büyüme**

Satir’e göre aile bir sistem olarak incelense de içerisinde yer alan bireylerden oluştuğunu, sistem ve bireylerin karşılıklı olarak birbirini etkilediğini gözden kaçırmamak gerekir. Bu sebeple bireysel gelişmenin içinde yer aldığımız ailenin yaşantısına uygun biçimde gerçekleştiğini söylemek mümkündür. Çocuğun ilk yaşantıları da bu kısımda dikkat çekicidir. Çünkü Satir’e göre bireyin olumlu kimlik oluşumunun temelleri atılır ve gelecekte sıklıkla kullanacağı iletişim kalıplarını da bu vasıta ile öğrenmeye başlar. Sağlıklı iletişim kalıplarına sahip bir insanın Satir’ in tanımıyla ‘*yetkin ve özsaygısı yüksek*’ bir birey olması gözlemlenen bir durumdur. Zaten yetkin ve özsaygısı yüksek olan insanların özellikleri arasında empatik otonom, kabul edici, iletişime açık, olmaları söylenebilir. Bu durumun bireyselleşme ve büyümeye de katkısı yadsınamaz (Nazlı,2014). Satir’e göre bireyin olumlu bir özsaygı geliştirebilmesi için ilk yaşantılarında şunların yer alması gerekmektedir:

“1.Fiziksel ihtiyaçların giderilmesi

2.Çevre ile sıcak ilişki

3.Başkalarının üzerinde egemenlik kurma tecrübesi

4.Kıymetli ve özerk birey olduğunun kabulü

5.Kadın veya erkek olduğunu kabul etme (Nazlı ,2014 ; s.146).”

Uzun Hikâye (Kutlu,2023) adlı esere bakıldığında, bireysel gelişme ve büyümenin önemini bire bir görmekteyiz. Ana karakter haricinde yan karakter hikâyelerinde çoğu bireyin ilk yaşantılarında kazanamadığı bireysel büyüme, yetkinlik ve özsaygının yetişkinlik dönemlerine yansımaları görülmektedir. Örneğin Münire (Ana karakterin annesi) karakterinin abilerinin kız kardeşlerini zorla, sevmediği bir adamla evlendirmeye çalışmaları empatiden yoksun, farklılıklara saygılarının eksik olması veya Turan karakterinin aşkı olan Suna'nın Turan'ın duygularına yönelik kaba ve aşağılayıcı tavırları bunlar arasındadır. Hikâyede ana karakterimizin bireysel gelişme ve büyümesine baktığımızda ailedeki ilk yaşantıların etkisi gözlemlenmektedir. Yetkin ve özsaygısı yüksek bir babanın oğlu olarak yetişen karakterimiz ilk yaşantılarında her ne kadar çeşitli acılara maruz kalsa da bu acıların karakteri olgunlaştırdığını, olumlu benlik oluşumuna katkı sağladığını söylemek mümkündür. Özellikle anne ,baba ve çocuk arasındaki sıcak ilişki çocuğun özsaygısını ve yetkinliğini beslemektedir.

### **2.3. Aile Roller ve İletişim Biçimleri**

Satır'e göre aile de iletişim kıymetli bir yere sahiptir. Üyelerin iletişim kalıplarının işlevsel veya işlevsel olmayan kısımlarına dikkat çekilir. İşlevsel olmayan kalıplara bakacak olursak;

#### **Çizelge 1.1**

<b><u>İletişim Tarzı</u></b>	<b><u>Çerçevesi</u></b>	<b><u>Sözlü İfade</u></b>	<b><u>Beden Dili</u></b>	<b><u>Duygular</u></b>
<b>Sakinleştirici</b>	Hizmet	‘Her ne istersen tamam. Ben yalnızca seni mutlu etmek için buradayım’	Minnetkar Dalkavuk Zavallı Kendini Döven	‘Ben hiçbir şeyim. Sensiz ölüyüm, değersizim.’
<b>Suçlayıcı</b>	Güç	‘Hiçbir şeyi doğru yapamazsın. Senin derdin ne?’	Gürültülü Zorba Çileden Çıkarıcı	‘Yalnızım ve başarısızım.’
<b>Akılcı</b>	Zihinsel	‘Daha dikkatli olsaydınız bunları anlardınız.’	Monoton Ses tonu robot gibi	‘Kendimi savunmasız hissediyorum.’
<b>Patavatsız</b>	Spontan	Aile tartışmasının ortasında ‘Akşam yemeğinde ne var diyebilir.’	Konuşkan Rahatsız etme Oyalama	‘Hiç kimse beni umursamıyor. Burada bana yer yok’

Kaynak:Nazlı,2017; s.147

Uzun Hikâye (Kutlu,2023) adlı esere bakıldığında, aile içerisinde anne olan Münire karakterinin sakinleştirici iletişim tarzına sahip olduğunu söylemek mümkündür. Yaşanan tüm olumsuzluklara rağmen kocasını memnun etme, üzmemeye çabasıyla duygularını bir parçada olsa bastırıldığı görülmektedir. Babanın yani Ali karakterinin uygun iletişim tarzı kitapta ön plana çıkarmaktadır fakat hikâyedeki bazı kısımlarda babanın spontanlığı ve konuşkanlığı patavatsız iletişim tarzını da hatırlatmaktadır. Tüm bunlar dışında anne, baba ve çocuk arasındaki ilişkinin iletişim tarzının güzellemeleri mevcuttur. Sıcak ,özlenilesi, müşterek bir yaşam tarzını benimsedikleri anlatılmaktadır. Annenin ölümü ve çocuğun (ana karakterin) büyümesiyle birlikte çocuğun iletişim tarzının uygun kalıplara büründüğü görülmektedir.

#### **2.4.Virginia Satir’in Danışma Süreci ve Teknikleri**

Ailede üyelerin benlik saygısının düşük olması, iletişim biçimlerinin işlevsiz olması, duygusal farkındalıkların ve paylaşımların yetersiz olması sebebiyle semptomların ortaya çıkışı ve danışma sürecine yönlendirilmelerine neden olacak gerekli koşulların yeterliliği gözlemlenir(Nazlı,2014). Danışman bu süreçte ailenin işlevsiz-yetersiz iletişimini, aile kurallarını her üyenin duygularını kabullenerek belirlemeye ve göstermeye çalışır. Bu sebeple danışmanın iletişimi açık ve anlaşılır olmalıdır. Her bir üyenin olumlu benlik saygısını

güçlendirmek hedeflenir. Olumlu benlik saygısı güçlenen bireylerin daha kolay duygularını ifade edebileceklerine inanılır (Nazlı,2014). Danışma sürecinin beş aşaması vardır. Bunlar;

1.Aile ile güven oluşturulur. Satir'e göre bağlantı kurmaktır. Güvenin oluşabilmesi için değerlendirme ve plan yapılır.

Uzun hikâye(Kutlu,2023) adlı kitaba bakıldığında aile, anne baba çocuktan ibaret çekirdek bir ailedir. Kısa bir süre içerisinde de annenin ölümü ile birlikte tek ebeveynli bir aile formatına dönüşür. Yaşantısal aile danışmasında bu süreç değerlendirmeye alınmalıdır. Bağlantı kurmanın temelinde yatan samimiyeti danışman ,üyelerin gelişimi için etkin kullanabilmelidir. Satir'e göre anne de baba da çocuk da biriciktir ve düşüncelerini söyleme hakkına sahiptir. Bu hikâyedeki aileye baktığımızda bu konuda çocuk ve babanın açık olduklarını söylemek mümkündür.

2.Aile üyelerinin yaşantılara karşı farkındalığı geliştirilir. Satir bu evreyi karışıklık olarak tanımlar.

Uzun Hikâye(Kutlu,2023) isimli kitapta, baba ve çocuğun uygulanacak yaşantısal tekniklerle duygusal farkındalıkları arttırılabilir. Ailenin işlevsel özelliklerini bu şekilde değerlendirebilirler. Misal Gestalt Terapi tekniği olan boş sandalye ile vefat eden anne danışma sürecine dahil edilebilir. Baba ile çocuk arasında iletişim şekillerinin farkındalıklarını arttırmak adına iletişim duruşu tekniğinden yararlanılabilir. Yine aynı şekilde dramadan faydalanılarak ailedeki belirli olaylara üyelerin bakış açısı ile bakmaları sağlanabilir. Misal önce Ali'nin kendi gördüğü şekliyle aileyi anlatması, daha sonrada oğlunun (ana karakterin) aileyi kendi görüşüyle anlatması istenir.

3.Aile dinamiklerine yönelik artan farkındalıklara karşı aile üyelerinde yeni anlayışlar geliştirilir.

Bu aşamada Uzun hikâye (Kutlu,2023) isimli kitapta, aileye yönelik aileyi yeniden kurma tekniği kullanılabilir. Bu süreçte eski algılamaları yeniden keşif süreci içerisine dahil ederek değişim için önayak olunur. Üyelerin eski öğrenmelerinin kaynağına inilerek kendi ebeveynlerinin, ailelerinin kişiliklerini değerlendirmeleri sağlanır. Böylece kendisini bulma süreci kolaylaşır. Hikâye de baba karakterinin (Ali'nin) ailesine baktığımızda babasını küçük yaşlarda kaybetmiştir. göçmen olarak Bulgaristan zulmünden kaçarken annesi yakalanmış ve



bir daha haber alınmamıştır. İstanbul'a gelip yerleşebilen sadece, Ali ve dedesini görmekteyiz. Dönemin şartlarında Ali ailesinden hiçbir haber alamadığı için de aile bağları unutulmuştur. Dede ile birlikte büyüyen Ali'nin genç yaşta dedesini de kaybetmesi üzerine zorlu yaşam koşulları içerisinde hayat sürdürdüğünü görmekteyiz. Ali'nin bu hikâyesinin danışma sürecinde ayrıntılandırılarak üzerine yeniden değerlendirmesi sağlanabilir. Hikâyede Annenin (Münire'nin) ailesinin belalı tipler olması, ailesi tarafından zorla evlendirilmeye çalışılması üzerine Ali ile kaçış hikâyelerini de tekrardan ayrıntılı olarak gözden geçirmek, bu sürecin onların kurduğu çekirdek aileye etkisini incelemek aileyi yeniden kurma tekniğinin işlevselliğini sağlayacaktır.

4.Farklı davranışlara karşı gelişen yeni anlayışlar geliştirilir.

Uzun Hikâye (Kutlu,2023) adlı kitaptaki ailenin her bir üyesinin biricikliğini anlaması, bireysel gelişimlerinin önemli olduğunu fark etmesi üzere yeni davranış kalıplarına yönelik algılarının sağlamaştırılması gerçekleştirilir. Özellikle babanın sürekli yer değiştirme arzusunun, kendini bir yere ait hissedememesinin altında yatan tetikleyicilerin anlaşılması, duyguların açıkça ifade edilmesi sağlanabilir.

5.Bütünleşme sağlanır. Üyelerin kazandıkları yeni davranışları, terapötik çevrenin dışında da kullanmalarını sağlar.

Hikâyedeki aile üyelerinin terapötik süreçte öğrendikleri bilgi, kazanım ve davranışları gerçek yaşamlarında da kullanmaları teşvik edilir.

### 3. CARL WHITAKER

Yaşantısal aile danışmanlığı kuramının önemli bir temsilcisi olan Carl Whitaker Virginia Satir'e göre daha sezgisel, doğal ve yapılandırılmamış bir stile sahiptir. Duygusal tarzı ile sürece farklılık katmıştır. Danışma sürecinde mizahi öğelerden faydalanmış ve bilinçdışını incelemeye yer vermiştir. Bu psikanaliz vurgusuna rağmen danışma sürecinde şimdi ve burada algısına önem vermiştir. Whitaker' in yaklaşımı sembolik-yaşantısal aile terapisi şeklinde isimlendirilmiştir. Ailelerin eğitimden ziyade yaşantı yoluyla değişimlerinin gerçekleşeceğini dile getirmiştir (Gladding,2012).

Whitaker'e göre danışma süreci yalnızca varolmayı öğretmektir. Varoluşsal yol ile şimdi ve buradayı kabul ettirmek hedeflenir. Çocuklar da yetişkinlerin varolmalarına katkı sağlarlar. Whitaker ailede ara sıra çocukların ve ebeveynlerin rol değişmelerinin önemini dile getirmiştir. Bu şekilde çocuklar eşitlik hissiyatı ile kendileri gibi olma hakkını elde edebilirler(Nazlı,2014).

Uzun Hikâye (Kutlu,2023) adlı kitaba bakıldığında, ana karakter olan çocuğun bir varoluş sancısı çektiğini söylemek mümkündür. Yetişkin anlatımı ile geçmişe yolculuk ederek şimdi ve buradayı özümsemeye çalıştığını görmekteyiz. Özellikle gelişen olaylar çerçevesinde ana karakterimizin babasının (Ali) varoluşuna katkısı yadsınamaz. Çünkü Ali zaten yetim ve öksüz büyüyen bir çocukken kendi ailesini kurduğunda farklı hayalleri olan bir adamdır. Fakat eşini kaybetmesiyle birlikte sadece oğlu ile kalakalması, aslında oğluna sıkıca tutunmasını sağlamıştır. Oğlunu yetiştirme sürecine baktığımızda da yeri geldiğinde rolleri değişerek oğlunun bir ebeveyn gibi davranmasına müsaade etmişliği vardır. Böylelikle de ana karakterimizin kendisi gibi olma hakkını elde ettiğini görebilmekteyiz. Ana karakter olan küçük erkek çocuğunun 'Ne yazabilirim ki' sorusuyla bu yolu seçen yazar, aslında kendini nasıl bulduğunun hikâyesini aile yaşam döngüsünü ele alarak bu kitapta göstermiştir.

### 3.1. Danışma Süreci ve Teknikler

Whitaker'e göre 'aile danışması seyahati kör bilgi ile başlar ve boş yuva ile sonlanır' (Nazlı, 2014; s.157). Danışmanın amacı üyelerin hem aileye ait olma hem de aileden ayrılarak bireyselliklerini tamamlama süreçlerini gerçekleştirmektir. Danışma süreci iki mücadele ile başlar: Yapı için mücadele ve girişim için mücadele. Yapı için mücadele sürecine ailenin danışmana ailedeki sorunları ve bunun için kimin ne yapması gerektiğini söylemesiyle başlanır. Danışman etkisiz bir yapı oluşmaması adına aile yapısını kontrol altında tutmalıdır (Nazlı, 2014). Girişim için mücadele sürecine baktığımız da ise ailenin daha ön planda olduğu görülmektedir. Değişim için girişimde bulunacak mekânizma ailedir. Danışman yapı için mücadelede ki tavrından daha farklı olarak sorumluluğu aile üyelerine bırakır ve sadece alınan kararları onaylar. Yani, baktığımızda iki mücadelenin de tamamlanmasıyla etkili bir danışma sürecinin gerçekleştirildiğini söylemek mümkündür. Böylelikle danışman danışma sürecinin, aile ise yapmak istedikleri veya istemediklerinin sorumluluğunu almaktadır. (Nazlı, 2014).

Uzun Hikâye (Kutlu,2023) adlı kitapta, ailenin yapı için mücadelesini inceleyecek olursak: Ailedeki sorunlardan biri köklerin eksikliğidir. Çünkü çekirdek ailesini kaçarak kuran iki gencin yanında yöresinde ailelerinden kimse yer almamaktadır. Yaşam şartlarını da etkileyen bu durumun düzeltilmemesi veya bunun için yapılacak bir şeyin olmaması ise acı verici.

Çünkü Türk kültüründe bu tarz bir durumun, bazı bölgelerde günümüzde dahi telafisi zordur. Ailedeki diğer bir semptomu bakacak olursak anneyi kaybetmeden önceki zamanlarda babanın anneyi ve çocuğu o kadar sevmesine rağmen varoluşsal sancısını tek başına sırtlayıp bu durumun aileyi de etkilediğinin farkında olmaması ailedeki dengeleri ve iletişimi olumsuz etkilemektedir. İşte bu sebeple ailede babanın üzerine birtakım sorumluluklar düşmektedir. Annenin kaybıyla baba ve oğlun yaşamlarını sürdürürken babanın bazı konularda sorumluluk bilincinin eksikliği de görülmektedir. Misal sürekli olarak şehir değiştirmeleri, babanın siyasi söylemlerine kendini kaptırması vb. durumlar için babanın davranış değişikliğini kabullenmesi aile açısından önemlidir. Danışman da süreci kontrol ederek baba ile yapı için mücadelede yer alacaktır. Girişim için mücadele sürecinde ana karakterin yani çocuğun değişim için öneri ve fikirleri dinlenerek babanın sorumluluk alması sağlanabilir. Danışman ise sadece onaylar konumunda yer alır.

Danışmaya tüm aile üyelerinin katılımı ile birlikte başlamak önemlidir. Hatta Whitaker süreç devam ederken üç dört kuşağı, komşuları, akrabaları, kız-erkek arkadaşları da danışma sürecine katmayı sağlıklı bulur. Danışman çok aktiftir fakat yönlendirmeyi kullanmaz. Ailenin bir parçası olmak adına çabalar. Ailedeki duygusal sistemin açığa çıkması için danışman elinden geleni yapar(Nazlı,2014). “Stres nerede yer alıyor, kimin semptomları var, ailenin önceki stresli olayları neler? gibi sorularla birlikte her iki eşin aile kökleri hakkında da sorular sorulur: Onlar nerede, nasıllar, bu durumla ilgili ne düşünüyorsun, geniş aile görüşmesi için çaba harcanır (Nazlı, 2014; s. 164).”

Uzun Hikâye (Kutlu,2023) isimli hikâyede, ailenin fazlaca yer ve mekân değişikliğinden ötürü komşuları ve arkadaşları olarak birçok karakter görülmektedir. Misal bu karakterlerden vagonda yaşarlarken komşuları olan makasçının karısı ve kızı ,Annesini kaybettikten sonra yerleştikleri kasabada otel sahibi Emin Efendi , ana karakterin arkadaşlarından Üçgen Erdoğan, Celal ve savcının kızı Ayla daha sonrasında başka bir beldede çalıştıkları kitabevinin sahibi Cavit Bey ,ana karakterin yakın arkadaşı Turan ve sevdiği kız Feride bu ailenin dinamiklerine şahit olarak danışma sürecine dahil edilebilirler. Ailedeki duygusal sistemin açığa çıkması adına incelemeler gerçekleştirilebilir. Ailenin önceki stresli olaylarına bakıldığında anne (Münire) ve babanın (Ali) kaçarak evlenmesi. İlk olarak yaşadıkları kasabada babanın bir haksızlığa tahammül edememesi sonucu işinden olması ve siyasi bir söylemle sosyalist olarak anılması üzerine kasabadan ayrılmak zorunda kalmaları, ardından ekonomik sıkıntılarla imtihan olmaları bir vagonda yaşam sürmeleri, annenin doğum yaparken küçük kardeş ile

birlikte hayatını kaybetmesi, şehir şehir dolaşan baba ve çocuğun tam rahata eriştik derken dönemin siyasi olayları içinde kendilerini bulmaları ailenin önceki stresli olayları olarak gözlemlenebilir. Eşlerin kök ailelerine bakıldığında ise imkansızlıklar içerisinde evlenen iki insanın aslında bir nevi köksüzlük hissiyatı ile de baş etmeye çalıştıkları söylenebilir çünkü kök aileler ile görüşülmemektedir. Danışmanın ailede tüm bunları incelemesi aile dinamiği için önem arz edecektir.

Whitaker' in aile danışması sürecinde kullandığı birkaç tekniğe bakacak olursak:

**Duygusal Yüzleştirme:** Danışmanların süreçte ailenin davranışlarına karşı samimi duygular içerisinde yer almasından ötürü bazı duygularını açıkça ifade etmeleridir. Misal süreçte danışman bir üyenin davranışına öfkeleniyse bunu kızgınlıkla ifade edebilir. Aslında burada amaç ailenin duygusal yüzleştirmeyi özümsemesini sağlamaktır. Üyelerin davranış kalıplarını değiştirmeleri için bir fırsat sunulur (Nazlı, 2014).

**Benliği Kullanma:** Sembolik-yaşantısal aile danışmasının temel tekniklerindedir. Danışmanın kendisi ile temas halinde olması ve kişisel gelişimini aile ile paylaşabilmesidir. Bir nevi samimiyetin danışma sürecine yansımış halidir. Sınırlar dahilinde kendini açan danışmanın kendini asla kaybetmemesi ve kötüye kullanmaması gerekir (Nazlı, 2014).

#### **4. SONUÇ VE DEĞERLENDİRME**

Aile kavramı geçmişten bugüne alan yazınında sıklıkla yer alan olgular içerisinde yer almaktadır. Bu çalışmaların bir sonucu olarak aile danışmanlığı kapsamında günümüze kadar şekillenerek gelmiş birçok kuramı görmekteyiz. Bu kuramlar içerisinde yer alan yaşantısal aile danışmanlığı kuramı 1960'lı yılların hümanist ve varoluşsal psikoloji akımından hareketle ortaya çıkmıştır. Yaşantısal aile danışmanları süreç içinde şimdi ve buradanın odak noktası olarak yer almasını, duyguların açıkça ifade edilmesini önceliklemişlerdir (Gladding, 2012).

Yaşantısal aile danışması kuramının öncülerinden olan Carl Whitaker'in kendi doğallığına, kişiliğine ve süreç içindeki müdahalelerine daha çok güvendiğini söylemek mümkündür. Kuramın diğer önemli bir temsilcisi olan Virginia Satir'in ise daha çok yapılandırılmış teknik ve müdahaleler kullandığını görmekteyiz. Günümüzde ise özellikle Satir'in yolundan devam eden uygulamacılar çoğunluktadır. Sonuç olarak bakacak olursak yaşantısal aile danışmanları süreçte saydam, samimi ve içten bir ortam oluşturarak değişime

önayak olurlar. Her bireyin aile sistemi içerisinde yer almasının ötesinde biricikliğini ve bireysel gelişmelerini önemserler. Otonom sahibi bireylerin aileye bütün olarak katkısının yadsınamaz olduğunu savunan yaşantısal aile danışmanları açık iletişim modellerini kullanmaya özen gösterirler(Gladding,2012).

Yaşantısal aile danışmanlığı kuramına göre incelediğimiz Uzun Hikaye (Kutlu,2023) isimli kitabımıza bakıldığında Ali (baba) karakterinin bireysel gelişmeye ve büyümeye önem veren,iletişim tarzı uygun ve benlik saygısı gelişmiş bir birey olarak karşımıza çıktığı görülmektedir.Fakat babanın bazı uçarı hallerinin aile dengesini etkilediği görülmüştür. Anne(Münire) karakterinin iletişim tarzının sakinleştirici biçimde olması ailenin dengesini etkilemektedir. Semptomların ortaya çıkmasında da bunun etkisi mevcuttur. Ana karakterimiz olan kitabın yazarının ise bireysel gelişme ve büyümesine katkısı olan bir ailede yetiştiği gözlemlenmiştir. Aile dengesinin sıklıkla bozulmasının onu da etkilediği gözlemlenmiştir. Fakat karakterin şimdi ve buradaya tutunmanın yollarını bulduğunu söylemek mümkündür. Sonuç olarak yaşantısal aile terapisinin birer birer aile üyelerine odaklanıyor olması aile sisteminin değişimini zorlaştırabildiği düşünülse de aile bireylerden meydana gelen bir birimdir. Bu sebeple bireysel gelişimin de önemsenmesi gerektiği düşünülmektedir.

## KAYNAKÇA

Demir, R., Kul, A., Katmer, A. N., Özkamalı, E. Yaşantısal/insancıl, Yapısal ve Psikoanalitik Aile Danışmanlığı Kuramları ile Vavien Filminin Analizi, Gaziantep Üniversitesi Eğitim Bilimleri Dergisi, Aralık, 5, 2, 2021.

Durak, E. Ş., Fışiloğlu, H. Film Analizi Yöntemi ile Virginia Satir Aile Terapisi Yaklaşımına Bir Bakış, Türk Psikoloji Yazıları, Aralık, 10, 20, 2007.

Gladding, S.T., *Aile Terapisi Tarihi, Kuram ve Uygulamaları*, 2. Baskı, (Çev.Ed. İ. Keklik ve İ. Yıldırım), Türk Psikolojik Danışma ve Rehberlik Derneği Yayınları/Ankara, 2012.

Fışiloğlu, H. Yapısal Aile Terapisi Modeli ve Bir Vaka, Psikoloji Dergisi, Eylül, 7, 27, 1992.

Kutlu, M., *Uzun Hikâye*, 77. Baskı, Dergâh Yayınları/İstanbul, 2023.

Nazlı, S., *Aile Danışmanlığı*, 11. Baskı, Nobel Yayınları/Ankara, 2014.

## YAŞANTISAL/SEMBOLİK AİLE DANIŞMANLIĞI KURAMINA GÖRE İKİ ŞARKI İNCELEMESİ: “ÜNZİLE” VE “ANNEM”

**BAŞAK TOYRAN<sup>1</sup>**

Kırıkkale Üniversitesi, ORCID ID:0009-0008-3735-1230

**PROF. DR. SEVDA ASLAN MUCUR<sup>2</sup>**

Kırıkkale Üniversitesi ORCID ID: 0000-0001-6544-3302

### ÖZET

Bu çalışmanın amacı Sezen Aksu'nun Ünzile isimli şarkısı ile Candan Erçetin'in Annem adlı şarkısının aile danışmanlığı kuramlarından yaşantısal/insancıl aile danışması kuramına göre analiz edilmesidir. Bu amaç doğrultusunda yaşantısal/insancıl aile danışmasının kuramsal görüşü, kuramsal kronolojisi, kuram temsilcileri, danışma süreci hakkında bilgi verilmiştir. Sezen Aksu'nun Ünzile isimli şarkısı ile Candan Erçetin'in Annem adlı şarkısı Virginia Satir' in *semptomlar ve aile dengesi, bireysel gelişme ve büyüme, aile rolleri ve iletişim biçimleri* gibi kavramları açısından incelenmiştir. Yine, yaşantısal aile danışmasının diğer bir önemli temsilcisi olan Carl Whitaker'ın ise *benliği kullanma, yapı ve girişim için mücadele, duygusal yüzleştirme* kavramları yönünden hikâye ele alınmıştır. Çalışmanın aile danışmanlığı alanına katkı sağlayacağı düşünülmektedir.

**Anahtar Kelimeler:** Virginia Satir; varoluşçuluk; Carl Whitaker; aile danışmanlığı; şarkı incelemesi; Ünzile; Annem.

### A STUDY OF TWO SONGS ACCORDING TO EXPERIENTIAL/HUMANITARY FAMILY COUNSELING THEORY: "UNZILE" AND "ANNEM"

### ABSTRACT

The aim of this study is to analyze Sezen Aksu's song "Ünzile" and Candan Erçetin's song "Annem" within the framework of experiential/humanistic family counseling theory. To achieve this goal, information has been provided about the theoretical perspective, chronological development, representatives of the theory, and the counseling process of experiential/humanistic family counseling. Sezen Aksu's "Ünzile" and Candan Erçetin's

"Annem" have been examined in terms of concepts such as symptoms and family balance, individual development and growth, family roles, and communication patterns, from the perspective of Virginia Satir. Furthermore, the songs have been approached in terms of concepts such as utilizing the self, structure, the struggle for initiative, and emotional confrontation, from the perspective of Carl Whitaker, another significant representative of experiential family counseling. It is believed that this study will contribute to the field of family counseling.

**Keywords:** Virginia Satir; existentialism; Carl Whitaker; family counseling; song analysis; Ünzile; Annem.

## ŞARKILAR

### ÜNZİLE-SEZEN AKSU

Ünzile insan dölü

On kardeş beşi ölü

Büyüdükçe un ufak

Ve gelirdede görücü

İnci gibi dişi

Görücü bilir işi

Söğüdüm ağlar gider

Olur hatun kişi

Varmadan sekizine

Ergin oldu Ünzile

Hem çocuk hem de kadın

12'sinde ana

Bir gül gibi al ve narin

Bir su gibi saydam ve sakın

Susar kadın Ünzile

Yağmuru kim döküyor?

Ünzile kaç koyun ediyor?

Dayaktan uslanalı

Hiçbir şey sormuyor

Yağmuru kim döküyor?

Ünzile kaç koyun ediyor?

Dayaktan uslanalı

Hiçbir şey sormuyor

Korkar durur gitmez

Köyün en son çitine

İnanır o sınırdaki dünyanın bittiğine

Ünzile insan dölü

Bilinmezlere gebe

Sırların mihnetini

Yükleyip de beline

Varmadan sekizine

Ergin oldu Ünzile

Hem çocuk hem de kadın

12'sinde ana

Bir gül gibi al ve narın

Bir su gibi saydam ve sakın

Susar kadın Ünzile

Yağmuru kim döküyor?

Ünzile kaç koyun ediyor?

Dayaktan uslanalı

Hiçbir şey sormuyor

Yağmuru kim döküyor?

Ünzile kaç koyun ediyor?

Dayaktan uslanalı

Hiçbir şey sormuyor

Yağmuru kim döküyor?

Ünzile kaç koyun ediyor?



Dayaktan uslanalı  
Hiçbir şey sormuyor

Yağmuru kim döküyor?  
Ünzile kaç koyun ediyor?  
Dayaktan uslanalı  
Hiçbir şey

### ANNEM-CANDAN ERÇETİN

Hani eski zaman masalları anlatır  
Hüznümü huzura dolarsın  
Kaşım gözümden çok içim bir parçan  
Annem sen benim yanıma kalansın

Hani bir biblon vardı kırdığım  
Üstüne ne kırgınlıklar yaşadın  
Ama bil ki ben de parçalandım  
Annem sen benim yanına kalanım

Annem annem  
Sen üzülme  
Sözlerin hep yüreğimde

Annem annem  
Gel üzülme  
Ben hala senin  
Dizlerinde

Uzayan sohbet gecelerinde  
Rolleri unuttur dost oluruz  
Bizi bağlayan bu kan değil yalnız  
Annem biz birbirimize kalanız

Ben kararlı uçarken yolumda  
Sen çatık kaşlarının altında  
Katıksız sevgiyle bakarsın  
Her yeni güne sevgiyle başlarsın  
Annem sen benim yanıma kalansın

Annem annem  
Sen üzülme  
Sözlerin hep yüreğimde

Annem annem  
Gel üzülme  
Ben hala senin  
Dizlerinde

Geçmişin izleri çok can yaksa da  
Sen beni affeden oldun daima  
Sana söz, seni üzmem bir daha  
İnan annem benim elimde olsa

Sana veda etmek çok zor olsa da  
Sen sakın ağlama yokluğumda  
Verdiğim son sözü tutamasam da  
Annem ben senin yanındayım hala

Annem annem  
Sen üzülme  
Sözlerin hep yüreğimde

Annem annem  
Gel üzülme  
Ben hala senin  
Dizlerinde

## 1.GİRİŞ

Yaşantısal aile kuramının kuramsal görüşünün ve tekniklerinin belirlenmesinde farklı yaklaşımlardan yararlanılmıştır. Gestalt terapi, psikodrama, birey merkezli terapi bunlara örnek gösterilebilir. Yaşantısal aile terapisi yapılandırılmamıştır. Özellikle Carl Whitaker'ın uygulamalarında daha spontan ve yaşantı odaklı olduğu gözlemlenmektedir. Fakat bazı kuramcılar farklı kuramlardan alarak kullandığı yapılandırılmış teknikler de mevcuttur. Özellikle Virginia Satir özelinde buna dair örnekler görülebilir. Örneğin psikodrama, boş sandalye, oyun terapisi tekniklerine rastlamak mümkündür. Danışma süreci doğal gelişimiyle varoluşçu yaklaşımın özüne dayanılarak yönetilir. Danışman kolaylaştırıcıdır. Amacı ise, aile üyelerinin kendini gerçekleştirme potansiyelleri çerçevesinde kişisel gelişimlerine odaklanması, duygularını fark edebilmesi ve bu farkındalıkları diğer aile üyeleri ile paylaşması olarak açıklamak mümkündür (Nazlı,2014). Aile üyelerinin sistem içerisinde yer almalarına rağmen özgürlüklerinin, bireyselleşmelerinin önemli olduğu üzerinde durulur. Çünkü bireylerin gelişimi ailenin gelişimini de etkilemektedir. Danışma sürecine gelme nedenlerinin temelini de zaten bireyin duygu farkındalığının az olması, duygularını bastırması veyahut ifade edememesi gibi durumların oluşturduğunu söylemek mümkündür. Bunun aileye yansımalarına baktığımızda ise faydasız davranışların döngüsel olarak tekrar etmesine neden olduğu görülebilmektedir (Gladding,2012).

## 2.VIRGINIA SATIR

Satir'in Yaşantısal aile terapisine katkıları yadsınamaz. Sosyal Hizmet Uzmanı olarak aile danışmanlığına yönelik birçok çalışması mevcuttur. Aileyi sistem olarak görmesinin yanı sıra aile üyelerinin bireyselliklerine de önem vermiş bir aile kuramcısıdır. Birçok farklı kuramın tekniklerinden faydalanarak uygulamalar gerçekleştirmiştir. Varoluşçu yaklaşımın adımlarını takip etmekle birlikte ek olarak faydalanabileceği gestalt yaklaşımı, insancıl yaklaşımı da önemsemiş ve bu kuramların belirli teknik ve görüşlerinden nemalanmıştır. Ayrıca determinist bakış açısından ziyade birden fazla değişkenin üzerinde durmuş olan gelişim modelini de önemsemiştir (Durak ve Fışıloğlu,2007).

Bu kısımda Satir'in temel kavramları ve tekniklerinden söz edilerek şarkı ile eşleştirilen kısımlar açıklanacaktır.

## 2.1.Belirtiler ve Aile Dengesi

Satir'e göre ailede semptomlar eşliğinde ortaya çıkan dengesizliği dengeli hâle getirmek, ailede dengeyi sağlayabilmek önemlidir. Denge durumunun devamlılığı ailedeki açık iletişim biçimlerine dayanmaktadır. Ailede belirlenen bazı kuralların esnekliğine veya katılığına göre aile dengesinin sağlanabilirliğini kontrol etmenin önemine de değinmiştir. Bu kısımda dikkat edilen nokta ise duyguların ifade edilerek dengenin sağlanmasıdır. Aile üyelerinin birbirlerine karşı kabul edici, empatik ve iyi bir dinleyici olarak yaklaşmaları da duyguların açıkça ifade edilmesini kolaylaştırarak aile dengesinin sağlanmasına olanak sağlayacaktır. Çünkü bazı aileler olumsuz veya olumlu duyguların ifade edilmesine yönelik katı bir tavır içerisinde olabilmektedirler. Bu sebeple Satir danışma sürecinde tüm duyguların benimsenebilirliğini sağlamaya yönelik çalışmalara önem vermiştir. (Demir,Kul,Katmer ve Özkamalı, 2021). Ailede dengenin değişmesine neden olan çeşitli durumlar olabilir. Bunlara doğal afetler, boşanma, evden birinin ölümü veya ayrılması, aileden birinin hastalanması, aileye yeni bir üyenin eklenmesi, çocukların büyümesi, evin değiştirilmesi, ebeveynin iş kaybı veya değişimi gibi durumlar örnek gösterilebilir (Durak ve Fışıloğlu,2007).

Ünzile(Aksu,1986) şarkısında hayat hikayesinin anlatıldığı Ünzile isimli kızın ailesinin dengeyi sağlayamadığını söylemek mümkündür. Duyguların kabul edilerek aile üyelerinin birbirine karşı kabul edici, empatik ve iyi bir dinleyici olarak yaklaşmasıyla dengenin sağlanacağını varsayan Satir' in görüşüne göre incelediğimizde Ünzile'nin küçük yaşlardan itibaren zor yaşam koşullarında, anlaşılardan bir ömür hayat sürmesi bunun gerçekleşemediğinin bir örneğidir. Ünzile'nin içine doğduğu aile veya evlendirilerek kurulan ailesinin olumsuz veya olumlu duyguların ifadesinde katı bir tavır içinde oldukları az çok tahmin edilebilir. Ailenin semptomlarını inceleyecek olursak şiddetin ve kadına verilen değer azlığının göze çaptığı görülmektedir. Örnek olarak da şu satırlara bakılabilir:

Yağmuru kim döküyor?

Ünzile kaç koyun ediyor?

Dayaktan uslanalı

Hiçbir şey sormuyor

Annem (Erçetin,1999) şarkısına Satir'in aile dengesi kavramı çerçevesinde bakıldığında, anne ve çocuk olarak duygularını paylaşabilen iki insanın bu dengeyi sağlayabildiği görülmektedir. Örneğin;

Uzayan sohbet gecelerinde

Rolleri unuttur dost oluruz

Bizi bağlayan bu kan değil yalnız

Annem biz birbirimize kalanız

Ailedeki bu denge halini bozan ufak durumlar olduğu ise şarkıda şu satırlarla göze çarpmaktadır:

Hani bir biblon vardı kırdığım

Üstüne ne kırgınlıklar yaşadım

Ama bil ki ben de parçalandım

Annem sen benim yanına kalanım

## **2.2. Bireysel Gelişme ve Büyüme**

Satir'e göre aile bir sistem olarak incelense de içerisinde yer alan bireylerden oluştuğunu, sistem ve bireylerin karşılıklı olarak birbirini etkilediğini gözden kaçırmamak gerekir. Bu sebeple bireysel gelişmenin içinde yer aldığımız ailenin yaşantısına uygun biçimde gerçekleştiğini söylemek mümkündür. Çocuğun ilk yaşantıları da bu kısımda dikkat çekicidir. Çünkü Satir'e göre bireyin olumlu kimlik oluşumunun temelleri atılır ve gelecekte sıklıkla kullanacağı iletişim kalıplarını da bu vasıta ile öğrenmeye başlar. Sağlıklı iletişim kalıplarına sahip bir insanın Satir'in tanımıyla '*yetkin ve özsaygısı yüksek*' bir birey olması gözlemlenen bir durumdur. Zaten yetkin ve özsaygısı yüksek olan insanların özellikleri arasında empatik otonom, kabul edici, iletişime açık olmaları söylenebilir. Bu durumun bireyselleşme ve büyümeye de katkısı yadsınamaz (Nazlı,2014). Satir'e göre bireyin olumlu bir özsaygı geliştirebilmesi için ilk yaşantılarında şunların yer alması gerekmektedir:

“1. Fiziksel ihtiyaçların giderilmesi

2. Çevre ile sıcak ilişki

3. Başkalarının üzerinde egemenlik kurma tecrübesi

4. Kıymetli ve özerk birey olduğunun kabulü

5. Kadın veya erkek olduğunu kabul etme (Nazlı ,2014 ; s.146).”

Ünzile (Aksu,1986) şarkısının özelinde Satir'in bireysel gelişme ve büyüme kavramına bakacak olursak şarkıdaki karakterimiz olan Ünzile' nin ilk yaşantılarında şiddete maruz kalmasının ve bedenin bile tam büyümeden evlendirilmesinin onun olumlu kimlik gelişimini zedelediğini söyleyebiliriz. Bireysel gelişmesini içinde yaşadığı aile ve toplum algısı sebebiyle tamamlayamayan Ünzile'nin olumlu benlik saygısı geliştirmesi de çok zordur. Buna örnek olarak şu satırlara bakılabilir:

Korkar durur gitmez

Köyün en son çitine

İnanır o sınırdaki dünyanın bittiğine

Ünzile insan dölü

Bilinmezlere gebe

Sırların mihnetini

Yükleyip de beline

Varmadan sekizine

Ergin oldu Ünzile

Hem çocuk hem de kadın

12'sinde ana

Bir gül gibi al ve narin

Bir su gibi saydam ve sakın

Susar kadın Ünzile

Annem (Erçetin,1999) şarkısına baktığımızda bireysel gelişmesini anne ile kurduğu sağlıklı iletişimle çocuğun gerçekleştirebildiği göze çarpmaktadır. Fakat şarkıda bazı kısımlarda anneye fazlaca bir bağlılık göze çarpmaktadır. Bu durumda aslında içinde büyümeyen bir çocuğun yer aldığını da söyleyebiliriz. Şu dizeler buna örnek olarak gösterilebilir:

Annem annem

Sen üzülme

Sözlerin hep yüreğimde

Annem annem

Gel üzülme

Ben hala senin

Dizlerinde

### 2.3. Aile Roller ve İletişim Biçimleri

Satir'e göre aile de iletişim kıymetli bir yere sahiptir. Üyelerin iletişim kalıplarının işlevsel veya işlevsel olmayan kısımlarına dikkat çekilir. İşlevsel olmayan kalıplara bakacak olursak;

Çizelge 1.1

<u>İletişim Tarzı</u>	<u>Çerçevesi</u>	<u>Sözlü İfade</u>	<u>Beden Dili</u>	<u>Duygular</u>
<b>Sakinleştirici</b>	Hizmet	'Her ne istersen tamam. Ben yalnızca seni mutlu etmek için buradayım'	Minnetkar Dalkavuk Zavallı Kendini Döven	'Ben hiçbir şeyim. Sensiz ölüyüm, değersizim.'
<b>Suçlayıcı</b>	Güç	'Hiçbir doğru yapamazsın. Senin derdin ne?'	Gürültülü Zorba Çileden Çıkarıcı	'Yalnızım ve başarısızım.'
<b>Akılcı</b>	Zihinsel	'Daha dikkatli olsaydınız bunları anlardınız.'	Monoton Ses tonu robot gibi	'Kendimi savunmasız hissediyorum.'
<b>Patavatsız</b>	Spontan	Aile tartışmasının ortasında 'Akşam yemeğinde ne var diyebilir.'	Konuşkan Rahatsız etme Oyalama	'Hiç kimse beni umursamıyor. Burada bana yer yok'

Kaynak: Nazlı,2017; s.147

Ünzile (Aksu,1986) şarkısına Satir'in aile rolleri ve iletişim biçimleri kavramı ile bakıldığında, şarkıda adı geçen Ünzile' nin sakinleştirici iletişim tarzına sahip olduğu söylenebilir. Ünzile'nin içine doğduğu ailenin ise fonksiyonel olmayan iletişim kalıplarına sahip olduğunu söylemek mümkündür. Tahmini olarak babasının suçlayıcı ve annesinin sakinleştirici bir iletişim tarzına sahip olduğu söylenebilir.

Bir gül gibi al ve narin

Bir su gibi saydam ve sakin

Susar kadın Ünzile

Yağmuru kim döküyor?

Ünzile kaç koyun ediyor?

Dayaktan uslanalı

Hiçbir şey sormuyor

Annem (Erçetin,1999) şarkısına Satir'in aile rolleri ve iletişim biçimleri kavramı ile bakıldığında anne ve çocuğun fonksiyonel iletişim kalıplarına sahip olduğunu söylemek mümkündür.

Ben kararlı uçarken yolumda

Sen çatık kaşlarının altında

Katıksız sevgiyle bakarsın

Her yeni güne sevgiyle başlarsın

Annem sen benim yanıma kalansın

#### **2.4. Virginia Satir 'in Danışma Süreci ve Teknikleri**

Ailede üyelerin benlik saygısının düşük olması, iletişim biçimlerinin işlevsiz olması, duygusal farkındalıkların ve paylaşımların yetersiz olması sebebiyle semptomların ortaya çıkışı ve danışma sürecine yönlendirilmelerine neden olacak gerekli koşulların yeterliliği gözlemlenir (Nazlı, 2014). Danışman bu süreçte ailenin işlevsiz-yetersiz iletişimini, aile kurallarını her üyenin duygularını kabullenerek belirlemeye ve göstermeye çalışır. Bu sebeple danışmanın iletişimi açık ve anlaşılır olmalıdır. Her bir üyenin olumlu benlik saygısını güçlendirmek hedeflenir. Olumlu benlik saygısı güçlenen bireylerin daha kolay duygularını ifade edebileceklerine inanılır (Nazlı, 2014). Danışma sürecinin beş aşaması vardır. Bunlar;

1.Aile ile güven oluşturulur. Satir'e göre bağlantı kurmaktır. Güvenin oluşabilmesi için değerlendirme ve plan yapılır.

Ünzile (Aksu,1986) şarkısında geçen Ünzile karakterinin evlenerek kurmuş olduğu çekirdek ailesi ile yıllar sonra aile danışmasına katıldığını varsayalım. Ünzile'nin ilk yaşantılarına ve geniş ailesine bakıldığında çok çocuklu, sosyoekonomik durumu zayıf ve toplumsal kalıp yargılara fazlaca önem veren bir aile olarak nitelendirilebilir. Danışman tarafından tüm bu şartların Ünzile'yi ve çekirdek ailesini nasıl etkilediği üzerine değerlendirme yapılabilir.

2.Aile üyelerinin yaşantılara karşı farkındalığı geliştirilir. Satir bu evreyi karışıklık olarak tanımlar.



Ünzile (Aksu,1986) şarkısında yer alan Ünzile karakterine yönelik uygulanacak yaşantısal tekniklerle bireyin duygusal farkındalığı arttırılabilir. Çekirdek ailesinin işlevsel özelliklerini bu şekilde değerlendirebilir.. Misal Gestalt Terapi tekniği olan boş sandalye ile küçük yaşta evlendirilen Ünzile danışma sürecine davet edilebilir. Şimdiki Ünzile' nin küçük Ünzile' ye duygularını açması sağlanabilir. Aile yaşam kronolojisi kullanılarak bireylerin şimdiki fonksiyonlarını etkileyen geçmişteki olayları anlamalarına yardım edilir.

3.Aile dinamiklerine yönelik artan farkındalıklara karşı aile üyelerinde yeni anlayışlar geliştirilir.

Bu aşamada Ünzile (Aksu,1986) şarkısında geçen Ünzile'nin evlenerek kurduğu çekirdek ailesine yönelik aileyi yeniden kurma tekniği kullanılabilir. Bu süreçte eski algılamaları yeniden keşif süreci içerisine dahil ederek değişim için önayak olunur. Üyelerin eski öğrenmelerinin kaynağına inilerek kendi ebeveynlerinin, ailelerinin kişiliklerini değerlendirmeleri sağlanır. Böylece kendisini bulma süreci kolaylaşır. Algılarını ,duygularını ve inançlarını değiştirebilirler.

4.Farklı davranışlara karşı gelişen yeni anlayışlar geliştirilir.

Ünzile (Aksu,1986) şarkısında geçen Ünzile'nin evlenerek kurduğu çekirdek ailenin her bir üyesinin biricikliğini anlaması, bireysel gelişimlerinin önemli olduğunu fark etmesi üzere yeni davranış kalıplarına yönelik algılarının sağlamlaştırılması gerçekleştirilir. Özellikle Ünzile' nin iletişim duruşu olarak belirlenen sakinleştirici iletişim tarzının uygun iletişim tarzına evrilerek duyguların açıkça ifade edilmesi sağlanabilir.

5.Bütünleşme sağlanır. Üyelerin kazandıkları yeni davranışları, terapötik çevrenin dışında da kullanmalarını sağlar.

Ünzile (Aksu,1986) şarkısında geçen Ünzile' nin evlenerek kurduğu çekirdek aile üyelerinin terapötik süreçte öğrendikleri bilgi, kazanım ve davranışları gerçek yaşamlarında da kullanmaları teşvik edilir.

### **3. CARL WHITAKER**

Whitaker'e göre danışma süreci yalnızca varolmayı öğretmektir. Varoluşsal yol ile şimdi ve buradayı kabul ettirmek hedeflenir. Çocuklar da yetişkinlerin varolmalarına katkı sağlarlar. Whitaker ailede ara sıra çocukların ve ebeveynlerin rol değişmelerinin önemini dile getirmiştir.

Bu şekilde çocuklar eşitlik hissiyatı ile kendileri gibi olma hakkını elde edebilirler (Nazlı, 2014).

Ünzile (Aksu,1986) şarkısında Ünzile' nin bir varoluş sancısı çektiğini söylemek mümkündür. Şimdi ve burada olmaya odaklanmakta zorluk çekmesi muhtemeldir. Geçmişin izleri Ünzile için daha acı verici ve içinden çıkılmaz bir hâl alabilir. Fakat whitaker'ın yaklaşımı ile baktığımızda Ünzile' yi şuana getirmek ,psikolojik sağlamlığının farkındalığını arttırmak onun varoluşuna katkı sağlayabilir.

Annem (Erçetin,1999) şarkısına Whitaker yaklaşımıyla baktığımız zaman anne ve çocuk arasındaki bağın bilinçdışı imgeleri gözlemlenebilir. Her ne kadar şarkıda çocuk annesiyle var oluyor gibi aksedilse de aslında annenin de çocukla var olduğunu söylemek mümkündür. Çocuk ile annenin rollerinde değişikliğe gidilerek eşitlik hissiyatı da sağlanabilir.

### 3.1. Carl Whitaker Danışma Süreci ve Teknikler

Whitaker'e göre '*aile danışması seyahati kör bilgi ile başlar ve boş yuva ile sonlanır*' (Nazlı,2014;s.157). Danışmanın amacı üyelerin hem aileye ait olma hem de aileden ayrışarak bireyselliklerini tamamlama süreçlerini gerçekleştirmektir. Danışma süreci iki mücadele ile başlar: Yapı için mücadele ve girişim için mücadele. Yapı için mücadele sürecine ailenin danışmana ailedeki sorunları ve bunun için kimin ne yapması gerektiğini söylemesiyle başlanır. Danışman etkisiz bir yapı oluşmaması adına aile yapısını kontrol altında tutmalıdır (Nazlı, 2014). Girişim için mücadele sürecine baktığımız da ise ailenin daha ön planda olduğu görülmektedir. Değişim için girişimde bulunacak mekanizma ailedir. Danışman yapı için mücadeledeki tavrından daha farklı olarak sorumluluğu aile üyelerine bırakır ve sadece alınan kararları onaylar. Yani, baktığımızda iki mücadelenin de tamamlanmasıyla etkili bir danışma sürecinin gerçekleştirildiğini söylemek mümkündür. Böylelikle danışman danışma sürecinin, aile ise yapmak istedikleri veya istemediklerinin sorumluluğunu almaktadır (Nazlı, 2014).

Ünzile (Aksu,1986) şarkısında Ünzile'nin evlenerek kurduğu çekirdek ailenin yapı için mücadelesi incelenecek olursa; Ailedeki sorunlardan biri annenin çocuk yaşta zorla evlendirilmesi, çocuk yaşta anne olması ve acıklı bir yaşam sürmesidir. Bunun için annenin (Ünzile'nin) duygusal farkındalığını arttırmak ve iletişim tarzını değiştirmek adına eş ve çocukların yapabilecekleri listelenebilir. Danışman da süreci kontrol ederek yapı için mücadelede yer alacaktır. Girişim için mücadele sürecinde Ünzile'nin değişim için öneri ve

fikirleri dinlenerek eşin ve çocukların sorumluluk alması sağlanabilir. Danışman ise sadece onaylar konumunda yer alır.

Annem (Erçetin,1999) şarkısında anne ve çocuğun yapı için mücadelesini incelenecek olursa; ailedeki semptomlardan biri çocuğun anneye bağımlılık derecesi denilebilir. Bunun için çocuğun da annenin de farkındalıkları artırılarak bireyselleşmenin gerçekleştirilmesi sağlanabilir. Çocuğun fedakârlık anlayışını değiştirmesi hedeflenir. Girişim için mücadele sürecinde annenin ve çocuğun sorumluluk alarak değişim için öneri ve fikirleri dinlenebilir.

Danışmaya tüm aile üyelerinin katılımı ile birlikte başlamak önemlidir. Hatta Whitaker süreç devam ederken üç dört kuşağı, komşuları, akrabaları, kız-erkek arkadaşları da danışma sürecine katmayı sağlıklı bulur. Danışman çok aktiftir fakat yönlendirmeyi kullanmaz. Ailenin bir parçası olmak adına çabalar. Ailedeki duygusal sistemin açığa çıkması için danışman elinden geleni yapar (Nazlı,2014). “Stres nerede yer alıyor, kimin semptomları var, ailenin önceki stresli olayları neler? gibi sorularla birlikte her iki eşin aile kökleri hakkında da sorular sorulur: Onlar nerede, nasıllar, bu durumla ilgili ne düşünüyorsun, geniş aile görüşmesi için çaba harcanır (Nazlı, 2014; s. 164).”

Ünzile (Aksu,1986) şarkısında Ünzile’ nin evlenerek kurduğu çekirdek ailenin komşularının, akrabalarının, kök ailelerinin danışma sürecine katılması Ünzile’nin yüzleşmesi açısından iyi olabileceği düşünülmektedir. Ailedeki duygusal sistemin açığa çıkması adına incelemeler gerçekleştirilebilir. Eşlerin kök ailelerine bakıldığında ise kalabalık ve zorlu yaşam koşullarında yetiştikleri söylenebilir. Danışmanın bu ailede tüm bunları incelemesi aile dinamiği için önem arz edecektir.

Whitaker’in aile danışması sürecinde kullandığı birkaç tekniğe bakılacak olursa;

**Duygusal Yüzleştirme:** Danışmanların süreçte ailenin davranışlarına karşı samimi duygular içerisinde yer almasından ötürü bazı duygularını açıkça ifade etmeleridir. Misal süreçte danışman bir üyenin davranışına öfkeleniyse bunu kızgınlıkla ifade edebilir. Aslında burada amaç ailenin duygusal yüzleştirmeyi özümsemesini sağlamaktır. Üyelerin davranış kalıplarını değiştirmeleri için bir fırsat sunulur(Nazlı,2014).

**Benliği Kullanma:** Sembolik-yaşantısal aile danışmasının temel tekniklerindendir. Danışmanın kendisi ile temas halinde olması ve kişisel gelişimini aile ile paylaşabilmesidir. Bir nevi

samimiyetin danışma sürecine yansımış halidir. Sınırlar dahilinde kendini açan danışmanın kendini asla kaybetmemesi ve kötüye kullanmaması gerekir (Nazlı,2014).

#### 4. SONUÇ VE DEĞERLENDİRME

Aile kavramı geçmişten bugüne alan yazınında sıklıkla yer alan olgular içerisinde yer almaktadır. Bu çalışmaların bir sonucu olarak aile danışmanlığı kapsamında günümüze kadar şekillenerek gelmiş birçok kuramı görmekteyiz. Bu kuramlar içerisinde yer alan yaşantısal aile danışmanlığı kuramı 1960'lı yılların hümanist ve varoluşsal psikoloji akımından hareketle ortaya çıkmıştır.Yaşantısal aile danışmanları süreç içinde şimdi ve buradanın odak noktası olarak yer almasını,duyguların açıkça ifade edilmesini önceliklemişlerdir(Gladding,2012).

Yaşantısal aile danışması kuramının öncülerinden olan Carl Whitaker'in kendi doğallığına,kişiliğine ve süreç içindeki müdahalelerine daha çok güvendiğini söylemek mümkündür. Kuramın diğer önemli bir temsilcisi olan Virginia Satir'in ise daha çok yapılandırılmış teknik ve müdahaleler kullandığını görmekteyiz.Günümüzde ise özellikle Satir'in yolundan devam eden uygulamacılar çoğunluktadır. Sonuç olarak bakacak olursak yaşantısal aile danışmanları süreçte saydam,samimi ve içten bir ortam oluşturarak değişime önyak olurlar. Her bireyin aile sistemi içerisinde yer almasının ötesinde biricikliğini ve bireysel gelişmelerini önemserler. Otonom sahibi bireylerin aileye bütün olarak katkısının yadsınamaz olduğunu savunan yaşantısal aile danışmanları açık iletişim modellerini kullanmaya özen gösterirler(Gladding,2012).

Yaşantısal aile danışmanlığı kuramına göre incelediğimiz Ünzile(Aksu,1986) şarkımıza bakıldığında Ünzile karakterinin yetiştiği ailenin onun bireysel gelişmesine ve büyümesine engel olacak davranışlar sergiledikleri söylenebilir.Çok küçük yaşta insan haklarına ve kanunlara aykırı şekilde evlendirilen Ünzile'nin farkındalık çığlıklarını şarkıda görmekteyiz. İletişim biçiminin sakinleştirici tarzda olmasının küçük yaşta bastırılan bir çocuk olmasından kaynaklı olduğunu söylemek mümkündür.Ünzile'nin evlenerek kurduğu aile içerisinde de bu tarzın devam etmesi olasıdır. Özerkliği sağlanıp duygusal olarak kendini ifade etmesi desteklenirse Ünzile'nin anda kalabilmesi, iletişim tarzını uygun hale getirmesi gerçekleştirilebilir. Danışmanın ailenin yapı ve girişim için mücadelesine önyak olması da sürecin olumlu sonuçlarını ortaya çıkaracaktır. Annem(Erçetin,1999) şarkısına baktığımızda ise bireysel gelişme ve büyümesini aile sisteminin içindeki olumlu anne çocuk ilişkisinden beslenerek sağlayabilen bir çocuğun duygusal ifadelerini görmekteyiz.

Sağlıklı bir aile ortamında yetişen çocuğun yaşamı açık bir şekilde deneyimlediği gözlemlenmektedir.

Sonuç olarak yaşantısal aile terapisinin birer birer aile üyelerine odaklanıyor olmasının aile sisteminin değişimini zorlaştırdığı düşünülse de aile bireylerden meydana gelen bir birimdir. Bu sebeple bireysel gelişimin önemszenmesi gerektiği düşünülmektedir. Sağlıklı aileler içerisinde yer alan her bireyin birçok duygusuna eşlik ederler, halı altı etmezler. Duygularını yansıtabilir, empati kurabilirler. Bu da ailenin bir bütün olarak işlevselliğini sağlamaktadır (Gladding, 2012).

## KAYNAKÇA

- Aksu, S. “Ünzile”.Git.1999, <https://genius.com/Sezen-aksu-unzile-2005-versiyon-lyrics>.
- Demir, R., Kul, A., Katmer, A. N., Özkamalı, E. Yaşantısal/insancıl, Yapısal ve Psikoanalitik Aile Danışmanlığı Kuramları ile Vavien Filminin Analizi, Gaziantep Üniversitesi Eğitim Bilimleri Dergisi, Aralık, 5, 2, 2021.
- Durak, E. Ş., Fışiloğlu, H. Film Analizi Yöntemi ile Virginia Satir Aile Terapisi Yaklaşımına Bir Bakış, Türk Psikoloji Yazıları, Aralık, 10, 20, 2007.
- Erçetin, C. “Annem”.*Elbette*.1999, <https://karnaval.com/sarkilar/annem-1803>.
- Gladding, S.T., *Aile Terapisi Tarihi, Kuram ve Uygulamaları*, 2. Baskı, (Çev. İ. Keklik ve İ. Yıldırım), Türk Psikolojik Danışma ve Rehberlik Derneği Yayınları/Ankara, 2012.
- Fışiloğlu, H. Yapısal Aile Terapisi Modeli ve Bir Vaka, Psikoloji Dergisi, Eylül, 7, 27, 1992.
- Kutlu, M., *Uzun Hikâye*, 77. Baskı, Dergâh Yayınları/İstanbul, 2023.
- Nazlı, S., *Aile Danışmanlığı*, 11. Baskı, Nobel Yayınları/Ankara, 2014.

## BREXİT SONRASI İNGİLTERENİN AVRUPA BİRLİĞİ İLİŞKİLERİ

### THE UK'S RELATIONS WITH THE EUROPEAN UNION AFTER BREXIT

**Prof. Dr. Ali AYATA**

Karamanoğlu Mehmetbey Üniversitesi İİBF Siyaset Bilimi ve Uluslararası İlişkiler  
Bölümü, ORCID: 0000-0002-5890- 6425

**Said Abdulrasul SADAT**

Karamanoğlu Mehmetbey Üniversitesi, SBE, Siyaset Bilimi ve Uluslararası İlişkiler ABD,  
ORCID: 0000-0001-9189-3518

### ÖZET

Avrupa Birliği (AB) ile sancılı bir ilişki içerisinde olan Birleşik Krallık, Başbakan David Cameron döneminde Brexit referandumuna gitme kararı almıştır. 2016 yılında yapılan referandum neticesinde Birleşik Krallık ve AB arasında ayrılma şartları müzakere edilmeye başlamıştır. Uzun süren müzakereler sonucunda Birleşik Krallık 31 Ocak 2020'de AB üyeliğinden ayrılmıştır. Brexit, Birleşik Krallık ve AB arasında yeni düzenlerin oluşturulmasına yol açan, aynı zamanda siyasi ve ekonomik etkileri beraberinde getiren önemli bir süreç olmuştur. Bu bağlamda çalışmanın temel amacı; Brexit sürecini göz önünde bulundurarak Birleşik Krallık ve Avrupa Birliğinin ilişkilerinin bu süreçte ne şekilde seyrettiğini ve sonrasında ikili ilişkilerin geliştirilmesi yönünde ne tür adımların atıldığını değerlendirmektir. Brexit, Birleşik Krallık açısından olumlu sonuçlar doğuracağı düşünülmüş bir süreç olsa da bu durum her iki tarafı olumsuz anlamda etkilediği görülmektedir. Ancak Birleşik Krallığın Üyelikten ayrılması, Avrupa Birliğine uzun vadeli bir etki yarattığı aşıkardır. Bu durumu göz önünde bulunduran diğer birlik üyesi ülkelerde Avrupa'ya karşı bir şüphecilik başlmasına da neden olmuştur. Çalışma ile Birleşik Krallık ve AB arasında meydana gelen kopukluğun ikili arasındaki ilişkiler açısından ne şekilde bir soruna yol açtığına ilişkin özgün bir araştırma olması hedeflenerek, literatüre katkıda bulunulması umulmaktadır.

**Anahtar Kelimeler:** Avrupa Birliği, Brexit, Birleşik Krallık

### ABSTRACT

The United Kingdom, which has a painful relationship with the European Union (EU), decided to hold a Brexit referendum under Prime Minister David Cameron. As a result of the 2016 referendum, the UK and the EU started to negotiate the terms of withdrawal. After protracted negotiations, the UK left the EU on January 31, 2020. Brexit has been an important process that has led to the creation of new orders between the UK and the EU and has brought political and economic effects. In this context, the main objective of the study is to evaluate how the relations between the United Kingdom and the European Union have progressed during the Brexit process and what kind of steps have been taken to improve bilateral relations afterwards. Although Brexit was initiated with the idea that it would have positive consequences for the United Kingdom, it has had a negative impact on both sides. However, it is clear that

the UK's departure from membership has a long-term impact on the European Union. This has also led to the emergence of Euroscepticism in other member states. It is hoped that this study will contribute to the literature by aiming to be an original research on how the rupture between the UK and the EU has caused problems in terms of bilateral relations.

**Keywords:** European Union, Brexit, United Kingdom

## GİRİŞ

Avrupa Birliđinin (AB) ierisinde siyasi ekonomik ve sosyal alanlarda nemli bir konuma sahip olan Birleşik Krallıđın, AB ile iliřkilerindeki sorunlar, Birleşik Krallıđın birliđe üye olduđu dönemlerden itibaren devam etmekteydi. Bu bağlamda Birleşik Krallıđın gündeminde olan Brexit referandumu 2016 yılında gerçekleştirilmiştir. Referandum sonucunda İngiltere halkı, AB üyeliđinden yarılma yönünde oy kullanmışlardır. Bu sürecin kısa süreceđi umulmuş olsa da Brexit müzakereleri 31 Ocak 2020 yılına kadar uzamıştır. Böylelikle Birleşik Krallık, 2020 yılının sonunda 47 yıllık AB üyeliđini sonlandırmıştır. Birleşik Krallıđın AB üyeliđinden ayrılması, AB'nin siyasi tarihinde bir ilk olarak karřımıza çıkmaktadır.

2008 yılında baş gösteren ekonomik kriz sonucu bazı lkelere finansal yardımların yapılması durumu söz konusuydu. Bu dođrultuda AB kimliđi dinamiđinde yer alan AB řüphecilii başlamıştır. İngiltere'de başlayan bu Avrupa řüphencilii üzerine toplumsal ve siyasal oluşumları rahatsız eden gö meselesi, Birleşik Krallıkta Avrupa'ya karřı bir mesafenin oluşmasına neden olmuřtu. Bađımsızlıđı ve zgürlüđüne nem veren İngiltere, AB ile ortak pazar ve para birliđi konusunda bir uzlaşmaya varamamıştı. Bunlarla birlikte İngiltere'nin gümrük gelirlerinden elde edeceđi karı, AB ile paylaşması ve AB bütesine yaptıđı yıllık katkının tam anlamıyla karřılık bulamadıđı düşüncesi, Birleşik Krallıkta Brexit'in yaşanmasına yol aan nemli etkenler olmuřtur. Bütün bu sorunlarda bir türlü uzlaşamayan Birleşik Krallık, sorunlarının özümünü birlikten ayrılmakta bulmuřtur.

Avrupa Birliđi, kurulduđu tarihten itibaren birçok bölgeyle entegrasyon sađlamakta başarı elde etmiş, ekonomik ve siyasi alanlarda nemli başarılar elde eden bir topluluk olmuřtur. Dolayısıyla Birleşik Krallıđın, AB üyeliđinden ayrılması Avrupa'nın bu başarısını sekteye uğratacađı düşünölmekteydi. Brexit sürecinin başlaması her iki taraf için siyasi, ekonomik, sosyal ve hukuki haklar aısından olumsuz etki yaratacađı aşıkardı. Referandum sonrasında her iki taraf için de ekonomik, siyasi, politik ve sosyal haklarda bir belirsizliđi ortaya ıkarmıştır. Brexit ile başlayan bu belirsizlik gelişmiş Euro bölgesinin ekonomisinde olumsuz sonuçlar dođurmuřtur. Brexit, aynı zamanda Birleşik Krallık ve AB vatandaşlarının sosyal haklarının kısıtlanmasıyla birlikte, bu iki güçlü aktörün siyasal iliřkileri ve dıř politikalarında yeni bir düzen oluřturmalarını gerekli kılmıştır. Bu bağlamda alıřmanın amacı dününün gündemini meřgul eden Brexit'in baş gösterdiđi nedenler, Brexit süreci ve sonrasında meydana gelen siyasi, ekonomik ve sosyal gelişmeler ışığında Birleşik Krallık ve AB iliřkilerini deđerlendirmek olacaktır.

## 1. BİRLEŐİK KRALLIĐI BREXİT'E İTEN NEDENLER VE BREXİT SÜRECİ

### 1.1. Brexit'in Ortaya ıkıř Nedenleri ve Referandum

İngiltere'de Brexit kararının ortaya ıkmasının birçok sebebi bulunmaktadır. Birleşik Krallık ve Avrupa Birliđi (AB) iliřkisinin tarihsel gemişine bakıldıđında siyasi ekonomik ve sosyal nedenlerden dolayı oldukça ekiřmeli olduđu bilinmektedir. Fakat 2008'de Amerika Birleşik

Devletleri (ABD)'de ortaya çıkan ekonomik kriz ve Lehman Brothers'in<sup>1</sup> iflas başvurusu Avrupa başta olmak üzere dünya genelinde iktisadi düzenin bozulmasına neden olmuştur. Bu krizin ardından gelen siyasi değişimler, Birleşik Krallıkta Brexit meselesinin ilk tohumlarını atmıştır. Brexit konusu sadece İngiltere, İrlanda ve İskoçların tartıştığı bir mesele olmamıştır. AB ülkelerinin ve İngiltere'nin müttefiki konumunda olan ABD'de bile çokça tartışılan bir mesele olmuştur. Brexit konusunun bu denli tartışılmasının sebebi ise uluslararası düzene getireceği siyasi, güvenlik ve iktisadi açıdan olumsuz sonuçlardır (Ayaz, 2017: 10).

Birleşik Krallık ve AB arasındaki yaşanan siyasi ve ekonomik sorunlarla birlikte, Birleşik Krallığı Brexit'e iten başlıca sebeplere bakıldığında kısaca şu şekildedir.

- Serbest dolaşım nedeniyle AB'den gelen yaklaşık 588 bin göçmen, İngiltere'nin sosyal politikalarını ve yatırımlarını olumsuz anlamda etkiledikleri düşüncesiyle yabancı düşmanlığın baş göstermesi,
  - Bağımsızlığını ön planda tutan İngiltere, bütünleşmenin giderek federal bir yapıya evrilmesinden endişe duyması,
  - İngiltere'nin bağımsızlık ve egemenliğinin kısıtlanarak arka plana atılmasından korkması,
  - İthalat ve İhracatta birliğin dikte ettiği sistem nedeniyle İngiltere'nin ticari ilişkilerindeki özgürlüğün engellenmesi ve kendi gümrük prosedürlerini kendi belirlemek istemesi (Anderson, 2016),
  - İngiltere'nin senelik ödediği katkı payının karşılığını AB'den yeterince alamadığını düşünmesi,
    - Serbest dolaşım nedeniyle gelen Avrupalılar, İngiltere'ye ekonomik yük olduğu düşüncesi,
    - İngiltere'nin, AB üyeliğinden dolayı fazlaca göç alması ve bu göçmenlerin İngiltere vatandaşlarının milli gelirinin azalmasına neden olması,
    - Ulusal güvenlik problemi.

En çok sorun çıkaran taraf Birleşik Krallık gibi görünse de bütün bu problemler İngiltere'den kaynaklandığını iddia etmek tutarsız olacaktır. İngiltere'nin AB ile yaşadığı problemlerde en çok karşılarında duran ülkeler Almanya ve Fransa koalisyonu olmuştur. Dolayısıyla meydana gelen sorunlarda oyunbozanlık tek taraflı olmamıştır.

2010 yılında David Cameron'un İngiltere başbakanı olarak seçilmiştir. Cameron dönemi, İngiltere'nin ada politikası üzerinde durduğu ve İngiliz milliyetçiliğinin yoğun yaşandığı bir dönem olmuştur. Bu bağlamda İngiltere, AB'nin tek Pazar olma çabalarına karşı çıkarak, birliğin para sistemini reddetmiştir. Böylelikle Birleşik Krallıkta, AB'ye karşı siyasi ve ekonomik şüphecilik baş göstermeye başlamıştı. Avrupa şüpheciliği siyasi, ekonomik ve kültürel sebeplerden dolayı artış gösterse de asıl etken İngiltere'nin ulusal çıkarları doğrultusunda AB'ye karşı pragmatik bir yaklaşım sergilenmesinden kaynaklı olduğu gözlemlenmiştir. İngiltere, AB'ye entegrasyon konusunda oldukça tutarsız davranarak AB'nin izlediği politikalara eleştirel bir tutumla yaklaşmıştır. Dolayısıyla Birleşik Krallık, AB'ye hiçbir

---

<sup>1</sup> “Lehman Brothers, 1847'de kurulmuş bir Amerikan küresel finansal hizmetler şirketi idi. 2008'de iflas başvurusunda bulunmadan önce Lehman, Amerika Birleşik Devletleri'ndeki dördüncü büyük yatırım bankasıydı (Goldman Sachs, Morgan Stanley ve Merrill Lynch'in arkasında), dünya çapında yaklaşık 25.000 çalışanıyla. Yatırım bankacılığı, hisse senedi, sabit getirili ve türev satış ve ticareti (özellikle ABD Hazine tahvilleri), araştırma, yatırım yönetimi, özel sermaye ve özel bankacılık alanlarında iş yapıyordu. Lehman, 1850'deki kuruluşundan 2008'e kadar 158 yıl boyunca faaliyet gösterdi”.



zaman gerçek anlamda bir entegrasyon sağlayamamıştır. İngiltere ABD' ye yakınlık gösterirken, AB'ye her daim kuşkulu yaklaşmıştır (Alibaylı, 2019: 50-54).

Birleşik krallıkta, Avrupa taraftarı siyasi gruplar azınlıktaydılar ve siyasette yeteri kadar yer edinememişlerdi. Avrupa karşıtı grupların sayıları ise bu durumun aksine oldukça fazlaydı. Brexit öncesinde ve sonrasında AB karşıtı grupların seviyelerinde farklılık olsa de bir artışı söz konusu olmuştur. İngiltere genelinde kırsal alandaki halkın büyük bir kısmı seçimde oylarını AB'den ayrılma yönünde kullanmışlardır. Kırsaldaki bu alt gelirli seçmenler “Ulusalçı ve Birleşik Krallık Bağımsızlık Partisi'nin (UKIP)” yanında yer almışlardır. UKIP muhafazakarların oylarını almakla birlikte endüstrileşememiş ekonomik krizden etkilenen bölgeleri de kendi safına çekmeyi başarmıştır. David Cameron ve İngiliz siyasetçileri de bu durumun bu şekil de sonuçlanacağını ummamışlardı. Bu gelişmeler sonucunda Cameron Birleşik Krallığın üyelik meselesini müzakere edeceğini beyan etmişti. Önceki seçimi kazanabilmek için sağ seçmenlerin oylarını almayı hedeflemiş ve böylece bu süreç hız kazanmıştır. Sağ seçmenlerin oylarını da kazanma umuduyla İngiltere'nin, AB üyeliğini referanduma götüreceği vaadinde bulundu. Bu doğrultuda Cameron, yaklaşık 40 yıl süren üyeliği referanduma taşıyarak İngiltere'yi belirsizliğe sürükleyen bir seçime gitmiştir. Cameron'un aldığı bu riskli karar diğer üye ülkelerle görüşülmeden alınmıştır. Bu karar AB'yi ciddi derecede etkileyecek bir adım olmuştur. Ancak ekonomik açıdan en çok zararlı çıkacak olan kısa vadede Birleşik Krallık olacağı da bir gerçektir (Ayaz, 2017: 11-12).

David Cameron'un, Harold Wilson'un<sup>2</sup> 1975'deki referandum politikasını izlediği görülmüştür. 1975 referandumunda Wilson, isteklerinin karşılandığı taktirde AB üyeliğinde kalacağı yönde halka sesleneceğini dile getirmişti. Bu bağlamda Wilson'unun talepleri yerine getirilmiş ve verdiği sözü tutarak halka çağırısı yapmıştı. Böylelikle 1975 yılındaki Avrupa Ekonomik Topluluğu referandumunda Wilson bu çağırısı sonucunda %67,2'lik oy almayı başarmıştı. Cameron'da, Wilson'un stratejisini uygulayarak AB üyeliğinde kalma konusunda çağırıda bulunmuştur. Fakat bu defa bu çağırısı Wilson'da olduğu gibi Cameron'un lehine sonuçlanmamıştır (Alibaylı, 2019: 50-55). Referanduma %72,2'lik bir katılım gerçekleşmiş, seçmenlerin %51,9'u İngiltere'nin AB'den ayrılması yönünde oy kullanırken, %48,1'lik kısım ise AB üyeliğinde kalma yönünde oy kullanmıştır (Karaca,2019: 54). Birleşik Krallığa bağlı olan ülkelere bakıldığında İskoçya ve Kuzey İrlanda referandumda çoğunluk olarak, AB üyeliğinde kalma yönünde oy kullanmışlardır. En çok ayrılma taraftarı olanlar ise, İngiltere ve Galler olmuştur (Çağlar Hekimoğlu, 2023: 52). Referanduma katılanlar büyük oranda kırsal kesim olmakla birlikte çoğunluğun yaşlı kesimden oluştuğu tespit edilmiştir. Dolayısıyla referandumda 18-24 yaş arası katılımcılar %64'lük bir oranla üyelikte kalma yönünde oy kullanırken, 50 yaş ve üzeri katılımcılar %36 oranda ayrılma yönünde oy kullanmışlardır (Ayata, 2019: 80). Bu duruma bakıldığında ise yeni nesil, AB üyeliğinde kalmak isterken, Birleşik Krallığın, AB'den ayrılması taraftarı olan ve İngiltere'nin bu kaderini değiştirenler daha gelenekçi düşüncelere bağlı kalan yaşlı ve az eğitilmiş kırsal sakinleri olduğu görülmektedir.

### Çizelge 1. Referandum Sonuçları

<sup>2</sup> “Şubat 1974 Birleşik Krallık genel seçimleri, Birleşik Krallık'ta 28 Şubat 1974 tarihinde yapılan genel seçimlerdir. 1974 yılı içerisinde Birleşik Krallık'ta iki kez genel seçimler yapıldı. Bu seçimlerden ilki Şubat 1974 seçimleri iken diğeri ise Ekim 1974 seçimleridir. II. Dünya Savaşından bu yana ilk kez Avam Kamarasında hiçbir parti büyük çoğunluğa ulaşamadı ve ikinci seçimlere gidildi. Bu seçimlerde Harold Wilson liderliğindeki İşçi Partisi 301 sandalye kazanırken, Edward Heath başkanlığındaki Muhafazakâr Parti ise 297 sandalye kazandı”.

Ülkeler	Referandum Sonucu	
	Ayrılma (%)’si	Kalma (%)’si
İngiltere	43,4	46,6
İskoçya	38	62
Galler	52,5	47,5
Kuzey İrlanda	44,2	55,8
Genel Sonuç	51,9	48,1

**Kaynak:** BBC News, [EU Referendum Results - BBC News](#)

Cameron, İngiltere ve AB ilişkilerini daha sağlıklı bir hale getireceği konusunda iddialı bir adım atmıştı. Ancak bu kararı beklediği sonucu vermeyerek İngiltere’nin birlikten ayrılmasına yol açmıştı. Referandum sonuçlarının açıklanmasının ardından dünya genelinde Sovyetlerin dağılması ve soğuk savaşın nihayet bulmasından bu yana, uluslararası bir meselenin sonucu bu denli öngörülmez olduğu pek görülmemiştir. Birlikten ayrılmakla son bulan süreç aşırı sağ popülist siyasi otorite’nin kazandığı ilk modern zafer olmuştur. Cameron, koltuğunu sağlama alma maksadıyla almış olduğu karar, siyasetin marjinalleşmesi sonucu Birleşik Krallığın birlikten ayrılmasıyla sonuçlandı. Böylelikle Cameron aldığı Brexit kararıyla, Birleşik Krallık ve AB’nin bölünmesine sebebiyet vermesinden dolayı, Avrupa’da savaştan sonra en büyük hata yapan Başbakan olmuştur. Bu noktada değinilmesi gereken bir konuda iki yıl öncesinde referanduma giden İskoçlar, Birleşik Krallıkta kalma yönünde oy kullanmışlardı. İskoçların İngiltere’ye bağlı kalma kararındaki temel argüman Birleşik krallığın, AB üyeliğini devam ettirmesidir. İngiltere’nin AB’den ayrıldığı bu durumu göz önünde bulundurursak ilerleyen zamanlar da bağımsızlıkları için referanduma gitmeyi gündemde tutacaklardır. Bu gelişmeler sonucunda David Cameron, “AB’den ayrılmak isteyenlerin kararına saygı duyduğunu ve onları destekleyecek bir lidere ihtiyaçlarının olduğunu beyan etmiş, 2016’nın haziran ayında görevini bırakacağını dile getirerek istifa etmiştir (Ayaz, 2017: 12-13).

#### 1.1.1. Brexit Referandum Sonuçlarına Karşı Gösterilen Tepkiler

Referandum sonucu Birleşik Krallığın AB’den ayrılması yönünde neticelenmiştir. Bu durum AB’de kalmak isteyenlerin tepkilerine yol açmıştır. AB yanlısı gruplar gösteriler düzenleyerek seçimin ertesi günü “benim kararım benim geleceğim” gibi yazıların yer aldığı pankartlarla, Referandumu protesto etmek için parlamento binasının önünde bir araya gelmişlerdir. Seçim sonuçlarının ardından yeniden referanduma gidilmesi konusunda çağrılar yapılmış ve Birleşik Krallıkta imza toplanmaya başlanmıştır. Yeniden referandum yapılması için imza toplanmasının sebebi ise, Birleşik Krallıkta 10 bini aşan imza dilekçelerine yönetimin cevaplama zorunluluğunun bulunmasıydı. Böylelikle bir gün içerisinde referandumun yenilenmesine ilişkin bir milyondan fazla imza toplanmıştır. Fakat toplanan bu imzaların 77 bininin sahte olmasından dolayı yönetim bu kampanyayı iptal etmiştir. Yeniden başlatılan imza toplama kampanyasında 4,1 milyona ulaşan imza toplanmış, ancak İngiltere yönetimi bütün imza sahiplerine referandumun yeniden yapılmayacağına ilişkin bir e-mail göndermiştir.

Referandumun yeniden yapılmayacağına gerekçe olarak ise, halk oylamasında yabancıların etkisinin söz konusu olduğunu belirtmişlerdir. Parlamentoda yer alan komitenin yaptığı bu açıklamaya göre, oyların girildiği sistemin son anda çöktüğü ve komisyonun kayıt tarihini ertelediği sırada Rusya ve Çin'in, halk oylamasında yer aldığını öne sürmüş, fakat bu müdahalenin nasıl gerçekleştiğine dair bir açıklamada bulunmamışlardır.

İskoçya halkı referandum de %62'lik oy oranıyla AB üyeliğinde kalma yönünde oy kullanmışlardı. Bu durum yukarıda da belirttiğimiz gibi İskoçya'nın bağımsızlık meselesini tekrar gündeme taşımıştır. Bunun üzerine İskoçya başbakanı “Nicola Sturgeon” yapılan referandumun “demokratik olarak aşağılayıcı” olduğunu ve İskoçların verdiği kararı ellerinden alındığını belirtmiştir. Bu nedenle İskoç yönetimi Birleşik Krallığın onayı dışında ikinci kez bağımsızlık referandumuna gidileceği yönde karar almıştır (Alibaylı, 2019: 72-73). Bunun üzerine İskoçya hükümetinin, 19 Ekim 2023'te bağımsızlık için aldığı referandum kararını, 23 Kasım 2022'de İngiltere parlamentosu oy birliğiyle reddetmiştir (setav.org). Kararın reddedilmesinden dolayı İskoçya başbakanı Nicola Sturgeon, sosyal medyada yapmış olduğu bir paylaşım, “Hayal kırıklığına uğramış olsam da Yüksek Mahkeme kararına” saygılıyım. Mahkeme yasa yapmaz, sadece yorumlar. İskoçya'ya Londra'nın onayı olmadan kendi geleceğini belirleme hakkı vermeyen bir yasa, Birleşik Krallık'ın gönüllü bir ortaklık olduğu fikrinin gerçek dışı olduğunu ortaya koyuyor ve bağımsızlık talebini güçlendiriyor. İskoçya'nın demokrasi talebi reddedilemeyecek. Bugün verilen karar İskoçya'nın bağımsızlık isteyen sesinin yükselmesini bir yönden engelleyebilir ama demokrasilerde sesimiz engellenemez ve engellenemeyecek” açıklamasında bulunmuştur (bbc.com).

Brexit Referandumunun ekonomiye olumsuz yönde çok fazla etkisi olmuştur. Birleşik Krallıkta, bir günde 250 şirketin hisse değerleri 25 milyar Sterlin değer kaybetmesine yol açmıştır. Bununla birlikte bir hafta içerisinde Dolar karşısında İngiliz Sterlini, %8,5 ve Euro karşısında 7,2'lik bir değer kaybederek, Sterlin, 33 yılın en düşük seviyesine gerilemiştir (bbc.com). Sterlinin bu kadar değer kaybetmesi, dünya sıralamasında İngiltere ekonomisi 5. Ülke seviyesine gerilemiştir (Öztürk, 2022, 23). Referandum neticesi dünya genelinde büyük bir yankıya yol açmıştır. Bununla birlikte AB yönetimi “Birleşik Krallık'ın referandum sonucunda çıkan kararı en kısa zamanda uygulamasını bekliyoruz. Kararın bekletilip uygulanmaması bazı sorunlara neden olabilir. Britanya'yı gelecek yıllarda Avrupa Birliği'nde tekrar görmek isteriz” şeklinde ortak bir açıklama yapmıştır (aljazeera.com).

## 1.2. Brexit'in Tamamlanma Süreci

Brexit referandumunda başarısız olan Cameron'un istifasının ardından yerine dönemin İçişleri Bakanı Theresa May, Kraliçe tarafından 13 Temmuz 2016'da İngiltere Başbakanlığına getirilmiştir (İşcan, 2021: 491). May göreve gelmesinin ardı sıra Brexit sürecini, Lizbon Antlaşmasının 50. Maddesi<sup>3</sup> bağlamında hazırladığı bir belgeyi, AB konsey başkanına göndererek, İngiltere'nin üyelikten ayrılma sürecini resmen yürürlüğe koymuştur. May, 2017'nin Mart ayına kadar Lizbon Antlaşmasının 50. Maddesini işleme koyarak ayrılma şartlarını ve yeni ticari antlaşmaları müzakere ederek, sonuçlandırmayı amaçlamıştır. Bu görüşmeler sonucunda taraflar İngiltere'nin birlikten ayrılması konusunda bir antlaşma taslağı

<sup>3</sup> “Her üye devlet, kendi anayasal kurallarına uygun olarak Birlikten çekilmeye karar verebilir. Çekilme kararı alan üye devlet, niyetini Avrupa Birliği Zirvesi'ne bildirir. Birlik, söz konusu devletle, Avrupa Birliği Zirvesi tarafından belirlenen yönlendirici ilkeler ışığında, bu devletin Birlik ile gelecekteki ilişkisinin çerçevesini dikkate alarak, çekilmeye ilişkin kuralları belirleyen bir anlaşmayı müzakere eder ve akdeder. Bu anlaşma, Avrupa Birliği'nin İşleyişi Hakkında Antlaşma'nın 218. maddesinin 3. paragrafına uygun olarak müzakere edilir. Anlaşma, Birlik adına, Avrupa Parlamentosu'nun muvafakatini aldıktan sonra, nitelikli çoğunlukla hareket eden Konsey tarafından akdedilir”.

üzerinde uzlaşmış, ancak bu antlaşma İngiltere parlamentosu tarafından üç defa reddedilmiştir (Çağlar Hekimoğlu, 2023: 53). Brexit müzakerelerine odaklanan May, iç politika eleştirileri ve parti içerisindeki bölünmeler sebebiyle, düştüğü güçsüz görünümünü bertaraf etmek için erken seçime gitmiş, ancak başarılı olamamıştır. Böylelikle 29 Mart'ta nihayete erdirilmesi planlanan birlikteliğin ayrılma süreci ileri tarihlere ertelenmiştir.

Başbakan Mayın görevinin son bulmasıyla, Muhafazakâr Parti'de bir buçuk ay süren liderlik çekişmesi, Temmuz 2019'da neticelenmiştir. Muhafazakâr Partinin yeni lideri ise, eski Londra Belediye Başkanlığı ve Dışişleri Bakanlığı görevlerinde bulunan, Boris Johnson getirilmiştir (İşcan, 2021: 492). Brexit antlaşmasında hüsrana uğrayan Theresa May'ın görevi bırakmasının ardından koltuğuna, Boris Johnson oturmuş oldu (Ayata, 2019: 85). Boris Johnson yeni kabinesini Brexit yanlısı kişilerden oluşturarak, Brexit konusuna odaklanmıştır. Birleşik Krallık Parlamentosu, Johnson'un, Brexit sürecini kendi istekleri doğrultusunda yönetmesine engel teşkil edeceğini anlamış, Parlamantonun aldığı 5 haftalık tatil kararını, İngiltere yüksek mahkemesinden geri döndürmüştür.

Johnson, eski başbakanı Theresa Mayın hazırlamış olduğu AB antlaşmasının yetersiz olduğunu belirterek, AB ile yeniden müzakereye başlamıştır. Eski antlaşmayı da göz önünde bulunduran Johnson, önceki antlaşmanın bazı maddelerini değiştirmek suretiyle, yeni bir Brexit antlaşması hazırlamıştır. Ancak Birleşik Krallık Parlamentosu çıkardığı bir yasa ile Johnson'u, AB'den yeni bir erteleme süresi daha talep etmeye zorlamıştır. Bunun üzerine Boris Johnson, 28 Ekim'de AB'ye erteleme talebini imzasız bir mektupla bildirerek, 29 Ekim'de Birleşik Krallıkta bulunan muhalif partileri de ikna ederek erken genel seçimin 12 Aralık 2019'da gerçekleşmesini sağlamıştır. Yapılan bu erken seçimde Johnson aldığı oylarla, 650 koltuktan 365 millet vekili çıkararak, istediği düzenlemeyi parlamentodan kolaylıkla geçirmesine imkanını bulmuştur (İşcan, 2021: 492). Johnson'un, AB'den ek süre talebi üzerine AB, Brexit'in tamamlanması için üç aylık bir ek süre tanıyarak, 31 Ocak 2020'yi son Brexit tarihi olarak belirlemiştir. Tasarlanmış olan yeni Brexit anlaşması Birleşik Krallık Parlamentosuna sunulmuştur. Parlametodaki engelin kalkması üzerine 330 oy ile yeni tasarı kabul edilmiştir. Sonrasında Lordlar Kamarası ve Kraliçenin onayı ile Brexit anlaşması yasallaştırılmıştır. Ardından Brexit antlaşması AB Konsey Başkanı ve Komisyon Başkanlarının imzalamasıyla 31 Ocak 2020 tarihinde Birleşik Krallık, AB üyeliğinden resmi olarak ayrılmıştır (Çağlar Hekimoğlu, 2023: 58). Ancak İngiltere, AB'nin karar süreçlerinde yer almasa da üyeliğinin devam ettiği, 11 aylık bir geçiş süreci bulunmaktaydı ve bu sürenin son bulmasıyla birlikte Birleşik Krallık, AB üyeliğinden tamamen ayrılmış olacaktır (İşcan, 2021: 492).

## Çizelge 2. Brexit Sürecindeki Gelişmelerin Tarihsel Sıralaması

23 Ocak 2013	Başbakan David Cameron, AB üyeliğini referandumla götürme sözü verdi.
23 Haziran 2016	Birleşik Krallık'ta yapılan referandumda %51,9 ile AB'den ayrılma sonucu çıktı.
29 Mart 2017	Theresa May, Brexit sürecini resmen başlattı.
14 Kasım 2018	Birleşik Krallık ve AB Brexit Anlaşmasına vardı.
15 Ocak 2019	Birleşik Krallık parlamentosu Brexit Anlaşmasını 202'ye karşı 432 oyla reddetti.
12 Mart 2019	Birleşik Krallık parlamentosu Brexit Anlaşmasını 242'ye karşı 391 oyla 2. kez reddetti.
29 Mart 2019	Birleşik Krallık parlamentosu Brexit Anlaşmasını 286'ya karşı 344 oyla 3. Kez reddetti.
10 Nisan 2019	AB Brexit'i 31 Ekim'e erteledi.
24 Temmuz 2019	Boris Johnson, May'dan başbakanlığı devraldı.
17 Ekim 2019	Boris Johnson Brexit Anlaşmasını revize etmeyi başardı.
19 Ekim 2019	Boris Johnson AB'ye imzasız bir mektup yazarak Brexit'i 31 Ocak'a erteletmek zorunda kaldı.
12 Aralık 2019	Boris Johnson erken genel seçimin ardından tek başına iktidara geldi.
31 Ocak 2020	Birleşik Krallık AB'den resmen ayrıldı.

**Kaynak:** [İngiltere'nin AB serüveni resmen sona erdi: Brexit sürecinde son 4 yılda neler yaşandı? | Euronews](#)

## 2. BREXİT SONRASI BİRLEŞİK KRALLIK VE AVRUPA BİRLİĞİNİN İLİŞKİSİ

Brexit sonrası İngiltere ile AB arasında geçiş süreci olarak belirlenen 11 aylık zaman zarfında yeni ilişkiler belirlenmiştir. Bu süreç içerisinde İngiltere, AB'nin kuralları çerçevesinde gümrük birliğinin ve ortak pazarın bir parçası olarak varlığını sürdürmüştür. Tarafların talepleri doğrultusunda geçiş sürecinde uzatılabilme olanağı olsa da Johnson bu süreci ileriye sarkıtmadan AB ile yeni ilişkileri konusunda belirli çizgiler çekerek, Brexit sürecini nihayete erdirmiştir. Birleşik Krallık, bu dönem içerisinde AB ile siyasi, ekonomik, sosyal, güvenlik, ticari ve hukuki meseleleri müzakere ederek, Ticaret ve İş Birliği Antlaşması (TCA) yapılmıştır. Böylelikle 24 Aralık 2020'de İngiltere'nin AB'ye olan üyeliği son bulmuştur. Birleşik Krallık, bu süreçte sadece AB ile değil Japonya, Norveç, İsviçre, Kanada ve Türkiye gibi birçok ülke ile karşılıklı serbest ticari antlaşmalar yapmıştır.

### 2.1. Güvenlik ve Savunma Konusundaki İlişkileri

Brexit'in tamamlanmasıyla Birleşik Krallık, AB kurumlarında temsil hakkını kaybederek, birlikten bağımsız ülke konumuna gelmiştir. Bu bağlamda İngiltere'nin talebinden dolayı güvenlik ve savunma konusu, TCA kapsamının dışında kalmıştır (Çağlar Hekimoğlu, 2023: 53). Referandum sonrası 2019'da İngiltere ve AB'nin ilişkilerini belirleme hususundaki Siyasi Deklarasyonda savunma ve güvenliğin iş birliği içerisinde bir ortaklık kurulması mevzu bahis olmuştur. Fakat Birleşik Krallık, AB ile dış güvenlik ve savunma politikalarında iş birliği konusunu kurumsallaştırmaya ihtiyaç olmadığını düşünerek bu meseleyi Şubat 2020 müzakerelerine bırakmıştı (europarl.europa.eu). Brexit'in, dış politika hususundan Birleşik Krallık ve AB açısından etkili olacağı ön görülmektedir.

Ayrılık sonrasında Birleşik Krallığın yayınlamış olduğu bir belgede önümüzdeki süreçte Birleşik Krallık için jeopolitik ve ekonomik cazibe merkezinin Japonya, Çin ve Hindistan gibi doğu ülkeleri olacağı ve diplomatik ilişkilerde Asya'ya öncelik tanıyacağını belirtmiştir. Birleşik Krallık soğuk savaş sonrasındaki güvenlik ve dış politikalar konusunda birçok değişikliği içinde barındıran ve Başbakan Johnson'un Avam Kamarası'nda sunduğu "Rekabetçi

Bir Çağda Küresel Britanya” başlığının da yer aldığı belge olmuştur. Johnson, Belgede İngiltere'nin “Yumuşak Gücüne” vurgu yaparak Asya'da etkin bir rol oynayacaklarını belirtmiştir (insamer.com). Johnson'un bu sözleri, Birleşik Krallığın AB üyeliğinden ayrılmasından sonra dış politikalarda rota değişikliği yapacağı anlaşılmıştır. Birleşik Krallık, 2030 yılında olası bir Rus saldırısını göz önünde bulandırarak nükleer başlıklarını artırmaya yönelik çalışmalar geliştirmektedir. AB ye bakıldığında ise nükleer kapasitesini geliştirmesi hususunda pek ısrarlı görünmemektedir. İngiltere'nin birlikten ayrılması durumu AB'nin dış politikaları ve savunma konusunda zayıf kaldığı görülmektedir. Çünkü İngiltere AB'nin askeri ve savunma gücünü büyük ölçüde karşılamaktaydı (Yılmaz, 2022: 191).

AB, Brexit'in ardından savunma ve güvenlik yönündeki girişimlerine ivme kazandırmıştır. Bunun nedenlerinin başında ise birlik içerisindeki önemli askeri güce sahip olan İngiltere'nin üyelikten çekilecek olması, AB'nin güvenlik ve savunmada güçsüzleşeceği gelmektedir. Bir diğer neden de ABD Başkanı Trump'ın, müttefiklik konusunda gelenekselci bir yaklaşım sergilemesi ve NATO'nun 5. Maddesindeki ortak savunmanın koşullara bağlı olarak gerçekleştirileceğini işaret etmesiydi. Bu dönemde Avrupa Savunma fonu; yıllık koordineli savunma değerlendirilmesi hususunda yeni mekanizmalar geliştirmiştir. Yine bu bağlamda daha önce Lizbon Antlaşmasında yer alan ancak gerçekleştirilmeyen “Kalıcı yapılandırılmış İş Birliğini (Permanent Structured Cooperation/PESCO)'yu” yeniden aktifleştirme girişiminde bulunmuşlardır. AB Bankalar Konseyinin Kasım 2022'de aldığı bir karar sonucu, PESCO çerçevesindeki Askeri Hareketlilik Projesinin merkezi konumunda olan Hollanda'ya, Birleşik Krallığı Projeye dahil olma hususunda davet etme yetkisi vermiştir. Birleşik Krallık, başta PESCO'ya dahil olma konusunda çekingen yaklaşmıştır. Ancak 2020'de AB'nin PESCO'ya üçüncü ülkenin dahil olması için yaptığı düzenlemeleri göz önünde bulundurarak, PESCO'nun Askeri Hareketlilik Projesine başvuruda bulunmuştur. Brexit sonrasındaki AB'nin bütün bu girişimleri Avrupa'nın “stratejik özerkliğini” geliştirme adımları olarak karşımıza çıkmaktadır. Brexit sonrasında savunma ve güvenlik konusunda Birleşik Krallık, AB ile kurumsal oluşumlardan kaçınarak, çıkarları doğrultusunda esnek ve geçici antlaşmalarda ortak iş birliklerini tercih etmiştir. İngiltere Brexit sonrasında savunma ve güvenlik konusundaki iş birliklerini AB ile NATO vasıtasıyla gerçekleştirmiştir (Çağlar-Hekimoğlu, 2023: 89).

## 2.2. Ekonomik ve Ticari İlişkileri

Aralık 2020 de Birleşik Krallık ve AB arasındaki yapılan Ticaret ve İş Birliği Antlaşmalarına bakıldığında İngiltere, AB ile Güvenlik ve Dış Politika alanlarından daha ziyade ilişkilerini ticari ortaklık üzerinden idame ettirdiği görülmektedir. İkili arasında daha önce yapılmış olan Serbest Ticaret ve Ortaklık Antlaşmalarının 1 Mayıs 2021'de yürürlüğe girmesi sonucu İngiltere, birliğin uluslararası antlaşmaları ve politikalarından çekilmiş oldu (Koltuk ve Kaval, 2022: 365). Bununla birlikte antlaşma kapsamında “makul olan ve menşe düzenlemelerine uyan bütün ürünler için sıfır kota ve sıfır tarife” uygulanmıştır. Böylelikle İngiltere ve AB arasında ortak ticaretin devamı güvence altına alınmıştır (Balkır, 2021:238). Birleşik Krallık ve AB arasında her ne kadar TCA kapsamında ortak ticareti teminat altına alınmış olsa da gümrük birliği ve ortak Pazar konusunda İngiltere'nin bir bağlılığı söz konusu değildir. Bu durum İngiltere ile Avrupa arasında hizmet ve ticaretin önceden olduğu gibi pürüzsüz bir şekilde devam etmediğini ortaya koymaktadır. Ortak pazarın kaybedilmesi sonucunda gümrük prosedürlerinin geri gelmesi ve sevk edilen malların kontrole tabi tutulması, her iki taraf için bürokrasiyi artırma gereksinimine ve ekstra maliyete neden olmuştur.

Birleşik Krallık ve AB arasında yapılan ticaretin 2020 yılına nazaran 2021 yılında %14'lik bir azalma meydana gelmiştir. Bu durum Brexit'in her iki taraf içinde olumsuz bir sonucu olarak karşımıza çıkmaktadır. AB Komisyon Başkan Yardımcısı Maros Sefcovic' TCA'nın

yürürlüğe girdiği tarihten bu yana artan bürokrasi ve ticaret maliyetleri hem Birleşik Krallık açısından hem de AB açısından mal ve ticari hizmetin ciddi oranda olumsuz yönde etkilendiğini dile getirmiştir. Bu bağlamda AB Komisyonunun verilerine göre, 2020’de İngiltere’den Avrupa’ya yapılan mal ithalatı 169 milyar Euro iken, 2021’de bu oran %13’lük bir düşüşle 146.9 Milyar Euroya gerilemiştir. 2019’a bakıldığında ise Covid 19’unda etkisiyle birlikte ikili arasında ki ithalatın, 2021 senesinde %25 düştüğü görülmüştür (Çağlar-Hekimoğlu, 2023: 84-86). Birleşik Krallığın, ticaret açısından %45’lik ihracatı ve %53’lük ithalatı olmak üzere en büyük pazarı Avrupa ülkeleri olduğu bir gerçektir. Bu durumu İngiltere uluslararası istatistik ofisi (Office for National Statistics/ONS) 2021’de İngiltere’nin Avrupa’da yaptığı ithalatın %44.7, ihracatın ise %42 olduğunu ortaya koyarak bu düşüşü ispatlamıştır. İngiltere dış ticaretinin yarısından fazlasını AB ile yapmaktaydı. Sadece Almanya, Hollanda ve Fransa’nın yatırımları, İngiltere içerisindeki yabancı sermayenin %60’ına tekabül etmekteydi. Yine yurt dışı yatırımlarının %97’sini 15 AB ülkelerine yapmaktaydı. Birleşik Krallığın, AB’den ayrılması sonucunda yabancı sermayesi %22 gerilemiştir (Öztürk, 2022, 24).

Brexit’in ardından Birleşik krallık ve AB arasındaki yapılan ticari istatistiklere bakıldığında oldukça düşük olduğu görülmüştür. Özellikle 2020 ile 2021 arasında İngiltere’den AB ye yapılan ihracatlardaki mal değeri %46 oranda düşüş göstermiştir. Ancak 2022 yılında İngiltere ile AB arasındaki yapılan ticarete, mal değeri yükselerek, 2022’nin temmuz ayında İngiltere’nin ihracatı, 1997’den bu tarihe kadarki en yüksek rakam olarak belirlenmiştir. (Çağlar-Hekimoğlu, 2023: 84-86).

2023 yılında Brexit antlaşması kapsamında Birleşik Krallık ve AB, Kuzey İrlanda’nın ticari koşullarını ortaya koyan Windsor Antlaşması bağlamında yeni ticari iş birliğinin önü açılmıştır. İngiltere Başbakanı Rishi Sunak, yeni antlaşmanın bir başlangıç olduğunu ve bu antlaşma kapsamında Birleşik Krallığın tamamına ticaret akışının sağlayarak, Kuzey İrlanda’nın Birlik içerisinde egemenliğini teminat altına alacağını dile getirmiştir. Avrupa komisyonu Başkanı bu yeni ticari antlaşmayı ikili arasında tarihi bir antlaşma olarak nitelendirmiştir. Bu yeni antlaşma ile Birleşik Krallık ve AB’nin ticari ilişkilerinin geliştirilmesi amaçlanmıştır. İngiltere ve AB arasındaki bu antlaşmalar kapsamında gümrük kontrollerinin azaltılacağını, böylelikle gümrüklerdeki mal akışının hızlandırılmasını hedeflenmektedir (bbc.com).

### 2.3. Sosyal ve Hukuki Açından ilişkileri

Brexit sonrasındaki diğer bir hususta Birleşik Krallık ve AB vatandaşlarını ilgilendiren hukuki meselelerdir. İngiltere’nin birlikten ayrılmasıyla birlikte Schengen bölgesinden de mahrum kalmıştır. Geçiş sürecinin tamamlanmasının ardından Avrupa vatandaşları Birleşik Krallık topraklarında kimlik kartları ile birlikte dolaşım haklarını kaybetmişlerdir. Üç aydan fazla kalmak istedikleri taktirde pasaport ibrazları ve altı aydan azda az bir süre kalmak isteseler de “oturma izni” zorunluluk şartı getirilmiştir. Brexit sürecinden önce Birleşik Krallıkta yaşam sürdüren AB vatandaşlarına, İngiltere hükümeti, 30 Haziran 2021 tarihine kadar oturma izni başvurusunda bulunmaları gerektiğini, aksi taktirde sınır dışı edilecekleri konusunda uyarıda bulunmuştur (Yılmaz, 2022: 189).

Diğer yandan İngiltere vatandaşları ’da aynı şartlar doğrultusunda AB ülkelerinde serbest dolaşım yapamayacaklardır. Fakat gerekli seyahat nedenleri varsa sağlık sigortalarını yatırarak, pasaportları ile Avrupa’da seyahat edebileceklerdir. Birleşik Krallık, AB’den ayrılmadan önce yaklaşık 1 milyon İngiliz vatandaşı Avrupa ülkelerinde ikamet ederken, 2 milyon Avrupa vatandaşı da İngiltere’de ikamet etmekteydi. Brexit sonrasında farklı bölgelerde yaşayan insanların sağlık, çalışma izni ve emeklilik gibi konularda da birtakım sorunlar meydana gelmiştir (Balkır, 2021:217).

Birleşik Krallık üyelikten ayrıldıktan sonra İngiltere topraklardan büyük ölçüde Avrupa vatandaşı, AB'ye geri dönmüştür. Aynı zamanda İngiltere hükümetinin yayınladığı resmi verilerde, 2021 yılının başında yaklaşık üç bin AB vatandaşının İngiltere'ye girişinin engellendiğini açıklamıştır. Ocak 2021 yılından bu yana İngiltere'de ikamet ve çalışmak amaçlı gelen AB vatandaşlarına, İngiltere hükümeti ağır göçmenlik politikası uygulamaktadır. Bu bağlamda göç akının önüne geçmek ve istihdama fayda sağlamak amaçlı, nitelikli göçmenlerin belirlenmesi için puanlama sistemi getirmiştir. Bu sisteme göre İngiltere'ye göç etmek isteyen AB vatandaşları belirli seviyede İngilizce bilmesi, eğitim durumu ve yaş kriterleri gibi bazı şartları sağlaması gerekmektedir. Belirlenen bu kriterleri sağladığı takdirde 70 ve üzeri puan alan kimselerin İngiltere'de kalması değerlendirilecektir.

Brexit'in getirdiği diğer bir meselede Birleşik Krallık ve AB arasındaki Erasmus öğrenci değişimidir. Önceden her sene AB ülkelerinden yaklaşık 30 bin öğrenci Birleşik Krallık Üniversitelerinde Erasmus kapsamında Eğitim görmekteydi. Ancak İngiltere'nin AB'den ayrılmasıyla Üniversitelerinin antlaşmaları da iptal edilmiştir. Birleşik Krallıkta okumak isteyen öğrenciler açısından bu durum oldukça zorlayıcı bir hal almıştır. 2021'den sonra AB'li öğrencilere Üniversitelerde eğitim alabilmesi için 6 yıllık vize şartı getirilmiştir. Öğrencilerin vize alabilmesi için İngiltere'deki herhangi bir eğitim kurumundan kabul mektubu alması, akıcı İngilizce okuması, konuşması ve anlıyor olması şartı getirilmiştir (Yılmaz, 2022: 189).

## SONUÇ

Birleşik Krallık ve AB arasında sorunlu bir tarihsel geçmişinin olmasıyla birlikte günümüzdeki siyasi ve ekonomik problemlerin Brexit'i tetiklediğini söylemek mümkündür. Birleşik Krallığın, referanduma gitmesinin somut bazı sebepleri de bulunmaktadır. 2008 yılındaki ABD merkezli ekonomik kriz tüm dünyayı etkilediği gibi İngiltere ve AB'yi de derinden etkilemiştir. Bu krizi takiben sosyal sorunlarında baş göstermesiyle Birleşik Krallıkta milliyetçiliğin artması ve popülist siyaset, Brexit'i meydana getiren başlıca nedenlerden birisi olmuştur. Diğer hususlara bakıldığında ise ortak tarım politikası, Birleşik Krallığın AB bütçesine gereğinden fazla katkıda bulunması ve İngiltere'nin bu yapmış olduğu katkının karşılığını alamadığı düşüncesi idi. Bu dönemlerde Avrupa'dan Birleşik Krallığa yapılan göç akını bölgedeki popülist ve sağ partilerin, göçmenlere karşı pozisyon almalarına yol açmıştır. Geçmişten günümüze kadar AB ile siyasi mesafesini korumaya çalışan, İngiltere'deki aşırı sağ partiler de göçmen düşmanlığı giderek artmıştır. Bu bağlamda David Cameron, Birleşik Krallıkta yapılan seçimlerde sağ partilere giden oyları geri kazanmak için referandum sözünü vererek, Brexit sürecini başlatmış oldu. Referandum sonucunda AB'den ayrılması yönünde karar alan İngiltere için 43 yıllık birlikteliği bitirme süreci başladı. 2016 yılında yapılan Brexit referandumunu sonrası, Birleşik Krallık ve AB için uzun ve sancılı bir süreç olmuştur. Uzun müzakereler sonunda Birleşik Krallığın AB'den ayrılma şartları belirlenerek, 2020 yılında Birleşik Krallık, AB üyeliğinden resmen ayrılmıştır.

Brexit'in ardından ortaya çıkan konjonktür de her iki tarafında oldukça etkilendiği görülmektedir. Brexit sonrasında İngiltere'nin AB ile ortak pazarının ortadan kalkması sonucunda bir önceki yıllara göre ikili arasındaki yapılan ticarete çok büyük düşüşler yaşanmıştır. Aynı zamanda bu kopukluğun, ekonomik etkilerle birlikte, gümrük prosedürlerinin geri gelmesi ve yapılan mal transferleri gümrüklerde kontrole tabi tutulmasına, serbest dolaşımın kaldırılması ve hizmet alanlarının zayıflamasına, Londra AB'nin en büyük finans merkezi olma konumunu kaybetmesine "(Düşünce kuruluşu New Financial'ın raporuna göre,



İngiltere'deki bankalar, 2022 yılının mart ayına kadar yaklaşık 900 milyar sterlin değerindeki varlığı İngiltere'den, AB ülkelerine taşıdı. İngiltere'deki 275 şirket de Brexit nedeniyle operasyonlarının bir kısmını İngiltere dışına çıkarması”, diğer yatırımcıların yönünü diğer cazip merkezi olan AB ülkelerine çevirmesi ve AB açısından İngiltere'nin yapmış olduğu katkı payını kaybetmesi gibi birçok ekonomik kayba yol açmıştır. Kaldı ki finans sektörünün Birleşik Krallığa yıllık ortalama 132 milyar Sterlin katkı sağlamaktaydı ve ekonomideki katkı payı%6,9 civarındaydı. Bunun yanında finans sektörü iş istihdamı bakımından yaklaşık 1.1 milyon insanın çalışmasına olanak sağlamaktaydı (www.aa.com.tr). Birleşik Krallığın, AB'ye yapmış olduğu yaklaşık 8 milyar Euroluk katkı payının karşılığını alamadığını düşünmekteydiler. Ancak Brexit sonrasındaki Birleşik Krallığın ekonomisindeki ciddi düşüşler ve yukarıda belirtilen istatistiki verilere bakıldığında AB'ye yapmış olduğu katkının karşılığını kat be kat aldığını ortaya koymaktadır. Ayrılık sonrasında “Bank of England ve OBR (Office for Budget Responsibility) tarafından yayınlanan” verilere göre İngiltere ekonomisi %2'lik bir düşüş yaşadığı ve bu düşüşün haftalık yaklaşık 400 milyon Sterlinin kaybına yol açtığı ortaya koyulmuştur. Birleşik Krallığın AB'den ayrılma durumu kısa vadede Birleşik Krallık için uzun vadede ise AB için büyük bir kayıp olarak görülmektedir. Çünkü Birleşik Krallık, birlikteki en güçlü savunmaya, hammadde kaynaklarına ve jeopolitik açıdan önemli bir konuma sahipti. Birleşik Krallığın AB'den ayrılmasının ardından birlik içerisinde güçlü bir savunma ve nükleer güce sahip olan Fransa'nın birlik üzerinde hegemonya kurma çabasına neden olmuştur.

Bunların yanı sıra ikili arasındaki yasal haklar ve dış politikaya, Birleşik Krallık ve AB vatandaşlarının farklı bölgelerde çalışmasına, eğitimine, iş kurmasına ve uzun süreli ikametlerde vize zorunluluğunun getirilmesi gibi daha birçok sorunlara neden olmuştur.

Bütün bunların sonucunda Birleşik Krallık nükleer güç kapasitesini geliştirerek, Avustralya ve ABD ile müttefikliğini derinleştirme yönünde adımlar atmıştır. Bu bağlamda Birleşik Krallık, Asya ve Pasifikte başta güç olmayı hedeflemektedir. Brexit sürecinde ve sonrasında Birleşik Krallık ve AB ilişkileri siyasi, sosyal ve ticari anlamda kötü etkilenmiştir. Ancak 2022 yılından itibaren bu durumun giderek iyileştiği görülmektedir. İngiltere'nin AB'den memnuniyetsizliği nedeniyle üyelikten ayrılması sonucunda her anlamda yeni stratejik adımlar atmakla birlikte AB ile de yeni antlaşmalar imzalayarak, her iki tarafın yararına olacak şekilde farklı alanlarda ilişkilerini geliştirdiği görülmektedir.

Sonuç olarak her sorunlu başlayan ilişkiler yeni sorunlar doğuracağı, bu sorunlarda uzlaşma sağlanmadığı takdirde siyasi, ekonomik ve sosyal istikrarsızlığın kaçınılmaz olduğu bir gerçektir. Bu anlamda İngiltere ve AB, yaşadığı bu kopukluk nedeniyle uzun yıllar sancılı bir sürece tanıklık etmişlerdir. Dolayısıyla kurulu düzenin dağılması, ekonomik kayıplara neden olmasıyla birlikte, sağlıklı bir düzenin yeniden inşa edilmesi gerekmektedir.

## KAYNAKÇA

Alibaylı, S., *İngiltere-Avrupa Birliği İlişkileri: Brexit*, Yüksek Lisans Tezi. Eskişehir Anadolu Üniversitesi Sosyal Bilimler Enstitüsü Uluslararası İlişkiler Anabilim Dalı. 2019.

Anderson, M., Juden, M., & Rogerson, A., After Brexit: New Opportunities for Global Good in the National Interest. CGD Policy Paper, 89, 2016.

Ayata, A., Brexit'in Birleşik Krallık ile Avrupa Birliği Açısından Sonuçları, 2. Uluslararası İnsan ve Toplum Bilimleri Araştırmaları Kongresi, 2019.

Ayaz, E., Brexit'in Birleşik Krallık ile Avrupa Siyaseti Açısından Sonuçları, Alan Analizi. Yakın Doğu Enstitüsü Raporları No: 05, 2017.

Balkır, C., "Brexit: Ekonomik Çözüm veya Yeniden Dirilişin İlk Adımı", Ankara Avrupa Çalışmaları Dergisi, 20: 209-243, 2021.

Çağlar Hekimoğlu, K., *Birleşik Krallık Dış Politikası: Brexit Sonrası Yeniden Yapılanma*. Doktora Tezi. Karadeniz Teknik Üniversitesi Sosyal Bilimler Enstitüsü Uluslararası İlişkiler Anabilim Dalı, 2023.

İşcan, İ. H., İngiltere'nin Avrupa Birliğinden Ayrılış Sürecinde Göç Faktörünün Etkisi, BŞEÜ Sosyal Bilimler Dergisi 6 (2), 484-503, 2021, 2021.

Karaca, T., *Lizbon Antlaşması'yla Tanınan Ayrılma Hakkı Çerçevesinde Brexit Süreci, Brexit'in Birleşik Krallık ve Ab Üzerinde Muhtemel Etkileri*. Yüksek Lisans Tezi. Ankara

Üniversitesi Sosyal Bilimler Enstitüsü Avrupa Birliği ve Uluslararası Ekonomik İlişkiler Anabilim Dalı Uluslararası İlişkiler Bilim Dalı, 2019.

Koltuk, D. A. & Kaval, F., Birleşik Krallık-Avrupa Birliği Ticaret ve İş Birliği Anlaşması ve Türkiye'nin Gümrük Birliği Modernizasyonu. Gazi Akademik Bakış, 16 (31), 361-375, 2022.

Öztürk. A., Brexit Çerçevesinde İktisadi Birliklerin Varlığına Dair Görüşler: Editör E. Kavanoz & Editör A. Uzun (Protokol Dergisi), (ss. 18-32), Trabzon: Karadeniz Teknik Üniversitesi Stratejik Araştırma Merkezi Dergisi, 2022.

Yılmaz, E. A., “Brexit Sonrası Sürecin Avrupa Birliği ve Birleşik Krallık’a Mevcut ve Beklenen Etkileri”, Pamukkale Sosyal Bilimler Enstitüsü Dergisi, Sayı 52, Denizli, ss.179-195, 2022.

<https://www.setav.org/iskoclarin-bagimsizlik-istrari> (Erişim Tarihi: 11, 09, 2023).

<https://www.aa.com.tr/tr/ekonomi/londra-dunyanin-en-buyuk-finans-merkezi-olmayi-surdurme-iddiasinda-/1724739> (Erişim Tarihi: 12 ,16, 2023).

[Brexit: World reacts as Britain votes to leave the EU | Brexit News | Al Jazeera](#) (Erişim Tarihi: 11, 14, 2023).

[EU Referendum Results - BBC News](#)(Erişim Tarihi: 11,17,2023).

[Brexit: Key questions after Britain's vote to exit the EU - BBC News](#)(Erişim Tarihi: 12, 09, 2023).

<https://www.bbc.com/turkce/articles/c9rde22n9lxo> (Erişim Tarihi: 11, 19, 2023).

<https://www.bbc.com/turkce/articles/cm53yx7g3pko> (Erişim Tarihi: 11, 22, 2023).

[https://www.europarl.europa.eu/thinktank/en/document/EPRS\\_BRI\(2021\)696176](https://www.europarl.europa.eu/thinktank/en/document/EPRS_BRI(2021)696176)(Erişim Tarihi: 11, 15, 2023).

<https://www.insamer.com/tr/ingiltere-dis-politika-ve-guvenlikte-rota-degistiriyor-3824.html> (Erişim Tarihi: 12, 06, 2023).

## BİLİMSEL ARAŞTIRMALARDA BİLİMSELLİK KRİTERİ OLARAK ETİK

**Prof.Dr., FATMA EBRU İKİZ**

Dokuz Eylül Üniversitesi RPD Uygulama ve Araştırma Merkezi, İzmir, Türkiye,  
- 0000-0003-4381-1658

**ALPER ASLAN**

Dokuz Eylül Üniversitesi, Sosyal Bilimler Enstitüsü, Avrupa Çalışmaları  
Doktora Programı, İzmir, Türkiye, 0000-0002-2191-5299

### ÖZET

Etik, yaşamı tamamıyla etkileyen bir yöntemdir. Diğer olgu ve disiplinler gibi bilimi de etkilemektedir. Zira etik, bilimsel tutumların sınırını çizmektedir. Etiğin ahlaki davranışların neler olduğunu belirttiği şekilde bir yanılgıya düşülmemelidir. Etiğin işlevi, ahlaka uygun hareketlerin nasıl belirleneceğine dair yöntemler yaratmaktır. Bu yöntemler bir çalışmanın bilimsellik taşıyıp taşımadığının tespitine de esas alınır. Ancak etiğin "ne olduğu", daha doğru bir ifade ile "ne olmadığı" üzerine fikir birliği dahi bulunmamaktadır. Üstelik etik tartışmaların odak noktası sınırı net bir biçimde belirlenmemiş bilimsel uğraşlar üzerinde toplanmışsa, fikir ayrılığı daha da derinleşmektedir. Bu araştırmanın birinci amacı, etiği tanımlamaktır. Araştırmanın ikinci amacı, bilim ve etik arasındaki ilişkiyi ortaya koymaktır. Araştırmanın son amacı ise bilimsel araştırmalarda bilimsellik kriterlerine yönelik görüşleri ifade ederek müşterek bir bilimsellik kriterinin oluşturulup oluşturulmadığını belirlemektir. Çalışma içeriği derleme yöntemiyle oluşturulmuştur. Çalışmanın sonucunda bilimsel araştırmaların tamamında müşterek kabul edilebilecek "etik" haricinde herhangi bir bilimsellik kriterinin belirlenemeyeceği savı ortaya koyulmaktadır.

**Anahtar Kelimeler :** Etik, Ahlak, Bilim ve Etik İlişkisi, Bilimsellik Kriterleri

### 1. GİRİŞ

Etik, bir bireyin, sistemin ya da topluluğun davranışlarını yöneten ilkeler bütünü olarak, doğru ve yanlış davranışları temellendirme uğraşına yönelik sorunları ele alan felsefe dalıdır (Akarsu, 2017; Siau ve Wang, 2020: 17). İyi ve kötü davranış tiplerinin neler olduğunu

sorgulayan felsefe disiplini; ahlaksal tutumların ilkelerini tespit ederek ödevin ve sorumluluğun sınırını çizmeye çalışır, ortak bir değer, vicdan veya ahlak kavramlarının oluşturulup oluşturulamayacağını tartışır (Cevizci, 2021: 165; Çüçen, 2012: 26).

Etik; Yunanca “ahlak” veya “töre” gibi anlamlarda kullanılan “ethos” sözcüğünden türemiştir (Türk Dil Kurumu, 2015: 10). Ancak etik ile ahlak birbirlerinden farklı kavramlardır. “Ethos” ve “ahlak” ile aynı anlamda kullanılan Latince “mos” kelimesinin türevi olan “moral” sözcüğü yaygın kullanımı itibari ile ahlakın batı dillerindeki işlevini karşılamakta, etik ile ahlakın farklılıklarına dair bir kanıt oluşturmaktadır (Işık, 2019: 127). Bununla birlikte bilim ahlâkı yerine bilim etiği ifadesinin tercih edilmesi de başka bir kanıttır. O halde etiği ve bilimin etik ile olan etkileşimini açıklamak adına; etik ilkelerin bilime yansımalarını irdelemeden önce söz konusu ayrımı anlamak gerekir.

“Ahlak” kelimesi; insanın tabiatından dolayı gösterdiği tutum anlamına gelen “hulk” sözcüğünün tikel halidir. Töre, örf, adet, gelenek, görenek gibi günlük hayatta sıklıkla karşılaşılan sözcükler ile huy ve karakter sözcüklerini içerisinde barındıran ahlak, belirli bir topluma, belirli bir zamanda, belirli bir mekânda hâkim olan inançlar ve yazısız kurallar bütünü olarak ifade edilebilir. Ahlak kuralları belirli bir zamana ve topluma aittirler. Diğer bir deyişle bu kurallar genel geçerliliğe sahip değildirler, özeldirler ve zamandan zamana ya da toplumdan topluma değişebilirler (Kale, 2014: 93). Oysa etiğin sınırlarının çizilip çizilemeyeceği başlı başına bir tartışma konusudur. Filozofların bir bölümü evrensel etik kodların belirlenebileceğini ileri sürmekte diğerleri ise kültürel farklılıklar gibi sebepleri ileri sürerek etik kuralların evrensellik taşımayacaklarını savunmaktadırlar.

Ahlak kuralları, pasif bir alıcı konumundaki bireye toplum tarafından aktarılırlar. Bu bakımdan ahlak kuralları günlük ilişkilerde geçerlilik kazanmakta, toplum tarafından uygulamaya döküldüğünden soyut kalmamaktadır. Diğer bir ifade ile ahlak, hayatın içerisindeki somut bir pratiğe evrilmektedir. Etik ise somutlaşan ahlak pratiğinin kuramıdır. Birey, etik aracılığıyla ahlak kurallarını süzgecinden geçirir. Tutarlılığını sınavdığı kuralların pasif alıcısı olmaktan çıkarak etkin bir sorgulayıcıya dönüşür. Sorgulamaları neticesinde tutarlı ve ahlaki kabul ettiği kuralları içselleştirir. Nihayetinde bir süzgeç işlevi gören felsefi disiplin olarak etik, insan açısından bir duruş biçimini alarak ahlaki kuralların nasıl olması gerektiği, evrensel bir ahlak düzeninin yaratılıp yaratılmayacağı, erdemli tutumların sınırı gibi sorgulayışlarla varlığını canlı tutmaktadır (Topdemir, 2016: 39).

Öte yandan etiğin, bir tutumun ahlaki olup olmadığını belirtmeyeceği, tutumun ahlaki olup olmadığına nasıl erişilebileceğini göstermeyi hedeflediği vurgulanmalıdır (Gündüz, 2016: 23). Dolayısıyla etik, ahlaki kurallar yaratmamakta, kuralların ahlaki olup olmadıkları hakkındaki tespitlere yönelik yöntemleri ortaya koymaktadır. Sonuç olarak etik salt bir pratik olarak kalmamakta, ilkeler üreten yöntemsel bir felsefi disiplin niteliği kazanmaktadır.

Yalnızca ahlaki kuralları sorgulamak kişiyi etik hakkında bir düşünüşe itmez. Zira her birey davranışlarının ahlaki olup olmadığına dair günlük sorgulamalarda bulunmaktadır. Ancak bu sorgulamaları etik düşünüşten ve tutarlılıktan sıklıkla uzaktır. Öte yandan etik felsefesi düşünürleri, etik problemlere sistematik bir yanıt ararlar. Onların amaçları insanların sergilemelerini arzuladıkları etik tutumlarına rehber olmak yahut daha doğru bir ifade ile uygun ortamı hazırlamaktır (Cevizci, 2018: 110-111).

Söz konusu tutumların bir boyutu doğrudan bilim insanlarını ilgilendirmektedir İfade edilen tüm açıklamalar doğrultusunda etik, yaşamı tamamıyla etkileyen bir yöntem olarak benimsenir. Etik, diğer olgu ve disiplinler gibi bilimi de etkilemektedir. Zira etik, bilimsel tutumların sınırını çizmektedir. Ancak etiğin ahlaki davranışların neler olduğunu belirttiği şeklinde bir yanılığa düşülmemelidir. Onun işlevi, ahlaka uygun hareketlerin nasıl belirleneceğine dair yöntemler yaratmaktır. Bu yöntemler bir çalışmanın bilimsellik taşıyıp taşımadığının tespitine de esas alınır. Ancak etik ilkelerin "ne olduğu", daha doğru bir ifade ile "ne olmadığı" üzerine fikir birliği dahi bulunmamaktadır. Üstelik etik tartışmaların odak noktası sınırı net bir biçimde belirlenmemiş bilimsel uğraşlar üzerinde toplandığında, fikir ayrılığı daha da derinleşmektedir. Bu araştırmanın birinci amacı, etik ilkeleri tanımlamaktır. Araştırmanın ikinci amacı, bilim ve etik arasındaki ilişkiyi ortaya koymaktır. Araştırmanın son amacı ise bilimsel araştırmalarda müşterek bir bilimsellik kriteri bulunup bulunmadığını belirlemektir.

## 2. ETİK İLKELER VE BİLİM-ETİK İLİŞKİSİ

Bilim insanının bilimsel araştırmada uyması gereken kaideler, bilim-etik etkileşimi ile belirlenmektedir. Bu nedenle bir bilimsel araştırma, kendisiyle ulaşılmak istenen ideale, etik ilkelere uyduğu oranda yaklaşır. Zira etik ilkeler, bilimlerde sıklıkla karşılaşılan tutumların hatalı ve dolayısıyla düzeltilmesi gereken yönlerinin anlaşılması açısından bir süzgeç niteliği görmekte, bilim insanını ve bilimsel yöntemi doğrudan etkilemektedirler. Ayrıca çeşitli meslek dallarına yönelik yürütülen bilimsel araştırmalarda da etik ilke ve kaygılar bulunmakta (Sayım, 2023: 343), bu ilkeler sıklıkla ilgili meslek grubu ya da birliği tarafından betimlenerek duyurulmaktadır. Meslek gruplarını doğrudan ilgilendiren etik ilkeler bulunması, bilimsel araştırmalarda uyulması gereken etik kuralların bir pratiğini yansıttığından ayrıca önem taşımaktadır.

5176 sayılı Kamu Görevlileri Etik Kurulu Kurulması ve Bazı Kanunlarda Değişiklik Yapılması Hakkında Kanun, Kamu Görevlileri Etik Davranış İlkeleri ile Başvuru Usul ve Esasları Hakkında Yönetmelik, Denetim Görevlilerinin Uyacakları Mesleki Etik Davranış İlkeleri Hakkında Yönetmelik, Yükseköğretim Kurumları Etik Davranış İlkeleri, Yükseköğretim Kurumları Bilimsel Araştırma ve Yayın Etiği Yönergesi, Türkiye Barolar Birliği Meslek Kuralları, Hekimlik Meslek Etiği Kuralları, Kamu Görevlileri Etik Rehberi gibi birçok mevzuat ve yazılı belgede çeşitli etik ilkeler saptanmıştır. Bunlardan Kamu Görevlileri Etik Davranış İlkeleri ile Başvuru Usul ve Esasları Hakkında Yönetmelik hükümlerine göre etik davranış ilkeleri; görevin yerine getirilmesinde kamu hizmeti bilinci (Madde 5), halka

hizmet bilinci (Madde 6), hizmet standartlarına uyma (Madde 7), amaç ve misyona bağlılık (Madde 8), dürüstlük ve tarafsızlık (Madde 9), saygınlık ve güven (Madde 10), nezaket ve saygı (Madde 11), yetkili makamlara bildirim (Madde 12), çıkar çatışmasından kaçınma (Madde 13), görev ve yetkilerin menfaat sağlamak amacıyla kullanılmaması (Madde 14), hediye alma ve menfaat sağlama yasağı (Madde 15), kamu malları ve kaynaklarının kullanımı (Madde 16), savurganlıktan kaçınma (Madde 17), bağlayıcı açıklamalar ve gerçek dışı beyan (Madde 18), bilgi verme, saydamlık ve katılımcılık (Madde 19), yöneticilerin hesap verme sorumluluğu (Madde 20), eski kamu görevlileriyle ilişkiler (Madde 21), mal bildiriminde bulunma (Madde 22) olarak belirtilmiştir ve kamu görevlilerinin görevleri esnasında bu ilkelere uymakla yükümlü oldukları ifade edilmiştir (Madde 23).

Birleşik Krallık Ekonomik ve Sosyal Araştırma Konseyi (UKRI Economic and Social Research Council) araştırmaları ile ilgili 6 temel etik ilkenin bulunduğunu belirtmektedir. Buna göre araştırmalar, bireyler ve toplum için faydayı en üst düzeye çıkarmayı, risk ve zararı en aza indirmeyi amaçlamalıdır. Bireylerin ve grupların haklarına ve onurlarına saygı gösterilmelidir. Mümkün olan her çalışmada katılım gönüllü olmalı ve katılımcılar çalışma hakkında ayrıntılı şekilde bilgilendirilmelidir. Araştırmalar bütünlük ve şeffaflıkla yürütülmelidir. Sorumluluk ve hesap verilebilirlik kurallarının sınırları açıkça tanımlanmalıdır. Araştırmaların bağımsızlığı korunmalı, çıkar çatışmalarının önüne geçilmelidir (2021).

Shamoo ve Resnik ise etik kuralları geniş yorumlamakta, bilim ile etiğin uyuşmasının doğal bir sonucu olarak beliren ve bilim etiğinin ekseriyetine temas eden birçok temel ilke bulunduğunu öne sürmektedirler (2022: 17-18);

### Çizelge 1. Bilimsel Araştırmalar İçin Etik İlkeler

Etik İlke	Açıklama
Dürüstlük (Honesty)	Bilimlerde beliren etik ilkelerin belki de en önemlisidir. Zira içerisinde dürüstlüğün yer edinemediği bir bilimsel teşebbüsün öteki etik ilkelere uygun olup olmadığının değerlendirilmesinin bir gereği kalmamaktadır. Dürüstlük gerek bilimsel araştırmalarda gerekse tüm faaliyetlerde diğer tüm etik ilke ve standartlara uygun davranmak olarak tanımlanabilir (Kamu Görevlileri Etik Davranış İlkeleri ile Başvuru Usul ve Esasları Hakkında Yönetmelik, Madde 9; Yükseköğretim Kurumları Etik Davranış İlkeleri, Madde 1.2.(2)). Bilimlerde dürüstlük dışı davranışlar yalnızca bilgiyi edinim yollarında ortaya çıkmazlar. Aynı zamanda bu bilgilerin sınanmasında ve sunulmasında da kendilerini gösterebilirler. Bu nedenle dürüstlük, bilimsel sürecin sadece bir bölümünde nazara alınan değil, tamamına yayılan evrensel bir olgu olma özelliği taşımaktadır (Türk Tabipleri Birliği Etik Kurulu, 2020: 55).

<p>Tarafsızlık (Objectivity)</p>	<p>İnsanın tamamen tarafsız bir konumda olması, pratikte mümkünlük taşımayan bir idealdir. Ancak söz konusu gerekçe, bilimsel perspektifte bilim insanının sübjektif yargılara vararak gerçekliği değiştirmesi ya da edindiği sonuçları çarpıtmasını haklı çıkarmaz. Bilim insanı gerek araştırmalarında gerekse insanlara yönelik tutumlarında objektif bir şekilde hareket etmeli ve ulaştığı sonuçların objektif nitelikler taşıdığından emin olmalıdır. Tarafsızlık, yasallık ve dürüstlük ilkeleri birbirlerini tamamlamakta (Kamu Görevlileri Etik Davranış İlkeleri ile Başvuru Usul ve Esasları Hakkında Yönetmelik, Madde 9); fırsat eşitliğini engelleyici davranışların tamamı yasaklanmaktadır (Türk Dil Kurumu: 2015: 25; Vilnius University of Applied Sciences Code of Academic Ethics, 2020: 2). Özellikle araştırmaların insan üzerinde yürütüldüğü bilimlerde bu ilke “adalet(justice) ilkesi” olarak adlandırılmaktadır (Miracle, 2016: 226).</p>
<p>Açıklık (Openness)</p>	<p>Başkaları tarafından yapılan keşifler ancak bilinebilir olurlarsa bilimin gayesine hizmet ederler. Zira bilim birikimsel biçimde ilerlemektedir. Yani hiçbir bilimsel disiplin, sıfırdan başlamaz. O, kendisi veya başka disiplinler tarafından doğru kabul edilen olguların üzerine inşa edilir. Bilim birikimsel olmasının yanı sıra eleştireldir de. Yalnızca eleştirilebilen bilgilerin tutarlılığında fikir kılınabilir. Bu niteliği ile bilim dogmatizmden ayrılır. Ancak açık olmayan; yani bilinmeyen veriler, olgular, metotlar ve sonuçlar eleştirilemeyecekleri gibi bilimsel araştırmalara temel de teşkil edemezler. Bu nedenle doğruya erişmek isteyen bilim insanı, çalışmalarında şeffaf olmalı, araştırma yöntemini, verileri ve bulguları paylaşarak eleştirilere önem vermelidir (National Health and Medical Research Council, 2018a: 2). Masic, Hodzic ve Mulic’e göre araştırmalar için kullanılan fonların kaynağı da açıkça duyurulmalıdır (2014: 1078).</p>
<p>Entelektüel özgürlük (Intellectual freedom)</p>	<p>Bilim insanları ancak özgürce düşünebildikleri ve düşündüklerini özgürce ifade edebildikleri ortamlarda bilime hizmet edebilirler. Özgürlük; araştırma, inceleme, tartışma ya da aktarma gibi bilginin ediniminde, geliştirilmesinde ve iletilmesinde hür olunmasını gerektirir (Yükseköğretim Kurumları Etik Davranış İlkeleri, Madde 1.2.(1)). Güven kültürünü gerektiren (Vilnius University of Applied Sciences Code of Academic Ethics, 2020: 2) özgürlük, eleştiri ile mümkündür. Tüm büyük keşifler, bir eleştirinin ürünüdürler. Bilimin baskı ile veya otoriter bir ortamda gelişmeleri imkansızdır.</p>



<p>Fikri mülkiyete saygı (Respect for intellectual property)</p>	<p>Diğerlerinden farklı olarak bu ilkenin aracısız biçimde bilimsel gelişmelerde pay edindiği söylenemez. Ancak bilim bir mücadele sahası biçiminde kabul edildiğinde bu mücadelede hızla ilerleyenlerin ödüllendirilmesi ve geride kalanların bu ödülün mahrum bırakılması bilim insanlarına motive kaynağı olmakta, fikri mülkiyete duyulan saygı insanları yeni araştırmalara teşvik etmektedir. Bu ilke, izin verilmemiş verilerin, yöntemlerin ve sonuçların kullanılmasını yasaklamaktadır. Bilim insanı her ne şartta olursa olsun telif haklarını saygı duymalıdır. Bireylerin rızası olmadan onlara yazarlık atfetmek, yazarların onayı alınmadan araştırma yayınlamak, yazarlık kriterlerini karşılamayan bireylere fahri yazarlık vermek ve intihal yasaktır (National Health and Medical Research Council, 2019: 6). Yasağın temelinde fikri mülkiyete saygı yatar.</p>
<p>Koçluk (Mentoring)</p>	<p>Bilim insanları denetimleri altında bulunan araştırmacılara bilimsel araştırmalarda rehberlik sağlamalıdır (National Health and Medical Research Council, 2018b).</p>
<p>Toplumsal sorumluluk (Social responsibility)</p>	<p>Bilim insanı topluma faydalı olmayı amaçlamalı, toplumsal konulara ilgisiz kalmamalıdır (Yükseköğretim Kurumları Etik Davranış İlkeleri, Madde 5.1.(b)). Bunun için, elde ettikleri bulguları mümkün olan en geniş kitleye, onlar tarafından anlaşılabilir biçimde iletmelidir. Sivil toplum kuruluşları, halk, hükümetler dahil tüm kamuoyu bilim insanının sorumluluk sahasına dahildir (National Health and Medical Research Council, 2020: 7). Bilim insanları, sorumluluklarını yerine getirirken subjektif görüşlerine değil objektif sonuçlara başvurmalıdır (Yükseköğretim Kurumları Etik Davranış İlkeleri, Madde 2.4).</p>
<p>Hesap verebilirlik ve yasallık (Accountability and legality)</p>	<p>Bilim insanı, bilimsel araştırmalarından hukuken ve bilimsel açıdan sorumludur. Hukuken sorumludur zira hayatın her alanında olduğu gibi bilim de araştırma süreçlerinin tamamını kapsayan yasalara konu edilir. Bilim, hangi zamanda ve mekânda yürütülüyorsa orasının pozitif hukuk kurallarına uygun biçimde sürdürülmelidir (Association of Social Anthropologists of the UK and the Commonwealth, 2024: 9; National Health and Medical Research Council, 2018a: 2). Aynı zamanda bilim insanı, kendisine yöneltilen bilimsel sorulara cevap vermeye hazır olmalıdır. Bilim insanının hesap verebilirliği; çalışmalarının ilgili mevzuata uygun olması ve gerekçesini cevaplayabileceği sonuçlara ulaşmasıyla mümkündür. Bu nedenle hesap verebilirlik ve yasallık birbirlerinden ayrı değerlendirilememektedir. Bilim insanı yürüttüğü araştırmanın doğurabileceği sonuçları ve etkileri önceden düşünmelidir (National Health and Medical Research Council, 2020: 1).</p>

<p>Gizlilik (Transparency)</p>	<p>Bilim insanı gerek bilimsel süreçte gerek meslek sürecinde gizliliğe riayet etmesini bilmelidir. Kendisine yayımlaması için gönderilen makaleler ya da gizli tutulması gereken kayıtları zamanından önce açıklamamalıdır. Ayrıca varsa görüşme tutanakları, gizli hükümet bilgileri ya da kişisel verileri aksi belirtilmedikçe gizli tutmalıdır (Varkey, 2021: 20). Gizlilik, kapsamlı yorumlanmalıdır. Özellikle tıp biliminde yürütülen kimi araştırmalarda, araştırma konusunun dahi gizli tutulması gerekebilir (Masic, Hodzic ve Mulic, 2014: 1076).</p>
<p>Meslektaşlara saygı (Respect for colleagues)</p>	<p>Bilim insanlarının diğer bilim insanlarına ve öğrencilere yönelik davranışlarında da dikkat etmeleri gereken esaslar bulunmaktadır (Yükseköğretim Kurumları Etik Davranış İlkeleri, Madde 1.2.(5)). Bunlardan birisi de karşılıklı saygıdır. Bilim insanı, meslektaşlarının bilimsel araştırmalardaki görüşlerine saygı duymalı, fikirlerini ve eleştirilerini kibarca dile getirmelidir (Code of Ethics at the Lithuanian University of Health Sciences, 2013: 6). Bu saygı ihmal veya ihlal edildiği sürece bilimsel dayanışma sekteye uğrar ve bilimsel ereklere ulaşmak mümkün olmaz</p>
<p>Verimlilik (Responsible publication)</p>	<p>Bilimsel amaçlara araç ve madde teşkil eden kaynakların sınırlı olduğu bir gerçektir. Bununla birlikte insan da başlı başına bir kaynaktır. Zira zamana sahiptir. Pekâlâ bilim insanı sınırlılığın farkında olmalı ve sınırlı kaynaklarını, sınırı olmayan bilimsel keşifler uğruna verimli biçimde paylaşmalıdır (National Health and Medical Research Council, 2018a: 2). Kamu kaynakları, niceliksel ve niteliksel anlamda yoğun çalışmalar üretmek için tüketilmeli, mesai süresi dahil olmak üzere kaynak kullanımında etkin, verimli ve tutumlu davranılmalıdır (Yükseköğretim Kurumları Etik Davranış İlkeleri, Madde 5.1.(1)). Aksi takdirde araştırmacıların, sorumluluğu doğabilmektedir (Yükseköğretim Kurumları Etik Davranış İlkeleri, Madde 1.2.(3)).</p>
<p>Deneklere saygı (Human subjects protection and animal care)</p>	<p>Bilimsel çabalar insan ürünü olmakla yetinmezler. Aynı zamanda insana yönelik bir üründürler. Bu nedenle özellikle fenni ve tıbbi bilimlerde gerçekleştirilen keşiflerin öncelikle insanlar ya da hayvanlar üzerinde denendikleri görülür. Bu durumda deneklere derin bir saygı ve özen gösterilmeli ve onların hakları ihlal edilmeden çalışmalar sürdürülmelidir. Araştırmaların birincil amacı yeni bilgi üretmek olsa da bu amaç deneklerin haklarından üstün değildir (Masic, Hodzic ve Mulic, 2014: 1075). Deneklere saygı ilkesi canlıları konu edinen araştırmalardaki muhtemel risklerin azaltılmasıyla birlikte söz konusu insan ise araştırma ya da deneye katılımın gönüllülüğü de esas alır (Artal ve Rubenfeld, 2017: 111).</p>

Kendini geliřtirmek (Competence)	Bilim insanı, yařamı boyunca kendisini sürekli geliřtirmeli ve yetkinlięi ile uzmanlıęını pekiřtirmelidir. Kendini geliřtirmek, bilim insanı için hem bir hak hem de bir sorumluluktur. O, bir hususta bilgisinin yetersiz olduęunu fark ettięinde bu eksiklięi gidermek için çabalamalıdır (National Health and Medical Research Council, 2019: 5).
----------------------------------	--

Yılman (2015: 11) belirtilen tüm ilkeleri kapsar biçimde etięin; sosyal sorumluluk, dayanıřma ve sosyal fayda deęerlerini teřvik ettięini bu nedenle rasyonel, ahlaki, eřitlikçi, çoęulcu ve demokratik toplumun merkez noktasını oluřturduęunu ileri sürmektedir. Bilim özeline inildięinde, arařtırmalar kabul edilebilir ve edilemez olan tutumları ayırt etme standardı olarak benimsenen etik ilkelere uygun olmalysa da (Erol, 2017) Novelskaité ve Puçétaité tarafından yapılan bir çalıřma, bilim insanların etik ilkelerin farkında oldukları ancak pratikte uygulamadıklarını göstermektedir (2012).

Resnik'e göre bilimsel arařtırmaların etik normlara uygun yürütülmesinin birçoę sebebi vardır (2020). İlk olarak etik ilkeler; doęru ve yanlıřın, yalan ve gerçeęin ayırt edilmesine dolayısıyla arařtırmanın asıl amacına ulařmasına katkıda bulunurlar. Böylelikle hata minimize edilir. İkinci olarak güven, hesap verilebilirlik ve saygı gibi deęerleri teřvik edeceęinden çeřitli kurumlardan farklı bilim insanların ortak bir paydada buluřmasını saęlar. Arařtırmaların çoęunluęunun multidisipliner nitelik tařıdıęı düşünüldüęünde bunun önemi daha iyi anlařılmaktadır. Üçüncüsü etik normlar, bilimsel arařtırma yürüten bireylerin topluma ve tüm varlıklara karřı sorumlu tutulmasını öngördüęünden maddi çıkar çatıřmalarının, kaynak suistimallerinin ve hukuk ihlallerinin önüne geçer. Zira insanlar yararlılıęına, kalitesine, hukukilięine ve bütünlüęüne güvendikleri arařtırmaları desteklemektedirler. Son olarak etik ilkeler, ahlaki ve sosyal deęerlere uyulmasını saęladıęından varlıkların bilimsel deneyler sonucunda zarar görmesini engellemektedirler.

### 3. BİLİMSEL ARAřTIRMALARDA BİLİMSELLİK KRİTERLERİ

Bilimsel arařtırmalara uygulanabilecek müřterek bilimsellik kriterlerinin bulunup bulunmadıęını sorgulamadan önce bilimsel arařtırma tanımlanmalı, bilahare bilimsellik kriteri ile ifade edilmek istenenin ne olduęu açıklanmalıdır. Bilimsel arařtırmayı ve bilimsellik kriterini tanımlamamadan müřterek kriterlerin bulunup bulunmadıęını tespit etmek mümkün gözükmemektedir. O halde bilimsel arařtırma; bilime katkı saęlamayı hedef edinen, bunu ise planlı ve sistematik biçimde verileri toplayarak, topladıęı verileri yine sistematik bir biçimde yorumlayıp deęerlendirerek yapan arařtırmalar olarak tanımlanabilir (Çaparlar ve Dönmez, 2016: 212). Bilimsel arařtırmaların tamamı bir soruya cevap vermeyi amaçlar. Dolayısıyla bařlangıç noktası her zaman bir sorudur (Tayřır, 2020: 35). Öncelikle arařtırma sorusu belirlenecek, daha sonra bu soruyu cevaplamak için hangi yönteme bařvurulacaęı kararlařtırılacaktır. Bilimsel yöntemin seçiminde arařtırmacı tamamıyla özgür deęildir. Zira bilimsel yöntem; tarafsız, objektif, akla ve amaca uygun seçilmelidir. Bilimsellik kriterleri ise

somut, tutarlı, doğru ve geçerli bilginin; soyut, tutarsız, yanlış ve geçersiz savlardan ayırt edilmesini sağlayan ölçütlerdir. Bilimsel araştırmalardaki bilimsellik kriterleri, neyin bilimsel neyin bilimsellik dışı olduğunu tespit etmek işlevi görmektedirler. Diğer bir ifade ile bilimsellik kriterlerine uygun olmayan savlar, bilim dışı olarak kabul edilirler. Bu tip savlar genellikle soyut, metafiziksel, dogmatik, kanıtlanamayan, tekrarlanamayan, gözlemlenemeyen, herhangi bir sınamaya tabi tutulamayan inanç, görüş, tutum ve önermelerdir. Bir çalışmanın, bilimsellik kriterlerine uyduğu oranda kaliteli olduğu kabul edileceğinden bilimsel bir araştırmada bilimsellik kriterlerine uyum, sürecin tamamını kapsamaktadır. Bilimsel merakın başladığı ilk soru, soruyu cevaplamak amacıyla başvuru yöntem ve ulaşılan sonuç dahil bilimsel araştırmanın tümü bilimsellik kriterlerine uyumlu bir şekilde yürütülmelidir. Aksi takdirde araştırmanın bilimsel nitelik taşıdığından bahsedilememektedir.

ABD’de bir okuldaki biyoloji öğretmenleri tarafından altı adet bilimsellik kriterinin bulunduğu ileri sürülmüştür; tutarlılık (consistent), gözlemlenebilirlik (observable), doğa ilkelerine uygun olmak (natural), öngörülebilirlik (predictable), sınanabilirlik (testable), dogmatik olmamak (tentative). CONPTT olarak kısaltılan söz konusu ilkeler, bir araştırmanın bilimsel niteliğe sahip olduğunun kabul edilebilmesi için uyulması gereken başat şartlardır. İfadeler ve araştırmalar, söz konusu ilkeler açısından yetersizse bilimsellik dışıdır. Tutarlılık, kaç defa olursa olsun tekrarlanan gözlemler ve deneylerin tamamen olmasa bile yüksek oranda aynı sonuçları vermesidir. Bir araştırma, aynı ya da yüksek benzerlikteki şartlarda tekrarlandığında çok farklı sonuçlarla karşılaşılıyorsa bilimsel değildir. Olgu, tekrarlanması sonucunda kendi içerisinde taşıdığı çelişkilerden de arındırılmakta, uygulama sonuçları belirginleşmektedir. Gözlemlenebilirlik, insanın beş duyu organı ile algılayabilmesidir. Gözlem sürecinde mikroskop ya da teleskop gibi çeşitli araçlardan yararlanılması durumu değiştirmez. Olgu veya bulgular gözlemlenemiyorsa bilimsel oldukları söylenemeyecektir. Zira gözlemlenebilir olmayan aynı zamanda insandan insana göre değişen subjektif yargılar içerebileceğinden kanıtlanabilir de değildir. Doğa ilkelerine uygun olmak, bir olgunun açıklamasının doğaüstü varlıklara ya da metafiziksel varsayımlara dayalı olarak yapılmamasıdır. Bilimsel deneyler, gerek duyulan koşullar yaratıldığında tekrarlanabilirlerdir. Ancak doğa ilkelerine uygun olmayan yani metafizik etmenlerin varsayımına dayanan savlar test edilemeyecekler, bilimsel sınamalara tabi tutulamayacaklardır. Doğallık olarak da ifade edilebilen bu kriter, bir olayın meydana gelmesinde “neden?” ve “nasıl?” sorularının doğaya dayandırılarak açıklanmasıdır. Öngörülebilirlik, doğa ilkelerine uygun biçimde gerçekleşen olguların, tamamen olmasa da yüksek oranda tahmin edilebilir olmasıdır. Geleceğe yönelik her tahmin, bilimsellik taşıyorsa aynı zamanda test edilebilirdir. Test edilebilirlik, gerçekleşen olguların bilimsel ilkeler doğrultusunda, gözlem, deney ya da diğer araçlarla tekrarlanabilir olmasıdır. Metafizik ya da soyut savlar, test edilemeyecekleri gibi teste esas da alınmazlar. CONPTT’de yer alan son kriter olarak dogmatik olmamak ise, bilimsel araştırmaların yanlış olduklarının kanıtlanabileceği, “değişmez” kabul edilemeyecekleridir. Tarih, geçmişte doğru kabul edilen ancak günümüzde yanlışlanan olgularla doludur (Eresia-Eke, 2010: 345-347).

Bilimsel araştırmalardaki bilimsellik kriterlerine getirilen yorumlar yalnızca fen bilimleri özeline indirgenen kriterleri içeren CONPTT tanımlaması ile sınırlı değildir. Yokuş ve Akdağ

(2019) bilimsel arařtırmalardaki bilimsellik kriterlerine yönelik çeřitli yazarların grřlerini inceledikleri alıřmalarında, akademisyenlerin sıklıkla zerlerinde durduėu bilimsellik kriterlerinin; uygun yntem ve analiz tekniklerinin seilmesi, etik ihlallerinden kaınılması, arařtırma sorusunun orijinalliėi, objektiflik, raporlama standartlarına uyulması, konu hakkında gncel alıřmalara atıf yapılması, gereki ve uygulanabilir zmler sunulması, zmlerin zıt alıřmalar da deėerlendirilerek retilmesi olduėunu belirtirler (s.522). Berezow ve Hartsfield ise bilimsellik kriterlerini; aıka belirlenmiř bir terminoloji, llebilirlik, deneyin sonucunu etkileyen faktrleri doėrudan kontrol edebilme, yinelenebilirlik, tahmin edilebilirlik yani ngrlebilirlik ve sınanabilirlik olarak kabul etmektedirler ve etiėin bilimsel arařtırmaları sınırladığını eklemektedirler (2012). Etiėin tedrici konumuna tm arařtırmalar iin dikkat ekilmektedir.

#### 4. SONULAR VE DEėERLENDİRME

alıřmanın btnnden de anlaşılacağı zere bilimsel arařtırmalarda bilimsellik kriterlerinin ne olduėu hususunda mřterek bir yaklařım bulunmamaktadır. Bunun iki temel sebebi olduėu dřnmektedir. Sebeplerin ilki yazarların bilimsel arařtırmadan ne beklediėi ile baėlantılıdır. Beklenti bilimin bilim dıřı olan ile ayrımı ise kriterlerin sayısını geniř tutmak bilimsel arařtırma olarak kabul edilebilecek alıřmaların sayısını olduka azaltacaktır. Bir eėitim kurumu sayıca daha az kriter ortaya koyma cihetine giderken bařka bir arařtırmacı bilimselliėin sınırını kesin olarak izmeyi tercih edebilmektedir. Sebeplerin ikincisi ise bilimler arasında tabiatlarından kaynaklanan farklılıklardır. Tarih ve biyolojiyi ya da hukuk ve kimyayı aynı kriterlerin szgecinden geirmek ne teoride ne de pratikte mmkn deėildir. Tarih biyolojiye nazaran daha soyuttur, hukuk da tarihe. Kimya biliminde testler yapabilmek, biyolojiye nazaran daha kolaydır. Tarihi olayların ise testi ya da tekrarı mmkn deėildir. Bilimsel aıdan titizlik tařıyan alıřmalar, fen bilimlerinde daha kolay tespit edilebilirken sosyal bilimlerin oėunda yinelenebilirlik, test edilebilirlik, ngrlebilirlik gibi kriterlere uygunluėun deėerlendirilmesi sz konusu olamamaktadır. Sosyal bilimler ile doėa bilimlerinin znden kaynaklanan bu ayrım sebebiyle mřterek bilimsellik kriterlerinin mevcudiyeti ya da bilimsellik kriterlerinin tm bilim dallarına eřit řekilde uygulanabileceėi ileri srlememektedir. Etik ilkeler bunun istisnasıdır.

Etik ilkelere uygunluk, hangi yntem veya disipline baėlı olursa olsun tm bilimsel arařtırmaların temelinde yer alan mřterek yegane bilimsellik kriteridir. Onun yokluėu, sosyal bilimlere ya da doėa bilimlerine mensubiyeti fark etmeksizin btn bilimsel arařtırmaları temelden sakatlamaktadır. Bilimsel arařtırmaların, etik standartlara uygunluėu kaınılmazdır. Bilimsel arařtırmalarda etik ilkeler sonucunda; gvenilirlik ve tarafsızlık kazanılır, iřbirliėi teřvik edilir, arařtırmalar topluma ve varlıklara saygı ile yrtlr, gizliliėe ve aıklıėa riayet edilir. Arařtırmayı yrten bilim insanı, sorumluluk bilinci tařır. Bilimsel arařtırmaları tm ilkeleri ile etkileyen etik; bilimsel arařtırmanın hatadan ve ihlalden soyutlanarak yrtlmesini saėlar. zetle; etik standartlara aykırı olan arařtırma ve ifadeler bilimsellikten uzaktır. İntihal byledir. Etik, bilimselliėin temelidir. Etiėin bulunmadığı bir alıřma, adı ya da disiplini ne

olursa olsun belirtilen tüm diğer kriterleri taşısa dahi yine de bilimsel bir çalışma olarak kabul göremeyecektir.

## KAYNAKÇA

- Akarsu, B., *Felsefe Terimleri Sözlüğü*, İnkılap Yayınevi/İstanbul, 2017.
- Artal, R., & Rubinfeld, S., Ethical Issues in Research. Best Practice & Research Clinical Obstetrics & Gynaecology, 43, 2017.
- Association of Social Anthropologists of the UK and the Commonwealth. (2024). Ethical Guidelines for Good Research Practice, [https://www.theasa.org/downloads/ethics/Ethical\\_guidelines.pdf](https://www.theasa.org/downloads/ethics/Ethical_guidelines.pdf) (Erişim tarihi: 10.03.2024)
- Berezow, A. B., & Hartsfield, T. (2012). What Separates Science From Non-science? Real Clear Science, [https://www.realclearscience.com/articles/2012/05/30/what\\_separates\\_science\\_from\\_non-science\\_106278.html](https://www.realclearscience.com/articles/2012/05/30/what_separates_science_from_non-science_106278.html) (Erişim tarihi: 06.03.2024)
- Cevizci, A., *Felsefe*. Anadolu Üniversitesi/Eskişehir, 2018.
- Cevizci, A., *Felsefe Sözlüğü*, Say Yayınları/İstanbul, 2021.
- Code of Ethics at the Lithuanian University of Health Sciences. (2013). <https://lsmu.lt/wp-content/uploads/2022/08/codeofethics-1.pdf> (Erişim tarihi: 10.03.2024).
- Çaparlar, C. Ö., & Dönmez, A., Bilimsel Araştırma Nedir, Nasıl Yapılır? Turk J Anaesthesiol Reanim, 44, 2016.
- Çüçen, A. *Bilgi Felsefesi*. Sentez Yayıncılık/Bursa, 2012
- Eresia-Eke, A. (2010). The Problem Of Demarcation Between Science And Non-Science. International Journal of Research in Arts and Social Sciences, 2. [https://academicexcellencesociety.com/the\\_problem\\_of\\_demarcation\\_between\\_science\\_and\\_non\\_science.pdf](https://academicexcellencesociety.com/the_problem_of_demarcation_between_science_and_non_science.pdf) (Erişim tarihi: 09.03.2024)
- Erol, A. (2017). How to Conduct Scientific Research? Noro Psikiyat. Ars, 54(2). <https://www.ncbi.nlm.nih.gov/pmc/articles/PMC5491675/> (Erişim tarihi: 08.03.2024)
- Gündüz, M., *Ahlak Sosyolojisi*, Anı Yayıncılık/Ankara, 2016.
- Işık, M., *İletişim ve Etik*, Eğitim Yayınevi/Konya, 2019.
- Kale, N., *Felsefiyat*, Pegem Akademi Yayıncılık/Ankara, 2014
- Kamu Görevlileri Etik Davranış İlkeleri ile Başvuru Usul ve Esasları Hakkında Yönetmelik, <https://www.mevzuat.gov.tr/File/GeneratePdf?mevzuatNo=8044&mevzuatTur=KurulmVeKurulmYonetmeligi&mevzuatTertip=5>. (Erişim Tarihi: 07.03.2024).
- Masic, I., Hodzic, A., & Mulic, S., Ethics in Medical Reserach and Publication, International Journal of Preventive Medicine, 5(9), 2014.
- Miracle, V. A., The Belmont Report: The Triple Corwn of Research Ethics, Dimensions of Critical Care Nursing, 35(4), 2016.

- National Health and Medical Research Council., *Australian Code for Responsible Conduct of Research*, Commonwealth of Australia/Canberra, 2018a.
- National Health and Medical Research Council., *Guide to Managing and Investigating Potential Breaches of the Australian Code for the Responsible Conduct of Research*, Commonwealth of Australia/Canberra, 2018b.
- National Health and Medical Research Council., *Authorship: A guide supporting the Australian Code for the Responsible Conduct of Research*, National Health and Medical Research Council/Canberra, 2019.
- National Health and Medical Research Council., *Publication and dissemination of research: a guide supporting the Australian Code for the Responsible Conduct of Research*, Commonwealth of Australia/Canberra, 2020.
- Novelskaitė, A., & Pučėtaitė, R., The condition of scientific research ethics in Lithuania: What does the Lithuanian scientific community think? *Societal Studies*, 4(4), 2012.
- Resnik, D. B. (2020). What Is Ethics in Research & Why Is It Important? *National Institute of Environmental Health Sciences*, <https://www.niehs.nih.gov/research/resources/bioethics/whatis> (Erişim tarihi: 07.03.2024).
- Sayım, F., *Sosyal Bilimlerde Araştırma ve Tez Yazım Yöntemleri*, Seçkin/Ankara, 2023.
- Shamoo, A. E., & Resnik, D. B., *Responsible Conduct of Research*, Oxford University Press/Oxford, 2022.
- Siau, K., & Wang, W. (2020). Artificial Intelligence (AI) Ethics: Ethics of AI and Ethical AI, *Journal of Database Management*, 31(2). [https://scholarsmine.mst.edu/cgi/viewcontent.cgi?article=1356&context=bio\\_inftec\\_facwork](https://scholarsmine.mst.edu/cgi/viewcontent.cgi?article=1356&context=bio_inftec_facwork) (Erişim tarihi: 10.11.2024)
- Türk Dil Kurumu., *Türk Dil Kurumu Başkanlığı Etik Rehberi*, Türk Dil Kurumu/Ankara, 2015.
- Türk Tabipleri Birliği Etik Kurulu., *Türk Tabipleri Birliği Etik Bildirgeleri*, Türk Tabipleri Birliği Yayınları/Ankara, 2020.
- Tayşir, E. A., *Bu Tez Nasıl Bitecek? Lisansüstü Öğrencileri İçin Araştırma Kılavuzu*, İletişim Yayınları/İstanbul, 2020.
- Topdemir, H. G., *Felsefe*, Pegem Akademi Yayıncılık/Ankara, 2020.
- UKRI Economic and Social Research Council. (2021). Framework for research ethics, <https://www.ukri.org/councils/esrc/guidance-for-applicants/research-ethics-guidance/framework-for-research-ethics/our-core-principles/#contents-list> (Erişim tarihi: 10.03.2024).
- Ulman, Y. I., *Social Ethics*, H. ten Have (Ed.) içinde, *Encyclopaedia of Global Bioethics*. Springer/Cham, 2015.
- Varkey, B., *Principles of Clinical Ethics and Their Application to Practice*, *Medical Principles and Practice*, 30(1), 2021.

Vilnius University of Applied Sciences Code of Academic Ethics. (2020). [https://en.viko.lt/wp-content/uploads/sites/9/2022/09/VK-AEK\\_2020-11-18\\_EN.pdf](https://en.viko.lt/wp-content/uploads/sites/9/2022/09/VK-AEK_2020-11-18_EN.pdf) (Eriřim tarihi: 09.03.2024)

Yükseköğretim Kurumları Etik Davranıř İlkeleri. (2024). <https://kurul.odu.edu.tr/files/other/UniversitesYasamiEtikK/akademik-etik-ilkeler.pdf> (Eriřim tarihi: 09.03.2024)

Yokuř, G., & Akdağ, H. (2019). Identifying Quality Criteria of a Scientific Research Adopted by Academic Community: A Case Study. International Journal of Eurasia Social Sciences, 36, <https://www.ijoess.com/DergiTamDetay.aspx?ID=2479> (Eriřim tarihi: 09.03.2024)



## SOCIO-ECONOMIC DIMENSIONS OF HUMAN DEVELOPMENT IN CENTRAL ASIAN COUNTRIES

Shirinov Anvar Qanoatovich, PhD in philosophy, Associate professor of the Bukhara state university, Uzbekistan

<http://orcid.org/0000-0003-3375-9673>

**Keywords:** comprehensive development, sustainable development, education, migration, cooperation, labor

**Abstract:** In the following article the contemporary tendencies of the social dimensions of human development in Central Asian countries are analyzed from the viewpoint of reformist approach. The new challenges for the sustainable development in the region is waiting for their solution. 30 years of steady development is gaining momentum since 2017 in Uzbekistan, 2022 in Kazakhstan leading these countries to take immediate action for the in-depth reforms. Also, Tajikistan, Turkmenistan and Kyrgyzstan are making their effort to achieve possible maximum level of human development in the region and the world as a whole. The volume of accumulated incoming investment from third countries is estimated at USD 300 billion, and foreign trade turnover has increased sevenfold since 2000. However, due to the inertia, the region is not yet perceived by the international community as significant player on the economic map of the world. The purpose of the article is to formulate a new view of Central Asia as a large and dynamic region.

Significant progress in the region in socio-economic development requires large investments in human development. A capacious sales market and a growing pool of labor resources, coupled with interstate cooperation in the region, create the basis for sustainable development. Increasing the standard of living of the population is the goal of all reforms carried out in the region. The dynamic development of infrastructure and the growth of population mobility and migration labor flows should ultimately lead to a sufficient level of development. The region's strategic role at the crossroads of Eurasia implies significant growth prospects. The countries of the region have received a historic chance to take advantage of the advantages of their transit position, as well as the opportunities to enter international markets through the emerging multimodal transport corridors.

**Introduction.** The goal of sustainable development is to end poverty, change unstable models of production and desirability, rational use of the natural resource base and its protection. The basis of sustainable development at the country level is the creation of favorable conditions for a well-thought-out environmental, socio-economic policy that meets the needs of people. The ultimate goal of sustainable development is to ensure the comprehensive development of a person. According to estimates, as of November 14, 2023, the population of Kazakhstan was 20,000,000 people. The population of Kazakhstan reached 20 million [1]. In Kyrgyzstan population in 2023 reached the milestone number of 7 037 590 [2]. In Tajikistan,

according to statistical data, taking into account the registration of births, deaths and migration, the population as of January 1, 2024 amounted to 10,277.1 thousand people [3]. In Turkmenistan, according to the data received, as of December 17, 2022, the total population of the country was 7,057,841 people [4]. Population of Uzbekistan as of January 1, 2024 reached 36,799,728 [5]. In this region where nearly 90 million inhabitants live there are vast opportunities as well as challenges stipulating the solution of the global problems.

**Methods.** As part of reforms conducted in Uzbekistan the following reforms are being conducted: “Prosperous and safe neighborhood (mahalla)”, “Nuroni”, “State fund for the support of entrepreneurial activity” are the performers of a number of tasks in the following state programs: “On healthy nutrition of students of educational institutions”; “Implementation of the program “Healthy mother-healthy child””; “Improving the quality of medical support provided to mothers”; “Improving the quality of population nutrition, carrying out information and educational work on the promotion of nutrition culture in families”; “Further improving conditions for the education and upbringing of children with limited opportunities”; “Organizing sports competitions among young people”; “Conducting measures for the development of the intellectual level of Gifted Youth”; Program “Young people are choosing a healthy lifestyle”; “Measures for the formation of a healthy lifestyle culture – development and implementation of a program of certain measures to provide material support and support for young families”; “Development and implementation of a program of measures to attract women to public production and family entrepreneurship”, “Implementation of a project to involve NGOs in the process of providing social services to families in need of assistance”; “Healthy mother – healthy child”, “Healthy Youth” programs are being implemented.

The decree of the president of the Republic of Uzbekistan № PF-5325 “On measures to radically improve activities in the field of support for women and strengthening the Family Institute” dated February 2, 2018 shows that special attention is paid to the issue of gender.

According to the provisions of the project of the “Family health program” provided by the organization “Women’s Advisory Council (*Ayollar maslahat kengashi*)” is organizing the treatment of children with congenital heart defects in the leading clinics of the Republic of Korea and the Russian Federation. The activities of these organizations are coordinated by the National Association of NGOs and non-profit organizations of Uzbekistan [6].

The activities of the “Zamin” foundation are long-term, strategically important and aimed at cooperation in environmental protection, monitoring air pollution, restoring soil bonity and providing drinking water, applying innovative developments to social development and assistance in the social sphere, improving the living conditions and educational conditions of children with hearing impairment.

According to the project for the introduction of universal newborn hearing screening, it was envisaged to create a single national platform where data on the results of newborn hearing screening will be collected and analyzed. The platform made it possible to regularly monitor the state of hearing loss from the birth of a child until he entered school age and, if necessary, to correct the treatment process. As part of the project, a pilot project was carried out in Tashkent: equipment was configured and put into use for screening in 15 maternity centers and

4 children's hospitals for babies. The project aims to cover 227 maternity centers throughout the Republic. The implementation of the project covered 2020-2023 [7].

Today in Uzbekistan, the issue of support and social protection of young families is raised to the level of Public Policy. According to the decision of the president of Uzbekistan dated January 26, 2009 "On the state program of the "Year of Rural Development and welfare", activities have been carried out to the present day to establish suitable living conditions for each population of our country. UZS 29,492.7 billion, USD 2 600. 4 million and € 57.5 million was invested for the implementation of the state program "Year of youth support and public health promotion" of 3 February 2021. It consisted of the 66% state budget means, 25% from commercial banks, 15% from executives, and funds from 360 international organizations and donors.

Uzbekistan was declared polio-free (2002), that measles and rubella (2017) and malaria (2018), Kyrgyzstan (2002) and Turkmenistan (2002) were declared polio-free (2002), and that Tajikistan was declared a malaria-free country (2022). The existence of polio in Afghanistan still remains a concern. Since 2012, the campaign "no one will be left out of care and attention" has been held in our country, and qualified medical services and consultations are provided by The Specialists of the leading clinics of our country to the elderly and people in need of social protection.

In the comparative analysis of human development indicators in the countries of Central Asia, the relationship between social protection and human development is decisive. In particular, the World Bank, the UN Support Fund (UNDAF), the Asian Development Bank, the Chinese State Development Bank, the Chinese Eximbank, the Economic Development and Cooperation Fund, the Islamic Development Bank, the International Development Association and the Japan International Cooperation Bank, USAID are actively involved in the areas of emergency medical care system, sanitation, improvement of the primary education, drinking water system in rural areas of the Republic of Uzbekistan to solve.

In particular, the following projects of the World Bank are being implemented in our country: GPE (Global Partnership for Education), RESP II and RESP II AF support entrepreneurship in the rural areas (includes additional financing and GEF sustainable agriculture and climate change mitigation project), HDP (Horticulture Development Project), SKWRMIP (improving the use of Water Resources in the south of Karakalpakstan). It is estimated that in Uzbekistan USD 94 million was invested by UNDAF in order to develop human capital will be allotted. The amount was allocated in 2010-2015. From this it is implied that USD 32 million was diverted for the economic well-being, USD 25 million for social services, USD 16 million for environmental issues and USD 21 million for the management issues.

2024 in Uzbekistan has been declared the "Year of Support for Youth and Business". The year 2023 in Turkmenistan was celebrated under the motto "Happy youth with Arkadag Serdar". In Turkmenistan, 2024 has been declared the year of "The treasure of the mind - Magtymguly Fragi". In Tajikistan 2024 has been declared the "Year of Legal Education".

В начале 2022 года в стране принята новая долгосрочная Программа «Возрождение новой эпохи могущественного государства: Национальная программа социально-экономического развития Туркменистана в 2022–2052 годах», в которой достижению Повестки дня 2030 по устойчивому развитию уделено важное место.

Among the 113 countries with indicators according to the Global Food Safety Index, Kazakhstan ranked 32<sup>nd</sup> in 2022 with 72.1 points, Uzbekistan ranked 73<sup>rd</sup> with 57.5 points, and Tajikistan ranked 75<sup>th</sup> with 56.5. Kyrgyzstan and Turkmenistan were not analyzed in this ranking.

In 2009, USD 281 million was raised by UNDAF for Tajikistan. Out of this 9% was diverted to poverty reduction and management, 13% to food security, 9% to drinking water, sustainable environment and energy and 69% to quality service development. In Turkmenistan in 2016-2020 USD 61.6 million was spent in order to implement UNDAF cooperation strategies for development. UNDAF cooperates in Kazakhstan in 3 areas of socio-economic, welfare, environmental sustainability and effective management where USD 79.39 million was implemented. From this USD 23.9 million to the economic and social sphere, USD 32.23 million for environmental sustainability and USD 23.26 million was diverted for the fulfillment of effective management goals. The amount of funds totaling USD 55 million of the International Development Association was not involved in this. A special UN program for the countries of Central Asia, SPEKA, was established, which provided for the solution of various economic, social problems in the region.

The development of modern information technology in the Central Asian region is aimed at protecting the interests of the population in the region. Currently, efforts are underway to introduce electronic management in Uzbekistan. Based on this, information and technology infrastructure, e-learning system, e-commerce are being implemented in our country. The purpose of this is to reduce bureaucratic costs and to cover everyone with an information and educational system. It is not difficult to introduce these reforms in Uzbekistani context, because, like other countries in the region, Uzbekistan was covered by the primary education system as early as the 1930s of the 20<sup>th</sup> century. In the development models of the countries of the region, great attention is paid, mainly, to human potential.

One of the indicators of effective management is the introduction of e-government. This makes it possible to significantly reduce the waiting period, to get rid of repeated appeals, facilitating the communication of people with authorities. According to the definition given by the Center for Government Technology at the University of Albany in the United States, e-government is the use of Information Technology in supporting government affairs, ensuring citizens participate in it, and the provision of services provided by the authorities through the internet. Public service agencies are playing an important role in this reform in Uzbekistan.

*Table 1*

**Indices of Uzbekistan for human capabilities**

Indices	1995	2000	2001	2002	2003	2004	2022
Life expectancy at birth (year)	69,1	70,8	71,3	71,2	71,6	72,5	73,8
Literacy rate in adults (% of population)	98, 96	99,17	99,18	99,19	99,20	99,31	99,36
Years of education (year)	11,4	11,4	11,5	11,6	11,6	11,7	12
Literacy rate	0,990	0,992	0,992	0,992	0,992	0,993	0,994

Index of learning	0,76	0,76	0,77	0,77	0,77	0,77	0,78
Level of education	2,74	2,74	2,74	2,74	2,76	2,75	2,75
Real GNP per capita (PPP) in USD	1973	2422	2460	2578,5	2668,1	2834,1	7917
Index of life expectancy	0,735	0,763	0,772	0,770	0,777	0,792	0,795
Index of GNP	0,498	0,532	0,535	0,542	0,548	0,558	0,580
Human capabilities development index (HCDI)	0,715	0,736	0,740	0,742	0,747	0,756	0,759
Gender development index (GRDI)	0,704	0,733	0,736	0,738	0,743	0,752	0,752
Index of Women empowerment(IWE)	0,351	0,382	0,378	0,380	0,411	0,468	0,500

The head of the National Center for digital government in the United States is J.Fauntein believes that the development of Information Technology in the scheme “Government to citizen”, “Government to business”, “Government to government” will improve the socio-economic situation of the population. This is the use of the service of electronic channels for citizens to participate in important decision-making in the life of society. In this regard, Turkmenistan has adopted the National programs “On the development for 2018-2024” and “On the socio-economic development of the country in 2011-2030”. The country has implemented the “National Plan of action on Gender equality for 2015-2020” (22 January 2015).

**Results.** The Kyoto Protocol was adopted in 1997 to control the release of carbon dioxide into the atmosphere, which causes global climate warming in the world, and came into effect in February 2005. This protocol was replaced by the Copenhagen criteria in 2012 and Paris criteria from 2015. The protocol provided for a 5% reduction in the amount of carbon dioxide released in 1990 by the signatory states by 2030. The protocol was ratified by 192 states as of July 2020. The United States and Australia have not signed this, which does not apply to developing countries. The 2015 Paris climate conference COP 21/CMP 11 set a goal at to reduce the global climate to 2 Celsius in 2100 to return from 2020 to a pre-industrialization age from countries around the world. By doing so, it was calculated that recovery from catastrophic climate changes could reduce greenhouse effect-causing gas emissions by 40-70 percent in 2050 compared to 2010 and 0 degrees in 2100. The U.S. withdrawal from the Paris agreement on climate change will affect global climate change.

One of the current reports in the field of human development in the world and the region is considered reports in the field of migration, and the increase in migration flows in the 21<sup>st</sup> century did not even affect the Central Asian region. The problem of labor migration was considered relevant for Kazakhstan in the 1990s, during which the country lost a large amount of human capital in the country. As a result of external migration, about 2 million people of qualified and working age left this country, which was dominated by representatives of high skilled workforce. Labor migration remains relevant for Uzbekistan, Kyrgyzstan and Tajikistan. Income from labor migration accounts for a significant portion of GDP in these countries. It is noted that in Tajikistan 1.6 million of the country’s population in labor migration in Tajikistan

are engaged in seasonal work in the Russian Federation and Kazakhstan. This figure for Uzbekistan is 2 million 346 thousand people. 1.3 million people in the country are unemployed. In 2016, about 600,000 people from Kyrgyzstan were engaged in seasonal work abroad, and there are 295,000 people in the country who were recognized as unemployed. Labor migration as a positive trend in human development in the region is reflected in regional human development reports. The result of the analysis shows that illegal labor migration harms the socio-economic stability of the region. In order to prevent this, Uzbekistan established cooperation with the International Organization for Migration in November 2018.

**Discussion.** Uzbekistan is paying special attention to pre-school education and has committed to bring the coverage of annual free pre-school preparatory education to 100 percent by 2031 [8]. In Central Asia, reports on health and support for today's human development are significant. It is worth noting that the 21<sup>st</sup> century is declared the "Golden Age" of Turkmenistan and modern clinics are being built in all cities of the country. This indicates that human development issues are taking on a positive path in this country. According to the World Health Organization, this country is currently ranked 168<sup>th</sup> in the number of doctors and 133<sup>rd</sup> in the number of general medical personnel among 200 countries around the world. Turkmenistan has been ranked last in terms of cost contribution to the health care system within 52 States and GDP, with an expected life expectancy of 60 years. These contradict the "Convention on economic, social and cultural rights", of which Turkmenistan is a member. This convention states that everyone has the right to high standards of health care, that the availability of simple medical infrastructure is a government obligation.

By the decision of the People's Assembly of Turkmenistan "On free provision of Turkmen residents with electricity gas, water and table salt" until 2020, Turkmen residents have the right to benefit from them for free. It was decided in 2003 to provide the population with electricity, water and gas free of charge for the period up to 2030. Considering that one of the principles of sustainable development is the use of Natural Resources in the interest of the future generation, this is contrary to this principle. Decisions were made by the new leadership of Turkmenistan to reintroduce the pension system in 2007. The country was recognized as a country free from the most dangerous diseases: polio, malaria and tetanus.

**Conclusion.** Significant opportunities are associated with the coordinated development of the water-energy complex, including "green" energy. To unlock the region's potential, it is important to overcome other challenges, such as landlockedness, resource dependence, low level of financial development, and the impact of climate change.

## REFERENCES

1. <https://stat.gov.kz/ru/news/chislennost-naseleniya-kazakhstana-dostigla-20-millionov/11/15/2023>.
2. <https://www.stat.kg/ru/.opendata/category/312/>
3. <https://asia24.media/news24/chislennost-naseleniya-v-tadzhikistane-vyrosla-na-2/>
4. Численность населения Туркменистана превысила 7 миллионов человек <https://business.com.tm/ru/post/10500/chislennost-naseleniya-turkmenistana-prevysila-7-millionov-chelovek.10:5515.07.2023>
5. <https://www.stat.uz/ru/press-tsentr/2020-09-29-05-11-41/60-poleznaya-informatsiya/5902-naselenie-uzbekistana>

6. O‘zbekiston Respublikasi Vazirlar Mahkamasining Qarori Xotin-qizlar muammolarini o‘rganish va hal etish tizimini yanada takomillashtirish chora-tadbirlari to‘g‘risida. <https://lex.uz/docs/-5932671>.
7. <https://zaminfoundation.ngo/project-info/74296db6-636f-49c4-831e-2f138a312008>
8. Поколение 2030. Узбекистан. Детский фонд ООН (UNICEF). Июль 2018 <https://www.unicef.org/uzbekistan/media/401/file/поколение2030.pdf>
9. <https://sdg.stat.gov.tm/ru/about>

## SOSYAL FOBİYE YÖNELİK MÜDAHALE ARAŞTIRMALARI: TÜRKİYE'DE YAZILAN LİSANSÜSTÜ TEZLER ÜZERİNE BİR İNCELEME

**Arş. Gör. MUSTAFA EMİN AKÇİN**

Karabük Üniversitesi, - 0000-0002-7750-3138

**Prof. Dr. OĞUZHAN ZENGİN**

Karabük Üniversitesi, 0000-0002-2682-0870

### ÖZET

Sosyal çevre yaşamında hata yapma, diğer insanlar tarafından eleştirilme, küçük düşme ve yargılanma gibi korkuların yaşanması olarak tanımlanabilen sosyal fobi, günümüzde çoğu araştırmacı ve klinisyenin ilgisini yoğunlaştırdığı bir kavramdır. Sosyal fobiye sahip bireyler, sosyal yaşamlarının büyük bölümünde gerçekte ilişkili olmayan korkular yaşayabilmektedir. DSM-5' tanımlanmış ve tanı kriterleri belirlenmiş olan sosyal fobi, kişinin sosyal işlevselliğini sekteye uğrattığı, okul veya iş performansını etkilediği durumlarda tanı olarak konulabilmekte ve çeşitli terapi yöntemleri ya da ilaç tedavisi ile tedavi edilebilmektedir. Sosyal fobi ile ilgili çalışmalar ve bilgi temeli arttıkça, sosyal fobinin görülme sıklığının yoğun olduğu ve sosyal fobik bireylerin günlük yaşamlarında ciddi sorunlar yaşadıkları görülmüştür. Türkiye'de yapılan akademik çalışmalar da konu üzerine yoğunlaşmış ve farklı disiplinlerden farklı yöntem ve tekniklerle sosyal fobiye ilişkin araştırmalar yapılmıştır. Bu araştırma, sosyal fobiyle ilişkili yapılmış lisansüstü tezleri incelemeyi amaçlamış ve yazılan tezler sistematik bir şekilde incelenmiştir. Araştırmacılar, sosyal fobi ile ilgili yapılan tezlerden uygulamalı ve deneysel olanları derlemiş ve bu tezlerin içeriğini analiz etmişlerdir. Analiz sürecinde tezlerin yazıldığı anabilim dalı, yöntem, katılımcı grubu ve bulgular gibi temel unsurlar incelenmiştir. Elde edilen bulguların, Türkiye'deki sosyal fobiye dair yapılan araştırmaları daha etkin, daha özgün ve yaygın hale getirmesi, konu üzerine çalışacak araştırmacılara yol gösterici olabilmesi beklenmektedir.

**Anahtar Kelimeler:** Sosyal Fobi, Lisansüstü Tezler, Türkiye.

### 1. GİRİŞ

İlk kez Isaac Marks tarafından 1966 yılında kavramsallaştırılan sosyal fobi, bireylerin sosyal çevreye katılımında hata yapma, diğer insanlar tarafından olumsuz değerlendirilme korkusu olarak açıklanabilmektedir (Yıldız Burkovik, 2004). Sosyal Kaygı bozukluğu olarak da adlandırılabilen sosyal fobi, bireyin insanların arasına katılmaktan kaçınmasına, katılmak zorunda olduğunda ise yoğun sıkıntı hissiyle bu duruma katlanmasına neden olan klinik bir durumdur. Sosyal fobiye sahip olan bireyin temel korkusu, utandırılmak ve eksik bir şeyler yapmaktan kaynaklanmaktadır. Yaşanılan bu kaygı ve korku hissiyatı bireyde nefes darlığı, kalp atış hızının hızlanması, boğulma hissi, terleme, titreme, kollarda ve bacaklarda karıncalanma gibi birçok fizyolojik belirtiyeye neden olur. Sosyal fobisi olan bireyler ön plana çıkmak, dikkatleri üzerine çekmek, şarkı söylemek, sunum yapmak, konuşma yapmak, yeni bir kişiyle tanışmak gibi birçok sosyal durumdan kaçınmaktadırlar (Özdel, 2021).



Söz konusu sosyal fobi olunca birbirine yakın anlamda sık sık kullanılan fobi ve korku kavramlarını açıklamak önem arz etmektedir. Korku, Latince ‘*phobos*’ kelimesinden köklerini almış, insanoğlunun binlerce yıldır yaşadığı, hayatta kalma içgüdüğü ile tetiklenen bir duygudur. Korkunun tanımında kilit nokta gerçek bir tehlikenin varlığı ya da gerçek bir tehlikenin var olması durumudur. Korku duygusunun kaynağı daha açık ve hissedilmesi kısa süreli bir duygudur. Fobi ise, normal şartlarda korku yaratmaması gereken bir olguya, eyleme, varlığa ya da maddeye karşı hissedilen aşırı korku duygusudur. Genelde hissedilişi zamansızdır ve hissiyatı uzun sürelidir (Burkovic ve Tan, 2016). Yani fobi ve korku arasında en temel farkı yaşanan duygunun süresi ve gerçekliği ile ilgilidir.

Sosyal fobi DSM-5’te yer almış ve kişinin sosyal yaşamda aşırı endişe, utanç ve yetersizlik duyguları yaşaması ile eşleştirilen bir kaygı bozukluğu olarak tanımlanmıştır. (Amerikan Psikiyatri Derneği, 2013). Sosyal fobi tanısının tarihsel gelişimi gözden geçirildiğinde, DSM-4’ün güncellendiği dönemde yenilenen önemli bir şart dikkat çekicidir. Bu şart, kişinin oluşan sosyal fobik durumunun yanında ek olarak sosyal fobik belirtilerinin ortaya çıkması ve fark edilmesinden de kaygılanma durumu olmuştur (Dilbaz, 2000). Yani sosyal fobi kişinin yaşamında çift yönlü bir problem yaratarak sosyal işlevselliği derinden etkileyebilmektedir. Kişinin halihazırda sosyal ortamlara karşı bir ön yargısı ve fobisi bulunmaktadır. Sosyal ortamlarda gerçekleştirilen günlük sıradan davranışların bazılarını gerçekleştirirken yaşanacağını düşündüğü durumlar kişiyi sosyal izolasyona maruz bırakmakla birlikte, kişinin yaşadığı bu fobik durumun etkisiyle ortaya çıkan fizyolojik belirtilerin fark edilmesi korkusu da ayrıca bir kaygı durumu yaratmaktadır.

Sosyal fobi, bireyin yaşamında işlevsel sorunlar yaratmaya başladığında tanı almaktadır ve bu fobik durum genellikle uzun süre kişiye yaşamında eşlik etmektedir (Binbay ve Koyuncu, 2012). Sosyal işlevsellik ile sosyal fobi ilişkilendirilirken gündeme alınan önemli bir diğer konu da utangaçlık ile sosyal fobi arasında olan ilişkidir. Sosyal fobi bozukluğu ile utangaçlığı aynı çerçevede değerlendiren yaklaşımlar olduğu gibi utangaç kişiliğin ve sosyal fobinin farklı olarak değerlendirilmesi gerektiğini ileri süren yaklaşımlarda bulunmaktadır (Harris, 1984). Sosyal işlevsellik sağlıklı yaşam, kaynaklara ulaşım, günlük yaşamın verimli bir şekilde gerçekleşebilmesi için hayati derecede önemlidir. Utangaç olmak ya da sosyal fobiye sahip olmak her ne şekilde değerlendirilse değerlendirilsin kişilerin günlük yaşantısına etki edecek düzeye ulaşılmışsa müdahale edilmesi gereken konulardır.

Dünya çapında önemli bir yaygınlığa sahip olan sosyal fobinin yaşam boyu yaygınlığı farklı nüfus gruplarında değişkenlik gösterebilmektedir. Yapılan araştırmalar sosyal fobinin %7 ile %13 arasında bir prevalansı bulunduğu göstermektedir (Stein ve Kean, 2000). Cinsiyet, yaş, kültürel bağlam gibi değişkenler sosyal fobi prevalansını etkilemektedir. Sosyal fobinin bu kadar yaygın olması çeşitli tedavi yöntemlerinin ortaya çıkmasını sağlamıştır.

Öncelikle sosyal fobinin başarılı bir şekilde tedavi edilebildiğini söylemek mümkündür. Kanıta dayalı yöntemlerle hazırlanan ulusal ve uluslararası kılavuzlar tedavi yöntemlerini ilaç tedavisi ve psikolojik tedaviler başlığı altında incelemektedir. İlaç tedavilerinde beyinde bulunan sinir hücrelerinin iletişimi sağlayan bazı maddelerin miktarı artırılır ve bu maddelerin iletişiminin düzenlenmesi de sağlanır. Psikolojik tedavilerde ise, randomize kontrollü araştırmalar ile sınırlanmaktadır. Temelde Bilişsel Davranışçı Terapiler, Psikodinamik psikoterapiler ve kendine

yardımlı uygulamaları müdahale yöntemleri arasında yer alır (Özdel, 2021). Bu araştırma da sosyal fobiyle ilişkili yapılmış lisansüstü tezleri incelemeyi amaçlamış ve yazılan tezler sistematik bir şekilde incelenmiştir. Araştırmacılar, sosyal fobi ile ilgili yapılan tezlerden uygulamalı, deneysel ya da randomize kontrollü olanları derlemiş ve bu tezlerin içeriğini analiz etmişlerdir.

## 2. YÖNTEM

Yüksek Öğretim Kurulu (YÖK) Başkanlığının Ulusal Tez Merkezi sisteminin arama motoru kullanılarak Türkiye’deki tüm anabilim dallarında yazılan sosyal fobiyi konu edinen uygulamalı, deneysel ya da randomize kontrollü lisansüstü tezler incelenmiş ve bu kapsamda 5’i yüksek lisans, 6’sı doktora tezi olmak üzere toplam 11 lisansüstü tez doküman incelemesi tekniği ile değerlendirilmiştir.

### 2.1. Bulgular

#### Çizelge 1: Lisansüstü Tezlerin Yıllara Göre Dağılımı

Yıl	Tez Sayısı
2006	1
2007	1
2010	1
2014	2
2016	1
2018	1
2021	1
2022	2
2023	1

Sosyal fobiye müdahale ya da tedavi amacı güden tezlerin yapıldığı yıllara bakıldığında dağınık bir dağılım sergilediği görülmüştür. 2022 ve 2012 yıllarında 2’şer tez yazılmış diğer yıllarda 1 adet lisansüstü tez yazıldığı görülmüştür.

#### Çizelge 2: Lisansüstü Tezlerin Düzeyine Göre Dağılımı

Doktora	Yüksek Lisans	Tıpta Uzmanlık	Toplam
6	4	1	11

Yapılan çalışmalar genellikle doktora düzeyinde gerçekleşmiştir. 6 adet doktora tezi, 4 adet lisansüstü tezi ve bir adet tıpta uzmanlık tezinin yazıldığı görülmüştür. Ayrıca yazılan tezlerin hepsi Türkçe olarak yazılmış ve hepsinde ön test, son test randomize kontrollü deneysel model kullanılmıştır.

#### Çizelge 3: Lisansüstü Tezlerin Ana Bilim Dallarına Göre Dağılımı

Ana Bilim Dalı	Yüksek Lisans	Doktora	Tıpta Uzmanlık
Psikoloji	1	3	-
Eğitim Bilimleri	1	2	-
Klinik Psikoloji	-	1	-
Aile Danışmanlığı ve Eğitimi	1	-	-
Ruh Sağlığı ve Hastalıkları	-	-	1
Nörobilim	1	-	-

Ulaşılabilen 11 tezin ana bilim dalları incelendiğinde 4 psikoloji, 3 Eğitim Bilimleri, 1 Klinik Psikoloji, 1 Ruh Sağlığı ve Hastalıkları, 1 Aile Danışmanlığı ve Eğitimi, 1 Nörobilim ana bilim dallarında yazıldıkları görülmüştür.

**Çizelge 4: Lisansüstü Tezlerin Üniversitelere Göre Dağılımı**

Üniversite	ABD	Tez Sayısı
Ege Üniversitesi	Psikoloji (2) /Klinik Psikoloji (1)	3
İstanbul Üniversitesi	Eğitim Bilimleri	1
Sakarya Üniversitesi	Eğitim Bilimleri	1
Atatürk Üniversitesi	Eğitim Bilimleri	1
Hacettepe Üniversitesi	Psikoloji	1
Süleyman Demirel Üniversitesi	Ruh Sağlığı ve Hastalıkları	1
İstanbul Ticaret Üniversitesi	Aile Danışmanlığı ve Eğitimi	1
Üsküdar Üniversitesi	Nörobilim	1
İstanbul Topkapı Üniversitesi	Psikoloji	1

Konuya ilişkin yazılan lisansüstü tezlerin hangi üniversitelerde yapıldığı analiz edilmiş ve en çok Ege Üniversitesinde yapıldığı görülmüştür.

**Çizelge 5: Lisansüstü Tezlerin Tedavi Yöntemine Göre Dağılımı**

Müdahale Yöntemi	Çalışma Grubu	Dağılım (n)
Bilişsel Davranışçı Terapi	Grup Çalışması	3
Bilişsel Davranışçı Terapi	Aile ve Birey	1
Logoterapi	Grup Çalışması	1
Çözüm Odaklı Kısa Terapi	Grup Çalışması	1
Değişimleme Çalışması	Bireyle Çalışma	1
İlaç Tedavisi	Bireyle Çalışma	1
Çocuk Merkezli Oyun Terapisi	Bireyle Çalışma	1
Sanal Gerçeklik Uygulaması	Bireyle Çalışma	1
EMDR	Bireyle Çalışma	1

Bilişsel Davranışçı terapi birçok ruhsal problemde kendini kanıtlamış köklü bir tedavi yöntemidir. İncelemeye söz konusu olan lisansüstü tezlerde de en çok Bilişsel Davranışçı Terapi yönteminin test edildiği görülmüştür. Yazarlar genelde bireyle çalışmayı tercih etmişlerdir.

**Çizelge 6: Lisansüstü Tezlerin Uygulama Alanına Göre Dağılımı**

Uygulama Alanı	Dağılım(n)
Ergenler	4
Gençler	3
Çocuk	3
Yetişkin	1

Lisansüstü tezlerin genelde ergenleri konu edindiği ve ergenlerde bulunan sosyal fobik durumların tedavi edilmesi ya da azaltılması yönünde çalışıldığı görülmüştür. Diğer hedef sistemler gençler ve çocuklar olmuştur. Gençler ve çocuklarında ergenler kategorisinde değerlendirileceği düşünüldüğünde çalışmaların genellikle gençlik çağında yaşanan sosyal fobiye odaklandığı görülmektedir.

### 3. SONUÇ VE DEĞERLENDİRME

Çoğunluğu doktora düzeyinde olmak üzere sosyal fobinin lisansüstü çalışmalara konu edildiği görülmüştür. Birçok ana bilim dalının ve farklı üniversitelerin konuya ilgi gösterdiği, yapılan çalışmaların genelde bireyle çalışılan araştırmalar ortaya çıkmıştır. Çoğunlukla ergenleri hedef alan çalışmalar yapılmıştır. Araştırma yöntemi olarak araştırmacılar genelde benzer yöntemleri tercih etmiştir. Sosyal fobiyi tedavi etmeyi ve sosyal fobik düzeyin azaltılmasını araştıran çalışmaların yoğunlaşması gerektiği düşünülmektedir. Ayrıca farklı müdahale ve tedavi yöntemlerinin test edilmesi, farklı araştırma yöntem ve tekniklerinin kullanılması, farklı katılımcı gruplarının çalışmalara dahil edilmesiyle literatüre katkı sağlayacağı düşünülmektedir.

### KAYNAKÇA

Amerikan Psikiyatri Derneği., *Ruhsal Bozuklukların Tanısal ve İstatistiksel El Kitabı (5. baskı)*, American Psychiatric Publishing/ Arlington, 2013.

Binbay, Z., ve Koyuncu, A., Sosyal Anksiyete Bozukluğu ve Duygudurum Bozukluğu Eştanısı, *Psikiyatride Güncel Yaklaşımlar*, 4, 1, 2012.

Burkovik, Y., *Sosyal Fobi Görünen ve Görünmeyen Yüzleri*, Timaş Yayınları / İstanbul, 2004.

Burkovik, Y., Tan, O., *Korkacak Ne Var!*, Timaş Yayınları / İstanbul, 2016.

Dilbaz, N., Sosyal Anksiyete Bozukluğu: Tanı, Epidemiyoloji, Etiyoloji, Klinik ve Ayırıcı Tanı. *Klinik Psikiyatri*, 3,2, 2000.

Harris, P. R., Shyness And Psychological Imperialism: On The Dangers Of Ignoring He Ordinary Language Roots Of Terms We Deal With. *European Journal of Social Psychology*, 14, 1984.

Özdel, K., *Sosyal Fobiden Hayata Yolculuk*, Epsilon Yayın Evi / İstanbul, 2021.

Stein, M. B., ve Kean, Y. M., Disability and Quality of Life in Social Phobia: Epidemiologic Findings. *The American Journal of Psychiatry*, 157,10, 2000.

## KADIN FİLMLERİNDEN FEMİNİST FİLM PRATIĞİNE DOĞRU: TÜRKİYE’DE FEMİNİST SİNEMANIN DÜNÜ, BUGÜNÜ, YARINI

**Arş. Gör. Asena YILDIRIM**

Doğuş Üniversitesi, Sanat ve Tasarım Fakültesi, Oyunculuk Bölümü,

- 0000-0002-2278-8463

### ÖZET

Kadınlar yirminci yüzyılda elde etmek istedikleri haklar, seçimler ve özgürlükler doğrultusunda feminizm başlığı altında bir araya gelmişler ve kendilerini ifade etmek amacıyla edebiyat, resim, tiyatro gibi birçok sanatsal alana başvurmuşlardır. Sinema sanatı da kadınların seslerini duyurmak için etkileşim kurduğu alanlardan bir tanesidir. Sinema ve feminizm ilişkisi özellikle ikinci dalga feminizmin yükselişe geçmesiyle ve 1960’lı yıllarda feminist eleştiri kuramının sinema alanında karşılığını feminist film eleştirisi olarak bulmasıyla birlikte gelişmeye başlamıştır. Feminist eleştiri kuramı sayesinde klasik Hollywood sinemasında yer alan filmler incelenmiş ve bu filmlerde var olan ataerkil ideolojiyi, eril söylemleri, kadının beyazperdedeki sunumunu dönüştürmek amaçlanmıştır. 1970’li yıllarda düzenlenen kadın film festivalleri, yazılan akademik yayınlar ve kadın hareketlerinin yükselişe geçmesiyle birlikte feminist film kuramı ortaya çıkmıştır. Bu tarihten itibaren feminist film kuramına göre inşa edilen filmlerin sayısı artış gösterse de Türk Sineması’nda bu tarihin 2000 sonrasına tezahür ettiği görülmektedir. Her ne kadar 1980’li yıllarda Türkiye’de yavaş yavaş feminizm kavramı kabul edilmeye başlansa ve sinemada kendi arzuları doğrultusunda hareket eden, cinselliklerini özgürce yaşayan bağımsız kadın karakter yaratımıyla birlikte kadın filmleri furyası başlamış olsa da bu filmler sinematografik olarak feminist film kuramına göre inşa edilmediği için feminist sinema olarak tanımlanamamaktadır. Türkiye’de feminist sinema özellikle 2010 sonrası bağımsız filmlerin ve kadın yönetmenlerin sayısının artış göstermesiyle birlikte pratikte bir inşa süreci başlatmaktadır. Bu çalışmada; Türk Sineması’nda feminist film kuramının izlekleri, kadın karakterlerin ve geleneksel anlatının dönüşümü, kadın filmlerinden feminist film pratiğine evirilen Türk Sinema tarihinin dünü ve bugünü araştırılarak yarınılardaki karşılığını bulmak amaçlanmıştır.

**Anahtar Kelimeler:** Kadın Filmleri, Feminist Film Pratiği, Türk Sineması, Feminist Film Teorisi.

## FROM WOMEN’S FILMS TOWARDS FEMINIST FILM PRACTICE: THE PAST, PRESENT AND FUTURE OF FEMINIST CINEMA IN TURKEY

### ABSTRACT

In the twentieth century, women came together under the title of feminism in line with the rights, choices and freedoms they wanted to achieve, and resorted to many artistic fields such as literature, painting and theatre to express themselves. The art of cinema is one of the areas where women interact to make their voices heard. The relationship between cinema and feminism started to develop especially with the rise of the second wave feminism and in the 1960s, feminist critical theory found its counterpart in the field of cinema as feminist film criticism. Thanks to feminist criticism theory, films in classical Hollywood cinema were analysed and it was aimed to transform the patriarchal ideology, masculine discourses and the presentation of women on the screen. Feminist film theory emerged with the rise of women's film festivals, academic publications, and women's movements in the 1970s. Although the number of films constructed according to feminist film theory has increased since this date, it is seen that this date in Turkish Cinema is manifested after 2000. Although the concept of feminism gradually began to be accepted in Turkey in the 1980s and a flurry of women's films began with the creation of independent female characters who act in accordance with their own desires and live their sexuality freely in cinema. Since these films are not cinematographically constructed according to feminist film theory, they cannot be defined as feminist cinema. Feminist cinema in Turkey has started a practical process especially after 2010 with the increase in the number of independent films and women directors. In this study, it is aimed to find the equivalent of feminist film theory in Turkish Cinema, the transformation of female characters and traditional narrative, the past and present of the history of Turkish Cinema evolving from women's films to feminist film practice also to find its equivalent in the future.

**Keywords:** Women’s Movies, Feminist Film Practice, Turkish Cinema, Feminist Film Theory.

### 1. GİRİŞ

Sinematografin icadına tekabül eden 1895 yılından bugüne sinema sektörü her zaman erkek egemen bir yapıda oluşmuştur. Kadınların hakları, istekleri ve arzuları doğrultusunda filmlerini yazan-yöneten Alice-Guy Blache ve Doroty Arzner gibi dönemin kadın yönetmenleri ise sinemanın ilk döneminde azınlık olarak üretim yapan kişiler olarak yer almaktaydı. Bu nedenle başlarda sinema tarihi içerisinde kadın yönetmenler sayesinde kadınların problemlerini konu alan ve kadın karakterleri merkeze alan filmlerden bahsedebilmek de bu filmlerden feminist film olarak bahsetmek mümkün değildir. Sinema ve feminizm ilişkisi ancak feminist eleştiri kuramının oluştuğu 1960’lı yıllara denk gelmektedir. İkinci dalga feminizmin de etkisini sinemada gösterdiği bu yıllar Agnes Varda, Chantal Akerman gibi feminist yönetmenlerin feminist film kuramına uygun ilk filmlerini icra ettiği yıllardır. Varda’nın 1962 yapımı “Cleo Beşten Yediye” filmi yahut Akerman’ın 1975 yapımı “Jeanne Dielman” filmleri feminist film kuramına göre kadın öznesini istekleri doğrultusunda hareket eden ve eylem halinde bulunan kişiler olarak yaratan, kadını sinematografide obje ya da fetiş nesnesi olarak resmetmeyen, feminist perspektiften hareket eden filmlerdir. Bu filmleri feminist sinema içine dahil etmemizin nedeni ise;

içerikte, biçimde ve sinematografide kadını feminist ideolojiye ve feminist bakış açısına göre inşa etmeleridir. 1972 yılında Laura Mulvey'in yazdığı "Görsel Haz ve Anlatı Sineması" adlı makalesinde değindiği imge, bakış, haz gibi konular etrafında erkek bakışından kadının sinemada ele alınmış biçimini sorgulayan ve dönüştürmeyi amaçlayan yazısı, yine 1973 yılında feminist film eleştirmeni Claire Johnston'ın "Karşı Sinema Olarak Kadınların Sineması" adlı makalesinde kadının beyaz perdedeki konumunu ve erkek egemen bakışı sorgulayan yazısı sayesinde feminist film kuramı gelişerek feminist sinema ürünü veren filmler pratik olarak da oluşturulmaya başlanmıştır. Smelik'in (2008, s. 2) de bahsettiği gibi, 1970'lerin başında Kadın Hareketi'nin etkisiyle kadınlar, filmlere ve sinema tarihine farklı gözlerle bakmaya başladılar ve bu 'revizyoncu' yaklaşım bir bakıma 'kadın tarihi'nin (her-story) sinemadaki yansımaları oluşturuyordu. Böylece kadın hareketlerinin yükselişi ve ikinci dalga feminizmin ortaya çıkışıyla birlikte bu dönem çekilen filmler de dönemin atmosferine uygun şekilde kadın haklarını anlatan, kadınların tarihsel süreçteki mücadelelerini konu edinen belge filmlerden oluşuyordu. Türkiye sineması ise 70'li yıllarda arabesk ve erotik film furiasının hâkim olduğu sinema yapımlarına sahiptir. "Özellikle seks filmlerinde, kadınların cinsellikleri nedeniyle yaşadıkları çeşitli şiddet türleri, sinemada bir haz malzemesi olarak sunulmuştur" (Çağrı, 2014, s. 47). Avrupa'da kadının cinselliğinin sunumu feminist sinema yoluyla tartışılırken Türkiye'de aynı yıllarda kadını cinsel obje olarak resmeden erotik film yapımı sayısının artış gösterdiği görülmektedir. Türk sinemasında toplumsal cinsiyet rolleri üzerine düşünülen, kadının konumu ve gösterge biçiminin sorgulandığı yıllar ancak 1980'li yıllara gelindiğinde karşılığını bulmuştur. 1980 sonrası Türkiye'de yaşanan darbenin etkisiyle film içeriklerine kısıtlama getirilmiştir. Türk sinemasında bu kısıtlama dönemi, ikinci dalga feminist hareketin oluşumuyla dönüşüm sağlanmasına neden olmuştur. Bu baskıcı ortamda feminist filmlerin çekimi zararsız bulunarak kadın filmlerine olan ilgi artmıştır. Böylece dünyada örneklerinin erken verilmeye başlandığı feminist sinema yapımları, Türkiye'de "kadın filmleri" adı altında erkek yönetmenler tarafından uygulanmaya başlamıştır. Türk Sineması 1980'lerde başlayan kadın filmlerinden feminist film pratiğine doğru yirmi yıl içinde bir dönüşüm ve gelişim sağlamıştır. Bu makalede Türk Sinemasında feminizm olgusu, Türkiye'de feminizm kavramının karşılığı ve Türkiye'de feminist sinemanın dünü ve bugünü araştırılarak Türkiye'de feminist sinemanın geleceğini tartışmak amaçlanmıştır.

## 2. TÜRK SİNEMASINDA FEMİNİZM OLGUSU

Kadınların hakları düşünsel anlamda daha erken tarihlerde konuşulmaya başlansa da feminizm kavramı olarak 18. yüzyılda Fransız filozof Charles Fourier tarafından kadınlara toplumsal olarak daha fazla hak ve özgürlük verilmesi üzerine ortaya atılmıştır. Kadınlar ve kadınların haklarını savunanlar, feminizm kavramı çerçevesinde bir araya gelerek hep birlikte seslerini daha yüksek şekilde çıkarmaya başlamışlardır. Feminizm kavramı ortaya atıldıktan sonra tarihsel gelişimi birinci dalga, ikinci dalga, üçüncü dalga ve dördüncü dalga olmak üzere dönemlere ayrılmış ve farklı feminist kuramlar ortaya çıkmıştır. Sinema sanatına feminizm kavramının dahil olması ise ikinci dalga feminizmine rastlamaktadır. 1960 sonrası ortaya çıkan ikinci dalga, birinci dalga feminizminden ayrı olarak kadınların toplumsal konumları ve kadınlık rolleri hakkında yeni bir tartışma alanı açmıştır. 60'lı yıllarda dünyada kadın hareketlerinin artış göstermesi ve feminist edebiyat kuramının ortaya çıkması, 70'li yıllarda feminist edebiyat kuramının film eleştiri çözümlerinde kullanılması, kadın film festivallerinin yapılması ve sinemada kadının konumunun akademik yayınlar üzerinden de

tartışılmasıyla birlikte feminist film kuramı oluşmaya ve gelişmeye başlamıştır. Feminist film kuramının gelişmeye başlamasıyla birlikte feminist sinema yapımları dünyada hızla üretilmeye başlanmıştır. “Feminist filmler, toplumsal cinsiyet bağlamında sinemaya yeni bir eleştiri dili kazandırmış, kadın ve erkek temsiline farklı açıdan bakılması için yönetmene yeni yollar sunmuştur” (Akgül, 2019, s. 31). Türk sinemasında ise 70’li yıllar kadınların beyaz perdede nesne, cinsel obje ve fetiş nesnesi olarak gösterildiği yıllardır. Kadın karakterlerin özne olarak yaratımı ancak 80’li yıllarda Atıf Yılmaz’ın öncü olduğu erkek yönetmenlerin ürettikleri “kadın filmleri” başlığında üretilen filmlerle birlikte içerik olarak bir gelişim sağlamıştır. Senaryoların içerik olarak kadın özne yaratımında bağımsızlığına düşkün, cinsel özgürlüğü bulunan, kendi başına yaşayan, sosyo-ekonomik sorumluluğunu elde etmiş kadın karakterlerin inşa edildiği görülmektedir. Türk sinemasında içerik olarak kadınların adının geçtiği ve eylemde buldukları senaryoların yazılması her ne kadar olumlu bir durummuş gibi görünse de biçim ve uygulama alanında feminist ideolojinin var olmaması bu filmleri kadınları konu alan erkek bakışından üretilen kadın filmleri olmaktan ileriye götürememiştir. Bu yıllarda kadınlar hala sinematografik olarak cinsellikleri ile ön planda sunulmuş ve eril perspektiften kadın imgesi oluşturulmaya devam etmiştir. Aynı dönem kadın yönetmenlerden Bilge Olgaç, Türkan Şoray, Nisan Akman gibi isimler de kadınları konu alan filmler üretmişlerdir ancak bu filmler de sinematografik olarak kadın bakış açısıyla inşa edilememiştir. 90’lı yıllarda ise Türk sinemasında kadın konulu filmlerin üretimi ve var olanın geliştirilmesi yerine erkek öznenin bunalımına geri dönmüştür. 2000’li yıllar Yeşim Ustaoglu, Handan İpekçi, Çiğdem Vitrinel gibi yeni kadın yönetmenlerin ortaya çıktığı ve ses getiren yapımlara imza attıkları dönemdir fakat bu isimlerin hiçbiri feminist bir film pratiği yapmak üzerine amaç gütmemişlerdir. Yine de bu dönemde Türk sinemasında kadın yönetmenlerin sayısının artışı ile kadın problemlerinin erkek imgesinden sunumu görülmeye başlanmış ve seyirciye alternatif bir bakış açısı sunulmuştur. Türk sinemasında feminizm olgusunda yakalanan esas ivme bağımsız filmlerin yaygınlaşmasıyla birlikte 2010 sonrasına tekabül etmektedir. Bu dönemde Yeşim Ustaoglu’nun çektiği “Tereddüt”, Zeynep Dadak ve Merve Kayan’ın çektiği “Mavi Dalga”, Pelin Esmer’in çektiği “İşe Yarar Bir Şey” adlı filmler feminist film pratiği üretme noktasında önemli filmler arasındadır. Artık kadın konulu filmlerin yanı sıra gerçek kadın hikayelerine değinen, biçimsel ve sinematografik açıdan da kadının imgesine, konumuna ve görünümüne önem veren yapımlar üretilmeye başlanmıştır. Bu bağlamda Türk sinemasında dönem bazında feminizm olgusuna bakmak için Türkiye’de feminizmin nasıl ilerleme kaydettiğine ve karşılığına bakılmalıdır.

### 2.1. Türkiye’de Feminizm

Feminist hareket, ortaya çıktığı andan itibaren tüm dünyaya aynı şekilde yayılmamış ve etkisini göstermemiştir. Her ülke kendi değerleri, yaşam biçimi ve koşullarına göre “kadın” sorununu farklı şekilde ele alarak değerlendirmiştir. Türkiye’de ise feminizm kavramı, Osmanlı dönemiyle birlikte Batı’dakinden çok farklı şekilde girmiştir. Tanzimat dönemine kadar kadınlar toplumsal yaşamlarını evinden, çocuklarından ve eşlerinden sorumlu, erkeğin yanında ikincil konumda, söz hakkı bulunmayan kimseler olarak idame ettirmişlerdir. Tanzimat döneminde kadınlar için miras eşitliği ve yüksek eğitim hakkı, kız çocukları için eğitim başlığında gelişmeler olmuştur. Özellikle İkinci Meşrutiyetin ilanı toplumsal ve sosyal yaşamda kadınlara haklar kazandırmıştır. “II. Meşrutiyet dönemi, diğer dönüşümlerin yanı sıra Osmanlı



feminizminin de düşünsel anlamda ilk defa oluştuğu ve harekete dönüştüğü bir dönemdir. Oluşan özgürlük ortamında, Osmanlı feminizmi kendini toplumsal, ekonomik ve kültürel alanda hissettirmeye başlar” (Özcan Demir, 1999, s. 109). Bu dönemde kadınlar bir araya gelerek örgütlenmiş, dernekler kurmuş ve yazdıklarını basın yoluyla halka ulaştırmaya çalışmışlardır. Ardından gelen I. Dünya Savaşı ise erkeklerin cepheye gittikleri ve kadınların sosyal hayatı idame ettirmeleri için kendi başlarına var oldukları, çalıştıkları, ürettikleri zamanlar olmuştur. Kadınların sosyal hayattaki konumu, ev içi konumu ve kadın-erkek ilişkisinde değişen konumu 1923 yılında Cumhuriyet’in ilanı ile yeni bir gelişim kazanmıştır. “Cumhuriyet’in ilanı ile beraber Türk kadınları iki alanda yeni haklar elde etmiş oldular. Medeni Kanun’la birlikte gelen yeni sosyal haklar ve seçme seçilme hakkıyla gelen siyasi haklar” (Tekin, 2007, s. 28). Böylelikle kadına boşanma hakkı, mahkemede cinsiyetler arası eşitlik hakkı ve çok evliliğin kaldırılması gibi kadının lehine haklar kazanılmaya başlanmıştır. 1923 yılında kadınları temsilen kurulan Kadınlar Halk Fırkası, 1924 yılında Türk Kadınlar Birliği’ne dönüştürülür fakat kadınların ifade gücünü sağlayan bu birlikte 1935 yılında kapatılır. “Şirin Tekeli, Türk Kadınlar Birliği’nin kapatılmasının ardından devam eden süreci, kadın hareketi açısından, feminizmin kadınların elinden alınıp kullanıldığı, giderek anti-feminist bir devlet feminizmine dönüştürüldüğü ve sonunda da unutturulduğu bir dönem olarak nitelendirmektedir” (Tekin, 2007, s. 32). Batıda 19. yüzyılda ortaya çıkan feminizm kavramı, Türk toplumunda kadın haklarının iyileştirilmesi için çalışmalara ön ayak olsa da Türkiye’de Batı feminizminden söz etmek mümkün değildir çünkü Cumhuriyet’in ilanı ile birlikte zar zor kazanılmış haklar çoğu kez kaybedilmiştir. Türkiye’de feminizm kavramının konuşulmaya başlanması ve kadının haklarının iyileştirilmesi asıl olarak 1975 yılında Birleşmiş Milletler’in düzenlediği Uluslararası Konferansı’nın çıktıkları sonucu oluşmuştur. “Birleşmiş Milletler’in girişimi, Türkiye’yi kadın sorununa eğilme konusunda etkilemiş ve Atatürk döneminde gerçekleştirilen değişikliklerin eşitlik açısından önemli eksikliklerine eğilme fırsatı doğurmuştur” (Unat, 1998, s. 331). Böylelikle kadın sorunu ile ilgili uluslararası alanda yapılan toplantıların artması, feminist yazarların kitaplarının çevrilmesi, Türkiye’de kadınların bir arada olduğu partilerin kurulması feminist düşüncenin Türkiye’de gelişmesi açısından önem arz etmektedir. Coşkun’un (2021, s. 33) da bahsettiği gibi, 1980 sonrası siyasi ortamında pek çok faaliyet mümkün değilken, feminist hareket kendisine yer edinebilmiş ve kadın hakları, cinsiyet eşitliği gibi konularda çalışmalar yapılabilmiştir. “80’ler bir yandan baskı ve yasaklar dönemi iken, diğer yandan yasaklanmaktansa dönüştürmeyi, yok etmektense içermeyi, bastırmaktansa kışkırtmayı hedefleyen daha modern, kurucu ve kuşatıcı bir kültürel stratejinin var olduğu dönemdir” (Kotan, 2015, s. 31). Bu bağlamda 1980 yılına kadar Türkiye’de kadınların özgürce var olabildikleri, seslerini duyurabildikleri, talep ettikleri hakları kazanabildikleri, kadınların da erkeklerle eşit şekilde varlıklarını sürdürebilecekleri kazanımların sağlandığı bir feminizm mümkün kılınmadığı söylenebilmektedir.

## 2.2. Türk Sinemasında Kadın Filmleri

1960’lı yıllarda ikinci dalga feminizmin etkisini göstermesiyle birlikte Dünya sinema sektöründe kadınların beyaz perdedeki göstergesi üzerine eleştiriler geliştirilmiş ve bir dönüşüm sağlanması adına adımlar atılmıştır. Türk sinema sektörü ise bu değişimden 1980’li yıllarda etkilenmiştir ve ataerkil sistemi eleştiren, kadınları anlatının merkezine yerleştiren

filmler üretilmeye başlanmıştır. “1980 sonrasında Türkiye’de ikinci dalga feminist hareketin izlerinin hissedilmesiyle Türk Sineması da kendi içinde bir dönüşüm yaşamış, hem 1980 askeri darbesinin etkisiyle toplumsal hareketlere ve film içeriklerine yönelik bir kısıt getirilirken kadın hareketinin yükselişi ve feminist filmlerin çekilmesi zararsız bulunmuş hem de 1970’lerde yükselen ikinci dalga feminist hareketin etkilerinin Türkiye’de hissedilmesi büyük bir kesimi heyecanlandırarak kadın filmlerine olan ilgiyi arttırmıştır” (Yerlikaya, 2020, s. 1288). 1980’li yıllarda Atıf Yılmaz tarafından başlatılan, erkek yönetmenler tarafından kadının cinsel özgürlüğü, seçimleri ve özne olarak bağımsız oluşunun resmedildiği filmlere “kadın filmleri” adı verilmektedir. Atıf Yılmaz’ın 1982 yapımı “Mine”, 1985 yapımı “Adı Vasfiye”, 1986 yapımı “Aah Belinda” ve “Asiye Nasıl Kurtulur?”, 1987 yapımı “Kadının Adı Yok” filmleri erken dönem kadın filmlerine örnek teşkil etmektedir. Atıf Yılmaz’ın ilk yapımı “Mine” filmiyle birlikte kadın gücü ve dayanışması konuşulmaya başlanmış, bu bağlamda filmlerin üretimi yaygınlaşmıştır. Yine aynı dönemde Şerif Gören ve Feyzi Tuna’nın çektiği kadın anlatısının merkeze alındığı kadın filmleri de üretilmektedir. “1980 sonrasında Türk sinemasında adından sıkça söz ettiren “kadın filmleri”, değişen toplumsal yaşamla birlikte kadının özel ve kamusal alanda farklılaşan rolünü, aile ve iş yaşamını ele alır” (Ekici, 2007, s. 60). Kadın filmleri; kadın sorunlarını dile getiren, kadın öznenin hikayesini seyirciye aktaran, kadını anne ve eş olma durumundan ayırıp özgürlüğüne ve cinselliğine düşkün birey olarak var eden, anlatının kadının gözünden ve sözünden ilerlediği filmlerdir ancak erkek yönetmenlerin çektiği bu filmler kadın filmleri olmaktan öteye gidememiştir çünkü kadın bakış açısından üretilmeyen ve erkek imgesine dayalı kadın anlatısı sunan filmler kadını sinematografik olarak nesne, obje yahut mağdur olarak göstermeye devam etmiştir. “Bu dönemde seyirci açısından dikkat çeken bir önemli noktaysa, melodramların kadın seyircileri artık yerini çoğunlukla erkek seyircilere bırakmıştır. Çünkü sunumunda cinselliğin ön plana çıkarılmasından dolayı bu filmler, erkek seyircilerin ilgi odağı haline gelmiştir” (Kotan, 2015, s. 37). Böylelikle “kadın filmleri” 80’lerde erkek yönetmenler tarafından inşa edilen ve erkek seyirciye hitap eden yapımlar olarak yerini almaktadır. Oysaki Dünya sinemasında “kadın filmleri” gündelik kadın deneyimini anlatan, erkek bakışından, ataerkil ideolojiden, eril dilden sıyrılmış, kadın seyirciye hitap eden yapımlar olarak ele alınmaktadır. Aynı dönem film çeken kadın yönetmenlerden Bilge Olgaç, Nisan Akman ve Türkan Şoray da ataerkil ideolojinin anlatısıyla hareket eden film yapımlarının ilerisine geçememişlerdir. Bu nedenle bu dönem üretilen filmlere feminist film değil, kadın filmleri adı verilmektedir. Her ne kadar ataerkil ideolojinin sınırlıkları içerisinde üretilen kadın karakterler oluşturulmuş ve kadının beyaz perdede göstergesi üzerine bir dönüşüm yaşanmamış olsa da kadın sorunları gündeme getirilmiş ve farklı kadınlık durumları resmedilmiştir. Böylece Türk Sineması’nda kadın filmlerinden feminist film pratiğine doğru bir oluşumunun tohumlarının 80’ler itibariyle atıldığı söylenebilmektedir.

### 2.3. Türkiye’de Feminist Film Üretimi

1980’lerde kadın anlatısı ve kadın öznenin beyazperdede temsiliyle başlayan “kadın filmleri” üretimi, 90’lı yıllar itibariyle yerini erkek anlatısına bırakmıştır. Varoluş sıkıntısı çeken, bunalımda olan erkek öznelerin fazla olduğu bu film yapımlarında kadınlar anlatı içerisinde ikinci planda kalmıştır. “1990’lı yılların ortalarından itibaren farklı bir sinemacı kuşağının ortaya çıkmasının ardından Türkiye’de sinema anlayışı dönüşmeye başlamış; üsluplar ve temalarda radikal değişimler ortaya çıkmış ve iyi

kadın modelinin terk edildiği farklı arayışlar görülmüştür” (Süar Oral ve Çetin Erus, 2018, s. 215). 2000 yıllarda ise bağımsız yönetmenlerin ve kadın yönetmenlerin sayısının Türk sinemasında artış gösterdiği döneme girilmiştir. Böylece feminist film yapımlarının inşasının ilk örneklerinin 2000 yılı sonrasında verildiği ve beyaz perdede kadın temsiline dönüşüm sürecine girdiği görülmektedir. Yeşim Ustaoglu ve Handan İpekçi gibi kadın yönetmenlerin, kadın gözünden ürettikleri film yapımlarına başlanmıştır. “Yeşim Ustaoglu günümüz Türk sinemasında etnik, kültürel, ekonomik, toplumsal cinsiyet temelinde kadın konusunu filmlerinde tema olarak seçen yeni sinemacılar kuşağının en önemli yönetmenlerinden biridir” (Uçar İlbuğa, 2018, s. 292-293). Feminist bir ideolojiyle hareket etmese de bu filmler, kadın gözünden kadınları anlatan filmler olarak feminist film pratiğinin gelişmesine ön ayak olmuşlardır. “2000’li yıllarda kadın hareketlerinin Türkiye’de artış göstermesiyle birlikte kadınlar da kendileriyle ilgili farkındalıklarını yükseltmeye başlamışlardır. Ana akım sinemada dahi kadın karakterlerin görünürlükleri fazlalaşmış ve Türk Sineması’nın şefkatli annesi, çaresiz ev kadının yerini farklı stereotipteki kadınlar almaya başlamıştır” (Özdemir, 2019, s. 39). 2000 sineması kadın imgesi için bağımsız kadın yönetmenler tarafından eril dil, ataerkil ideoloji ve erkek bakışının beyaz perdedeki yıkımı üzerine denemeleri içermektedir. “Sinemada “özgürleştirici kadın sineması” nasıl olmalıdır? sorusu üzerinden kadın yönetmenler sinemada gerçek kadınların gerçek yaşamlarını göstermeyi, kadına dair kültürel ve egemen bakış açısından “kadını fantezi büyü” haline getiren yaklaşımı bozmayı hedeflemiştir” (Uçar İlbuğa, 2018, s. 300). Kadınların kadınca bakış açısı ve kendi deneyimlerine dayalı anlatımları sayesinde “kadın” sinemada eril imgenin inşasından kurtulmaya başlamıştır ancak sinema sektöründe 2000’li yıllarda da erkek yönetmenler ağırlıklı olarak erkeklerin sorunlarını anlatan filmler ürettikleri için kadın filmleri özelinde pek fazla örnek bulunmamaktadır. Feminist film pratiğinin Türk sinemasında yaygınlaşması esas olarak 2010 yılı sonrasına dayanmaktadır. Kadın karakterleri gündelik hayattaki gibi resmeden, gerçek kadın sorunlarına eğilen, kadının bakış açısından ilerleyen, dişil dilin peşine düşen, ataerkil söylemleri yıkmaya çalışan, kız kardeşlik ve kadının özgürlüğü kavramlarına vurgu yapan, feminist eleştirel bakışla hareket eden yeni bir film pratiği üretim sürecine girilmiştir. Çünkü kadın filmleri ile feminist filmleri birbirinden ayıran en önemli unsur kadının sinematografik olarak feminist perspektife uygun bir şekilde beyazperdedeki temsilidir. İçerik ve biçimde kadınların sorunlarına, görünürlüğüne, özgürlüğüne, kadın anlatısına özen gösteren kadın filmleri sinematografik olarak kadının feminist ideolojiye göre görünürlüğünü, çerçevedeki konumunu, göstergesini irdelememiştir. 2010 sonrası çekilen filmlerde ise sinematografik olarak kadının bakışına, sesine, duruşuna, göstergesine, konumuna ayrıca dikkat edilmeye başlandığı görülmektedir. Ayrıca kadın öznenin feminist perspektife göre beyazperde oluşturulan bu yeni imgesi kadın yönetmenler tarafından uygulanmaktadır ve bu uygulamalar filmlere feminist eleştiri getirildiğinde ortaya çıkan bulgulara göre konumlandırılmaktadır. “Kadın karakterlerin; beden temsilleri, ses ile bağlantılı temsilleri, mekandaki temsilleri, film anlatısının söylemleri, sinematografik uyuşumlar, anlatının sinematik dili gibi anlatıyı oluşturan öğeler feminist film eleştirilerinin inceleme yaparken analizlerinde yer verdikleri öğelerdir” (Özdemir, 2018, s. 135). 2010 sonrası kadın karakter anlatısı merkeze alan filmlere feminist eleştirel bakış açısı uyguladığımızda Türkiye’de feminist sinema yapımlarının varlığına ulaşılmaktadır. Merve Kayan ve Zeynep Dadak’ın “Mavi Dalga” filminde inşa edilen kadın karakterler ve karakterlerin sinematografik olarak feminist bakış açısına göre inşası, Çağla Zencirci ve Guillaume Giovanetti’nin yönetmen koltuğunu paylaştıkları “Sibel” filmi ile kadınların sessiz direnişi ve dişil bir dilin yaratımı, Yeşim Ustaoglu’nun “Tereddüt” filmi ile farklı kadınlık durumlarının temsili ve kadınların birbirini iyileştirip özgürleşmeleri, Senem Tüzen’in “Ana

Yurdu” filminde yer verdiği anne-kız arasındaki ilişki üzerinden ataerkil ideolojinin nasıl benimsendiği, toplumsal olarak da ataerkil düzenin kadın özneye, bedenine, eylemlerine nasıl müdahale ettiği gözler önüne serilirken kadın öznenin isyanı ve kendini özgürleştirme yoluyla son bulması gibi örneklerin yer aldığı yapımlarla Türk sinemasında feminizm olgusu tam anlamıyla işlenmeye başlamıştır. 2010 sonrası çekilen bu filmlerle kadın özne yaratıp kadın anlatısı oluşturulurken, sinematografik olarak da kadının feminist bakış açısına hizmet edecek şekilde göstergesini oluşturmak istemişlerdir. Kadın karakterlerin erkeklerin haz nesnesi olarak sunulmamasına, eril dilin ve söylemin beyaz perdedeki yıkımına, kadın bedeninin kadrajda nasıl ve ne şekilde gösterileceğine, erkek bakışı yerine kadın bakışıyla filmin anlatısının oluşturulacağına, kadın karakterlerin eylemlerinin takibine, kadın karakterlerin yaşadıkları olumsuz anların ekran önünde yinelenmemesine özellikle son dönem feminist film pratiği üreten yönetmenler dikkat etmişlerdir. Türk Sineması’nda 1980’li yıllarda üretilen filmlerle kadın özne yaratımı uygulamaları ve “kadın filmleri” furyası başlamış, 2000’lerin kadın yönetmenler tarafından çekilen sayılı filmlerinde kadın özne yaratımının yanı sıra kadın bakış açısı, kadın anlatısı, eril dilin ve ataerkil ideolojinin yıkımına ulaşılmış, 2010 sonrası ise Türk Sineması’nda feminist film pratiğine uygun örnekler verilmeye başlanmıştır. İçerik ve biçime verilen önem kadar sinematografiye verilen önemle birlikte 2010 sonrası Türk Sineması’nda feminizm olgusu işlerliğini kazanmıştır. Böylelikle Türkiye’de feminist sinemanın dünü olarak kadın filmlerinden bahsedilebileceği, bugününde yeterli sayıda olmasa da feminist film üretimi noktasında denemelerin arttığı, yarınında ise bugünün ayak seslerinden anlaşılacağı üzere Türkiye’de feminist sinemanın ayrı bir alan olan konuşulacağı ve üretilen filmlerin sayısının da fazlalaşacağı tartışma konusu olmakla birlikte öngörülmektedir.

### 3. SONUÇLAR VE DEĞERLENDİRME

Sinematografin keşfinden beri sinema, erkek egemen ve ataerkil ideolojiyle hareket eden bir yapıda olmuştur. Bu yapının yıkımı 1960’lı yıllarda feminist kuramın oluşması ve edebiyat alanından sinema alanına yansısıyla başlamıştır. 1970’li yıllarda sinemada karşılığını bulan feminist eleştiri kuramı sayesinde Hollywood filmlerinin eril dili, ideolojisi, erkek yönetmenlerin bakışından üretilen kadın göstergesi eleştirilmiş ve yeni bir sinema dilinin imkânı araştırılmaya başlanmıştır. İlk olarak kadınların hakları ve özgürlükleri adına belge filmler çekilmiş ve kadın özne oluşturulmaya başlanmıştır. Dünya sinemasında kadına bakış açısına alternatif geliştirilirken, Türk sineması ise aynı dönem erotik film furusına sahiptir. Türk sinemasında ancak 1980’li yıllarda kadın özne oluşumu ve kadın karakterlerin arzusu, bağımsızlığı dile getirilmiştir. Atıf Yılmaz’ın başını çektiği erkek yönetmenler tarafından üretilen “kadın filmleri” içerik olarak Türk sinemasına yeni bir soluk getirmiştir. Türkiye 1980’li yıllarda siyasi olarak çalkantılı olsa da aynı zamanda kadın hakları konusunda ikinci dalga feminizmin etkisiyle baskıların bertaraf edilme dönemidir. Bu dönem sinemacılar kadın özneyi özgür ele almış gibi görünse de erkeğin bakış açısıyla bir kadın özne yaratıldığı ve kadın göstergesinin beyaz perdede ataerkil ideolojinin düşüncesine uygun olarak sunulduğu görülmektedir. Kadın bedeni yine erkeğin hazlarına hitap edecek ve erkeğin gözünden dikizlenecek şekilde inşa edilirken eril söylemlerle bütünleştirilmiştir. Bir sonraki dönem kadınların sinemasının gelişimi üzerine düşünülmesi gerekirken 90’lı yıllarda erkeklerin bunalımlarına ve sorunlarına geri dönmüş, kadın karakterler yine ikinci planda kalmıştır.

2000 yılı bir yandan erkek sinemacıların üretimlerinin fazla olduğu Yeni Türk Sineması yönetmen kuşağının oluştuğu bir dönemken bir yandan da bağımsız kadın yönetmenlerin sayısının arttığı ve sinemaya kadın bakış açısının geldiği bir dönemdir. Kadın yönetmenler imgeledikleri ve gösterge oluşturdukları kadın karakterleri, kadın bakış açısıyla üretilen film sürecine dahil etmeye başlamışlardır. Feminist bir bakış açısının filmlere yansımaları ise ancak 2010 yılı sonrasında kabul edilmiştir. 2010 yılı sonrası Türk sinemasında feminist film pratiklerinin örnekleri hızla üretilmeye başlanmış ve günümüze kadar gelen süreçte Türk sinemasına feminizm olgusunun girmesi adına ön ayak olmuştur. Türk sinemasının dününe ve bugününe baktığımızda üretiminin fazla olduğu ve bir alan olarak feminist sinemadan söz etmek mümkün değildir. Kadınları konu alan kadın filmleri sayısı feminist film pratiği örneklerine nazaran fazlalık göstermektedir. Bu nedenle sinematografik anlamda kadın göstergesi üzerine pek düşünülmediği ve uygulama yapılmadığı görülmektedir. Türkiye'nin yarınlarında feminist bir sinema üretimi mümkün müdür sorusu ise tartışmaya açık olmakla birlikte günümüzden daha olanaklı görülmektedir. Türkiye'de kadın film festivallerinin ve akademik anlamda feminist araştırmaların arttığı ve pratik anlamda feminist filmlerin üretiminin hızla oluşmaya başladığı, dördüncü dalga feminizmin içerisinde olduğumuz günümüzde feminist sinemanın yarını mümkün görünmektedir. Eğer Türk sinemasında feminist sinema olgusu gerçekleştirmek isteniyorsa; içerik ve biçimde kadın özne, dişil dil, yapı-söküm yoluyla dönüşüm sağlanmalı ve dişil söylem, feminist bakış açısı filmlere dahil edildiği gibi pratikte sinematografik olarak da kadın bedeni, objektifte ve kadrajda kadının konumu, kamera-karakter-seyirci bakış açısını feminist bakış açısıyla oluşturmak, hareket, ışık, ses gibi öğelerin de feminist ideolojiye uygun olarak sunumu sağlanmalıdır.

## KAYNAKÇA

- Akgül, B., *Feminist Kuram Perspektifinden Kadın Filmi Olgusu: Türkiye'deki Kadın Filmleri Festivalleri Örneği*, Yüksek Lisans Tezi, Ordu Üniversitesi, Sosyal Bilimler Enstitüsü, Ordu, 2019.
- Coşkun, Ç., *Türk Sinemasında Kadın ve Anlatı: Arım, Balım, Peteğim'den On Kadın'a*, ulakbilge, Ocak, 56, 2021.
- Çağrı, A., *Feminist Film Teorisi Bağlamında 1980'ler Atıf Yılmaz Filmlerinde Ataerkilliğin Eleştirisi*, Yüksek Lisans Tezi, Cumhuriyet Üniversitesi, Sosyal Bilimler Enstitüsü, Sivas, 2014.
- Ekici, A., *1980-1990 Arası Türk Sinemasında Kentsel Ailede Kadının Konumu*, Yüksek Lisans Tezi, Ankara Üniversitesi, Sosyal Bilimler Enstitüsü, Ankara, 2007.
- Kotan, S., *Atıf Yılmaz Filmlerinde Kadının Temsili*, Yüksek Lisans Tezi, Atatürk Üniversitesi, Sosyal Bilimler Enstitüsü, Erzurum, 2015.

- Özdemir, B. G. Şimdi Zaman: Kadın Karakterlerin Film Mekanlarındaki Temsilinin Feminist Film Eleştirisi Çerçevesinde İncelenmesi, *sinecine*, 9(2), 2018.
- Özcan Demir, N. II. Meşrutiyet Dönemi Osmanlı Feminizmi, Hacettepe Üniversitesi Edebiyat Fakültesi Dergisi, 16(2), 1999.
- Özdemir, B. C. *Türk Sinemasının Kadın Yönetmenleri Konuşuyor*, Der Yayınları, İstanbul, 2019.
- Smelik, A. *Feminist Sinema ve Film Teorisi*, Agora Kitaplığı, İstanbul, 2008.
- Süar Oral, S. & Çetin Erus, Z. (2018) Sinemada Dönüşen Aile Kavramı Üzerinden Kolektif Belleğin Kurucusu Olarak Kadın ve Erkek: “Çınar Ağacı” Filmi Örneği, *İnif E-dergi*, 3(1). <https://dergipark.org.tr/tr/pub/inifedergi/issue/37518/409339/> (Erişim tarihi: 13.03.2024)
- Tekin, E., *1980 Sonrası Türkiye’de Feminizmin Görünümü*, Yüksek Lisans Tezi, Afyon Kocatepe Üniversitesi, Sosyal Bilimler Enstitüsü, Afyonkarahisar, 2007.
- Uçar İlbuğa, E. Yeşim Ustaoglu Sinemasında Kadın Karakterlerin Özgürlük Arayışları, *Selçuk İletişim Dergisi*, 11(2), 2018.
- Unat, N. A. “Söylemden Protestoya Türkiye’de Kadın Hareketinin Dönüşümü”, 75 Yılda Kadınlar ve Erkekler, Ed: A. B. Hacımırzaoglu, Türk Tarih Vakfı Yayınları, İstanbul, 1998.
- Yerlikaya, B. 1980 Sonrası Türk Sineması’nda Kadın Temsilleri ve Cinsiyetçi Söylencenin Reddi: Mine Nasıl Kurtulur?, *Gaziantep University Journal of Social Sciences*, 19(3), 2020.

## BİLİNÇ VE İRADE AÇISINDAN İNSANDA VE HAYVANDA RUHUN İMKÂNI

**Samet Yahya BAL**

Dr. Öğr. Gör., Gümüşhane Üniversitesi

Dr. Lecturer., Gumushane University

Gumushane/ Turkey

ORCID ID: 0000-0001-6520-7422

### Özet

Bilinç ve irade açısından insanda ve hayvanda ruhun imkânı meselesi hem insanda hem de hayvanda ruhun durumu ve ruhsal davranışlar açısından önem arz etmektedir. Ayrıca insan ve hayvanın kıyaslanması bağlamında insani anlamdaki ruh, bilinç ve irade düzeylerinin tespiti önemlidir. Zira bu tespit üzerinden insani bilinç ve iradenin sorumlulukla ilişkisi, insanın biyosferdeki diğer canlılardan farkı, akletmesi ve düşünmesi şeklinde birçok farklı insani yeti tebellür etmektedir. Bu yetiler insanın değeri ve ontolojik durum düzeyi açısından, yaratıcıya ulaşabilirlik ve aşkıyla irtibat, soyut-somut evreni ve metafizik olguları düşünme ve bu düşünmeye bağlı olarak bilgi, fikir, düşünce, ahlak, değer, kültür ve medeniyet üretme gibi durumları mümkün kılmaktadır. İnsan kendini insan yapan tüm bu farkındalıklar ve yetilerle ilahi hitaba mazhar olabilecek üst düzey bir varlık konumuna yükselebilmektedir. İnsanın aşkına ve öte âleme ulaşabilen nazar ve ufku, biyosferde belirsizleşen ve mübhemleşen biyolojik misyonu ile yaratıcılış amacı ve gayesi daha da anlamlı hale gelmektedir. İnsanın bu suretle hem sonsuzu arzu eden ruhu, hem her şeyin farkına varan bilinci hem de teklife konu ve temel olan iradesi kendine has değer durumlarına ulaşarak, tabiattan ve hayvansal düzlemde farklılaşmakta ve ayrılmakta ve böylece anlam ve değer kazanmaktadır.

**Anahtar Kelimeler:** Kelam, Bilinç, İrade, İnsan, Hayvan, Ruh.

### Abstract

The issue of the possibility of the soul in humans and animals in terms of consciousness and will is important in terms of the state of the soul and spiritual behavior in both humans and animals. In addition, in the context of comparing humans and animals, it is important to determine the human levels of spirit, consciousness and will. Because of this determination, the relationship of human consciousness and will with responsibility, the difference of humans from other living creatures in the biosphere, many different human abilities such as reasoning and thinking become evident. In terms of human value and ontological status level, these abilities make it possible to reach the creator and contact the transcendent, to think about the abstract-concrete universe and metaphysical facts, and to produce knowledge, ideas, thought, morality, values, culture and civilization depending on this thinking. With all these awarenesses and abilities that make oneself human, human beings can rise to the position of a high-level being that can receive divine address. With man's vision and horizon that can reach his transcendence and the beyond, and his biological mission becoming unclear and ambiguous in the biosphere, the aim and purpose of creation becomes even more meaningful. In this way, man's soul that desires the infinite, his consciousness that is aware of everything, and his will, which is the subject and basis of the offer, reach their own value states, differentiate and separate from nature and the animal plane, and thus gain meaning and value.

**Keywords:** Theology, Conscience, Will, Human, Animal, Soul.

## Giriş

Ruha dair birçok tanım ve tarif yapılmıştır.<sup>269</sup> Eğer ruhu bir yazılım, işletim sistemi yahut hayattar bir ilke ve prensipler bütünü olarak tanımlarsak bu tarif bağlamında hayvanların da bir ruhu olması söz konusu olabilir. İslam bilginleri tarafından insanın ruhsal yönüne dair birçok şey söylendiği gibi hayvanların da bir ruhu olup olmaması ve bunun ne anlama geldiği hakkında da birçok yorum yapılmıştır. Bir kısım âlimler hayvanların ruhu olmadığını söylerken bir kısmı ise bir ruha sahip olduklarını ama onlarda imtihana uygun bir irade ve sorumluluk yetisi olmadığını ceza ve mükâfat gibi kavramların onlar için geçerli olmadığını dolayısıyla ruhlarının bedenlerinin ölümüyle birlikte yok olacağı iddia etmişlerdir.<sup>270</sup>

Bir yazılım ve işletim sistemi şeklinde düşünürsek hayvanların ruh programı kendilerine özel ve farklıdır. İnsanın ruh programı da her bir insana özel ve özgüdür. Yani yazılım kadar ona uygun bir donanım da önemlidir. O halde insana ve hayvana verilen o “hayattar ruh programı” ne kadar önemli ise ondaki potansiyeli ortaya çıkaracak beyin gibi gelişmiş cihazlara sahip olmakta o nispette önem arz etmektedir. Bu çerçevede ruh ve beden kendine göre değerli fonksiyonlar icra etmektedir. Ancak burada insan ruhunun mahiyet ve ontolojik düzlem açısından ciddi farklılığı vardır. Psikolojik açıdan bakıldığında da insan ile hayvan arasında sadece derece olarak değil yapısal anlamda da birçok fark vardır. İnsanlar akledebilirken hayvanlarda böyle bir yeti yoktur. Yine insan bilinci hayvan bilincinden derece farkı ile değil, yapısal olarak ve varlıksal düzlem açısından farklıdır. İnsan düşünebilen ve düşünce üretebilen bir canlı iken hayvan düşünebilir ve düşünce üretebilir bir yapıda değildir. Hayvanlar sadece hissederler. Düşünme, inceleme, delillendirme ve çıkarım yapma insani özelliklerdir. Hayvan ise ne düşünebilir, ne delil getirir ve ne de çıkarım yapabilirler.<sup>271</sup> Kelam bilginleri tarafından ruh meselesi ele alınırken gerek insani ruh gerekse de hayvani ruh bağlamında birçok farklı yorum yapılmıştır.

### 1. İnsani ve Hayvani Ruh

İslam kalamcıları ruh konusunda birçok farklı görüş beyan etmişlerdir. İnsanda bir ruhun var olması gerektiğini düşünenler çoğunluğu oluşturmaktadır. Ancak Mu'tezile'den bir grup azınlık insanın sadece görünen şu bedenden ibaret olduğunu ve bir ruha sahip olmadığını iddia etmiştir. Hayvanların bir ruha sahip olup olmadığı meselesi de kelam bilginleri arasında tartışmalı bir konudur. Ancak hayvanların bir ruha sahip olmadığı iddiası insanın ruhunun olmadığı iddiasına göre daha güçlü bir şekilde savunulmuştur.<sup>272</sup>

Aristoteles (öl. MÖ 322) ruhu bitkisel, hayvansal ve insani ruh olmak üzere üç dereceye ayırmıştır. Bitkisel ruh, ruhu besleyen yani bitkisel hayatı sağlayan ilk ve en genel derecedir. Hayvani ruh ise harekete ve duyarlılığa sahipken, insani ruhun özelliği de bu güçlere ek olarak akıldır. Hayvani ruhun en önemli özelliği duyumsamadır.<sup>273</sup> Aristoteles'e göre canlı varlıklarda istek ve akıl olmak üzere iki tür hareket ettirici güç bulunmaktadır. Hayvandaki hareket ettirici güç istek iken, insandaki hareket ettirici güç akıldır. Hayvanlar ruhun çeşitli yetilerinden beslenme, duyumlama, hareket etme ve isteme yetilerine sahiptir. Ancak hayvanların sahip olduğu isteme yetisi iradi değil, içgüdüselidir. Bu durumda hayvanların hareketleri iradi hareket olarak değil, içgüdüsel bir harekettir. Çünkü iradi faaliyetler hayvani ruhun değil, insani ruhun

<sup>269</sup> Samet Yahya Bal, *Ruha Yeni Bir Yaklaşım: Psikonsal Töz* (Ankara: İlâhiyat Yayınları, 2023), 88-134.

<sup>270</sup> Mustafa Akçay, “Gazzâli’de Ruh Tasavvuru”, *Dini Araştırmalar* 7/21 (2005), 87-116; Mehmet Kırkinci, *Ruh Nedir?* (İstanbul: Zafer Yayınları, 1993), 20, 35, 83; İsmail Hakkı İzmirli, *Metafizik*, sad. Refik Ergin (İstanbul: Ötügen Neşriyat, 2012), 140.

<sup>271</sup> İzmirli, *Metafizik*, 140.

<sup>272</sup> Bal, *Ruha Yeni Bir Yaklaşım: Psikonsal Töz*, 133-134; Mehmet Dalkılıç, *İslam Mezheplerinde Ruh* (İstanbul: İz Yayıncılık, 2012), 183-241; Erkan Yar, *Ruh-Beden İlişkisi Açısından İnsan Bütünlüğü Sorunu* (Ankara: Ankara Okulu Yayınları, 2016), 13, 25, 45, 51.

<sup>273</sup> Mustafa Kaya, “Aristoteles’in Ruh Anlayışı”, *Pamukkale Üniversitesi Sosyal Bilimler Enstitüsü Dergisi*, 18 (2014), 94.



faaliyetidir.<sup>274</sup> Ancak hayvanlar her ne kadar içgüdüsel olarak hareket etseler de yine de iradi bir hareketten bahsetmek de söz konusu olabilir.

Endülüslü işrâki filozof İbn Tufeyl (öl. 581/1185) her varlığın kendi kabiliyetine göre ruhu kabul etmesini güneş ışığı örneğiyle açıklar. Her varlık kendi şeffaflık, matlık, yoğunluk, biçim ve renklerine göre ışığı kabul eder. Ona göre hayvanlar ruhu kabulde tam yetenekli olup Tanrısal etkiler de onlarda yoğun biçimde ortaya çıkar. Hayvanlar arasında da ruhu sınırsız ölçüde alan ve bununla da kalmayarak ruhun biçim ve niteliklerini temsil eden insan türü ve ayrıcalıklı insani ruh vardır. İnsan ruhunu hayvanlarda bulunan ruhtan farklı ve değerli kılan şeyin onun, zorunlu varlığın bilincine varması olduğunu belirtir. Bu ise, ona göre, onurların en büyüğüdür. İbn Tufeyl herşeyden önce ruhun özü ve gerçekliğinin, cisme eklenerek ona duygu, hareket ve algı gibi kendine özgü türlü türlü eylem ve etki yeteneği kazandıran cisimlikten başka bir şey olduğunu belirtir.<sup>275</sup>

Eş'âri kelamcısı Ebû Hâmid Muhammed Gazzâlî (öl. 505/1111) hayvanlardaki tüm güçlerin hepsinin insanlarda da var olduğunu sadece hayvanlarda düşünme yetisinin olmadığını kabul eder. O hayvanlardaki tahayyül gücünün insanlardaki düşünme yetisine yakın ve onun kadar kuvvetli olduğuna inanır. Gazzâlî'ye göre hayvanların ruhunda idrak etme ve baki olma gibi özellikler yoktur. Ona göre hayvanların ruhu ilahi hitaba ve dini sorumluluğa sahip olmadığından beden ölümüyle birlikte yok olmaktadır. Gazzâlî'ye göre hayvani ruhlar, bilme ve düşünme güçlerine sahip olmadığından eşyanın özüne ait bilgiyi temin eden ve fizikötesi âlemle ilişki kuran insani ruhtur.<sup>276</sup> Ona göre cismani/hayvani ruh, his ve hareket kuvvetine sahip olan ruhtur. Kalpten hareket edip insan bedenindeki damarlara ve sinirlere yayılarak görme gücünü göze, işitme gücünü kulağa ve diğer kabiliyetlere de işlevlerini yerine getirme gücü veren hayati bir kuvvettir. Bu cismani ruh hususunda hayvanlar da insanla müşterektir.<sup>277</sup> Gazzâlî'ye göre insan, biyolojik, fizyolojik ve psikolojik niteliklere sahip, nebati ve hayvani ruhları içeren insani ruh ile bedenden mürekkep bir bütün oluşturmuş tek bir varlıktır. Ancak hayvanda insani ruh yoktur.<sup>278</sup>

Başka bir Eş'âri kelamcısı olan Bediüzzaman Said Nursi ise hayvanların ruhlarının baki kalacağını iddia etmektedir. Hatta ona göre Hz. Süleyman (a.s)'ın hüdhüd'ü ve karıncası, Hz. Salih (a.s)'in devesi, Ashâb-ı Keşf'in köpeği ve benzeri bazı özel hayvanlar hem ruhuyla hem de bedeniyle baki kalacakları ve her bir hayvan türü için ara sıra kullanılmak için bir tek beden baki bırakılacağı söylenebilir.<sup>279</sup> Ayrıca Nursi, insanın biyolojik olarak hayvanlar âleminde sayılmasına rağmen kendine özel yüksek bir ruh taşıdığını ifade etmiştir.<sup>280</sup>

İnsan ruhu, zihin aynasında duyum, anlama ve iradi eylemler ile vasıflanmış bir manevi varlık olarak tanımlanabilir. Bu üç özellik ancak soyut bir cevherin vasıflarıdır. Duyum, anlama ve iradi eylem yetisi esasında bir olup, hepsi bir manevi varlığa işaret etmektedir. Duyum, anlama ve iradi hareketin ayrı ayrı kuvve varsayımları, ruhsal durumların incelenmesinin kolaylaştırılması amacıyla itibari bir şeydir. İnsan ruhu güzel ve çirkin, doğru ve yanlış gibi duyumlar açısından görünür hâle gelirse duyum yetisi; öz, ilnek, varlık ve yokluk gibi kavrayışlar tarafından tecelli ederse anlama yetisi; iradi eylemler ve sebepli hareketler açısından değerlendirilecek olursa eyleme yetisi denilir. Duyum yetisi üç tür olup tabii, kalbi ve zihinseldir. İnsan ruhu, maddi reseptörler aracılığıyla dışsal duyulur şeylerden lezzet ve acı

<sup>274</sup> Will Durant, *Felsefenin Öyküsü*, çev. Ender Gürol (İstanbul: İz Yayıncılık, 2002), 92.

<sup>275</sup> Ali Kürşat Turgut, "İşrâkî Felsefede Nefs (Ruh) Meselesi", *Journal of International Social Research* 6/26 (2013), 573.

<sup>276</sup> Ruhattin Yazoğlu, *Gazzâlî Düşüncesinde Ruh ve Ölüm* (Ankara: Cedit Neşriyat, 2002), 61.

<sup>277</sup> Tuğba Günel, "İnsana Dâir Bir Değerlendirme: Giritli Sırrı Paşa'nın Ruh Risalesi", *Kader Kelam Araştırmaları Dergisi* 15/1 (2017), 37.

<sup>278</sup> Mustafa Akçay, "Gazzâlî'de Ruh Tasavvuru", *Dini Araştırmalar* 7/21 (2005), 104.

<sup>279</sup> Bediüzzaman Said Nursi, *Şualar* (İstanbul: Envar Neşriyat, 2021), 55.

<sup>280</sup> Bediüzzaman Said Nursi, *İşârâtü'l-İ'caz*, çev. Abdülmeccid Nursi (İstanbul: Envar Neşriyat, 2021), 141.

duyduğu gibi, hak ve batılı; güzel ve çirkinini duyup anlar. Böylece doğru ve yanlışın bilgisini elde ederek meydana gelen tesirlerden de sevinç veya keder duyabilir. Anlama yetisi ruhun eşyanın hakikatini anlamaya olan kabiliyetidir. Bu yeti bilinç aracılığı ile ben'in varlığına ve dış duyum ile unsurlar âlemine ve akıl ile de soyut varlıklar âlemine vukufiyet kazanır. Anlaşılır şeyler türlü türdür ve anlaşılır şeylerin türleri itibarıyla anlama yetisinden birtakım yetiler doğar. Örneğin anlaşılır şeyleri tasavvur ettiğinde ve tasavvurdan sonra nispetlerini ayırt edip tasdik ettiğinde buna ayırt etme yetisi denir. Eyleme yetisi muhtelif vasıflar ile vasıflanmıştır. Önceden içgüdülere tâbi olup sonraları varlığına tasarruf yetkisine kavuştuğunda eyleme yetisi, irade yetisi adıyla tanınmış olur. Manevi duyumlar akıl ile dış duyuların aracılığıyla doğar ve açığa çıkar. Babalık, oğulluk, temellük, kuvvet, acziyet, güzel, hak ve bunların karşıtları manevi duyumlardan sayılır.<sup>281</sup>

Duyum yetisi zihnin, kalbin, bedenin elemleri ve hazlarından ibaret olan ruhsal durumlara özel olup, anlama ve iradelerde etkili değildir. Duyumsal olarak çevresel uyaranları algılamak, anlamak ve irade etmek ile aynı şey değildir. Her ne kadar bilinç insan ruhunun duyum, anlama ve irade ile vasıflı olduğunu tasdik ederse de insanın hayatının başlarında doğal duyumdan-hayvani duyum-başka bir tecellisi yoktur. Örneğin bir süt çocuğu yalnız doğal duyuma sahip olup anlama ve iradeden yoksundur. Çocuklar için iyi ve kötüyü ayırt etmede esas acılar ve lezzetlerdir. Anlama yetisi, duyum yetisi sayesinde ortaya çıkar ve hayli zaman, irade yetisine önderlik eder. Bundan sonra kalbi duyum açığa çıkıp, akıl ve anlayışın ilerlemeleriyle gelişir. Bu özellikteki anlam, irade ve akli yetiler insan ruhuna özeldir. İnsandaki bilinç durumu, dış duyular ve akıl denilen üç yetinin asıl hakikati soyut, basit bir cevherden köken alır. Çünkü bilinç kendi varlığını sezici ruh, dış duyular dışsal duyular varlıkları duyan ruh ve akıl soyut varlıkları anlayıcı ruh demektir. İnsan ruhu varlığını ve varlığından başkası olan duyular varlıkları ve soyut varlıkları anlayabilir.<sup>282</sup>

Manevi ve soyut varlıklar âlemini keşfetmek için insan ruhunun sahip olduğu yetiye akıl denilir. Akıl öyle yüksek bir yetidir ki, insan türünü hayvandan ayırt edip kemal basamaklarına yükseltir. Hayvanlar insan gibi duyum, anlama ve hareket ile vasıflı olup, lakin değeri yüksek akıl cevherine sahip değildir. İnsan ile hayvan arasında ortak olan yetiler ile akıl arasındaki fark şudur ki, akıl tümel ve mutlak olan şeyleri keşfeder. Diğer yetiler ise mümkün ve sonlu olan şeylerin ötesine geçemez. Gerçi akıl mutlak ve sonsuz şeylerin mahiyetlerini anlayamazsa da bunların varlığını tasdik ve bununla beraber mahiyet ve hakikatlerinin künhüne vakıf olunamadığını da teslim eder. Ebet, ezel, zorunlu, mutlak ve benzeri soyut varlıklar akıl yetisi ile anlaşılıp diğer insan yetileri ile araştırılmaz. Zaman, mekân, güzellik, adalet, zorunluluk, adlandırma gibi bilinç ve dış duyular vasıtasıyla duyumsanamayan tasavvurlar akıl denilen yüksek bir yeti ile anlaşılır.<sup>283</sup>

İnsan ruhunun anlama ve bilinç ile kararlaştırma ve hareket için sahip olduğu iktidara iradi hareket ve başka bir tabirle özgürlük denilir.<sup>284</sup> Kendimizin özgür ve özerk olduğuna inanır ve bilincimizle de özgür olduğumuzu tasdik ederiz. Eğer bilincimizin tanıklığı sahte olsa eylemlerimiz asla hatadan salim olmazdı. Eğer insan özgür ve özerk olmasa, yani kararları ve hareketleri Cebriyye'nin düşündüğü gibi olsa, eylemlerini kendisine yüklememesi ve atfetmemesi lazım gelirdi. Böylece hayır ile şer arasındaki fark vehmi bir şeyden ibaret kalırdı. Doğru yolda olanların mükâfatlandırılması ve suçluların cezalandırılması ise adalete aykırı olurdu. Cebriyye fırkasının zannettiği gibi irade ve özgürlük bulunmasa, zorunlulukla cinayet işleyenlerin sorumluluğu zorlayıcı bir kuvvete ait olur ve bir suçlu mahkeme huzurunda suçunu

<sup>281</sup> Yusuf Kemal, *Gâyetü'l-Beyân Fi Hakikati'l-İnsân Yâhûd 'İlm-i Ahvâl-i Rûh*, sad. Remzi Demir-Ali Utku (Konya: Çizgi Kitapevi, 2014), 57-59.

<sup>282</sup> Kemal, *İlm-i Ahvâl-i Rûh*, 61-62.

<sup>283</sup> Kemal, *İlm-i Ahvâl-i Rûh*, 67-69.

<sup>284</sup> Kemal, *İlm-i Ahvâl-i Rûh*, 71-72.

ve cürmünü bilinçsiz aleti menzilesinde olduğu zorlayıcı kuvvete yüklediğinde, hâkimler hata ve cinneti affettikleri gibi, kast ve taammüdü de affetmeye mecbur bulunur. Bu yüzden insan özgürlüğünü inkâra mecal yoktur.<sup>285</sup> Eğer kendi kuvvetinde olan suç aleti gibi kendinin de bir kuvvetin esiri olduğu ve onun aleti olduğu düşünülürse suçlunun ellerinin kuvveti kabul etme zorunluluğunda olan bir bıçak mesabesinde olacağı kaçınılmazdır. İnsani ruhun yetisi anlamında bir sorumluluğa dayanak kılınacak bir irade ve özgürlük yetisi hayvanlarda yoktur. Zira hayvanlar için suç kavramının konuşulmaması dahi bunun göstergesidir.<sup>286</sup>

Somut nesnelere ilgili duygusal tutumlarımız, örneğin sevmek, nefret etmek, benimsemek, istemek veya reddetmek, hepsi soyut kavramlardır. Zihnimizin bu soyut kavramlarla belirlenebilmesi insanlık durumunun temel gerçeklerinden biridir. Somut yani maddesel evrenle, soyut diye adlandırdığımız anlamsal evren arasındaki dengeyi fark eden ve korumaya çalışan insan hakikate her zaman bir adım daha yakın olacaktır. Somut evren bitkisel ve hayvansal düzey evrendir. Soyut evren insani boyuttaki evrendir.<sup>287</sup> İnsan bu evrenle anlamlı ilişkiler kurabilir ve birtakım öngörülerde bulunabilir.

İnsanlarla hayvanlar arasındaki en önemli farklardan birisi hayvanların ruh programlarının insanlara oranla çok daha sınırlı olması ve gelişmeye müsait olmamasıdır. Diğer taraftan hayvanlar, tür olarak oldukça çeşitli ve renklidir; mesela böceklerin binlerce türünden bahsedebiliriz. Ancak bu canlı türü görünüş itibarıyla çeşidi çok olsa da içlerindeki program oldukça sınırlı ve benzerdir. Aslında bu çıkarım tüm hayvanlar için geçerlidir. Mesela balina balığı ile küçük bir balık arasında ruh programı açısından pek bir fark olmadığı söylenebilir. Tek bir işi yapmak üzere programlanmış alet grupları gibidir. Hayvanlardaki değişim ve dönüşüm tür içinde oldukça sınırlı iken; tür dışında da ciddi sınırlar vardır. Süt vermek için yaratılan ineğin genetik koduyla oynayarak onu insan yapmaya çalışmak düşünülemez. Bu durum hesap makinesini bilgisayara dönüştürme çabasına benzer. Elbette hesap makinesi bu kadar ağır bir işlevi yerine getiremez. Bu duruma ne donanım olarak ne de yazılım olarak ne de metaforik hayat kaynağı olarak nitelenebilecek olan elektirik ve elektronik yapısı uygun değildir. Hayvanlardaki donanım çeşitliliğine rağmen görevlerinin kısıtlı olması, insanların ise tür bakımından zayıf, donanım olarak birbirine çok benzeyen fakat ruh programı açısından sınırsız verilerle bezenmiş oldukları gerçeği, farklılığı ortaya koymaktadır. Yine de mevcut durum, insanın üstünlüğünü yeteneklerini geliştirmesine bağlı kılmaktadır. Bu geniş tasarruf alanında insan iradesi kristalize olur. İnsan türü çok değişik kabiliyetlere sahiptir ve kendisine verilen bu yetenekleri, çok geniş kapasiteli bir bilgisayarı hesap makinesi veya daktilo olarak kullanmak gibi dar bir alanla sınırlı tutabilir. Ama diğer yandan, dünyanın en büyük kütüphanelerindeki bilgileri yüklemek, evreni anlamak ve Tanrı'ya ulaşmak için de kullanılabilir. İnsan elindeki ruh programını ileri derecede geliştirirse, programın yapımcısı ve tasarımcısına muhatap olacak bir seviyeye ulaşabilir.<sup>288</sup> Kendi kabiliyet ve donanımlarını metafizik ve ilahi âlemi anlamak için sarf edebilir ve aşkıyla bağlantı kurabilir.

Bütün varlıklardan farklı olarak, insanın; tasavvur, düşünce ve irade gibi özellikleri gösteriyor ki, insandaki bu sıfatların başka canlılardan tamamen ayrı bir kaynağı vardır. Bir atomdaki çekirdekleri ayakta tutan çekme ve itme kanunu, onun bir nevi hayatıdır. Bitkilerde maddi yapıyı meydana getiren atomların dışında, onların büyümelerini sağlayan eden ayrı bir hayat ve onlara mahsus bir kanun vardır. Hayvanlarda da bitki hayatının dışında, birtakım duygularla mücehhez ve bir tür irade sahibi ruh vardır. İnsanlardaki ruh ise, bütün canlıların üstünde ve ötesinde her çeşit his, şuur, fikir ve idrakte donatılmıştır.<sup>289</sup>

<sup>285</sup> Kemal, *İlm-i Ahvâl-i Rûh*, 73.

<sup>286</sup> Bal, *Ruha Yeni Bir Yaklaşım: Psikonsal Töz*, 286.

<sup>287</sup> Nevzat Tarhan, *İnanç Psikolojisi Ruh, Beyin ve Akıl Üçgeninde İnsanoğlu* (İstanbul: Timaş Yayınları, 2014), 24.

<sup>288</sup> Tarhan, *İnanç Psikolojisi*, 124-125.

<sup>289</sup> Mehmet Kırkinci, *Ruh Nedir?* (İstanbul: Zafer Yayınları, 1993), 20.

Varlık hiyerarşisi açısından idrak sahibi ruhun sadece insana özgü olduğu görülmektedir. Bu anlamda insan ruhunu, hayvani ruhtan ayıran özellikler de ortaya çıkmakta, ilim, irade, duygu, vicdan, şuur ve akıl yetilerinin fonksiyonel hale gelmesi ile de insanın diğer varlıklardan farklı ve değerli olarak ayrıcalıklı dünyevi nimetlere kavuştuğu anlaşılmaktadır. Bu nimetler vehbi ve kesbi olmak üzere iki kısma ayrılabilir. Vehbi olanlar ruhun bedene üfürülmesi, akıl ve zekânın parlaması ve bunlara tâbi olan anlayış, düşünce, konuşma, vicdan vb. yetilere sahip olmasıdır. Kesbi olanlar nefsi utanılacak şeylerden temizleme, ilim ve marifet, üstün ahlak ve cömertlik, yiğitlik, doğruluk ve namus ile süslenmek gibi hasletlerdir.<sup>290</sup>

İnsan ve hayvan arasında farklı olan önemli hususlardan biri de insanın ruhuna ait kabiliyetler ve yetiler insandaki teklifi iradeden dolayı sınırlanmamıştır. O kabiliyetler insandaki kötülüğü emreden nefis ve ego yolunda sarf edildiğinde o insan hayvandan aşağı düşüp şer ve tahrip yönünden mahlûkatın en aşağısında yer alabilir. Hatta o kadar aşağı düşer ki, cansız maddelere ve atomlara denk olur. Ancak insan ona verilen kabiliyetlerini hayra, hakka, istikamete ve rıza yolunda ve yönünde kullandığında ise o kadar yükseğe çıkıyor ki, iki cihanın güneşi olur; Hz. Muhammed (a.s.m) gibi.<sup>291</sup> Demek ki insana sürekli terakki ya da tedenni edebileceği bir ruh programı ve ona uygun olan ve her duruma adapte olabilen bedensel bir donanım verilmiştir.

## 2. İnsani ve Hayvani Olarak Bilinç ve İrade

Bazı hayvanlar ilk bakışta bilinçli gibi görünen davranışlara, kültüre ve dile sahip olsalar da bu hayvanlardaki bilinç düzeyi insan aklında olduğu gibi; insani dili, ahlakı, kültürü, duyguları ve insana özgü politika, sanat ya da dini inancın zeminini sağlayacak düzeyde değildir.<sup>292</sup> Bu anlamda düşünüldüğünde hayvanlar için ancak “hayvani bilinç” gibi özel bir tanımlama yapmak gerekir. Zira insanı bilinç çok daha farklı bir mahiyettir. Ayrıca bu bilincin hayvani ruhun beyinle etkileşiminden hâsıl olduğu ve tezahür ettiği düşünülürse, insani ruhun farklılığı nisbetinde insani bilinç de farklılaşacaktır. Ancak hayvanlar insani ruhtan yoksun olmasından dolayı bu anlamda bir insani bilinçleri de olmayacaktır.

İnsanı kendi içinde bir radyo istasyonuna benzetirsek, elektrik enerjisinde saklı olan egosunu görebiliriz. Bu radyo istasyonunun içinde teybe kaydedilmiş olanlara benzer bilgiler yer almakta ve bu da insana yetmektedir. Ancak bağlanabilirlik özelliğinin aktif olması için, üzerindeki “açma” tuşunun anahtarıyla oynanması gerekir. Aksi halde insan, içindeki mevcut bilgilerle yaşadığında bir hesap makinesinin sınırlarında yaşamış olacaktır. Fakat içinde televizyon kartı da bulunan bir bilgisayarımız olduğunda, internete bağlanmak bir yana dünyadaki diğer kanalları da izleyeceğimiz bir güce kavuşuruz. Hayvanlar insanlardan farklı olarak tıpkı bir radyo ya da teyp gibi, elektrik olduğu sürece çalışan ve içine kaydedilmiş bilgileri kullanan bir yapıdadır; yiyip içerler, cinselliklerini yaşarlar ve temel ihtiyaçlarını karşılarlar. Ama evrendeki bilgiyi alabilecek bir FM bantları yoktur. Oysa insan, megahertz üzerinden gelen titreşimle RF (Radyo Frekansı) dalgaları ile metafizik radyoya bağlanır. Hayvanlar sadece elektronik bir alete benzerken; insan bilinçli belleği olan, elektromanyetik bir cihaz gibidir. Çünkü hayvanlar içlerindeki programa bire bir uysalar da onlarla “online” bağlantı kuramazlar. Zira onların yaratılışları ancak bu kadarına izin vermiştir. Yaratılışın sınırlı tutulduğu yerde, gelişim de yavaştır. Oysa imkânlar verildiği ölçüde, programın içi doldurulur, geliştirilir ve iyi yolda kullanılırsa, sistemin iyi tarafları ön plana çıkar. İnsanda biri sabit diğeri değişken olmak üzere iki program vardır. Hayvanlarda ve diğer canlılarda geliştirilme özelliği bulunan ikinci bir programdan söz edilemez. İnsanın ayrıcalığı, beyninde doğuştan var olan

<sup>290</sup> Elmalılı M. Hamdi Yazır, *Hak Dini Kur'an Dili* (İstanbul: Yenda Yayıncılık, 1999), 1/124-126; Kamil Sarıtaş, “Muhammed Hamdi Yazır'ın Ruh Anlayışı”, *Turkish Studies* 11/12 (2016), 191.

<sup>291</sup> Bediüzzaman Said Nursi, *Mesnevî-i Nuriye*, çev. Abdülmecid Nursi (İstanbul: Envar Neşriyat, 2021), 128.

<sup>292</sup> Francis Fukuyama, *İnsan Ötesi Geleceğimiz Biyoteknoloji Devriminin Sonuçları*, çev. Çiğdem Aksoy Fromm (Ankara: ODTÜ Yayıncılık, 2002), 210.

işletim sistemindeki bu programın, yüklenebilir halde bulunmasıdır. Bu durum diğer canlıların yoksun oldukları, kabiliyetleri ve sınırları çok geniş bir işletim sisteminin, insan beyninde mevcut olduğuna işarettir. İnsanın yeteneklerini keşfederek kendini geliştirmeye çalışması, onu yaratanın dikkatini çeker ve kişi Yaratıcı ile muhatap olma melekesini ilerletir. Zaten insanı insan yapan özelliklerin başında kendisini, hayatı, yaratılanları sorgulayabilme ve cevaba ulaşma özelliği vardır.<sup>293</sup> Belki ifade etmek gerekirse şu söylenebilir: hayvanlardaki bağlanabilirlik ve iletişim ağı kendi türü ve yaşamsal çevresiyle ilişkili ve irtibatlıdır.

İnsanda ve bazı hayvanlarda kendilerine özgü şekilde, karar verme yetenekleri vardır. His, izlenim, bilgi, tanıma ve algılama özelliği bulunan hayvan, bir konuda olumlu ya da olumsuz karar verebilir. Hayvanın bu anlamda bilgi sahibi olabilmesini, anlayamadığımız bir yöntemle de olsa iletişimlerinin ve haberleşmelerinin söz konusu olması onların nisbeten aklilik ya da bilinçlilik durumunu doğrulayabilir.<sup>294</sup> Oysa insanda iradenin üstünde ve ruh-beden ilişkisinin dışında bir özellik daha vardır ki bu da bilinçtir. Bilinç, insanın varoluşunun farkında olma özelliği şeklinde açıklanabilir. Kuantum fiziğinin tartıştığı bir alan olarak bilinç konusu, son yıllarda temel bilinç kavramıyla birlikte değerlendirilmektedir. Kuantum fiziği ile sınır bilimi arasındaki ilişkiyi araştıran bu bilim dalı; evrenin enerji bantlarından oluşan bir sistem olduğunu, bilinçli olma halinin ise ayrı bir frekans olarak insana verilmiş bir özellik olarak ortaya çıktığını belirtmektedir. Bu özellik, beyindeki “metakognisyon genleriyle” ifade edilir. Kişinin kendisinin ve zamanın farkına varmasını sağlar. İnsanda diğer canlılarda olmayan bazı ruhsal yetenekler vardır. Bu yetenekler insanı diğer canlılardan ayırmaktadır. Böylelikle soyut mücerret diye adlandırdığımız kavramların yayılan ve kuşatan bir enerjinin uzantısı olduğunu söyleyebiliriz.<sup>295</sup> Düşünce, duygu, bilinç ve ruh kavramları özünde bir enerji bandı olup kuantum bütünselliği içinde her birisinin farklı birer anlamı ve enerjisi vardır.<sup>296</sup> İnsan bu enerji alanının varlığını taşıyarak ve aynı zamanda hissederek insani bilinç düzleminde kalmaya devam edebilir.

İnsan ruhu ile bedeni arasındaki ilişkiye bilgisayar örneği üzerinden bakacak olursak: Bilgisayarın elektrik fişinin çekilmesi ne ise, ruhun bedenden ayrılması da benzer bir durumdur. Kalp ölümü ile beyin ölümü arasındaki fark işte bu noktada ortaya çıkar. İnsanda kalp ölümü olmamasına rağmen beyin ölümünün gerçekleşmesi, bitkisel, otonomik hayat diye tarif ettiğimiz durumdur. Yiyen, içen ama hareketsiz şekilde yaşayan bu insan, hareket edebilirse hayvansal türde yaşamış olacaktır. Çünkü harekette bir irade vardır; beynin orta kısımlarının çalışması hayvansal hayatın devam ettiğini göstermektedir. Evreni kuşatan enerjinin ruhsal enerji kısmını dönüştüremeyen otistik çocuklarda da sınırlı bir yaşam söz konusudur. Bu çocukların beynindeki dönüştürücüler çalışmadığı için enerjilerinin gereken bölümünü aktif hale getirmeleri zordur. İnsanın zaman, mekân kavramı, varoluşu ile ilgili soruları, neşe, sevinç gibi duyguları yaşadığı alan beyindir ve kişiye bu bilinç verilmediği takdirde yalnızca yiyen, içen ve boşaltan bir varlığa dönüşür.<sup>297</sup>

Hayvanlarda da temel ihtiyaçları gidermeye yönelik bir bilinç vardır. Bitkisel hayatta ise bilinç yoktur. Bilinçte seçim söz konusudur; bu sebeple bilinç kararlarımızı etkiler. Beş duyu ile algıladıktan sonra beynimiz, kendisine ulaşan bilgileri işleme tabi tutmakta ve verdiği kararlar doğrultusunda ilerlemektedir. Bilinçte, “amaca yönelik davranışı” yapabilme söz konusudur. Yüksek bilincin etkinliği olan düşünce hakkında düşünme, insanın özelliğidir. Kognisyon

<sup>293</sup> Tarhan, *İnanç Psikolojisi*, 127-128.

<sup>294</sup> Ahmet Gündüz, Hayvanlarda Aklın Varlığının Kur’ân Çerçevesinde Değerlendirilmesi, *Şarkiyat* 10/1 (2018), 114-142.

<sup>295</sup> Tarhan, *İnanç Psikolojisi*, 138-139.

<sup>296</sup> Sultan Tarlacı, “What Should a Consciousness-Mind-Brain Theory be Like? Reducing the Secret of the Rainbow to the Colours of a Prism”, *NeuroQuantology* 11/2 (2010).

<sup>297</sup> Tarhan, *İnanç Psikolojisi*, 139.

kelimesiyle ifade edilen bilinç, kişinin düşünme, karar verme ve dikkatle ilgili düşünce süreçlerini ilgilendiren zihinsel aktivite ve yüksek beyin fonksiyonlarıdır. Zaman ve varoluş algılamasıyla anlam arayışı şeklinde özetleyebileceğimiz süreçleri yöneten bilinçtir. İnsanı insan yapan bu bilinç, yüksek fonksiyonludur ve kişinin soyut kavramları fark edebilmesi anlamına gelir. Bir yetişkini çocuktan ayıran da gerçeklik düşüncesinin yerleşmesidir.<sup>298</sup>

Bilinç kavramını, bitkisel, hayvani ve insani düzlemde açıklarken, insani bilincin sabit olmaması dikkat çekmektedir. Bitki ve hayvanlarda farkındalık ve uyanıklıkla ilgili bir gelişme olmadığından bilincin gelişmesi de mümkün değildir. Oysa insan bilincinde zihin faktörü etkilidir ve bu da kişinin yeni bilgiler edinmesine imkân verir. İnsani bilinci irdelediğimizde, onun da çeşitli aşamalarda seyrettiğini fark ederiz. Mesela çocuksu bilinçle soyut düşüncenin oluştuğu bilinç arasında önemli farklar vardır. Çeşitli derecelerde bu bilincin geliştiğini söyleyebiliriz. İnsanların, ellerinde bulunan çok sayıdaki veriyle hareket etmeleri, bilinç düzeyindeki gelişmeler şeklinde tanımlanabilir. İnsandaki önemli özelliklerden birisi, hayatında önem verdiği ve baskın olan düşünceleri kendine çekmesidir. Bu özellik, insandaki bilincin gelişmesiyle ilgili bir durumdur. Bilinç, insanın ilgi alanı oluşturmasıyla da yakından ilgilidir. Kişi zihinsel odaklanma ve duygusal yoğunlaşmasıyla hangi alanda kendini var ediyorsa, o konuda bilinçli davranış geliştirmesi mümkündür.<sup>299</sup>

Bütün canlılarda ortak olan yemek, üremek ve korunmakla ilgili fonksiyonların yerine getirilebilmesi ve hayatta kalabilmek için bir hayvanınki kadar bilinç sahibi olmak yeterlidir. Bu seviyedeki akıl, bütün canlılarda var olan ortak bilinçtir. Bir köpek en fazla otuz beş komut öğrenerek hayatını devam ettirebilir; bunun gibi maymunların da bazı şeyleri öğrenmesi mümkündür. Ancak insanda, kısıtlı olan temel bilinç dışında, yüksek işlevselliğe sahip bir üst bilinç daha vardır. Bu bilincin insana katkısı, temel ihtiyaçlarının dışında hayatla ilgili amaçları, yaşamına anlam katmak için sergilediği çaba, yeteneklerini kullanarak kendini ifade etme becerisini geliştirmesidir. Fakat bir kişinin hedeflerini ve kendini gerçekleştirme için temel ihtiyaçlarını gidermesi gerekir. Bunlar önce temel fizyolojik ihtiyaçlar; ardından da sevgi, güven gibi insan için fonksiyonu en üst ve en yüksek seviyede olan ihtiyaçlardır. Diğer canlılar yalnızca hayatta kalmayı amaçlarken, insanın en büyük amacı, kendini gerçekleştirmektir. Bunu ise metakognisyon genlerine sorduğu, “Niçin varım, nereden geldim, nereye gideceğim?” gibi sorularla gerçekleştirir.<sup>300</sup> Diğer canlı türlerinin amacı yaratılışlarında belirlenmişken, insanda amaç belirleme işi kendine bırakılmıştır. İnsanın mutlak olmayan bir iradesi vardır ve bu iradenin etkisiyle, amaç kişi tarafından belirlenir. Bir canlının kıymeti, amacıyla paraleldir. Değer, amacın büyüklüğü ile ölçülebilir.<sup>301</sup>

<sup>298</sup> Tarhan, *İnanç Psikolojisi*, 146.

<sup>299</sup> Tarhan, *İnanç Psikolojisi*, 149.

<sup>300</sup> Tarhan, *İnanç Psikolojisi*, 161.

<sup>301</sup> Tarhan, *İnanç Psikolojisi*, 182.

## Sonuç

İnsanda ve hayvanda ruhun, bilincin ve iradenin varlığı ve bunların nasıl tezahür ettiklerinin tespiti önemlidir. İnsanda bir ruhun varlığı ve ruhsal yönün bulunması İslam âlimleri tarafından genel olarak kabul edilmiştir. Hayvanların bir ruhunun olması ya da olmaması meselesi ise üzerinde daha fazla tartışılan bir konudur. Öncelikle belli tanımsal sınırlar ve ön kabuller eşliğinde hayvanlarda da insandaki gibi olmasa da bir ruhun varlığını kabul etmek mümkündür. İnsanın ruhunda elbette hayvana göre daha fazla ve başka yetiler ve yüksek fonksiyonlar bulunmaktadır. İnsan akleden, düşünen, idrak eden ve fizikten metafiziğe, somuttan soyuta intikal etmesini sağlayan bir yetiler bütününe sahiptir. Ayrıca insan ruhu hayvana göre çok daha yüksek potansiyelli, sınırları olmayan ve çok farklı sonuçları doğuran bir yapıdadır. Hayvanda ise ruhsal yapı çok daha sınırlı ve adeta benzer bir makinenin alet gruplarının yazılımı ve işletim sistemi gibidir.

İnsan doğadaki diğer canlılardan yüksek ruhsal yetileri, duyguları ve sonsuzu arzulayan yapısıyla farklı olduğu gibi, yüksek bilinç düzeyi ve iradesinin sorumluluğa temel olacak çok yönlülüğü ve işlevselliği ile de ayrılmaktadır. Biyosferdeki diğer canlılarda sınırlı bilinç ve seçim durumları söz konusu olsa da bunların hiçbirisi insandaki gibi imtihana, hukuka, suça ve sorumluluğa konu olacak bir düzeyde değildir. İnsan, irade yetisinin yüksek potansiyeli ile sorumlu olabilmekte hem beşeri hukuk nazarında hem de ilahi hukuk açısından mükellef tutulabilmektedir. Ayrıca insan metakognisyon genleri, beyindeki yüksek bilinç bölgeleri ve insani farkındalık ve ontolojik değer düzeylerindeki bilişsel yetenekleri ile doğadaki diğer canlılardan farklılaşmakta; din, ahlak, bilim, kültür, sanat, teknoloji ve kısacası medeniyet ortaya koyabilmektedir.

İnsan doğası ve fitratı itibarıyla; ruhsal donanımı ve yetileri, bilinç ve duygu durumu ve imkânları nispetinde istediğini yapabilecek ve seçebilecek yüksek iradesiyle temayüz etmektedir. Her ne kadar diğer canlılarda ve hayvanlarda da belirli düzeyde ruhsal yetiler, bilinç durumları ve irade kabiliyetleri söz konusu olsa da hiçbirisi bunların insandaki yüksek karşılıklarına yaklaşacak düzey ve düzlemde değildir. İnsanın bilgi üretmesi, somut evreni incelemesi ve araştırması, soyut şeyler ve öte evrenler üzerinde kafa yorması, aşkınla ve ilahi kudretle iletişime geçme çabası ve metafiziksel arzuları ve atılımları onu bambaşka bir düzeye taşımaktadır. Yani insanın ruhu, bilinci ve iradesi biyosferdeki diğer canlılardan sadece derece farklı ile değil, düzlemsel ve varlıksal değer açısından da farklıdır. İnsan biyolojik ve organik anlamda her ne kadar hayvanlar âlemi içinde yer alsın da akli, manevi, bilişsel, ruhsal ve ahlaki değerleri ile bambaşka bir canlı profili çizmektedir. Böylece insan ilahi kelamın ve hitabın mutabı olabilecek bir farkındalığa ulaşabilmektedir.

### Kaynakça

- Akçay, Mustafa. “Gazzâli’de Ruh Tasavvuru”. *Dini Araştırmalar* 7/21 (2005), 87-116.
- Bal, Samet Yahya. *Ruha Yeni Bir Yaklaşım: Psikonsal Töz*. Ankara: İlâhiyat Yayınları, 2023.
- Dalkılıç, Mehmet. *İslam Mezheplerinde Ruh*. İstanbul: İz Yayıncılık, 2012.
- Durant, Will. *Felsefenin Öyküsü*. çev. Ender Gürol. İstanbul: İz Yayıncılık, 2002.
- Günel, Tuğba. “İnsana Dâir Bir Değerlendirme: Giritli Sırrı Paşa’nın Ruh Risalesi”. *Kader Kelam Araştırmaları Dergisi* 15/1 (2017), 29-43.
- Gündüz, Ahmet. Hayvanlarda Aklın Varlığının Kur’ân Çerçevesinde Değerlendirilmesi. *Şarkiyat* 10/1 (2018), 114-142.
- Fukuyama, Francis. *İnsan Ötesi Geleceğimiz Biyoteknoloji Devriminin Sonuçları*, çev. Çiğdem Aksoy Fromm. Ankara: ODTÜ Yayıncılık, 2002.
- İzmirli, İsmail Hakkı. *Metafizik*. sad. Refik Ergin. İstanbul: Ötüken Neşriyat, 2012.
- Kaya, Mustafa. “Aristoteles’in Ruh Anlayışı”. *Pamukkale Üniversitesi Sosyal Bilimler Enstitüsü Dergisi* 18 (2014), 91-98.
- Kemal, Yusuf. *Gâyetü’l-Beyân Fi Hakikati’l-İnsân Yâhûd ‘İlm-i Ahvâl-i Rûh*. sad. Remzi Demir-Ali Utku. Konya: Çizgi Kitapevi, 2014.
- Kırkinci, Mehmet. *Ruh Nedir?*. İstanbul: Zafer Yayınları, 1993.
- Nursi, Bediüzzaman Said. *Şualar*. İstanbul: Envar Neşriyat, 2021.
- Nursi, Bediüzzaman Said, *İşârâtü’l-İ’caz*. çev. Abdülmecid Nursi. İstanbul: Envar Neşriyat, 2021.
- Nursi, Bediüzzaman Said. *Mesnevî-i Nuriye*. çev. Abdülmecid Nursi. İstanbul: Envar Neşriyat, 2021.
- Sarıtaş, Kamil. “Muahhmed Hamdi Yazır’ın Ruh Anlayışı”. *Turkish Studies* 11/12 (2016), 181-204.
- Tarhan, Nevzat. *İnanç Psikolojisi Ruh, Beyin ve Akıl Üçgeninde İnsanoğlu*. İstanbul: Timaş Yayınları, 2014.
- Tarlacı, Sultan. “Why We Need Quantum Physics for Cognitive Neuroscience”. *NeuroQuantology* 8/1 (2010), 66-76.
- Turgut, Ali Kürşat. “İşrâkî Felsefede Nefs (Ruh) Meselesi”. *Journal of International Social Research* 6/26 (2013), 568-580.
- Yar, Erkan. *Ruh-Beden İlişkisi Açısından İnsan Bütünlüğü Sorunu*. Ankara: Ankara Okulu Yayınları, 2016.
- Yazır, Elmalılı M. Hamdi. *Hak Dini Kur’an Dili*. 10 Cilt. İstanbul: Yenda Yayıncılık, 1999.
- Yazoğlu, Ruhattin. *Gazzâli Düşüncesinde Ruh ve Ölüm*. Ankara: Cedit Neşriyat, 2002.



## DAĞLAR İLE SARSINTI ARASINDAKİ İLİŞKİ ÜZERİNE ANALİTİK BİR DEĞERLENDİRME

### ON THE RELATIONSHIP BETWEEN MOUNTAINS AND SHAKING

#### AN ANALYTICAL EVALUATION

**Doç. Dr. Maşallah TURAN**

Mardin Artuklu Üniversitesi, İslami İlimler Fakültesi, Temel İslam Bilimleri Anabilim Dalı.  
Associate Professor, Mardin Artuklu University, Faculty of Islamic Sciences, Department of  
Basic Islamic Sciences.

ORCID ID: 0000-0002-5555-6298

#### ÖZET

Kur'an'da dağların birtakım fonksiyonlarıyla ilgili olarak yer alan bazı ifadeler ve bu ifadelerde anlatılan birtakım hususlar yeterince anlaşılmadığından, bilimsel teoriler ve istatistikler esas alınmak suretiyle kimi görüş sahipleri tarafından tartışma konusu yapılabilmektedir. Kur'an-ı Kerim'de dağların sözü edilen en önemli fonksiyonlarından biri de “revâsî/sabitleyici-meyd/sarsıntı” ilişkisi bağlamında gündeme getirilen konudur. Esasen Kur'an metninde kullanılan revâsî tabiri, dağların bir ismi olmak üzere doğrudan yer almaz, daha çok dağların önemli bir işlevine vurgu yapma maksadı taşıyan bir niteleme olarak kullanılır. Özellikle Nahl 15, Enbiya 31, Lokman 10. ayetlerde dağların, dünya gezegeninin dengesini sağlayıp, yaşamı engelleyecek şekildeki sürekli bir sarsıntıyı engelleme işlevini vurgulamak üzere kullanılan “revâsî/meyd” ifadeleri dikkatleri çekmektedir.

Acaba ilgili Kur'an ayetlerinde, mutlak manada tüm deprem türlerini de kapsayacak şekilde her türlü sarsılmanın tamamen yok edilmesi ve hiçbir şekilde herhangi bir titreme ve sarsıntının olmayacağı mı anlatılmak istenmiştir? Sözelimi, sarsılmanın yaşam adına konfor sağlayacak düzeyde belli bir oranda absorbe edilmesi, kastedilen anlamın gerçekleşmesi için yeterli değil midir? Ya da sabitleme, dünya gezegenine ait bütün hareket ve titreşimleri mutlak manada yok edip tam anlamıyla bir sükûnet temin etme hali midir?

Çalışmamız, yerkürenin denge durumu ve yaşam konforuyla ilgili olarak geçmişte ve günümüzde yapılan değerlendirmeleri, Kur'an ayetlerindeki kullanımları esas almak suretiyle eleştirel ve analitik bir bakış açısıyla ele almayı hedef edinmektedir. Gerçekçi olan veya doğru olması muhtemel bulunan alternatifler betimlenerek, konuyla ilgili zihinlerde oluşan karışıklığın giderilmesi yönünde çaba sarf edilmesi temel gaye olacaktır.

**Anahtar Kelimeler:** Tefsir, Dağlar, Revâsî, Sarsıntı.

#### ABSTRACT

Some of the statements in the Qur'an about the functions of the mountains and some of the issues described in these statements are not sufficiently understood, so they can be discussed by some opinion holders on the basis of scientific theories and statistics. One of the most important functions of the mountains mentioned in the Holy Qur'an is the issue raised in the context of the relationship between "revāsī/stabilizer-meyd/shake". In fact, the term revāsī is not used directly in the Qur'anic text as a name for the mountains, but rather as a qualification intended to emphasize an important function of the mountains. Especially in verses Nahl 15, Anbiya 31, and Luqman 10, the expressions "revāsī/meyd" are used to emphasize the function of mountains in maintaining the balance of the planet earth and preventing a constant shaking that would prevent life.

Do Qur'anic verses on the subject mean that all kinds of shaking, including all types of earthquakes, should be completely eliminated and that there should be no trembling or shaking whatsoever? For example, is it not enough for the meaning to be realized if the shaking is absorbed to a certain extent to provide comfort for life? Or is stabilization the absolute elimination of all movement and vibrations of the planet earth and the achievement of complete tranquility?

Our study aims to critically and analytically examine the past and present assessments of the earth's equilibrium and the comfort of life based on the Qur'anic verses. The main goal will be to describe the alternatives that are realistic or likely to be true, and to make an effort to eliminate the confusion on the subject.

**Keywords:** Tafsir, Mountains, Revāsī, Shaking.

## GİRİŞ

Dünyadaki karaların azımsanmayacak bir kısmı dağlarla kaplıdır. Bu oranın dörtte bire yakın olduğu söylemek mümkündür (Taslaman, 2022: URL-1). Son ilahî hitap olan Kur'an-ı Kerim'in, dünya gezegeninde bu derece önemli bir yer tutan dağlar hakkında farklı açıklamalara yer vermesi son derece doğaldır. Kur'an'ın dağlarla veya bu oluşumların fonksiyonlarıyla ilgili yer alan tüm açıklamalarını, bugün için modern bilimin ulaştığı veriler bağlamında tartışmaya açma ihtiyacı söz konusu değildir. Ancak bazı hususlar, bilimsel teorilerle ulaşıldığı düşünülen sonuçlar bakımından değerlendirmeyi gerektirecek özellikler taşımaktadır. Bu hususlardan bir tanesi de Kur'an'da dokuz kez kullanılan (Abdulbâkî, 1990: 320) ve dağlar ile ilişkisi son derece güçlü olan "revâsî" kavramıdır. Bu kavram, bir şeyin sahip olduğu ağırlık sebebiyle sabitleme işlevini akla getirmesi nedeniyle, yerkürede oluşan depremlerle ilişkilendirilmiştir. Hatta bu ilişkilendirme, Kur'an'ın ifadelerini yanlışlama hedefine matuf bir mecrada yürütülmüştür (Bk., Akça 2019: URL-2). Nitekim şu açıklamalar, böyle bir gayenin takip edildiğinin işaretlerini içermektedir: "Kur'an'da dağları zelzele olmasın diye yarattık deniyor, hâlbuki bu bilim bakımından doğru değildir, dağlarda zelzele olur." (URL-3).

Burada kritik olan hususlar vardır. Acaba Kur'an gerçek manada "revâsî" kavramıyla deprem denilen olguyu mu kasetmiştir? Deprem olgusunu zihne getirecek belirgin bir kavram

kullanmış mıdır? Yoksa depremden daha kapsamlı ve daha kalıcı bir husustan mı bahsedilmektedir? Ayrıca gerçekten dağlar, depremlerin oluşmasının önemli bir sebebi midir? Dağların bulunduğu yerlerde bilimsel anlamda daha mı çok sarsıntı ve deprem meydana gelmektedir? Ovalar ve düz yerler dağlardan çok daha emniyetli yerler midir? İşte bir anlamda konumuzun çerçevesini çizen bu önemli soruların nisbeten olsa tatmin edici cevaplarına ulaşabilmek adına öncelikle “revâsî” ve ilişkili olarak kullanılan “meyd” kavramlarını tespit etmek, son derece önem arz etmektedir.

### 1. İlk Dönem Kaynaklarda “Revâsî” ve “Meyd” Kavramlarının Analizi

Kur’an’ı baştan sona tefsir eden ilk müfessir olarak bilinen Mukâtil şöyle der: “Orada revâsî/sabitleyiciler yarattı ifadesi, üzerindeki canlıları yok etmesin diye dağlarla yeryüzünü sabitlemek anlamına gelmektedir” (Mukâtil b. Süleyman, 1423: II, 366). “Orada revâsî yerleştirdik derken dağları kastediyor, yani sağlam ve yüksek dağları yerleştirdik ta ki yerküre sizi yok etmesin ve sarsmasın” (Mukâtil b. Süleyman, 1423: II, 426).

Süfyân es-Sevrî biraz farklı bir yorumla şöyle der: “‘Yeryüzüne sabitleyicileri yerleştirdi’ derken dağları kastediyor, ‘en temide bikum / sizi sarsmasın’ ifadesi ise sizi şaşırtmasın anlamındadır” (Süfyân es-Sevrî, 1403/1983: I, 164). Dikkat edilirse Süfyân es-Sevrî, şaşırmamanız ve yolunuzu kaybetmemeniz manasına dikkat çekerek, dağların yol bulma hususunda önemli bir fonksiyon icrâ ettiğine vurgu yapmaktadır.

Abdürrezzâk es-San‘ânî ise olayı şöyle yorumlamaktadır: “Ma’mer, Katade’dan o da Hasan(-ı Basrî)’dan şu ayet-i kerime hakkında dedi ki ‘yeryüzünde sabitleyiciler yerleştirdik’ ile dağlar kastediliyor. ‘En temide bikum’ için ise Hasan’ın şöyle dediğini duydum: Yeryüzü yaratıldığında neredeyse sarsıntıdan yok olacaktı. Dediler ki bu gezegen, üzerinde hiç kimseyi barındıracak gibi durmuyor? (Melekler) Sabahladıklarında bir de ne görsünler dağlar yaratılmıştı. Melekler, dağların niçin yaratıldığını anlayamamışlardı? (Abdürrezzâk es-San‘ânî, 1419: II, 266). Bu değerlendirmede önceki yorumlarda olduğu gibi yerkürenin ilk yaratılış dönemlerine dikkat çekilmekte ve dağların yaratılmasından önce yaşam konforunu bozacak aşırı hareket ve sarsıntıların varlığına vurgu yapılmaktadır.

Sözü edilen müfessirlerin hemen sonrasında gelen ve ilk dönemlerdeki en kapsamlı tefsirin sahibi olan İmam Taberî’nin meseleye yaklaşımı ise şöyledir: “Revâsî, Râsiye’nin çoğulu olup sabit olan anlamına gelmektedir. Kazığı sabitlediğin zaman ‘erseytu’l-vedede fi’l-ardi’denir (Taberî, 1420/2000: XVI, 328). ‘En temide bikum’ (ifadesi ise), sizi sarsmasın, sağa sola yalpalamasın, aksine sabit tutsun demektir. Şayet böyle yapılmasaydı, yeryüzü üzerinde kimseyi barındırmazdı (Taberî, 1420/2000: XX, 133).

Me‘âni’l-Şur‘ân müellifi Zeccâc “meyd” için şu açıklamayı yapmaktadır: “Temidu’nun manası, istikrarı bulunmayan demektir” (Zeccâc, 1408/1988: III, 193). Başka bir münasebetle de şöyle demektedir: “Temidu’ nun manası, şiddetli bir şekilde hareket etmektir (Zeccac, 1988: IV, 195). Gerek Taberî’nin gerekse Zeccâc’ın açıklamalarına bakıldığında yerkürenin bir bütün olarak sahip olduğu istikrar ve sükunete vurgu yaptıkları görülebilmektedir.

Mâverdî, farklı ihtimallerin olabilmesine yeşil ışık yakar ve şöyle der: “Revâsî isimlendirmesinde iki ihtimal vardır: Birincisi, dağların çok yüksek olması sebebiyle olabilir. İkincisi, ya yerkürenin onunla sükunet bulması veya dağların yeryüzünde sabit-hareketsiz bulunmaları nedeniyle bu isimlendirme yapılmıştır (Mâverdî, tsz.: V, 70).

İmam Beğavî farklı bir yorumun da mümkün olduğunu söyler ve şöyle der: “Denildi ki dağlar ile altın, gümüş, bakır, demir ve benzeri kıymetli cevherleri kastedilmiştir. Hatta arsenik ve sürme de bu kapsamdadır, çünkü bunların tümü ağırlığıyla ölçülen elementlerdir.” (Beğavî, 1420: III, 54). “Meyd ise rahatsızlık ve daralma anlamına gelir. Nitekim denizdeki bir denizcinin üzerine gelen kasırga için de ‘meyd’ denir. Vehb (b. Münebbih) dedi ki Yüce Allah yerküreyi yaratınca yalpalayıp hareket ediyordu. Melekler dediler ki bu gezegen üzerinde kimseyi barındırmaya elverişli değildir. Daha sonra dağlarla sabitlendi, hâlbuki melekler dağların niçin yaratıldığını bilmiyorlardı. (Beğavî, 1420: III, 74).

Fahrüddin Râzî ise konuyu şu şekilde değerlendirmektedir: “Orada revâsî yerleştirdik ile sabit olan dağlar kastedilmektedir. Tekili ‘râsî’, çoğulu ‘râsîye’, daha büyük çokluk ifade eden kalıbı ise ‘revâsî’ dir. Bunun tefsirinde iki durum söz konusudur: Birincisi, İbn Abbas diyor ki Yüce Allah yeryüzünü suyun üstüne serince tıpkı bir gemi gibi üzerinde bulunanları sarsmaya başladı. Bunun üzerine Yüce Allah yerküreyi, ağır dağlarla sağlamlaştırdı, ta ki üzerindeki ahaliyi sarsıp durmasın. Şayet Yüce Yaratıcı, önceleri yerküreyi dağlar olmaksızın yarattı ve yer de bu sebeple üzerindeki ahaliyi sarsmaya başladı, bunun üzerine mi dağları yarattı yoksa Yüce Allah yerküreyi ve dağları birlikte mi yarattı diye sorulursa; biz deriz ki iki ihtimal de mümkündür. İkincisi, orada ‘revasi’ yerleştirdik ifadesiyle, Yüce Allah’ın, yeryüzünde bulunan yollarda ve farklı mekânlarda (insanların yollarını şaşırılmaları için) birer alamet olsun diye dağları yaratmış olması da mümkündür. İnsanlar, geniş-belirgin yollar sayesinde, sapıp yollarını şaşırmaktan kurtulmuş olmaktadırlar. Bu ihtimal de açıktır ve mümkündür.” (Râzî, 1420/1999: XIX, 131). Daha önce görüşlerini aktardığımız Süfyân es-Sevrî de bu ihtimale dikkat çekmişti.

Râzî başka bir ihtimalin de olabileceğini ifade etmek üzere şöyle demektedir: “Enbetna Fiha’ ifadesindeki ‘ha/o(nda)’ zamirinin, yeryüzüne işaret etmesi mümkün olduğu gibi sabitleyici dağlara dönmesi de mümkündür. Ancak sözkonusu zamirin yeryüzüne işaret ediyor olması daha güçlü bir ihtimaldir. Çünkü faydalı bitkiler daha çok arazide yetişir, dağ meyvelerinin ise faydası azdır. Bazıları da şöyle demiştir: Sözü edilen zamirin dağlara işaret ediyor olması daha güçlüdür. Çünkü madenler, dağlarda olur. Normalde örfte de bilindiği üzere tartılması ile meşhur olan şeyler, bitkiler değil madenlerdir (Râzî, 1420/1999: XIX, 131).

Ayrıca Râzî’nin ‘meyd’ konusundaki şu tarifi de dikkat çekicidir: “Meyd, sağa-sola doğru olan yalpalama hareketidir. (Râzî, 1420/1999: XX, 189). Aynı şekilde Râzî’nin “râsî” hakkındaki şu ilave açıklaması da dikkate değer niteliktedir: “Râsî, yerin içine (derinliklerine) giren şey anlamındadır.” (Râzî, 1420/1999: XXV, 117). Bu görüş, dağların yer altında bulunan köklerine işaret etmesi bakımından oldukça önemlidir.

Râzî kendisinden önceki âlimlerin büyük çoğunluğunun görüşlerini de şu şekilde özetlemektedir: “Bu ayetin tefsiri hakkında cumhurun meşhur olan görüşü şudur: Bir gemi

suyun üstüne konulduğunda sağa-sola yalpalamaya ve sarsılmaya başlar. Ancak bu geminin içine ağır kütleler yerleştirildiğinde suyun üstünde istikrar bulur ve düzelir. Dediler ki aynı şekilde, Yüce Allah yerküreyi suyun üstünde yaratınca yer titremeye ve yalpalamaya başladı. Bu sebeple Yüce Yaratıcı, yeryüzünde bu (görünen) ağır dağları yarattı, bunun sonucunda yerküre sözkonusu dağların ağırlığı sebebiyle sakinleşip istikrar buldu.” (Râzî, 1420/1999: XX, 189).

Dikkat edilirse, ilk dönem kaynaklarda, “revâsî” ve “meyd” kavramları, hiçbir şekilde yeryüzünde geçici ve yerel bir şekilde meydana gelen sarsıntılarla yani depremlerle ilişkilendirilerek yorumlanmamıştır. Tam tersine yerkürenin tümünü ilgilendiren ve daimi bir şekilde devam etmesi mümkün olan yalpalama, sağa-sola savrulma gibi yaşama konforunu sürekli olarak bozabilecek durumlardan bahsedilmektedir. Esasen “zelzele-zilzâl” ve “râcife-râdife” gibi deprem tarzındaki hareket ve sarsıntıları daha çok hatıra getirebilecek tabirlerin kullanılmamış olması da bu görüşlerin isabetli olduğunu gösteren önemli ipuçlarıdır. Yani temelde ayetlerde kastedilen, yerkürede sürekli bir şekilde yaşam konforunu engellemesi mümkün olan durumlardır. Dağların yaratılmasıyla yerkürenin daimi olarak yalpalaması, sağa-sola savrulması, sürekli bir şekilde titreyip durmasının önüne geçilmiştir. Bu manada ara-sıra meydana gelen depremlerle şöyle bir mesaj veriliyor gibidir: Yaratıcı isteseydi, yerküreyi deprem anındaki gibi sürekli sarsılan, titreyen, üzerinde yaşayanlara huzursuzluk veren bir şekilde bırakabilirdi, yine şayet isterse bundan sonra da aynı hali yaratabilir ve insanın yaşam konforunu elinden alabilir. Sözü özü, yerkürenin kendi eksenini etrafındaki hareketiyle beraber güneşin etrafında da baş döndüren bir hızda dönmesine rağmen, üzerinde yaşayan insanlara tedirginlik ve huzursuzluk vermemesi, Yaratıcı tarafından insanlığa armağan edilmiş çok büyük ve son derece muhteşem bir nimettir.

“O Allah ki, yeryüzünü sizin için uysal bir binek hâline getirmiştir. Öyleyse onun omuzları üzerinde rahatça dolaşın ve Allah’ın sizin için hazırladığı nimetlerden faydalanın. Ama sonunda O’nun huzurunda toplanacağınız unutmayın!” (Mülk, 67/15) ayeti, gezegenimizin üzerinde konforlu bir şekilde yaşayabilme nimetini vurgulayan çok önemli mesajlar içermektedir. Ancak hemen bir sonraki ayette bu konforun kendi kendine olmadığı ve sonsuza dek sürüp gitmeyeceği hatırlatılarak şu önemli uyarı ile konu pekiştirilmektedir: “Gökte olanın sizi yerin dibine geçirmesinden emin mi oldunuz? Bir de bakmışsınız ki, o yeryüzü sallanıp-çalkalanmaktadır.” (Mülk, 67/16).

## 2- Son Dönem Çalışmalarda Dağların Fonksiyonlarına Dair Yorumlar

Sön dönemde Anadolu topraklarında yetişmiş en önemli müfessirlerden biri olan merhum Elmalılı, konumuzla ilgili ayetlerin tefsiri sadedinde yeri geldikçe dikkat çekici bilgiler sunmaktadır. Örneğin Enbiya suresi 31. ayetin tefsirinde şu bilgileri vermektedir: “Hâlbuki onları yaratan biz, o yeryüzünde kendilerini sarsacak diye ağır baskılar yaptık. Yani gökten ayırdığımız ve üzerinde kendilerine sudan hayat verdiğimiz insanları, yerküresi hareketiyle çalkalayıp sıkıntıya sokmasın, sakin olacak yer bulsunlar diye o yeryüzünde suya karşılık sulb oturaklı (kökleri derinlere gömülmüş) kıt’alar yani dağlar meydana getirdik. Bir düşünmeli ki yeryüzü, sıvı bir halde kalsaydı ve yer hareket ettikçe insanlar çalkalanıp dursaydı ne büyük sıkıntı olurdu. Toprak kütesinin yaratılması ve dağların kazık gibi oturtulması ile bu sıkıntı

bertaraf edilip yeryüzü, insanların yaşaması için oturulabilir bir hale getirildi.” (Elmalılı, 1979: V, 3353).

Kalem suresinin tefsirinde ise konuyla ilgili şu bilgiler yer almaktadır: “Yüce Allah'ın ilk yarattığı şey kalemdir. O yaratılınca bütün olacaklar cereyan etti (yazıldı). Sonra buhar yükseltildi, ondan gökler yaratıldı. Sonra ‘nûn’ yaratıldı. Yer o Nûn'un sırtına döşendi, sonra arz hareket etti, derken iyice çalkalandı, onun üzerine dağlarla sabitleştirildi... Başlangıçta Kalem-i A'lâ denilen ve ezeli takdirde kıyamete kadar olacak şeylerin bir projesini yazan ruhânî bir ilk unsur, bir kuvvet yaratılmıştır ki buna birçokları akl-ı evvel veya Muhammedî nûr demişlerdir. Sonra madde yaratılmıştır. Buna cevher dahi denilmiştir. Sonra bir su buharı gibi gaz halindeki maddeden gök cisimleri yaratılmış, sonra bunlardan sıvı halinde arzın maddesi ayrılmış ki fezâ dediğimiz uzay okyanusunda yüzen bu maddeye, küreye benzer şekilde olduğu anlatılmak üzere Nûn veya Hût ismi verilmiştir. Yerküresi, böyle başlangıçta gök maddesinden ayrılarak yaratılmış, buharlarla kuşatılan sıvı halindeki, havada yüzmekte olan yuvarlak maddesi üzerinde daha sonra yer kabuğu dediğimiz toprak ve taş gibi cansız varlıklar tabakası yaratılmaya başlamış ve bu taraftan o Nûn maddesinin üzerine bir kabuk halinde yayılıp döşenmiş ve bu suretle arz meydana gelmiştir. Fakat her taraftan böyle sarılmış olan o Nûn evvelkisi gibi nefes alamıyarak nefesi tıkanmış bir balık gibi hareket edip deprenmeye başladığından, bu sebeple yerin hareketi yani depremler meydana gelmeğe ve bundan da yeryüzü çalkalanıp yarılarak volkanlar çıkmaya başlamış, bu sebeple de etrafına saçılan yer dalgaları da bastırılı bastırılı dağlar yaratılmış ve bu suretle dağlar oturdukça, arz zamanla yoğunluk ve sağlamlık kazanarak sabitleşip üzerinde durulabilecek bir hale gelmiştir. Kur'ân'da dağlara ‘evtâd’, yani Arz'ın çivileri denilmesi de bu mânâ ile açıklanmıştır. Dağların oluşumunun bu suretle yer üzerinde hayat için büyük yararları olmuştur. Bununla beraber bundan sonra yerin hareket etmesi ve ‘hasf’ denilen volkan olayları hiç olmuyor değil, zaman zaman nice yer sarsıntıları olmakta ve nice sivrilen dağlar yıkılıp yerin altından yeni dağlar, tepeler yaratılmaktadır. Fakat bunlar ara sıra ve ilk çağlara oranla pek az derecede olduğundan, genel görünüşü ile arzın, üzerinde oturulabilir hale gelmiş olmasına bir engel teşkil etmemektedir. Bir gün olup da, Hâkka sûresi'nde geleceği gibi, yeraltından büyük bir fıskırma ile yerin ve dağların bir anda un gibi dağılıp saçılmış bir toz haline getirilivermesi de her gün imkân dâhilinde olan bir olaydır. Şimdiki halde meydana gelmekte olan yer sarsıntıları, yer çökmeleri, volkanlar dahi demek ki hep yerin altındaki o Nun'un Allah'ın emrine uyarak deprenmesiyle meydana gelmektedir. Yarılan yerler, fıskıran volkanlar, yeniden meydana gelen çukurlar, tepeler, ovalar hep o yüce Kalem'in çizdiği çizgiler, yazdığı yazılardır. Şimdi şunu itiraf etmek gerekir ki, zamanımızda yerin şekillenmesi ve dağların oluşumu ve yer sarsıntılarının meydana gelmesi hakkında fen adına arzın tabakaları ile ilgili bilgilerden edinilebilen kanaatlerin özü de, bu rivayetlerin ifade ettiği mânâlardan başka bir şey değildir.” (Elmalılı, 1979: VIII, 5255-5257). Dikkat edilirse merhum Elmalılı da yerin ilk yaratılış safhasındaki aşamalarına atıf yapmakta, dağların yaratılmasıyla sağlanan sükûnet ve konfora yani yeryüzünde yaşanabilir ve oturulabilir bir ortam oluşturulmasına vurgu yapmaktadır. Ancak Elmalılı'nın buradaki açıklamalarını iyi bir şekilde anlamayanlar, onun bu kıymetli açıklamalarını modern bilimin verileriyle ters görerek eleştirme yoluna gitmişler ve ilmî bir

yanlışlığa imza atmışlardır. (Bu yanlış anlamaya bir örnek olmak üzere bk., Sultanov, 2020: 74-76).

Nebe’ suresinin 7 ayeti olan “Dağları bir kazık (gibi yapıp Dünya’nın dengesini sağlamadık mı?)” ayetinin tefsiri bağlamında ise merhum Elmalılı şu açıklamalara yer vermektedir: “Dağları birer kazık yaptık ifadesi, benzetme edatı söylenmemiş bir benzetmedir. Dağları birer kazık gibi yaptık demektir. *Evtad*, yere veya duvara çakılan çivi ve kazık demek olan ‘veted’ kelimesinin çoğuludur... Kazık ve çivi; sıkıştırma ve zorlama ile bağlama ve sabit tutma aracıdır. Nitekim bizde de ‘çivi çakmak’, bina yapmaktan kinaye olarak kullanıldığı gibi ‘kazık kakmak (çakmak)’ da bir yerde sabit durmak ve ikâmet etmekten kinaye olarak ebediyet mânâsında bile kullanılır. ‘Sanki dünyaya kazık kakacak! (çakacak)’ denildiği zaman, sonsuz kalmak istiyor demekten kinaye olur. Burada yeryüzünün insan hayatı için bir döşek gibi olduğu anlatılırken, dağların da bu döşegün durumunu sabitleştirmek için çakılmış kazıklar gibi bazı faydaları bulunduğu ve dağlar kaldırılıvermiş olsa o döşek üzerinde kalmanın ve huzurun yok olacağına işaret edilmiş bulunmaktadır. Yer üzerinde çıkıntıları bir sahaya çakılmış bir takım kazıkların görüntüsünü andıran ve bu şekilde nice bölgeler meydana getirerek onları üzerinde oturmaya ve medeniyete elverişli, korunmuş yataklar halinde sınırlandırıp sabitleştirmiş bulunan dağların yaratılış hikmeti Kur’ân’da başlıca ‘Yeryüzünde, insanları sarsmaması için sabit dağlar yarattık.’ (Enbiya, 21/31) gibi âyetlerde geçtiği üzere çalkalanma ve sallanmadan korumak suretiyle sabitleştirme ve sükûnu sağlayan baskılar mânâsında ifade edilmiştir ki, bu sallantı ve çalkışımlar insan hayatı bakımından jeolojik, coğrafi, atmosferik (yeryüzünün etrafındaki boşlukla ilgili) ve sosyal olmak üzere birçok yönlerle ilgilidir. Bu ifadede, yer kabuğunun yaşamaya uygun bir şekilde oluşumu için yer çekiminin merkezden çevre yüzeyine doğru yayılışının çeşitlilik ve denkliliğini ve dahili püskürmelere karşı koymayı sağlama ve deniz ile karaları ayırmak suretiyle kara kısımlarını deniz seviyesinden değişik yüksekliklerde yükselterek, deniz sularının çekilip çoğalmasıyla olabilecek tufanlardan kurtarılması ve nehirlerin akması için su depoları, kaynaklar ve su yolları teşkili; rüzgarların, bulutların, yağmurların farklı akımlarla dağıtımı ve değişik iklimlerle değişik hayat şartlarının ve yiyecek ve içeceklerin çeşitli şekillerde hazırlanması, daha sonra da sosyal bakımdan insanlık akınlarının, birbirlerine karışmalarının, çarpışmalarının ve çatışmalarının sınırlanması ve düzenlenmesi gibi sayılamayacak kadar çok faydaları bir özetleme ve doğal durumların hayata uygun olmayan zorunlu neticelerine de bir işaret vardır. Öyle ki yüce Allah’ın hayat bakımından özel lütfu olup da yeryüzü döşenmemiş, üzerine dağlar oturtulmamış, oturma ve korunma bölgeleri oluşturulup sabitleştirilmemiş, yer yüzeyi deniz seviyesinde bırakılmış olsaydı, tabiat bakımından üzerinde rahatça durabilme mümkün olmayacak, sürekli bir çalkantı ve sallantı olacaktı. Görülmekte olan hayat ve hayat şartları oluşmayacak, merkez ve çevreden tabii akımlara karşı direnme ve savunma sebepleri verilmemiş olacaktı. Yetiştirilen bağ ve bahçeler şöyle dursun bir hububat tanesi ve hücrecik bile tutunamayacaktı. Onun için gök kapılarının açılması, dağların yürütülüp serap haline getirilmesi Kıyamet olacaktır. Bunlar burada aslında derin olmakla beraber gayet basit gibi görünen en açık ana hatlarıyla hatırlatılarak birbirlerine karşıt olan şeylerin olağanüstü demek olan çeşitliliği ve mantikî olarak birbirlerinin varlığını gerektirmesi itibarıyla hayat tarzından niçinli ve kesin deliller halinde Yaratıcının yapmasına ve iradesine, lütuf ve ihsanına, insanlığın yükümlülüğüne, yapılmanın

(günü geldiğinde) yıkımına, dünyanın ahiret ile bir çift oluşturmasına delalet ettiğine ve ona göre bir hareket çizgisi belirlenmesine dikkatleri çekecek şekilde gösterilivermiştir. (Elmalılı, 1979: VIII, 5531-5533). Burada yer verdiğimiz kıymetli bilgilerle Elmalılı; dağların yerkürede yaratılmasıyla ortaya çıkan jeolojik, coğrafik, atmosferik faydalarının yanısıra sosyopolitik faydalarına da dikkat çeken değerlendirmelerde bulunmaktadır.

Son dönemlerde yapılan diğer bazı çalışmalarda konu şu şekilde değerlendirilmiştir: “Aslında dağların yaratılmasını onların sadece kazık olmasına, sarsıntıyı önleyici ve dengeleyici unsurlar olarak görülmesine bağlamak da doğru bir yaklaşım tarzı değildir. Allah’tan başka hiç kimsenin yaratılıştan murat edilen bütün hikmetlerini bilemeyeceği dağların başka işlevleri olduğuna dair yorumlar da tefsirlerde yer almaktadır.” (Kaya, 2022: 354). Elbette dağların bütün fonksiyonlarını bütün ayrıntılarına varıncaya kadar bilebilmek çok büyük bir iddia olacaktır. Hatta dağların kazık olmasının ne anlama geldiğini bütün incelikleriyle kuşatabilmek de mümkün gözükmemektedir. Ancak gün geçtikçe modern ilmin ve teknik imkânların da ilerlemesiyle, gizli kalmış bazı hususların günyüzüne çıkarılabilmesi mümkündür.

Esas itibarıyla “Kur’an’da dağların kazık benzetmesiyle sunulması (Nebe’, 78/7), işlev bakımından çağdaş bilimsel verilerle uyumludur. Buna göre dağların, görünen kısmına nispetle daha büyük (daha uzun) köklerinin olduğu bilinmektedir. Bu durumda, dağların kazıklara benzetilmesi ile rüzgâr sonucunda çadırın kökünden çıkmaması ya da sarsılmaması için kazıklarla bağlanması arasında bağlantı kurulması mümkündür. Nitekim yerküre üzerindeki doğal ve beşeri yükseltilerin, rüzgârın hızını yavaşlatarak insanların daha rahat yaşamalarını sağladığı bilinmektedir.” (Yakar, 2020: 124).

“Dağlar, dağ kökü adı verilen kısımlarıyla da yer yer kendi boylarının yaklaşık birkaç katı kadar yerin derinliklerine doğru hareket etmektedirler. Kökleri mağmaya kadar inen ve yeryuvarının iskeletini oluşturan dağlar, bu yapılarıyla adeta çakılan çivi veya mandalların bir çadırı sağlam bir şekilde yere sabitlemesi gibi yerkabuğunu sabitlemektedir. Yani kazıklar nasıl bir çadırı yere sabitliyorsa, aynı şekilde bir kazık vazifesi gören dağlar da yerkabuğunu sabitlemektedir” (Kaya, 2022: 357).

“Dağların bu sabitleyici özelliği, jeoloji literatüründe *izostasi* terimiyle tanımlanır. Farklı yoğunluk ve ağırlıkta bulunan yer kabuğu parçaları, sıvı ve akışkan olan manto katmanını üzerinde yüzer durumdadır. Bu yer kabuğu parçaları yoğunlukları ve ağırlıkları oranınca mantoya az veya çok gömülme suretiyle bir denge oluşturur. Bu dengeye *izostatik* denge denir. Temel içine gömülme, blokların yükseltisi ile doğru orantılıdır (Şekil 4). Bu nedenle dağlar mantoya daha derin bir şekilde batmışlardır ve sanki derinlerde kökleri vardır. Dağların görünür fazlalığı, bu hafif blokların yoğun manto içinde daha fazla batmış kök kısımlarının kütle eksikliği ile karşılanır. Kabuk parçaları arasında izostatik dengelenmenin erişildiği bu derinlik yüzeyden yaklaşık 50 km kadar aşağıdadır. Bu açıklamalar çerçevesinde dağların işlevleri bağlamında ayetlerde zikredilen “sarsılmamanız için” ifadesinin işaret ettiği gerekçelerden biri de izostasi kavramıyla ilişkilendirilebilir.” (Kaya, 2022: 359).



“Müfessirlere ve bilimsel verilere göre dağlar, ağaçlar ve yapılar, sürtünme etkisiyle rüzgârın hızını düşürmekte ve dolayısıyla yeryüzünde insanların ve diğer canlıların daha rahat yaşamalarını sağlamaktadır. Bu çerçevede ilgili ayetteki sallantıdan kasıt, yeraltı kaynaklı sarsıntılardan başka yer üstü etkilerden kaynaklanan sarsıntılar da olabilir.” (Yakar, 2020: 117).

Dağların pek çok denebilecek olan işlevlerinden bir kısmı şu şekilde ifade edilmektedir; “Çevreye göre daha yüksek oldukları için dağlar, bol miktarda yağmur ve kar yağışı alır. Dağlar çevreleri için adeta birer su deposudur. Ormanların çok büyük bir kısmı dağların üzerinde yer alır. Madenlerin büyük bir kısmı dağlarda yer alır. Yaban hayvanları genellikle dağlarda yaşamaktadır vb gibi.” (Kaya, 2022: 354).

“Madenler, ormanlar ve bir hayat kaynağı olan sudan söz ederken şüphesiz, akla ilk gelen yerler, dağlar ve dağ çevreleridir.” (Çavuşoğlu, 2004: 119). Ayrıca “dağlar dünyanın su terazileri veya içme suyu depoları olarak bilinmektedir.” (Çavuşoğlu, 2004: 120).

Dağların iklimlerin oluşmasında da etkileri bilinen bir şeydir. “Bilindiği üzere dağların hava kütle ve akımları önünde engel teşkil etmesi, birbirine yakın bölgelerde farklı iklim tiplerinin oluşmasına neden olmaktadır. Bu bağlamda birçok kuzey ülkesinde, yağmur gölgesinde kalan, korunaklı vadi içlerinde, kuzeybatı ve doğu rüzgârlarından saklanmak üzere yerleşmelerin kurulması iklim etmenleriyle ilgilidir.” (Kaya, 2022: 353).

Konuyla ilgili ayet-i kerimeler, “dağların vazifelerini ve insan hayatı için ne denli büyük bir öneme haiz olduklarını gözler önüne sermekle birlikte, yerkürenin mükemmel bir mimariyle inşa edildiğini, bu mükemmel mimarî yapının sarsılmaması için binaları dengede tutan kolonlar misali dağların da dengeleyici unsurlar olduğuna işaret etmektedirler. Diğer taraftan bu ayetler kâinata manayı harfîyle bakarak nazarları eserden müessire, sanattan sanatkâra çevirerek, tüm varlıklarda olduğu gibi dağların yaratılmasında ve işlevlerinde de asla tesadüfe yer olmadığını ve her şeyin bir ilim, irade, kudret ve kasıtle yaratıldığını açık bir şekilde ortaya koymaktadır.” (Kaya, 2022: 353).

“Yeryüzünün gemi misali suyun üzerinde yüzdüğünü aktaran rivâyetler ile özü itibariyle uyuşan bilimsel veriler bulunmaktadır. Bilimsel araştırmalarda, taş küre olarak da isimlendirilen litosfer tabakasının, akışkan bir tabaka olan astenosferin üzerinde yüzmekte/kaymakta olduğu tespit edilmiştir. Aslında bir meteorolog olan Alman bilim adamı Alfred Wegener’in 1912’de ortaya attığı ve bilim çevrelerince yaygın olarak kabul gören levha tektoniği teorisi de ilgili yaklaşım üzerinden hareket etmektedir. Buna göre tüm kıtalar önceleri tek bir kıta iken sonradan parçalanıp dağılmışlar ve zamanla günümüzdeki yerlerine ulaşmışlardır. Dünyanın yüzeyi de deyim yerindeyse bir yapboz gibi birbirine geçen parçalardan oluşmaktadır. Levha adı verilen bu parçalar da farklı yönlerde ve üst mantoda oluşan konveksiyonel akım dolayısıyla kaymaktadırlar.” (Yakar, 2020: 121).

“Bilimsel çalışmalar, dağların izostatik denge açısından da rolünün olduğunu göstermektedir. Litosferin astenosfere olan basıncındaki değişikliğe bağlı olarak bozulan dengenin düzeltilmesi olan izostaside dağların önemli bir işleve sahip olduğu bilinmektedir. Bu

durumda dağların işlevi bağlamında ayetlerde zikredilen “sarsılmamanız için” gerekçesinin izostasi kavramıyla ilişkilendirilmesi de mümkün gözükmetedir.” (Yakar, 2020: 124-125).

Görüldüğü üzere son dönem çalışmalarında dağların yaratılmasının asıl faydası, daha çok yerkürenin uzay boşluğundaki başdöndürücü hareketlerine rağmen sağlanan yaşam konforu ile ilişkilendirilmiştir. Ancak zaman zaman Kur’an’daki anlatımların bildiğimiz ve yaşadığımız depremlerle de ilgisi kurularak değerlendirilmeler yapılmıştır. Bunlardan biri şöyledir: “Dağların, sarsıntıyı önleyici unsurlar olarak deprem bölgelerinde bulunmaları gerekmektedir. Zira sarsıntının olmadığı yerde sarsıntıyı absorbe edecek dağların bulunması mantıklı değildir. Söz konusu yaklaşım, birçok hastanın bulunmasına dayanarak hastaneyi hastalığın kaynağı olarak sunmaya benzemektedir. Hâlbuki hastane hastalığın kaynağı değil, mümkün mertebeye onu ortadan kaldırma yeridir.” (Yakar, 2020: 123).

“Bilimsel veriler ve hayat pratiği dikkate alındığında Kur’an’daki “en temîde bikum / en temîde bihim” ifadesinin de mutlak anlamda sarsılmayı önleme anlamında olmadığı söylenebilir. Bu durumda ilgili ifade ile sarsılmanın belli oranlarda absorbe edilmesi ve böylelikle yeryüzünün daha yaşanabilir hale getirilmesinin kastedildiği düşünülebilir. Aynı yaklaşım, dağların aslında rüzgârın hızını yavaşlatarak yeryüzünü daha yaşanabilir hale getirdiğine dair fikir için de geçerlidir. Netice olarak olgusal gerçeklik çerçevesinde ilgili ayetlerin mutlak bir sarsılmazlığı ifade etmediği açıktır.” (Yakar, 2020: 126).

Kur’an’ın dağların yaratılışını ele alan ayetlerinde, “yer kabuğunun sertleşme sürecine değinildiği; yani yer kabuğunun, yer altındaki magma ve gaz tabakalarının üzerini kapatıp dışa püskürmesini büyük ölçüde önleyecek bir yapı kazanmasıyla dünyanın üzerinde yaşanabilir hale gelişine işaret bulunduğunu söylemek mâkul görünmektedir. (Bk., Karaman vdğr., 2017: II, 531-532; III, 383-384).

Evet, önceleri “üstünde ikamet edilemeyecek kadar hareketli olan yerkürenin üzerine dağların yerleştirilmesi sayesinde onun istikrarlı ve üzerinde yaşanılabilir bir hale getirildiğini söylemek mümkündür. Dağların birer kazık veya destek yapıldığını ifade eden bu vb. âyetlerde yer kabuğunun sertleşme sürecine işaret edildiği tahmin edilmektedir. Dağların inişli çıkışlı, irili ufaklı yaratılmış olması, aralarında bir bölgeden diğerine geçişi sağlayan geçit ve vadilerin bulunması, uzay boşluğunda dönmekte olan yer yuvarlağının hareketini bir balans unsuru gibi dengelemekte, insanların yeryüzündeki yaşayışlarını ve bölgeler arasındaki ulaşım faaliyetlerini de kolaylaştırmaktadır.” (Karaman vdğr., 2017: III, 676-677).

## SONUÇ

Genel bir ifadeyle söylemek gerekirse, yerkürenin dörtte biri kara ile çevrilidir. Bu dörtte birlik kara bölümünün da dörtte birine yakın kısmı dağlarla kaplıdır denilebilir. Dünya gezegeninde bu denli önemli bir yer tutan dağların, son ilahî vahiy olan Kur’an’da yer alması, farklı fonksiyonları itibariyle ele alınması son derece makul bir durumdur. Ancak modern dönemde, dağlarla ilgili olarak Kur’an’da yer alan ifadelerin bağlamlarından kopararak anlaşılmaya çalışılması yanlış bir tutum olarak göze çarpmaktadır, yaklaşım tarzı yanlış olunca yanlış sonuçlara varılması da kaçınılmaz olmuştur. Bu meyanda denilmiştir ki “Kur’an,

dağların depremleri engellediğini söylemektedir, hâlbuki dağların olduğu yerlerde daha çok sarsıntı ve deprem meydana gelmektedir.”

Hâlbuki Kur'an-ı Kerim'deki dağlarla ilgili ifadeler, siyak-sibak dediğimiz bağlamı ihmal edilmeden bir okumaya tabi tutulduğunda bahsedilen hususun, zaman zaman yerin bazı parçalarında meydana deprem sarsıntıları olmadığı net bir şekilde görülebilmektedir. İlgili ayetlerde depremi daha çok akla getirmesi beklenen “zelzele-zilzâl”, “recfe-râcife-râdife” ve “hasf” gibi tabirlerin kullanılmamış olması da bu durumun bir göstergesi gibidir. Bu tabirler yerine “revâsi” ve “meyd” gibi kavramlar kullanılmıştır. Bunlar ise yerin bir kısmını veya bir parçasını değil, tüm yerküreyi ilgilendirecek bir bağlamda kullanılmış ve bununla gezegenin gerek kendi eksenini etrafında, gerekse güneşin çevresinde başdöndürücü bir hızda hareket etmesine rağmen, üzerinde yaşayan canlıları hiçbir şekilde sarsmaması, onların yaşam konforunu azami bir seviyede sağlaması kastedilmiştir. Yani ilk yaratılış dönemlerinde yerkürenin, dağlar yaratılmadan önceki hali ile dağların yaratılmasından sonraki iki hali mukayese edilmiştir. Sabitleyiciler olarak dağların, dağların içinde bulunan elementlerin sözü edilen konforun sağlanmasında başat bir rol aldıkları vurgulanmış olmaktadır. “Revâsi” olarak tabir edilen ve ağırlığıyla tüm küreyi sabitleme, titreşimlerini absorbe etme fonksiyonu icra eden dağlarla gezegenimiz, “meyd” diye tabir edilen sağa-sola yalpalanmaktan, aşırı süratin oluşturabildiği titreşimlerden korunmuş, insanlığın konforlu bir şekilde yaşayabileceği bir alan haline dönüşmüştür. Diğer bir ifadeyle dağlar, yerkürenin hareketlerinde, denge ve düzeni sağlama anlamında adeta balans ayarı işlevini yerine getirmektedir.

Ancak bilinmelidir ki dağların yaratılmasıyla sağlanan denge ve istikrar, sükûnet ve konfor mutlak değildir ve dengenin hiçbir şekilde bozulmayacağına garantisini vermemektedir. Bu dengeyi koyan yaratıcı, yerin altında yarattığı fay hatlarıyla, dilediği zaman bunu giderebileceğini hatırlatan kimi sarsıntılar ve depremlerle uyarılarda bulunmaktadır. Ancak bu durumlar, yerin merkezinde yani altında veya içinde bulunan, yüksek derecelerde sıcaklık ihtiva eden mağmaya karşı yaşamı mümkün kılma, sürekli ileri-geri, sağa-sola hareket etme potansiyeli taşıyan kıtaları belli bir dengede sabit tutma gerçeğini görmezden gelmemize sebebiyet verecek boyutlarda değildir.

Dağların su kaynaklarının çok önemli bir kısmını temin etmedeki rolü, bitki ve hayvanların yaşamına muazzam katkısı, havanın temizlenmesindeki önemli etkisi, rüzgârların hızlarını ve yönlerini değiştirmek suretiyle iklimlerin oluşmasındaki payı düşünüldüğünde aslında yaşam döngüsündeki en önemli denge unsurlarının başında geldiği de unutulmamalıdır.

Son olarak şunu ifade etmek gerekir ki, Kur'an'daki anlatımlar deprem konusunu değil ondan çok daha muazzam bir konuyu işlemiş olmakla birlikte, dağlık bölgelerde depremlerin çok olması, dağların depreme sebep olduğu şeklinde bir yanlış anlamaya yol açmamalıdır. Bu iki durumun beraber gözlenmesi, mutlak olarak birinin diğerinin sebebi olmasını gerekli kılmaz. Aksine dağlar, devasa kütleleriyle deprem esnasında adeta bir tür damper görevi görürler. Sarsıntının daha çok olabileceği yerlerde bunu absorbe edecek dağların bulunması son derece mantıklıdır. Nasıl ki birçok hastanın bulunmasını gerekçe göstererek hastaneleri hastalıkların ana kaynağı olarak görmek büyük bir yanlışsa, aynı şekilde sarsıntıların olmasını gerekçe göstererek dağları depremlerin kaynağı gibi algılamak yanlıştır.

## KAYNAKÇA

Kur'an-ı Kerim.

Abdübâkî, Muhammed Fuâd. el-Mu'cemu'l-Mufehres lielfâzi'l-Kur'an'il-Kerîm, İstanbul: Çağrı Yayınları, 1990.

Abdürrezzâk es-San'ânî, Ebû Bekr Abdürrezzâk b. Hemmâm b. Nâfi' es-San'ânî el-Himyerî (ö. 211/826-27). *Tefsîr-u Abdirrezzak*, Beyrut: Dârü'l-Kütübi'l-'İlmiyye, 1419.

Beğavî, Ebu Muhammed Hüseyin b. Mes'ud (ö. 516/1122), *Meâlimu't-Tenzîl fi Tefsîri'l-Kur'an (Tefsiru'l-Beğavî)*, Beyrut: Dâr-u İhyâi't-Turâsi'l-Arabî, 1420.

Çavuşoğlu, Ali. “Dağlara Bakış ve Erciyes’le Birlikte Kullanılan Kavramlar”, *İSTEM*, Konya: Yıl: 2, Sayı: 3, 2004, s. 119–134.

Elmalılı Hamdi Yazır, *Hak Dini Kuran Dili*, I-X, 3. Baskı, İstanbul: Eser Neşriyat ve Dağıtım, 1979.

Fahrüddin er-Râzî, Ebû Abdillâh Muhammed b. Ömer b. Hüseyin er-Râzî et-Taberistânî (ö. 606/1210). *Mefâtihu'l-Gayb (et-Tefsîru'l-Kebîr)*. Beyrut: Dar-u İhyâi't-Türâsi'l-Arabî, 1420/1999.

Karaman, Hayrettin vdğr. *Kur'an Yolu Türkçe Meâl ve Tefsir*, Ankara: DİB Yayınları, 2017.

Kaya, Faruk. “Kur'ân ve Coğrafya 'da Dağların Yeri, Önemi ve Bakış Açılarının Analizi”, *The Journal of Academic Social Science Studies*, Elazığ: Yıl: 15, Sayı: 90, 2022, s. 347–364.

Mâverdî, Ebü'l-Hasen Alî b. Muhammed b. Habîb el-Basrî el-Mâverdî (ö. 450/1058). *Tefsîrü'l-Mâverdî (en-Nüket ve'l-uyûn)*. Beyrut: Dârü'l-Kütübi'l-'İlmiyye, tsz.

Mukâtil b. Süleyman, Ebü'l-Hasen Mukâtil b. Süleymân b. Beşîr el-Ezdî el-Belhî (ö. 150/767). *Tefsîru Mukâtil b. Süleymân*. Beyrut: Dâr-u İhyâi't-Turâsi'l-Arabî, 1423.

Sultanov, Aladdin. “Faxreddin Razi va Almalılı Hamdi Yazırın Tafsiri Esasında Dağlarla Alaqli Ayelere Elmi Yanaşma”, *Din Araşdırmaları*, Azerbaycan: 1 (4), 2020, s. 69-79.

Süfyân es-Sevrî, Ebû Abdillâh Süfyân b. Saîd b. Mesrûk es-Sevrî el-Kûfî (ö. 161/778). *Tefsîru's-Sevrî*. Beyrut: Dârü'l-Kütübi'l-'İlmiyye, 1403/1983.

Taberî, Ebu Ca'fer Muhammed b. Cerîr. *Câmiu'l-Beyân fi Te'vîli'l-Kur'an*. Tahkik: Ahmed Muhammed Şakir, Müessesetu'r-Risâle, 1420/2000.

URL-1: Taslaman, C. 2022: <https://www.canertaslaman.com/wp-content/uploads/2022/11/Kuranda-Daglarin-Anlatimi-ve-Modern-Bilimin-Verileri-.pdf>, Erişim Tarihi: 06.03.2024.

URL-2: Akça, E. 2019: [https://www.academia.edu/38334763/Kuran\\_Jeoloji\\_ve\\_Prof.\\_Dr.\\_Celal\\_Sengor](https://www.academia.edu/38334763/Kuran_Jeoloji_ve_Prof._Dr._Celal_Sengor), Erişim Tarihi: 06.03.2024.

URL-3: <https://sorularlaislamiyet.com/blog/daglar-zelzele-olmasin-diye-mi-yaratildi>, Erişim Tarihi: 16.02.2024.

Yakar, Hüseyin. “Kur’an’da Dağların Oluşumu ve İşlevine Dair Ayetlerin Tefsir Kaynakları ve Bilimsel Veriler Üzerinden Değerlendirilmesi”, *Usul İslam Araştırmaları*, İstanbul: Sayı: 33, Nisan 2020, 103-130.

Zeccâc, Ebû İshâk İbrâhîm b. es-Serî b. Sehl ez-Zeccâc el-Bağdâdî (ö. 311/923). *Me’âni'l-Şur’ân ve i’râbuh*. Beyrut: Alemu'l-Kutub, 1408/1988.

## GÖÇMEN KARŞITLIĞININ SOSYAL MEDYADA NEFRET SÖYLEMİ ÜZERİNDEN DEĞERLENDİRİLMESİ

**Doktor Öğretim Üyesi, MAKBULE EZGİ ERTEN**

Kırıkkale Üniversitesi, – 0000-0002-2477-7186

**BAHRİYE GİZEM KILIÇASLAN**

Kırıkkale Üniversitesi, – 000-0003-4086-8915

### ÖZET

Bu çalışma, küresel göç hareketlerinin sosyal medya platformlarındaki yansımalarını ve bu platformlarda göçmen karşıtlığının nasıl ifade edildiğini ele almaktadır. Göçmenler hakkında oluşan dilsel kalıplar ve bu kalıpların toplumsal algılar ve tutumlar üzerindeki etkileri detaylı bir şekilde incelemektedir. Sosyal medyada serbest ifade alanının, nefret söylemi ve ayrımcılığın yayılmasına nasıl bir zemin hazırladığı araştırılırken, bu söylemlerin hukuki, etik ve politik boyutları da irdelenmektedir. Göçmen karşıtlığı, sosyal medyada çeşitli biçimlerde karşımıza çıkarken, bu tezde, bu olguya karşı etkili stratejiler geliştirilmesi ve farkındalık yaratılması için öneriler sunulmaktadır. Ayrıca, göçmen ve mülteci toplulukların karşılaştığı zorluklar ve toplumsal uyum süreçleri üzerine derinlemesine bir bakış açısı sağlanarak ve bu konuda ilgili taraflara yönelik bilgiler ve politika önerileri geliştirilmektedir.

**Anahtar Kelimeler:** Göçmen Karşıtlığı, Sosyal Medya, Toplumsal Uyum

## EVALUATION of ANTI-MİGRANT OPPOSITION through HATE SPEECH on SOCIAL MEDIA

### ABSTRACT

This thesis examines the reflections of global migration movements on social media platforms and how anti-immigration sentiment is expressed on these platforms. It provides a detailed analysis of the linguistic patterns formed about immigrants and the effects of these patterns on social perceptions and attitudes. While investigating how the freedom of expression on social media creates a breeding ground for the spread of hate speech and discrimination, the legal, ethical, and political dimensions of these discourses are also scrutinized. Anti-immigration sentiment appears in various forms on social media, and this thesis offers suggestions for developing effective strategies and raising awareness against this phenomenon. In addition, by providing an in-depth perspective on

the challenges faced by immigrant and refugee communities and their social integration processes, it develops information and policy recommendations for relevant stakeholders.

**Keywords:** Anti-Immigration, Social Media, Social Integration

## GİRİŞ

Küresel düzeyde yaşanan göç hareketleri, günümüz dünyasında sosyal, ekonomik ve politik pek çok dinamiği etkileyen temel bir faktör olarak karşımıza çıkmaktadır. Göç hem bireysel hem de toplumsal düzeyde derin değişimlere yol açmakta, toplumların demografik yapısını hızla dönüştürmekte ve göçmenlerin yeni yaşam alanlarına uyum süreçlerini önemli ölçüde etkilemektedir. Bu süreç, göçmenlerin karşılaştığı zorlukları, fırsatları ve ev sahibi toplumların bu sürece tepkilerini kapsamlı bir şekilde incelemeyi gerektirmektedir. Göçmenlerin varlığı, göç alan ülkelerin toplumlarında farklı tepkileri tetiklemekte, zaman zaman hoşgörü ve dayanışma ortamını zedeleyebilecek göçmen karşıtlığı gibi olumsuz tutumların ortaya çıkmasına neden olmaktadır.

Sosyal medya, bu tür tutumların ifade edilmesi, şekillendirilmesi ve geniş kitlelere yayılması açısından oldukça etkili bir platformdur. İnsanların görüşlerini ve deneyimlerini paylaştıkları bu sanal alan, aynı zamanda nefret söylemi ve ayrımcılık gibi olumsuz içeriklerin de hızla yayılmasına olanak tanımaktadır. Sosyal medyadaki nefret söyleminin tezahürleri, toplumsal uyum ve hoşgörü gibi temel değerleri tehdit ederken, bu platformlar aynı zamanda farkındalık yaratma ve pozitif değişimler için de kullanılabilir. Bu çift yönlü etki, sosyal medyanın göçmenlerle ilgili konularda nasıl bir rol oynadığının ve bu rollerin toplumsal sonuçlarının dikkatli bir şekilde incelenmesini zorunlu kılmaktadır.

Bu bağlamda, sosyal medya platformlarının göçmenlerle ilgili tartışmalarda nasıl bir dil kullandığı, bu dili kullanan bireylerin ve grupların motivasyonları ve bu dilin toplum üzerindeki etkileri incelenmelidir. Sosyal medya, göçmenlere yönelik olumlu ya da olumsuz tutumların oluşmasında ve yayılmasında önemli bir etken olup, bu süreçlerin toplumsal uyum, eşitlik ve adalet gibi temel değerler üzerindeki etkileri de göz önünde bulundurulmalıdır. Bu çalışma, göçmen karşıtlığının sosyal medya dilinin analizi yoluyla, bu konunun toplumsal boyutlarına ışık tutmayı ve bu alanda bilinçlenme sağlamayı hedeflemektedir.

Bu tez çalışması, göçmen karşıtlığının sosyal medya platformlarında nefret söylemi olarak nasıl ortaya çıktığını ve bu söylemin toplum üzerindeki etkilerini kapsamlı bir şekilde incelemeyi amaçlamaktadır.

## 1.Göç Olgusu

En basit şekliyle, "göç, iki farklı alan arasında yer değiştirme eylemi" olarak tanımlanabilir (Akıncı vd., 2015, :58). Eski çağlardan beri, göç hareketlerinin genel sebepleri doğal afetler, mevsimsel değişiklikler, doğa olayları ve kıtlık gibi olaylar olmuştur. Ancak, günümüzde göç hareketlerinin sebepleri arasında ekonomik, sosyal faktörler, dini farklılıklar, kültürel değişiklikler ve politik olaylar bulunmaktadır (Varol & Gültekin, 2016, :43-51).

## 2. Göçmenlik ve Göçmenlikle İlişkili Kavramlar

Göç hareketini gerçekleştiren bireyler, amaçlarına bağlı olarak göçmen, sığınmacı ya da mülteci olarak adlandırılmaktadır.

### 2.1. Göçmen

Dini, kültürel, sosyolojik, ekonomik ve siyasi sebeplerle kendi ülkelerini terk ederek başka ülkelere yerleşme kararı alan bireyler göçmen olarak tanımlanmaktadır (Asar, 2004: 236). Uluslararası koruma kapsamı dışında kalan göçmenler, farklı ülkeler tarafından belirlenen çeşitli kabul kriterlerine tabi tutulmaktadır. Göçmenler, buldukları ülkeden ayrılarak yeni bir ülkeye yerleşmiş olsalar dahi, kendi vatandaşları oldukları ülkenin koruması altında bulunmaktadır. Bununla birlikte, göçmenlerin statüleri, mültecilere tanınan haklardan yararlanmalarını engellemektedir. Mültecilik, zorunlu bir yer değiştirme eylemi olarak görülürken, göçmenlik daha çok gönüllü bir yer değiştirme sürecini ifade etmektedir.

Tablo 1. 2020 Yılı Ülkelerin Toplam Nüfus, Göçmen Nüfusu, Toplam Nüfus İçindeki Göçmen Payı

	Toplam Nüfus	Göçmen Nüfusu	Toplam Nüfus İçindeki Göçmen Payı
ABD	331.003.000	50.663.000	% 15,3
Almanya	83.784.000	15.762.000	% 18,8
Suudi Arabistan	34.814.000	13.455.000	% 36,6
Rusya	478.934.000	11.637.000	% 8
İngiltere	67.886.000	9.360.000	% 13,8
Birleşik Arap Emirlikleri	9.890.000	8.716.000	% 88,1
Fransa	65.274.000	8.525.000	% 13,1
Kanada	37.747.000	8.049.000	% 21,3
Avustralya	25.500.000	7.686.000	% 30,1



İspanya	45.755.000	6.842.000	% 14,6
İtalya	60.462.000	6.387.000	% 10,6
Türkiye	84.339.000	6.053.000	% 7,2
Ukrayna	43.734.000	4.997.000	% 11,4
Hindistan	1.380.004.000	4.879.000	% 0,4
Kazakistan	18.777.000	3.732.000	% 19,9
Tayland	69.800.000	3.632.000	% 5,2
Malezya	32.366.000	3.477.000	% 10,7
Ürdün	10.203.000	3.458.000	% 33,9
Pakistan	220.892.000	3.277.000	% 1,5

## 2.2. Sığınmacı

Mülteci ve sığınmacı terimleri, sıklıkla birbirleriyle karıştırılmaktadır. Sığınmacı, "*Mülteci statüsü kazanmak için başka bir ülke tarafından kabul edilmeyi bekleyen kişi*" olarak tanımlanmaktadır. Birleşmiş Milletler de sığınmacı tanımını yaparken, mültecilik talebinin henüz kabul edilmemiş olmasını dikkate almaktadır (Ergüven & Özturanlı, 2013: 1008).

## 2.3. Mülteci

Mülteci kavramı, genel olarak "*ikametini terk etmeye zorlanan ve kaçmak zorunda kalan kişi*" şeklinde ifade edilirken, uluslararası alanda "*kendisini bağlı olduğu veya milliyetine mensup olduğu ülkenin dışında bulan yabancı*" olarak tanımlanmaktadır (Odman, 1995:9). Odman'ın belirttiği üzere, mülteci tanımı siyasi görüş, mensubiyet, din, milliyet ve ırk gibi beş temel esasa dayanmaktadır. Birey bu esaslardan herhangi biri nedeniyle zulme uğruyor ve can güvenliği tehlike altında ise, bu durum geçerli bir korku olarak kabul edilmekte ve bu kişiler başka bir ülkeye sığınma talebinde bulunabilmektedirler.

## 3. Türkiye’de Göç Hareketleri

Türkiye, tarihsel süreç içinde kitlesel göç hareketlerine sıklıkla maruz kalmış bir ülkedir. Stratejik coğrafi konumu, Avrupa ve Asya kıtaları arasında bir köprü işlevi görmesi ve Orta Doğu'ya olan yakınlığı, göç akımları açısından önemli bir rol oynamaktadır. Bu nedenle, Türkiye'nin farklı zaman dilimlerinde uluslararası göç ve sığınma hareketlerinden etkilendiği gözlemlenmektedir. Özellikle Orta Doğu'da yaşanan çatışmalar, politik krizler ve iç savaşlar her yıl binlerce insanın göç etmesine neden olmaktadır.

Küreselleşmenin etkileri ve Türkiye'de 1980'lerde gerçekleşen liberal ekonomik reformlar, yabancı vatandaşların ülkede iş bulmaları, eğitim görmeleri veya çalışma ve oturma izni almaları gibi durumları sıkça karşılaşılan hale getirmiştir (İşlek vd., 2020: 50).

İran Devrimi'nin ardından meydana gelen İran-İrak Savaşı ve Körfez Savaşı sonrası Suriye'de patlak veren iç savaş, çok sayıda kişinin Türkiye'ye göç etmesine veya bu ülkeye transit geçiş noktası olarak kullanmasına yol açmıştır (Kavak, 2011).

Tabloda Türkiye'ye yönelik farklı bölgelerden ve zamanlardan gerçekleşen göç hareketlerinin rakamsal verilerini ortaya koymaktadır. Tablodan anlaşıldığı üzere, özellikle Suriye'deki savaş sonrası meydana gelen göç dalgası dikkat çekicidir. Resmi verilere göre, 2011-2018 yılları arasında yaklaşık 3.500.000 mülteci Türkiye'ye sığınmıştır.

Tablo 3. Türkiye'ye Gerçekleşen Göç Hareketleri

Tarih	Yer	Sayı
1922-1938	Yunanistan	384.000
1923-1945	Balkanlar	800.000
1933-1945	Almanya	800
1988	Irak	51.542
1989	Bulgaristan	345.000
1991	Irak	467.489
1992-1998	Bosna	20.000
1999	Kosova	17.746
2001	Makedonya	10.500
2011-2018	Suriye	3.500.000

#### 4. Göçmen Karşıtlığında Sosyal Medyanın Dili

Göçmenlerin varlığı, göç alan ülkelerin toplumlarında farklı tepkileri tetiklemekte, zaman zaman hoşgörü ve dayanışma ortamını zedeleyebilecek göçmen karşıtlığı gibi olumsuz tutumların ortaya çıkmasına neden olmaktadır.

##### 4.1. Sosyal Medyada Mültecilik Olgusu

**Görsel 1:** Mülteciler hakkında ciddi genelleme ve damgalamalar içeren bu paylaşım, mültecileri, yaşadıkları travmalar nedeniyle tüm mültecileri toplu tehlike olarak göstermekte, onların insan haklarına ve bireysel durumlarına saygısız bir dil içermektedir. Bu tür ifadeler, toplumda mültecilere karşı önyargıları ve düşmanlığı körükleyerek, sosyal uyumu zedelemekte ve mültecilere yönelik şiddet ve ayrımcılığı meşrulaştırma riski taşımaktadır. Mültecilerin güvenlik sorunları oluşturduğu iddiası, geniş bir gruba hedef almaktadır ve bireysel davranışları göz ardı ederek milli güvenlik konusunu tek bir topluluk üzerinden tartışmaya açmaktadır. Bu adil ve dengeli bir yaklaşım değildir. Her bireyin, suçlu olmadıkça masumiyete sahip olduğunu ve toplulukları suçlamak yerine, gerçek güvenlik sorunlarını ele almak için kapsamlı ve adil politikalara ihtiyaç duyulduğunu unutmamak önemli bir konu olmaktadır.

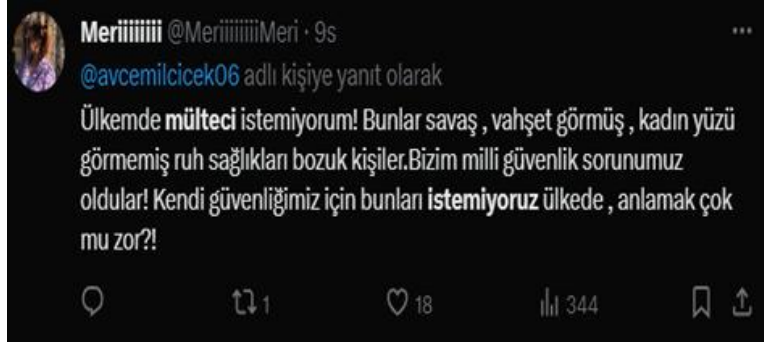

Görsel 1. Sosyal Medyada Mültecilere Yönelik Önyargı ve Nefret Söylemi

Kaynak: 18 Kasım 2023 tarihinde

<https://twitter.com/MeriiiiiiiMeri/status/1749744836402384916> adresinden görüntülendi.

**Görsel 2:** Bu paylaşım, belirli dini ve etnik gruplara karşı ayrımcı bir tutumu yansıtmaktadır. Müslüman olmayan mültecilere karşı hoşgörüsüzlük sergilemekte ve yalnızca Müslüman mültecilerin ülkede kabul edilmesini savunmaktadır. Paylaşımında ifade edilen görüşler, toplumsal çeşitliliğe ve farklı inanç gruplarına karşı olumsuz bir bakış açısını ortaya koymaktadır. İnsan haklarına ve uluslararası mülteci hukukuna aykırı olan bu yaklaşım, toplum içinde kutuplaşmayı ve ayrımcılığı teşvik etmektedir. Herkesin eşit muamele görmesi ve insan onuruna saygı duyulması gerektiğini unutmamak önemlidir. Ayrımcılıkla mücadele etmek ve toplumsal barışı korumak, her bireyin ve toplumun sorumluluğundadır.

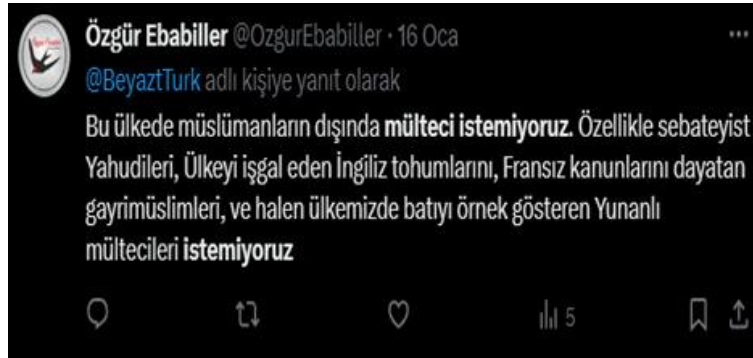

Görsel 2: Ayrımcılık İçeren Mülteci Politikalarına Karşı Tepki

Kaynak: 18 Kasım 2023 tarihinde

<https://twitter.com/OzgunEbabiller/status/1747295143105847454> adresinde görüntülendi.

**Görsel 3:** Bu paylaşım, mültecilere yönelik ayrımcı ifadeler içermekte ve toplumsal uyumu bozacak niteliktedir. "Zencileri Avrupa sömürüyor onlar baksın" cümlesi, tarihsel sömürgecilik ve ırkçılık sorunlarını basite indirgemektedir. "Gerçi zencilerde hak ediyor" ifadesi ise, belirli bir etnik gruba karşı kabul edilemez bir önyargıyı yansıtmaktadır. "Ülkemiz de zenci, afgan, Pak, hintli mülteci istemiyoruz" cümlesi, mültecilere karşı hoşgörüsüzlüğü ve dışlayıcılığı gözler önüne sermektedir.

"Hedefte sadece bize değil tüm ulus devletleri yıkmak var" ifadesi ise, komplo teorilerini andıran ve gerçek dışı bir düşmanlık algısı oluşturmaktadır. Bu tür ifadeler, toplumda ayrımcılığı ve nefreti körükleyen unsurlar olup, sosyal medya platformlarında yer almamalıdır.



Görsel 3. Sosyal Medyada Irkçılık ve Ayrımcılık

Kaynak: 18 Kasım 2023 tarihinde

<https://twitter.com/Turk05217301/status/1749816109556224114> adresinden görüntülendi.

## 4.2. Sosyal Medyada Göçmenlik Olgusu

**Görsel 4:** Bu paylaşımda, göçmenlik konusuna ilişkin kaygılar "*biz sazan olmak istemiyoruz*" ifadesiyle dile getirilmektedir. Ülkenin "*dünyanın en fazla göçmen kaçak vs besleyen ülkesi*" olduğu iddia edilmektedir. Yazar, göçmenleri kabul etmenin sınırlarını belirlerken, "*ülkenin tapusunu vermezsin*" diyerek, göçmenlere yapılan yardımın bir noktada durması gerektiğini savunmaktadır. Ayrıca, "*Bundan rahatsız olmayan vatansızdır*" ifadesiyle, göçmenlik konusundaki farklı görüşlere sahip kişilerin vatanseverliğini sorgulamakta ve bu tür ifadeler, sosyal medyada kutuplaşmayı teşvik edebilecek niteliktedir.



Görsel 4. Sosyal Medyada Göçmen Karşıtlığı Tartışması

Kaynak: 18 Kasım 2023 tarihinde

<https://twitter.com/emredmrctr/status/1749751834829300065> adresinde görüntülendi.

**Şekil 8:** Bu paylaşımda, Türkiye'deki göçmen nüfusunun artışına yönelik endişeleri dile getirmekte ve ülkenin göçmen politikalarına sert bir dille eleştiri sergilenmektedir. Göçmenlerin milli kimlik ve kültürel bütünlük üzerinde olumsuz bir etkiye sahip olduğu iddia edilmekte ve Türkiye'nin "*göçmen çöplüğü*" haline geldiği savunulmaktadır. Paylaşımda, göçmenlerin kimliksiz olarak ülkede buldukları ve farklı etnik kökenlerden insanların varlığının toplumsal yapıya zarar verdiği öne sürülmektedir. Ayrıca, göçmenlik meselesinin bir milli güvenlik sorunu olarak devam ettiği vurgulanmaktadır. Bu ifadeler, göçmenlere karşı olumsuz tutumları ve ayrımcılığı yansıtmakta ve toplumda kutuplaşmayı artırma potansiyeline sahip olmaktadır.

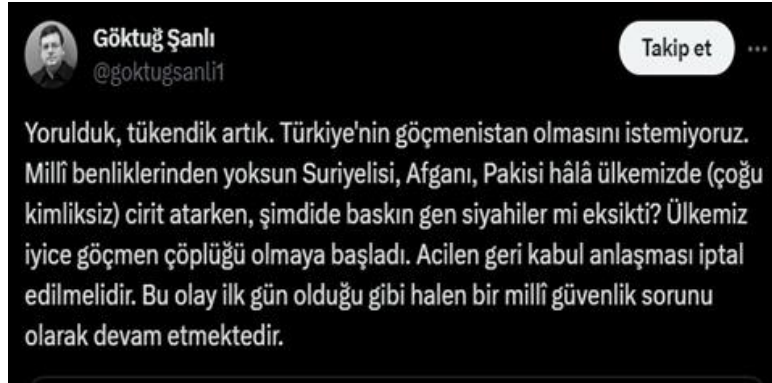

Şekil 8. Göçmen Politikalarına Eleştirel Bir Bakış

Kaynak: 18 Kasım 2023 tarihinde

<https://twitter.com/goktuğsanli1/status/1749680321325310055> adresinde görüntülendi.

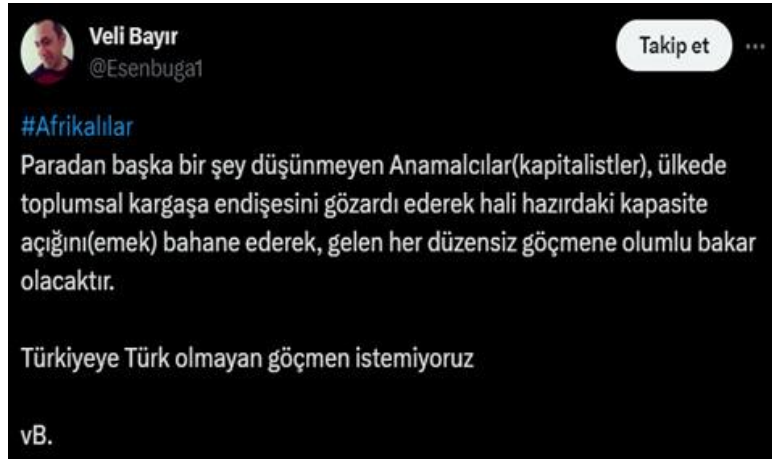

Şekil 9. Göçmen Kabulünde Ekonomik Çıkar ve Toplumsal Uyum Çatışması

Kaynak: 18 Kasım 2023 tarihinde

<https://twitter.com/Esenbuga1/status/1749655615037747352> adresinde görüntülendi.

## 5. GENEL DEĞERLENDİRME VE SONUÇLAR

Bu çalışma, sosyal medya platformlarında göçmen karşıtlığı söyleminin ifade edilmiş biçimlerini, dilsel ve görsel kalıplarını ve bu söylemin toplum üzerindeki etkilerini derinlemesine incelemiştir. Araştırma, göçmen karşıtlığının bireyler arası ilişkileri ve geniş toplumsal dinamikleri nasıl etkilediğini ele almış ve söylemin hukuki, etik ve politik boyutlarını geniş bir perspektiften değerlendirmiştir.

Çalışmada, göçmen karşıtlığı ifadelerinin yanıltıcı ve manipülatif dil kullanarak göçmenleri hedef aldığı ve toplumda kutuplaşmaya yol açtığı tespit edilmiştir. Platformların bu içeriklere karşı politika ve uygulamalarının sınırlı etkinliğe sahip olduğu ve daha fazla düzenleyici müdahale gerektiği sonucuna varılmıştır.

Araştırma, sosyal medya platformlarının göçmen karşıtlığı söyleminin yayılmasını önlemek ve toplumsal uyumu teşvik etmek için kritik bir role sahip olduğunu ortaya koymaktadır. İçerik düzenleme süreçlerinin mevcut durumda yetersiz kaldığı ve bu süreçlerin güçlendirilerek daha etkin hale getirilmesi gerektiği vurgulanmaktadır. Yapay zekâ ve makine öğrenimi gibi ileri teknolojiler, zararlı içeriklerin tespit edilmesi ve filtrenmesinde önemli bir rol oynayabilir. Ancak, teknolojik çözümlerin yanı sıra, insan moderatörlerin karar verme süreçlerine dâhil edilmesi ve bu süreçlerin şeffaflığının artırılması da gerekmektedir.

Kullanıcı bilinçlendirilmesi, göçmen karşıtlığı ile mücadelede önemli bir diğer unsurdur. Kullanıcıların, içerikleri eleştirel bir bakış açısıyla değerlendirebilmeleri ve ayrımcı veya zararlı içerikleri tanıyıp rapor edebilmeleri için eğitimler ve farkındalık kampanyaları hayati önem taşımaktadır.

Hukuki düzenlemelerin ve etik standartların göçmen karşıtlığı söyleminin kontrol altına alınmasında ve göçmen topluluklara yönelik ayrımcılığın azaltılmasında oynadığı rol vurgulanmaktadır. Mevcut yasaların gözden geçirilmesi ve sosyal medya platformlarının sorumluluklarını artıracak düzenlemelerin getirilmesi, içeriklerin yayılmasını sınırlandırmak için önemlidir. Etik standartlar, platformların karar verme süreçlerinde rehberlik etmeli ve toplumun çeşitliliğini koruyacak politikaların oluşturulmasını sağlamalıdır.

Sonuç olarak, çalışma sosyal medyanın göçmen karşıtlığı söyleminin yayılmasındaki rolünü belgelemekte ve bu sorunla mücadelede çok katmanlı bir yaklaşımın gerekliliğini ortaya koymaktadır. Platformların içerik moderasyon süreçlerinin güçlendirilmesi, kullanıcı bilinçlendirilmesi, hukuki düzenlemelerin güncellenmesi ve etik standartların belirlenmesi, bu yaklaşımın temel bileşenleridir. Bu bileşenlerin birleştirilmesi, göçmen karşıtlığına karşı etkili bir mücadele ve toplumsal uyumun teşvik edilmesi için elzemdir.

## KAYNAKÇA

Akıncı, B., Nergiz, A., Gedik, E., (2015), “Uyum Süreci Üzerine Bir Değerlendirme: Göç ve Toplumsal Kabul”, **Göç Araştırmaları Dergisi**, C.1, S.2, s.58-83.

Asar, A., (2004), **Türk Yabancılar Mevzuatında Yabancı ve Hakları**. Ankara: Emek Ofset.

Ergüven, N. S., Özturanlı, B., (2013), “Uluslararası Mülteci Hukuku Ve Türkiye”. **Ankara Üniversitesi Hukuk Fakültesi Dergisi**, C.62, S.4, ss.1007-1061.

İşlek, M. S., Çakmak, M. N., Keskin, U., (2020), **Uluslararası Öğrenci Akademilerinde Yerel Paydaş Deneyimleri: Eskişehir İlinde Nitel Bir Araştırma**. İçinde Uluslararası Öğrencilik Sempozyumu İçinde (s. 199-210). Necmettin Erbakan Üniversitesi Yayınları.

Kavak, G., (2011), **I. Körfez Savaşı sonrası Irak’tan Türkiye’ye Göçler Ve Sonuçları** (Yayınlanmamış yüksek lisans tezi). Marmara Üniversitesi, Ortadoğu Araştırmaları Enstitüsü.

Odman, T., (1995), **Mülteci Hukuku**. Ankara: Ankara Üniversitesi Sosyal Bilimler Fakültesi Yayınları.

Varol, N., Gültekin, T., (2016), “Etkin Bir Göç Faktörü: Afetler”. **Antropoloji Dergisi**, S.38, ss.43-51.

<https://twitter.com/OzgurEbabiller/status/1747295143105847454> (Erişim Tarihi:18.11.2023)

<https://twitter.com/goktugsanli1/status/1749680321325310055> (Erişim Tarihi: ( 18.11.2023)

<https://twitter.com/Turk05217301/status/1749816109556224114> (Erişim Tarihi: 18.11.2023)

<https://twitter.com/emredmrctr/status/1749751834829300065> (Erişim Tarihi: 18.11.2023)

<https://twitter.com/Esenbugal/status/1749655615037747352> adresinde görüntülendi. (Erişim Tarihi: 18.11.2023)

<https://twitter.com/MeriiiiiiiMeri/status/1749744836402384916> (Erişim Tarihi: 18.11.2023)

## DEVLET YÖNETİMİNDE YÖNETİŞİM İLKELERİNİN ÖNEMİ

Prof. Dr. Ali Acar (0000-0001-6478-2206)

Selçuk Üniversitesi İİBF.Kamu Yönetimi

### ÖZET

Yönetim kavramı, genellikle örgütsel hedeflere ulaşmak için birincil planlama, organizasyon, rehberlik ve kontrol süreci aracılığıyla kaynakların koordinasyonu olarak tanımlanır. Yönetim olgusu, resmi veya gayri resmi gruplardaki büyük veya küçük tüm grupların başkalarını etkilemek veya başkalarıyla işbirliği yoluyla belirli hedeflere/hedeflere ulaşmak için faaliyetlerini tanımlar. Kısaca yönetim; en küçük toplumsal birimden aileye ve en yüksek siyasi otoriteye sahip ülkeye kadar farklı düzeylerde yürütülen faaliyetler olarak tanımlanabilir. Yönetişim ise esneklik, demokrasi, şeffaflık, açıklık, hesap verebilirlik ve katılım gibi unsurları içerir. Yönetişim, gücün nasıl kullanılacağına, kararların nasıl alınacağına ve vatandaşların yönetişim sürecine nasıl katıldığına karar verme sürecidir. Yönetişim, kamu sorumluluğunu ve kontrolünü anlamak için yepyeni bir yaklaşım getirmektedir. Bu yeni anlayışa göre, kamusal sorumlulukları genişletilmekte ve yönetilenler yönetim sürecine dâhil edilmektedir. Şeffaflık ilkesine göre kamu yönetiminde yapılan işlerin açık, basit ve anlaşılır olması ve alınan kararları kamuoyunun anlayabilmesi anlamına gelmektedir.

**Anahtar Kelimeler; Başkanlık, Hükümet, Yönetişim**

### THE IMPORTANCE OF GOVERNANCE PRINCIPLES IN STATE ADMINISTRATION

#### ABSTRACT

The concept of management is often defined as the coordination of resources through the primary process of planning, organization, guidance and control to achieve organizational goals. The phenomenon of management describes the activities of all groups, large or small, in formal or informal groups, to influence others or to achieve certain goals/objectives through cooperation with others. Briefly, management; It can be defined as activities carried out at different levels, from the smallest social unit to the family and the country with the highest political authority. Governance includes elements such as flexibility, democracy, transparency, openness, accountability and participation. Governance is the process of deciding how power will be exercised, how decisions will be made, and how citizens participate in the governance process. Governance brings a whole new approach to understanding public responsibility and control. According to this new understanding, public responsibilities are expanded and the governed are included in the management process. According to the principle of transparency, it means that the work done in public administration is clear, simple and understandable and the public can understand the decisions taken.

**Keywords. C. Presidency, Government, Governance**



## GİRİŞ

Devletin önde gelen unsurlarından birisi insan topluluğu dur. İnsanlar olmadan devletin kurulması mümkün değildir. Başka bir ifadeyle insan unsuru olmadan devlet olmaz Devlet belirli bir yerde yerleşmiş bir insan topluluğunu gerekli kılar. Devlet, kendisini oluşturan unsurlar ve yapılar arasında siyasal birleşmeyi ve bütünleşmeyi sağlayan bir simge, bir sembol olmuştur. Bir ülke açısından devlet, en büyük ve en etkili organizasyon olarak tanımlanabilir. Devlet ne kadar güçlü olursa olsun değişime ve değişimle birlikte ortaya çıkan toplumsal taleplere cevap verebilmelidir. Dolayısıyla toplumun talepleri ve değişimleri; devlet yapılarının da kaçınılmaz biçimde değişmesine neden olmaktadır. Dinamik değişimlerin yaşandığı bir süreçte geleneksel yönetim anlayışı ile devleti yönetenlerin toplumun hizmet taleplerini yeterince karşılayamamaktadır. Son yıllarda yönetim ilkelerine göre devletin yönetilmesi halkın taleplerinin karşılanmasına önemli olmaktadır.

Devlet yönetiminde alınan kararlarda ortak katılım devletin birliğini ve bütünlüğünü güçlendiren unsurlardandır. Yönetim açısından olduğu gibi uygulanacak kararlar konusunda birlikte karar verme özellikle yatırım kararları, vatandaşların haklarının kullanımı ve hizmet meyillerinde birlikte karar verilmesi gibi açık politikaların oluşturulması ve halkın desteğinin sağlanmasında önemli olmaktadır.

. 1990'lı yıllarda demokratik yönetim güçlenmiş, yönetim kavramları yaygınlaşmaya başlamış, kamu yönetimine ilişkin önemli sosyal, kültürel, siyasi ve ekonomik sorunlar fark edilmiş ve bunları çözmek için yeni anlayışlara ihtiyaç duyulmuştur. Yönetişim, tek taraflı yönetim yöntemlerini reddeder ve çok taraflı ortak yönetimi ve yönetilenlerin karar alma sürecine katılımını gerektirir. Her halükarda yönetişim uygulaması için gerekli koşul, kişilerin kendilerini ilgilendiren konularda karar alırken sürece katılması ve bu süreçte aktif rol oynamasıdır (Palabıyık, 2003: 227). Birçok birim idari yanında Devletin yönetim sisteminde yürütmeye ilişkin siyasi kararlarda yönetişim süreçlerinde süreçlerine başaktör olarak dâhil olmaktadır. Bu durumda Yürütme erkinde bulunan makamlar; samimiyet, kararlılık ve işbirliğine yönelik kararlılık yetisi içerisinde olmalıdırlar.

Devlet, kendisini oluşturan unsurlar ve yapılar arasında siyasal birleşmeyi ve bütünleşmeyi sağlayan bir simge, bir sembol olmuştur” (Kapani, 1983: 18).

Devlet örgütlenmesinde işbölümü çerçevesinde bir uzmanlaşma eğilimi ve iktidar ilişkilerini gösteren yöneten-yönetilen, alt-üst gibi kümelenme ve etkileşimler meydana gelmektedir.

Devlet yapısının güçlü olabilmesi için vatandaşların beklentilerine neler olduğunun analiz edilerek onların taleplerinde cevap verilmesini sağlamaktır. Bu durum devletin kamusal hizmet verimliliğinin sağlanabilmesi açısından çok önemlidir. Çünkü kamu hizmetlerinin devlet tarafından sunulması sürecinde bir çok sorunun kaynağı esasında devletin toplumu oluşturan bireylere nasıl baktığıdır.

Bir ülke açısından devlet, en büyük ve en etkili organizasyon olarak tanımlanabilir. Devlet ne kadar güçlü olursa olsun değişime ve değişimle birlikte ortaya çıkan toplumsal taleplere duyarsız kalamamaktadır. Dolayısıyla toplumdaki modernleşme talepleri ve değişim; devlet yapılarının da kaçınılmaz biçimde değişmesine neden olmaktadır. Dinamik değişimlerin yaşandığı bir süreçte geleneksel bir devlet anlayışı toplumun hizmet taleplerini yeterince karşılayamamaktadır.

Yönetişim ilkelerin başında, “hesap verebilirlik, şeffaflık, katılımcılık, kapsayıcılık, etkinlik ve yararlılık, mevzuata uygunluk” gibi ilkeler gelmektedir. Konuyla ilgili yazında bunlara bazen insan hakları, karşılık verme gibi ilkelerin de ilave edildiği görülmektedir. İyi yönetim kavramı, daha fazla şeffaflığın sağlanması, sorumluluk, etkinlik, tarafsızlık ve katılım gibi konulara vurgu yapmaktadır(Woods,1999:44)

Devlet idaresinde iyi yönetimin yada son yıllarda yönetim unsurlarının uygulanması devletin görevlerinin yerine getirilmesinde önemli katkıları bulunmaktadır. yönetimi bir ülkede otoritenin uygulandığını gelenekler ve kurumlar olarak tanımlamış yönetişimin değişik boyutlarda oluştuğu görülmektedir. (Kaufmann, Kraay ve Mastruzzi (2003: 2)

Bunlar kısaca ifade edilirse;

1.Açıklık -şeffaflık,

2.Hesap Verebilirlik

3.Ortak Katılım

4.Kurallara bağlı yasa ve mevzuatın adil ve eşit uygulanması,yasa ve mevzuata devlet yönetiminde olanların halka eşit davranması,ayrımcılık ve ötekileştirme eylemlerinin engellenmesi önemli olmaktadır.

Devlet yönetiminde alınan kararlarda ortak katılım devletin birliğini ve bütünlüğünü güçlendiren unsurlardandır. Yönetim açısından olduğu gibi uygulanacak kararlar konusunda birlikte karar verme özellikle yatırım kararları, vatandaşların haklarının kullanımı ve hizmet meyillerinde birlikte karar verilmesi gibi açık politikaların oluşturulması önemli olmaktadır. Rhodes (1996: 660)

## 1.Açık ve Şeffaf Olmak

Şeffaflık yönündeki deęişimi ifade etmek için genellikle “camekân”, “şeffaf yönetim”, “saydam yönetim”, “idari demokrasi”, “yönetimde açıklık”, “açık yönetim” ve “günüşığında yönetim” gibi çeşitli kavramlar kullanılmaktadır.(Güran,1985:1-3) Yönetimde şeffaflık, demokrasinin idareye yansıyan boyutunu ve halkın kamu yönetimi karşısındaki hassasiyet düzeyini ifade etmektedir. Şeffaflığın temel amaçlarından en başta geleni, yöneten-halk ilişkilerinin yeniden tanzim edilerek yönetimin demokratikleştirilmesi ve hukukun hâkim kılınmasıdır. Yönetimde şeffaflık, halkın edilgen konumda olduğu tek taraflı emretme ve etkileme mantığına dayalı geleneksel idare anlayışı yerine, iki taraflı ve halkın egemenliğine dayalı olarak işleyen bir modeli ortaya çıkarmaktadır.(Eryılmaz:166)

Devlet idaresinde alınan karar ve eylemlerde bir organizasyonda olduğu gibi açıklık politikasının uygulanması gerekir. Her kişi ve kuruluş buldukları konum, statü ve sorumlulukları konusunda işlev ve rollerini açık olarak ortaya koyarak, eylemlerini gerçekleştirilmesi ve yerine getirilmesi devlet işlerinin akılcı ve düzenli yürütülmesinde önemli olumlu etkileri bulunmaktadır. Devlet idaresince yapılan veya yapılacak her eylemin açık olarak ifade edilmeli ve kamuoyuna detaylı olarak belirtilmelidir.

Devlet idaresinde birlik ve bütünlük atmosferini oluşturan devlet kuruluşları arasında birbirlerine karşı duydukları sevgi vatan sevgisine dayandığından devlet idaresinde eylem ve işlemlerin uygulanmasına ilişkin meydana gelen aykırı fikirler, görüşler karşılıklı fikir alışverişi biçiminde olumlu yönlere kanalize edilebilmelidir. İlk bakışta meydana gelen aykırı fikirler, görüşler devlet idaresinde uyumlu atmosferini bozabilir. Böyle durumlarda yapılacak en doğru iş, devlet yönetiminde aykırı buldukları fikir ve görüşleri gerekli durumlarda halk ile paylaşılmalı, onların görüş ve taleplerinin değerlendirilmesi bağlamında gerekirse referanduma da gidilmesi yollarının analiz edilmesi gerekli olmaktadır. Bu konudaki eylem ve işlemlerin halkın bilgisinden gizlenmemesi doğru tercihler arasında yer almalıdır. (OECD, 2005: 2).

Yönetişim ilkelerin başında, “hesap verebilirlik, şeffaflık, katılımcılık, kapsayıcılık, etkinlik ve yararlılık, mevzuata uygunluk” gibi ilkeler gelmektedir. Konuyla ilgili yazında bunlara bazen insan hakları, karşılık verme gibi ilkelerin de ilave edildiği görülmektedir. İyi yönetim kavramı, daha fazla şeffaflığın sağlanması, sorumluluk, etkinlik, tarafsızlık ve katılım gibi konulara vurgu yapılmaktadır(Woods,1999:44)

Bu bağlamda küme ya da grup yönetişimi kavramı, Poncet’in yukarıdaki geniş kapsamlı tanımından hareketle, “aile birliği içinde içindeki bilgi ve deneyimin dağılımı ve

paylaşılmasının harekete geçirilmesi, yönetilmesi ve yönlendirilmesi” şeklinde ifade edilebilir. Bu ilkelere ayrıca -Uzlaşma yönelimlilik ve müzakereye açıklık: Toplumdaki farklılıkların kabulüne ilişkin ve şiddet-baskı içermeyen bir yönetim tarzı oluşturulmasını ifade eder

Devletin üstün iktidarı, ya kişilerin haklarının ihlal edilmesinin aracı haline gelmekte ya da devletin imkânları çeşitli haksız menfaat edinmelerinin aracı haline getirilmektedir. Şeffaflıkta açıklık ve alenilik bu alanda suiistimallerin oluşmaması için esastır. Yapılan eylem ve işlemlerde bir şeyin gizli olmaması; açık ve aşikâr bir şekilde göz önünde ve meydanda olmasıdır. Yönetimde şeffaflık, yönetimin gerçekleştirdiği her türlü işlem ve eylemlerin halkın gözünün önünde, gözetim ve denetimine açık olmasıdır; herkesin, idarece gerçekleştirilen her türlü tasarrufları görebilmesi ve bilebilmesinin sağlanmasını ifade eder. Yönetimde şeffaflığın olmadığı mahallerde her türlü kirlilikler, karanlık ilişkiler, yolsuzluk ve yozlaşmalar türeyecektir. İşte idarî şeffaflığın ışık ve aydınlığı, kamusal kaynaklı her türlü kirlenme ve yozlaşmalara karşı koruyucu ve yok edici bir etkiye sahip bulunmaktadır.(Özay,1996:15)

Devlet idaresinin alınan karar ve eylemlerden açık ve şeffaf olmaları ve gerektiğinde onlara bilgi vermeleri halkın siyasi idareye güven duygusunun oluşmasını teşvik etmektedir. Devlet idaresinde ulusal ve uluslararası gerilimlere neden yol açan ve iç ve dış faktörlere bağlı olarak oluşan krizlerin giderilmesi ve önlenmesi için gerekli önlemlerin alınması tabii ki önem taşımaktadır. Devlet idaresinde kişi ve kuruluşlara karşı halkın güven duygusunun geliştirilmesi, açık bir iletişim ortamının oluşturulması ve bilgi aktarımının sağlanması birinci planda yer almaktadır. Çağdaş yönetimde de kurumun başındaki kişiler veya yöneticiler aynı zamanda riskleri de göze aşarak isabetli olarak sorun çözen ve karar veren kişi olarak da tanımlanmaktadır.

Yönetimde şeffaflık “İdarenin yerine getireceği her türlü tasarrufların hukuki düzenlemelerle belirli usule bağlandığı; kişilerin ilgi duyduğu ve idarenin elinde de mevcut olan devlet sırrı kapsamında değerlendirilmeyen her türlü bilgi ve belgelerin iletilmesini isteyebilme, idarenin karar oluşturma sürecinden haberdar olabilme ve bunların oluşumuna katılabilmek ve etkileyebilme haklarını içeren bir ilkedir.(Tanör,1994:167)

Şeffaf yönetim, yönetimin aldığı kararların ve bunların sonuçlarının kamuoyu tarafından tartışılabilmesi, kapalı rejimlerde olduğu gibi kararların halka kapalı, karanlık ve gizlilik içinde oldu-bittiye getirilerek alınmaması, bu konuda halkın bilgilendirilmesi, aydınlatılması, görüşünün ortaya konulması ve bu şekilde halkın destek ve yardımının sağlanmasıdır. Şeffaf

yönetim, aynı zamanda, esneklik, açıklık, tartışabilirlik ve demokratiklik şeklindeki esasların özüksendiği, yönetimin herkesin görüşüne, bilgisine ve denetimine açık olduğu, halkın yönetenlere hesap sorabildiği bir sistemdir. Demokratik hukuk devletinde, şeffaflık temeline dayalı bir yönetim, halkın katılım ve katkısından korkup çekinmez; bilakis alınan kararların daha sağlıklı ve etkili olmasının sağlanması için, kararlar, ilgililerle yapılan istişareler neticesinde alınır.(Küçük, 2017:78)

Ama bazı durumlarda şeffaflık ve demokrasi kültürünün zayıf olduğu devletlerde yolsuzluk ve hukuksuzluk girdabının içinde kıvranıp durmaktadırlar. Günümüzde gelişen bilgi-iletişim imkânları ve teknolojileri ile etkileşim sayesinde daha görülebilir hale gelmiştir. Çoğu kereler, devletin üstün iktidarı, ya kişilerin haklarının ihlal edilmesinin aracı haline gelmekte ya da devletin imkânları çeşitli haksız menfaat edinmelerinin aracı haline getirilmektedir.

## **2. Devlet Politikalarında açıklık**

Devletin amaçlarını ve bu amaçları hayata geçirmek için uyguladığı politikaları ve bunların ortaya çıkardığı sonuçlara ilişkin bilgileri kamuoyuna her türlü iletişim araçlarıyla duyurmasıdır. Burada şu iki hususa değinmekte yarar vardır: Birincisi; sistemin saydam olması için hükümetin uyguladığı politikaların ve hedeflerinin bilinmesi yeterli değildir. Saydamlık yalnızca açıklık anlamına gelmez. Aynı zamanda basitlik ve anlaşılabilirlik anlamına da gelir. İkincisi; bilginin herhangi bir yerde mevcut olması sistemin saydam olduğu anlamına gelmez. Bilginin kullanılabilmesi için düzenli, anlaşılabilir ve tutarlı bir şekilde tasnif edilmiş olması gerekir. Her kurumun/işletmenin kendi yapılarına uygun çeşitli politikaları ve yetki sorumlulukları vardır. Bu politikaların oluşturulmasında devletin amaç ve hedefleri önemli yere sahiptir. Devlet kurumları kendi sorumluluklarındaki alanlarla daha belirgin hedefler kurabildikleri zaman devletin amaç ve hedeflerini gerçekleştirme oranları artabilmektedir

Özellikle anayasal veya yasal değişimle konusunda bilgi verilmesi ve İletişim ve etkileşim kanallarının açık olması gerekir.

Mali saydamlık; hükümetin, geçmiş, gelecek ve şimdiki faaliyetleri ile ilgili olarak kapsamlı ve anlaşılabilir bilginin vatandaşlara sunumunu gerektirmektedir. Bu açıdan mali saydamlık; kapsayıcılık, açıklık, güvenilirlik, zamanlılık, kamu maliyesinin dünü, bugünü ve geleceğine ilişkin kamu raporlamasının bağıntılı olması, etkin bir mali yönetim ve hesap verebilirlik için kritik bir öneme sahiptir. Kısacası mali saydamlık, “devletin yaptığı mali işlemlerle ilgili gerçeklerden tasarruf etmediği” durum olarak ifade edilmektedir (Emil ve Yılmaz,

2004:15). 5018 sayılı Kanunun üçüncü bölümü olan kamu kaynaklarının kullanımının genel esaslarının yer aldığı kısımda mali saydamlık anlatılmaktadır. Kanunun 7. maddesine göre mali saydamlık “Her türlü kamu kaynağının elde edilmesi ve kullanılmasında denetimin sağlanması amacıyla kamuoyu zamanında bilgilendirilir.” olarak ifade edilmektedir. İlgili Kanun maddesindeki tanımda da yer verildiği üzere temel amaç kamu kaynaklarının elde edilmesinde ve kullanılmasında denetimin sağlanmasıdır. Ayrıca Kanunun ilgili maddesinde kamu idarelerinin mali saydamlığın sağlanabilmesi için;

i. Görev, yetki ve sorumlulukların açık olarak tanımlanmasının,

ii. Hükümet politikaları, kalkınma planları, yıllık programlar, stratejik planlar ile bütçelerin hazırlanması, yetkili organlarda görüşülmesi, uygulanması ve uygulama sonuçları ile raporların kamuoyuna açık ve ulaşılabilir olmasının,

iii. Genel yönetim kapsamındaki kamu idareleri tarafından sağlanan teşvik ve desteklemelerin bir yılı geçmemek üzere belirli dönemler itibarıyla kamuoyuna açıklanmasının,

iv. Kamu hesaplarının standart bir muhasebe sistemi ve genel kabul görmüş muhasebe prensiplerine uygun bir muhasebe düzenine göre oluşturulmasının, zorunlu olduğu belirtilmektedir.

Mali saydamlık olarak bilinen bu kavramın kamu mali yönetiminde gerçekleşebilmesi için her türlü kaynağının elde edilmesi ve kullanılmasında denetimin sağlanması amacıyla kamuoyunun zamanında bilgilendirilmesi; yetki ve sorumlulukların açık olarak tanımlanması; bütçeye ilişkin tüm belge ve raporların kamuoyuna açık ve anlaşılabilir olması gerektiğini Altuğ (2019, 25) ifade etmiştir. Her türlü kamu kaynağının elde edilmesi ve kullanılmasında denetimin sağlanması amacıyla kamuoyu zamanında bilgilendirilir

### **3. Katılımcı Yönetim Anlayışı**

Devlet yönetiminde katılımcı ve eşitlikçi bir yönetim anlayışı boyutlarından önemli bazı unsurları şunlardır.

Herkesin ortak akıl çerçevesinde tüketim kalıplarında ortak paydada birleşme üzerinde

Devletin işlev ve görevlerinde halkın beklentilerine cevap verebilme ve işlev, görev ve sorumluluklarını adalet ve eşitlik içeren yönetim anlayışının yerine getirilmesi

Devletin yürütme erkinde olanlar yönetici anlamında aynı zamanda yürütmeye kararları veren kişidir. Yönetimde karar vermek her zaman kolay değildir. Özellikle çağımızda devlet yönetimini etkileyen dış unsurlar (uluslararası örgütler) baskılar ve sınırlar vardır. Devlet yönetimi karar verirken bu sınırlılıkları baştan iyi hesap etmek, ona göre politikaların oluşturulması gerekir.

Kamusal düzenin tüzel kişilikleri olan kamu kurum ve kuruluşlarına karşı bireylerin geliştirdiği güven hisleri devlet politikalarının başarıyla uygulanmasını dahi etkileyebilir (MORI, 2003). Halkın devlete olan güveni demokrasinin yapı taşlarından biridir. Bireylerin kamu kurumlarına güvenini etkileyen faktörlerin başında kamu kurumunun kimliği, verdiği hizmetin kalitesi, personelin dürüstlüğü, kurumun halka açıklığı, olası zararların telafi yöntemleri, lider kadrosu, politik ve medyatik duruş, halkla ilişkileri ve bireyin kendi demografik özellikleri yer almaktadır.

Devlete güveni etkileyen ve yönlendiren pek çok faktör mevcuttur. Güven ayrıca bireyle devlet, bireyle kamu otoritesi ve bireyle toplum arasındaki etkileşimler ve ilişkilerle de bağlantılıdır ve bu bağlantılar bireyin hem içsel motivasyonunu hem de ilişkilerini etkilemektedir. Güven, siyasal-yönetimsel sistemin meşruluğu, kamu kurumları ve hizmetlerine yönelik spesifik tecrübeler ve bu iki faktör arasındaki dinamik etkileşimi gibi genel ve sistemik pek çok faktörün etkileşimiyle ortaya çıkmaktadır.

Bir toplumda devlete ve kamu görevlilerine duyduğu güvensizliğin temelinde kayırmacılık, rüşvet, yolsuzluk gibi etik dışı davranışların da etkisi bulunmaktadır.

Vatandaşlar nezdinde kurumların ve kamu görevlilerinin güvenilirliği, yönetimin dürüstlük, tarafsızlık, adalet, hukuka uygunluk, saydamlık, eşitlik ve etkinlik gibi değerlere ne ölçüde bağlı olduğuyla ilgilidir. Bir başka deyişle devletin güvenilirliğinin yönetim ilkelerinin temellendirildiği etik standartlardır (Canan, 2006:64).

Bireyin devlete güven duyması, ancak hukuki güvelinin sağlandığı bir hukuk devleti düzeninde mümkün olabilecektir. Anayasada öngörülen temel ve hürriyetlerin kullanılması ve insan haklarının insan hayatına egemen kılması için Devlet, bireylerin hukuka olan inançlarını ve güvenlerini korumakla yükümlüdür

#### **4. Hesap Verebilirlik**

Devletin yönetim ilkelerin başında, “hesap verebilirlik, şeffaflık, katılımcılık, kapsayıcılık, etkinlik ve yararlılık, mevzuata uygunluk” gibi ilkeler gelmektedir. Konuyla ilgili yazında bunlara bazen insan hakları, karşılık verme gibi ilkelerin de ilave edildiği görülmektedir. İyi yönetim kavramı, daha fazla şeffaflığın sağlanması, sorumluluk, etkinlik, tarafsızlık ve katılım gibi konulara vurgu yapmaktadır(Woods,1999:44)

Bu alanda beklentiler arasında yer alan önemli olarak da vurgulanan devlet idaresinde yürütülen eylemler ve işlemler için hesap verilebilirlik ilkesinin uygulanması önemli olmaktadır. Bu aslında kişi ve kurumların birbirlerine olan güvenini de artırmaktadır.

Devletin faaliyetlerinin daha gözlemlenebilir hale gelmesi olarak algılanan saydamlık, devleti topluma karşı daha sorumlu yapma ve Hesap Verme Sorumluluğunu yerine getirmenin araçlarından birisi olarak görülmektedir

Devlet yapısında yer alan kişi ve kuruluşlar her aşama ve süreçte birbirlerine destek olmalıdırlar. Özellikle kaos ve kriz zamanlarında birbirlerine destek olmalıdırlar. Yönetim kademelerinde karar alma konusunda yetkili ve sorumlu olan kişiler, alınacak kararlar ve yapılacak fiiller konusunda muhatap olacağı eleştiri ve sorgulamalar konusunda, yaptıkları tasarruflardan dolayı özellikle yargısal denetim sonunda hesap vermek durumunda kalacağını bildiği için, daha dikkatli, hassas ve titiz olmak isteyecekler; hesabını veremeyecekleri işlemleri yapmaktan imtina edeceklerdir.

Hesap verilebilirlik kavramı hesap verme sorumluluğu olarak da adlandırılmaktadır. 5018 sayılı Kanunda her iki kavram da kullanılmıştır. Hesap verme sorumluluğu, Kanunun 8. maddesinde yer almaktadır. Kanunda “Her türlü kamu kaynağının elde edilmesi ve kullanılmasında görevli ve yetkili olanlar, kaynakların etkili, ekonomik, verimli ve hukuka uygun olarak elde edilmesinden, kullanılmasından, muhasebeleştirilmesinden, raporlanmasından ve kötüye kullanılmaması için gerekli önlemlerin alınmasından sorumludur ve yetkili kılınmış mercilere hesap vermek zorundadır.” ifadesine yer verilmektedir. Modern bütçe ilkelerinden olan hesap verme sorumluluğu, kişinin görevini yerine getirip getirmediğinin hesabını verme zorunluluğu olarak açıklanmaktadır (Edizdoğan ve Çetinkaya, 2017, s. 64). Hesap verme sorumluluğu olarak da adlandırılan hesap verebilirlik, cevap verme ve açıklamada bulunma yükümlüğünü ifade etmektedir (Taktak ve Bahtiyar, 2015, s. 264).

Kamu yönetiminde hesap verme sorumluluğu; “üzerinde mutabakata varılmış hedefler çerçevesinde belirli bir performansın gerçekleştirilmesine yönelik sorumluluğun üstlenilmesine



ve bunun açıklanması yükümlülüğüne dayanan bir ilişki” şeklinde tanımlanabilmektedir. Bu bağlamda artık *hesap verme sorumluluğu sadece cevap verme ve açıklamada bulunma yükümlüğünü ifade etmemektedir*. Kamu gücünü kullanma görev ve yetkisi verilen kamu görevlisinin yasal sınırlar içerisinde bu yetkiyi kullanmakla beraber kamu kaynaklarını etkili, verimli ve ekonomik bir şekilde kullanıp kullanmadığının da hesabını vermesi beklenmektedir.

Hesap verilebilirlik kavramı genellikle diğer kavramlarla (sorumluluk, denetim, saydamlık) olan ilişkisi ortaya konularak da açıklanmaktadır. Hesap veren tarafa kamu gücü kullanma görev ve yetkisi yasal sınırlar içerisinde verilmektedir. Bu açıdan hesap verebilirliğin olabilmesi için hesap verenin sorumluluğun bilincinde olması ve sorumluluğunu yerine getirmesi gerekmektedir. Hesap veren tarafa kamu gücü kullanma görev ve yetkisi yasal sınırlar içerisinde verildiği için hesap soran tarafın da hesap veren tarafı denetlemesi beklenmektedir.

Hesap verilebilirlik ve mali saydamlık birbirine bağlı ve ilişkili olmakla birlikte farklı kavramlardır. Her ikisi de modern bütçe ilkelerindedir. Mali saydamlık ilkesi hükümetin, geçmiş, gelecek ve şimdiki faaliyetleri ile ilgili olarak kapsamlı ve anlaşılabilir bilginin vatandaşlara sunumunu gerektirmektedir. Saydamlık ilkesi bir kamu faaliyetinin öncesinde, sonrasında ve faaliyet esnasında paydaşlara geri bildirim gerektirmektedir. Hesap verebilirlik ise bir kamu faaliyetinin gerçekleşmesi sonrasında karşımıza çıkmaktadır. Bu açıdan bu iki kavramdan biri olmadan diğerinin çok fazla bir anlam ifade ettiğini söyleyemeyiz. Kamu mali yönetiminde saydamlığın sağlanabilmesi için hesap verebilirlik önemli bir araç, hesap verilebilirliğin sağlanabilmesi için de saydam politikaların uygulanması gerekmektedir. Kısacası her iki kavramın bir madalyonun iki yüzünü oluşturduğunu söyleyebiliriz. Madalyonun iki yüzünü oluşturan bu iki kavramın kamu mali yönetiminde işlerlik kazanabilmesi ise denetim aracılığıyla gerçekleşmektedir.

Birisi Halkın denetimi diğeri ise Kamu Kurumlarının denetimi şeklinde ifade edilebilmektedir.

Dünya Bankası’na göre bir ülkede katılımcılığın, hesap verilebilirliğin ve politik istikrarın yeterli seviyede uygulanabilmesi; hükümet düzenlemelerinde kalitenin ve hükümet etkinliğinin artırılması , yolsuzluğun kontrol altına alınması ile hukukun üstünlüğünün gözetilmesi ile iyi yönetişime yaklaşılabildiği ifade edilir (Kara Yıldırım, 2018: 283)

Eskiden rakipsiz, tekel olarak çalışan devlet yönetimi, bugün karşısında kendisini eleştiren, sorgulayan, denetleyen, hatta yargısal denetim neticesinde cezalandıran bir sistemin varlığı sebebiyle daha uyanık, daha dikkatli olarak hareket etmek durumunda olacaktır.

## 5. Halk katılımı:

Halk katılımı kavramıyla bireylerin çeşitli demokrasi yapılarına ve kurumlarına dahil olmasını kastediyoruz. Başka yazarlar, bunu siyasi, sivil veya dikey katılım ve/veya katılımcı yönetim olarak adlandırmaktadır. Halk katılımı örnekleri şunları içermektedir: Yerel ve ulusal seçimlerde oy vermek, meclis üyesi olmak ve devlet (veya devletle bağlantılı) istişarelerine katılmaktır.

Katılım, hem politikacıların ve politika yapıcılarının hem de uygulayıcıların imgelemine ve umutlarını benzer şekilde cezp etmektedir

Ulusal ve yerel yönetimde katılım taraftarlarının katılımın iyi bir şey olduğunu düşünmelerinin dört temel ve birbiriyle bağlantılı nedeni bulunmaktadır.

İlk olarak, katılım, bireyleri kendi hayatlarını etkileyen kararlara daha doğrudan dahil ederek, demokratik kurumların meşruiyetini ve hesap verebilirliğini artırma yolu olarak görülmektedir. (Creasy, 2007; ayrıca bkz. Cornwall, 2008; Beetham vd. 2008).

İkinci olarak, insanları yerel karar alma süreçlerine dahil etmenin ve ortak bir amaç veya çıkar etrafında bir araya getirmenin toplulukları yetkilendireceği ve toplumsal bütünlüğü kurmaya yardımcı olacağına inanılmaktadır.

Üçüncü olarak, katılım, kamu hizmetlerini iyileştirmek ve insanların ihtiyaçlarına daha uygun ve daha etkin hizmetler sunmak için bir araç olarak görülmektedir (Leadbeater, 2004; Prime Minister's Strategy Unit, 2006; CLG, 2006a; Prime Minister's Strategy Unit, 2007; HM Government, 2007a ve 2007b; Parker, 2007; Duffy, 2007).

Dördüncüsü, katılım, bireysel katılımcılar için, artan siyasi faaliyet ve değişime etkiye bulunmaktan kaynaklanan tatminden, topluluk önünde konuşma gibi yeni becerileri öğrenmekten kaynaklanan kişisel gelişim ve öz saygıda artışa kadar bir dizi kişisel fayda ile ilişkilendirilmektedir (CLG, 2008b; Barnes ve Shardlow, 1997; Popay vd., 2007). Dolayısıyla, katılım, "daha fazla sosyal adalet, daha etkili kamu hizmetleri ve kendine güvenen yurttaşların yaşadığı bir toplum" (Beetham vd., 2008: 11) ile ilişkilendirilmekte ve aktif yurttaşlığın bir ifadesi olarak görülmektedir (Brannan vd., 2006).

Yönetime katılım, devletin ve piyasanın faaliyetlerine karşı önemli bir kontrol mekanizması olarak görülmektedir. İnsanların hizmet sunumuna katılımını ve hizmet sunucuların hesap vermesini sağlamak, kamu sektörü reformu ve iyileştirmesi ile bağlantılı olmuştur (Prime Minister's Strategy Unit, 2006; CLG, 2006a;) Bu politika itici gücü "söz hakkı ve seçenek" olarak özetlenebilir ve hem bireysel düzeyde hem de topluluk düzeyinde işler

(Blake vd., 2008). Bu itici gücün “seçim” bileşeni piyasa değerlerinin giderek artan etkisini ve devlet-yurttaş ilişkilerinin nasıl giderek daha fazla tüketici bazında yeniden şekillendiğini göstermektedir (Needham, 2003:1). Bu yaklaşımın “söz hakkı” bileşeninin temel bir amacı, hükümete göre, hizmetlerin tasarımı ve cevap verebilirliğini arttırmak ve dolayısıyla sosyal içerme, eşitlik ve hizmet memnuniyeti gibi sonuçları iyileştirmektir (Foot, 2009: 4). Bu yaklaşım, hem toplumu hem de bireyi “daha cevap verebilir hizmetler ve kendi yerel bölgelerinde yurttaşların artan memnuniyeti vizyonu bakımından kilit önemde” görmektedir (Blake vd., 2008: 10).

Gençlerin katılımı üzerine yapılan bir çalışmada, Brooks şunu iddia etmektedir: “Bugün artık pek çok genci daha iyi temsil eden, kendini gerçekleştiren bireydir: Devlete ödevler yerine bireysel amaç hissiyle motive olan, oy vermeyi diğer siyasi eylemlerden daha az anlamlı algılayan ve (genellikle yeni teknolojilerin kolaylaştırdığı) gevşek topluluk eylemi ağlarını savunan birey” (Brooks, 2009: 2-3). Bu kendini gerçekleştirme kavramı neo-liberalizm ve bunun bireyselci söylemi ile bağdaştırılabilir – bireylerin özerk, rasyonel ve kendi kaderlerini seçmek konusunda özgür oldukları söylemi (Riley, 2008; Gill, 2006). İletişim teknolojisindeki gelişmelerle, kendini gerçekleştiren birey daha kolay çoklu ve değişken kimlikler yaratabilir ve farklı davranış ve aktivitelere sahip olabilir.

Teknolojik gelişmeler katılımın gerçekleştiği alanlarda bazı değişikliklerin ortaya çıkmasını sağlamıştır. İnsanlar değerlerini ve siyasi kimliklerini, artan karşılıklı bağlar ve “insanların hayatlarının nasıl uzakta meydana gelen olaylardan etkilendiği” (Kaldor, 2003: 111) konusundaki algılarla kolaylaştırılan yeni yollarla ifade etmektedirler (www.3s4.org.uk). Havayolu ulaşımı, uydu televizyonu, anında mesajlaşma ve Web 2.0 gibi yeni teknolojiler insanların örgütlenmesine ve eyleme geçmesine yardımcı olmaktadır.

Bireyler, sosyal medyayı kullanarak ve katılım için kendi alternatiflerini yaratarak mevcut kuruluşları giderek daha fazla bypass etmektedirler.

Devletlerin de, hem kendi durumlarını iyileştirmek hem de muhaliflerine meydan okumak için internetin kendilerine sunduğu olanakların daha fazla farkına vardıkları konusunda da bazı veriler bulunmaktadır (Morozov, 2009).

Tablo 1: IAP2 kamusal katılım spektrumu

Artan katılım düzeyi

	Bilgilendirme	Danışma	Dahil etme	İşbirliği yapma	Yetkilendirme
Halk katılımı hedefi	Halka sorunu, alternatifleri, olanakları ve/veya çözümleri anlamalarına yardımcı olmak için	Analiz, alternatifler ve/veya kararlar hakkında halktan geri bildirim almak	Halkın kaygılarının ve isteklerinin tutarlı bir şekilde anlaşılmasını ve dikkate	Alternatiflerin oluşturulması ve tercih edilen çözümün belirlenmesi de dahil olmak üzere kararın her ögesinde halkla işbirliği yapmak	Nihai karar alma gücünü halka vermek

	dengeli ve objektif bilgi sunmak		alınması sağlamak için süreç boyunca doğrudan halkla beraber çalışmak		
Halka taahhüt	Sizi bilgilendireceğiz	Sizi bilgilendireceğiz, kaygılarınızı ve isteklerinizi dinleyip, dikkate alacağız ve halkın girdisinin kararı nasıl etkilediği konusunda size geri bildirim vereceğiz	Kaygılarınızın ve isteklerinizin geliştiren alternatifleri doğrudan etkilemesini sağlamak için sizinle birlikte çalışacağız ve halkın girdisinin kararı nasıl etkilediği konusunda size geri bildirim vereceğiz	Çözümleri oluştururken önerileriniz ve fikirlerinizi almak için size başvuracağız ve öneri ve fikirlerinizi mümkün olan en yüksek derecede karara katacağız. Sizin kararınızı uygulayacağız.	Sizin kararınızı uygulayacağız.
Örnek teknikler	Özetler Web siteleri Açık evler	Toplumsal yorumlar Odak grupları Anketler Kamuya açık toplantılar	Atölye çalışmaları Müzakereci oylamalar	Yurttaş öneri komiteleri Uzlaşma Katılımcı karar alma	Yurttaş jürileri Oylamalar Devredilen karar alma

IAP2'nin katılım spektrumunda ima edilen görüş, pek çok durumda, halk katılımının, yalnızca bazı insanları, bazı zamanlarda sürece dahil ettiği yönündeki, İngiltere'de bireylerin ve toplulukların kamusal katılımının geniş (eşit olmayan) güç ve kaynak dağıtımını yansıttığının altını çizen görüştür (bkz. Cornwall ve Goetz, 2005; Beetham vd., 2008; Cornwall, 2008)

Wilcox (1994: 2) işbirliğini ve ortaklaşa çalışmayı vurgulayan beş kademeli bir katılım merdiveni önermiştir

- Bilgilendirme: İnsanlara ne planlandığını anlatır.
- Danışma: Bazı seçenekler önerir ve geri bildirimleri dinler; ancak yeni fikirlere izin vermez.
- Beraber karar verme: İlave seçenekleri ve fikirleri teşvik eder ve ortak karar almak için olanaklar sunar.
- Beraber hareket etme: Farklı çıkar grupları en iyi seçenek hakkında beraber karar verir ve bunu yürütmek için bir ortaklık kurar.
- Bağımsız topluluk çıkarlarını destekleme: Yerel gruplar veya kuruluşlara, belirli rehber ilkeler çerçevesinde kendi gündemlerini geliştirmeleri için fonlar, tavsiyeler ve başka destekler sunulur. Bu model bir dizi farklı paydaş arasında işbirliği ve ortaklaşa çalışma isteğine dayanmaktadır. Katılım konusunda katılımın boyutları da değişmektedir.

Devleti yöneten siyasi yönetim de toplumla iyi ilişkiler kurabilmeli, insanların duygu ve düşüncelerini güvene dönüştürebilmelidir. Siyasi yönetimin kendini aşma derecesi ile halkın yakınlığı ve güven derecesi arasında yakınlık vardır. Siyasal yönetimin eylem ve davranışlarda özgüven sağlaması, halkın özgüveninin artmasına neden olur. Bir kişinin yüzündeki güven zamanla korunabilir. Kendini belli eden kişinin yüzüne güven verir ve karşılığında "Sana güveniyorum" mesajı verir. Kendine güvenen kişi kendini daha çok açar, dolayısıyla daha derin ve daha yakın bir ilişkiler yumağı oluşturulur. Hiç şüphe yok ki her zaman açık iletişim kurulmalıdır. Açık iletişimin de riskleri vardır ama insanlar her zaman içe dönük yaşayamazlar. Gelişmeler bile büyük bir yalnızlığa düşerler (Acar: 2006, 67).

İletişim kanallarının açık olması, bir siyasi yöneticinin vasıfları arasında ilk sırada yer alır. Çünkü halk, yöneticilerinin şeffaf olmasını bekliyor. İnsanlar hükümette neler olup bittiğini ve bunu nasıl yaptıklarını bilmek istiyor. Bu bakımdan çoğu insan, ulusal ve uluslararası politikalarda düzenli, doğrudan ve dürüst geribildirim ve açık ve şeffaf politika yönetimi beklemektedir. Bu aşamada şeffaflık ile dürüst ve açık olabilmeye yönetsel özellikler arasında yer almakta ve halkın siyasi yönetime olan güvenini geliştirmek için oldukça önemli becerilerdir. Bu aksiyonları almak özellikle açık iletişim liderleri ve yöneticileri için çok önemlidir.(Gökçe,2010:56)

### **Kurallara bağlı yasa ve mevzuatın adil ve eşit uygulanması**

Hukuk devleti ilkesinden bağımsız biçimde ele alınması gereken, devlet yönetimine ilişkin hukukun genel ilkelerinden birisi de eşitlik ilkesidir.(Öden,2003:126) İdarenin işlem ve eylemlerinde riayet etmesi gereken Anayasal ilkelerden biri olan eşitlik ilkesine; 1924, 1961 ve 1982 Anayasalarında yer verilmiştir.

Anayasa ve yasaların kimseye ayırım yapılmaksızın, kapsamına girdiği herkese aynı şekilde uygulanabilecek nitelikte soyut ve objektif kurallar içermesi anlamına gelen genellik özelliği de mutlak eşitlik anlayışıyla alakalıdır<sup>12</sup>. Öte yandan belirtmek gerekir ki mutlak anlamda eşitlik anlayışının hayata geçirilmesinde hangi uygulamaların ayrımcılık ya da ayrıcalık sayılıp sayılmayacağı meselesinin hakkaniyete uygun bir biçimde netleştirilmesi önemlidir

Devletin her türlü işlem ve eylemlerinin hukuk kurallarına bağlılığının sağlanması yoluyla devletin hukuk çerçevesine alınmasını, hukukla bağlanmasını ve yönetimde keyfiliğin yerine kuralların ve adaletin hâkim olmasını ve vatandaşların hukuki güvenlik içinde bulunmasını gerekli kılar. Hukuk devleti ile hiçbir denetim ve sınırlamayı kabul etmeyen "mutlak güç" kavramları, karşılıklı olarak birbirlerini dışlayan kavramlardır<sup>6</sup>. Hukuk devleti, en yalın ifadeyle "hukukla sınırlanmış devlet" olarak tanımlanabilir<sup>7</sup>. Hukuk devleti idesi, adı açıkça ifade olunmamış olsa da, ilk çağlardan bu yana mevcudiyetini sürdürmekte olan bir ide olarak, devletin icabı halde ceberut boyutuna ulaşabilecek olan iktidarının sınırlandırılması yönündeki ihtiyaç ve zorunluluktan kaynaklanmaktadır.( Lipson, 2005: 240)

Hukuk devletinin temel amacı, adil hukuk kurallarının metinde kalmaması, devletin her türlü faaliyetlerine hâkim kılınmasıdır. Bir kanun ya da anayasa çok mükemmel olabilir, ama bu kurallar uygulanamıyorsa, devletin faaliyetlerine hâkim kılınamıyorsa, artık orada hukuk devletinin varlığından bahsetmeye imkân yoktur. İşte burada, maddi olarak insan haklarını korumaya ve hayata geçirmeye elverişli olan hukuk normlarının metin üzerinde kalmaması, hukuk devleti ve hukukun hâkim kılınması ilkesinin gerçekten hayata aktarılabilmesi, şekli hukuk devletinin mevcudiyetini lüzumlu kılmaktadır. Şekli hukuk devleti, maddi hukuk devletinin gerçekleşmesine araçlık işlevini yerine getirmediği müddetçe, temeli adalet ve insan hakları olan hukuk devletinin varlığından bahsedilemez.

## KAYNAKLAR

ACAR, Ali., (2006) Personnel Management Ocak Yay., KONYA

Akyılmaz, Bahtiyar Sezginer, Murat, Kaya Dr. Cemil - Türk İdare Hukuku - Ankara 2009

Canan, F. (2006), “Kamuya Güvenin Tesisinde Etik Altyapının Önemi”, Türk İdare Dergisi, 543, 63- 73.

ERYILMAZ, Bilal, “Bürokrasi ve Yönetimde Açıklık”, Politik Yozlaşma ve Şeffaf Yönetim Sempozyumu (14-15 Nisan 1994), Dokuz Eylül Üniversitesi İİBF Maliye Bölümü, İzmir, 1994

GÜRAN, Sait, “Yönetimde Açıklık”, İdare Hukuku ve İlimleri D., Vakur Versan’a Armağan, S. 1-3, Yıl 1985.

Kapani, Münci, (1983), Politika Bilimine Giriş, Ankara, 3. baskı, Ankara Üniversitesi Hukuk Fakültesi Yayınları

Kara, Yıldırım Ö (2018) Türkiye’de İyi Yönetişim. Uluslararası Afro-Avrasya Araştırma Dergisi 6: 273-289

Kaufmaan D, Kraay A, Mastruzzi M (2010) The Worldwide Governance Indicators: Methodology and Analytical Issues , Policy Research Working Paper 5430

Küçük, Adnan Hukukun Hâkim Kılınmasının Bir Gereği Olarak İdarî Şeffaflık ve Bilgi Edinme Hürriyeti, Liberal Düşünce Dergisi, Yıl: 22, Sayı: 86, Bahar 2017, ss. 69-95

Leadbeater, C. (2004) Personalisation through participation. A new script for public services. London, Demos.

Lipson, L. (2005). Siyasetin temel sorunları. F. Yavuz, (Çev.). İstanbul: Türkiye İş Bankası Kültür Yayınları.

Merih Öden, Türk Anayasa Hukukunda Eşitlik İlkesi, Yetkin Yayıncılık, Ankara, 2003,  
OECD (1996), Globalisation: What challenges and opportunities for governments ?  
Paris: OECD.

Öden, M. (2003). Türk Anayasa Hukukunda Eşitlik İlkesi. Ankara: Yetkin

ÖKÇESİZ, Hayrettin, “Hukuk Devleti Olgusu”, Hukuk Devleti, Der.: Hayrettin  
Ökçesiz, Afa y., İstanbul, 1998.

ÖZAY, İl Han, Günışığında Yönetim, Alfa y., İstanbul, 1996.

TANÖR, Bülent, Türkiye'nin İnsan Hakları Sorunu, 3. B. BDS y., İstanbul, 1994.

WAGNER.JohnA. (1994) Participation'sEffect on Performance and Satisfaction  
Academy ofManagement Review,19.(2) p.312

Wilcox, D. C. (1994), "Simulation of Transition with a Two-Equation Turbulence  
Model," AIAA Journal, Vol. 32, No. 2, pp. 247-255.

Woods,Ngair “Good Governance in International Organization”, Global Governance,  
Boulder, Jan-Mar. 1999, Vol.5,Iss.1, s.44

Edizdoğan, N. & Çetinkaya, Ö. (2017). Kamu Bütçesi, 8. Baskı, Ekin Yayınevi, Bursa.

## THE FOUNDATIONAL ROLE OF THE NEW CONSTITUTION OF THE REPUBLIC OF UZBEKISTAN IN RNEWING IDIOSPHERE OF THE SOCIETY

<sup>1</sup> Turdiyev Bexruz Sobirovich, Faculty of History and Laws

[b.s.turdiev@buxdu.uz](mailto:b.s.turdiev@buxdu.uz)

ORCID ID: <https://orcid.org/0000-0003-3260-3327>

### ABSTRACT

The Constitution serves as a fundamental legal, political, and ideological document that underpins the development of every state, embodying the core principles as the Basic Law. Following the adoption of the new edition of the Constitution of the Republic of Uzbekistan on May 1, 2023, it has become the cornerstone of safeguarding the basic rights and freedoms of individuals, laying a sturdy legal foundation for an independent, democratic state and a free society. The newly revised Constitution was the first document to be directly adopted by the people and directly implemented in our history. The most important aspect of this is that everyone's voice has the same status and power when dealing with the new Constitution. In fact, in the conditions of New Uzbekistan, the most important aspects of the newly revised draft of the Constitution are related to the provision of human life, freedom, dignity, inviolable rights and interests, the development of a free and fair civil society, and the establishment of a democratic legal state. In recent years, Uzbekistan has undergone extensive updates and reforms aimed at establishing a democratic legal system and a just civil society in accordance with the Constitution, reflecting a commitment to upholding human dignity and rights. The Constitution plays a vital role as Uzbekistan progresses into a new era, facilitating the successful realization of urgent tasks outlined in the development strategy of New Uzbekistan. The ongoing constitutional reforms signify a natural progression and are crucial for guiding the nation towards a fair and people-centric state. Emphasizing the significance of prioritizing human dignity, rights, and freedoms across all spheres, these reforms pave the way for determining the nation's future steps and affirming its commitment to fostering a society that values and protects its citizens.

**Keywords:** citizen, Constitution, human rights, social state, self-governance, gender equality

### 1. INTRODUCTION

In the developed democratic countries of the world, a person or a citizen cannot imagine his social and personal life, protection of his rights and legal interests without the Constitution. Because every person directly addresses to the rights and freedoms stipulated in the Constitution in his daily life. That is why it is necessary for every person living in a democratic society to deeply understand the essence of the Constitution and to be able to find solutions to the problems encountered in his personal life from the Constitution.

It is known that the first and most important step towards building a democratic legal state begins with the study of the Constitution and its implementation. For this purpose, it is an urgent task to teach the Constitution of Uzbekistan in education system. The Constitution, as



the main law, is the basic source of all legislative spheres, because in the Constitution, the supreme will of the people finds its legal expression.

As President Shavkat Mirziyoyev specifically noted, “Now we are on the threshold of an even more responsible and decisive historical stage, we are entering a fundamentally new period of the country’s development. With the adoption of the updated Constitution, we have laid the legal foundations for the Third Renaissance in Uzbekistan. Today, every compatriot who wishes to make a worthy contribution to the achievement of such a great goal of our people must act primarily on the basis of this foundation. The Basic Law opens up boundless possibilities for realizing the hopes and aspirations of the younger generation, in particular, and for laying a solid foundation for their future” [1].

## **2. EXPERIMENTAL RESEARCH (or METHODS)**

1. Literature Review: This section would involve reviewing existing literature, previous studies, and historical documents related to constitutional reforms, democratic principles, economic development, social welfare, and international relations in Uzbekistan. It would provide a theoretical foundation for the analysis of the new Constitution's impact on national progress.

2. Document Analysis: The methods could include a detailed analysis of the text of the new Constitution of Uzbekistan. This analysis would involve examining specific articles, provisions, and amendments within the Constitution that relate to democracy, rule of law, human rights, economic development, social welfare, and international cooperation.

3. Statistical Analysis: Depending on the availability of data, statistical analysis could be included to assess the socio-economic indicators, political stability, or international relations of Uzbekistan before and after the introduction of the new Constitution.

By incorporating these methodological approaches, the article can provide a comprehensive analysis of the foundational role of the new Constitution of the Republic of Uzbekistan in driving national progress.

## **MAIN PART**

### **Figure-1. The historical necessity of adopting the Constitution of the Republic of Uzbekistan includes the following**

“It can be said with full confidence that the Constitution of the Republic of Uzbekistan is a high example of the political and legal thinking of our people, says President Shavkat Mirziyoyev. It is a legal guarantee of a free, independent and peaceful life, without dependence on anyone. It serves as a solid foundation for building a legal democratic state based on market relations and a strong civil society. On the basis of our constitution, the national legal system, state bodies, civil society institutions were formed in our country. Today, large-scale reforms are being implemented on all fronts. Our socio-economic, political and military potential is increasing, and the worldview of our citizens is growing more and more. All this is primarily the result of the life-giving power of our General Constitution” [2].

The first idea to create the Constitution of the Republic of Uzbekistan was expressed at the first session of the 12<sup>th</sup> convocation of the Supreme Council of the Republic of Uzbekistan held in March 1990. The “Declaration of Independence” announced by the Supreme Council of Uzbekistan on June 20, 1990 became the basis for the development of the new Constitution

of our country. On the same day, a constitutional commission consisting of 64 people was formed under the leadership of the President of the Supreme Council of Uzbekistan. The commission included deputies from state and public organizations, heads of enterprises and farms, well-known lawyers, scientists, and specialists.

After considering and improving the draft, the Constitutional Commission decided to include its consideration in the session of the Supreme Council of the Republic of Uzbekistan at its meeting held on December 7, 1992. At this last meeting of the commission, many norms of the project were improved at the suggestion of the Chairman.

On December 8, 1992, the Supreme Council held its 12<sup>th</sup> convocation and 11<sup>th</sup> session. This session was a historical session and discussed an issue of historical importance.

Each article, chapter, and section of the project was discussed separately, after taking into account relevant reasonable proposals and making changes, it was voted for adoption. Deputies unanimously adopted the Constitution, which consisted of a Preamble, 6 sections, 26 chapters and 128 articles.

The new Constitution is a vital necessity arising from the evolutionary development of the society of Uzbekistan, and it is an extremely important issue for us to determine our next steps, a huge step towards building a fair society.

We have achieved our achievements in the last 6 years, in particular, the removal of hundreds of restrictions in the fields of economy, human rights, justice, freedom of speech and religion, social protection, solving problems in cash, currency, credit issues, the 25-year relations between us and our neighbors, and it is necessary to ensure the constitutional protection of these positive actions. If we pay attention, our country is becoming a huge country in every aspect. By 2040, our population will reach 50 million, and more than half of the society will be youth. In order to create decent living conditions for them, there should be a stable economy, a safe state efficient administration, and social guarantees. The solution of these and many other problems required a solid legal foundation - the new Constitution of Uzbekistan.

One thing must be said that this text of the Constitution was not created by scientists and experts only in the offices. Perhaps, in the first two stages, the opinion and suggestions of our people were studied, and only after that the draft Constitution was prepared.

- at the first stage, our citizens made more than 60,000 suggestions for the formation of the draft Constitution. About 1 out of every 4 of them got a place in this project of Constitution;

- in the second stage, the draft Constitution was submitted to the public discussion. 5 million people got acquainted with the project through mass media and Internet networks, and more than 150 thousand suggestions and comments were made.

Currently, international legal documents and the experience of more than 190 countries were studied, the project underwent 6 types of expertise.

All this indicates that the interests of all layers of the society are taken into account in the updated Constitution, that the whole society is united around the idea of building New Uzbekistan, and that it is literally becoming the People's Constitution.

The number of articles in the Constitution has increased from 128 to 155 and the number of norms has increased from 275 to 434. That is, the text of our Basic Law increased by almost 65 percent and was updated based on the suggestions of our people.

**Figure-2. Structure of the new edition Constitution of the Republic of Uzbekistan**

In the constitution, it is determined that Uzbekistan is a sovereign, democratic, legal and social state.

Strong social protection and care for the needy will remain an important direction of state policy. For the first time in our history, Uzbekistan was defined as a social state. That is confirmed that attention and care for people is the most important duty of the state and society.

The constitution stipulates that the state will undertake a number of new obligations to reduce poverty, ensure employment, and protect against unemployment. In general, the norms of the Constitution related to the obligations of the state in the social sphere have been increased by 3 times.

In particular, the Constitution stipulates the right of everyone to have a home. Implementation of this norm ensures that every citizen, including young families, has their own shelter, and increases people's satisfaction with life.

In addition, no one can be deprived of their home without a court decision and in violation of the law, and it is ensured that the owner deprived of his housing will be compensated for the value of the housing and the damages he suffered in the cases and procedures stipulated by the law in advance and at an equal value (market value) is guaranteed.

The population is also guaranteed free medical services. In general, norms related to the protection of public health, in the constitution have been increased 4 times. This is very important for reliable protection of public health and elimination of the threat of maternal and child mortality and infectious diseases.

The state takes measures to increase, preserve and maintain the purity of our natural resources.

As a necessary condition for improving the quality of life and health of the population, the Constitution established comprehensive measures for environmental protection.

In this regard, the state implements measures to improve, restore and protect the environment, maintain ecological balance, creates conditions for public control in the field of urban development activities in order to ensure the environmental rights of citizens and prevent harmful effects on the environment.

The constitutional norm on mandatory public discussion of the master plans of the cities allows to solve the issues related to the urban development in consultation with our people.

The right and access to education is expanded, teachers have a constitutional status. Approaches specific to the social state are also reflected in many articles and norms related to the field of education. Norms related to education and science are increasing by almost 2 times.

In particular, the right of citizens to study in higher education institutions at the expense of a state grant was strictly defined.

For information, we can say that the number of grants has doubled to 40 thousand. And for the master's degree, it increased 5 times.

The basic law also established free basic vocational training for citizens.

It was intended to create all the conditions for our children with disabilities to receive the same education as their peers. Therefore, such opportunities were included in the Constitution as inclusive education.

In the Constitution, the obligation of the state to protect the honor and dignity of teachers, to take care of their social and material well-being and professional growth is strengthened. These rules serve the professional growth and social and material support of more than 685,000 teachers in our country, and further increase their social status and reputation in society.

Academic freedom, self-governance, research and teaching rights are provided to higher education institutions.

In particular, in recent years, many non-state higher educational institutions have been opened, the number of branches of foreign universities number is increasing, academic and financial independence has been granted to 41 state higher educational institutions.

Another important innovation is that the state creates social, economic, legal and other conditions for the full development of the family, which is constitutionally strengthened. The introduction of this norm will serve to ensure stable family strength and dignity in our society.

Now raising children, educating them, and raising them to adulthood is also defined as a parental responsibility. It is the duty of the state to ensure and protect the rights, freedoms and legal interests of the child, and to create the best conditions for its full physical, mental and cultural development.

The Constitution guarantees everyone's right to a fair wage for their work without any discrimination and not less than the minimum wage (980 000 sum).

The constitution prohibits the refusal of employment, the dismissal of women and the reduction of their wages due to reasons related to pregnancy or having a child. This will lead to full implementation of gender equality principles in our country.

Uzbekistan is defined as a legal state in the Constitution.

In particular, when it is announced that the provision of human rights and freedoms is the highest goal of the state, the norms of human rights have been increased more than 3 times.

In particular, the death penalty is prohibited in Uzbekistan. The constitutional prohibition of the death penalty guaranteed that not even the state has the right to deprive a person of his life.

In addition, it is determined that a person cannot be detained for more than 48 hours without a court decision. That is, any action related to the restriction of a person's freedom must be carried out only on the basis of a court decision. This provision is aimed at preventing illegal arrest, unjustified detention and detention of people by investigative bodies. Through this, the scope of application of the internationally recognized "habeas corpus" institution will be expanded.

When arresting a person for the first time, his rights and grounds for detention should be explained to him in an understandable languages (internationally recognized "Miranda Warning").

It is established that everyone has the right to privacy of correspondence, telephone conversations, mail, electronic messages and other communications.

It was established that restrictions on such rights or the conduct of searches in housing are allowed only in accordance with the law and based on the decision of the court.

Another important rule is that if a person's confession is the only evidence against him, he cannot be found guilty or punished. This case serves to establish the truth about the crime,

as well as to prevent the prosecution of innocent people, and at the same time, to identify the real guilty person or persons who committed the crime.

In addition, it is determined that the conviction of a person and the legal consequences arising from it cannot be the basis for limiting the rights of his relatives, which will put an end to the evil left from the authoritarian system, the inhuman prohibitions that forced many of our young people to give up their dreams.

The right of every person to move freely in the territory of the republic, to freely choose the place of residence, the right to leave the republic, and the right of citizens of Uzbekistan to return to Uzbekistan without hindrance were established.

Now, with the introduction of this constitutional provision, free movement is strengthened as a high legal norm at the level of value, which also put an end to the problem of the “propiska” system.

It is guaranteed that the state would create conditions for citizens to use the Internet. After all, the number of Internet users in Uzbekistan was 12.1 million in 2016, and by 2022 it doubled, that is, it will exceed 24 million, also, the Internet coverage of residential areas of our country has increased from 28% in 2016 to 98% in 2022.

**Figure-3. Protection of youth rights and promotion of their active participation in society and state life is guaranteed. In particular, the state:**

In addition, creating conditions for education, social and medical protection, housing and employment of youth is included as a constitutional obligation of the state. The state is thus taking on important obligations that these norms are important not only for the benefit of the youth, but also for the future fate of our society and country.

For the first time in the constitution, land can be a private property.

The absolute powers of the Legislative Chamber increased from 5 to 12, and the Senate increased from 14 to 18.

In particular, it was decided to reduce the number of senators from the current 100 to 65, in which 4 senators will be elected equally from each region, and the number of senators appointed by the President will be reduced from 16 to 9.

The procedure for electing judges of the Constitutional Court for 10 years without the right to re-election is being established (now they are elected for the first time for 5 years, then for another 10 years).

A separate chapter dedicated to the institution of advocacy and strengthening the guarantees of the activities of lawyers was included in the Constitution. It was confirmed that the lawyer and his professional activity are under the protection of the state and that the rights, honor and dignity of the lawyer are protected by law.

In particular, it is established that obstruction or interference with media activities is a cause of liability according to the law. This norm ensures that journalists can work freely, without fear of various administrative pressures, and serves to increase the freedom of information in our country, to strengthen the environment of openness and transparency, legality in the society.

Ultimately, it will strengthen the dialogue between the state and society, establish strong public oversight and ensure freedom of speech.

Also, the Constitution guaranteed the freedom of mass media activities, their rights to seek, receive, use and distribute information.

For the first time, the inclusion of a separate chapter dedicated to civil society institutions and the establishment of guarantees of their activity in our constitution has prepared a solid ground for strengthening the atmosphere of openness, transparency and legality in society, the dialogue between the state and society, and establishing strong public control.

### **3. RESULTS AND DISCUSSION**

One of the main tasks of the science of constitutional law is to inculcate the role and importance of the Constitution in the life of society, its essence, into the legal consciousness, thinking and culture of the people, especially the young generation, thus forming a high respect for the Constitution and the law in the society. The adoption of the Constitution established a clear legal system that regulates relations in all aspects of social and state construction, encompassing all areas of our national legislation.

It is no coincidence that such high and impartial evaluations are attributed to the newly revised Constitution of Uzbekistan. This can be explained by several reasons, among others:

*firstly*, the new Constitution is truly a democratic Constitution. It is a document that embodies universal values and international standards tested in history;

*secondly*, new Constitution was prepared based on the historical experiences of the most developed nations. In this process, we did not simply replicate the Constitution of any country but instead studied and incorporated the most progressive foreign constitutional practices. Consequently, the new constitution now stands on par with the Constitutions of developed countries worldwide;

*thirdly*, the ideas and norms of the Constitution are rooted in the deep historical heritage of the Uzbek people, encompassing centuries of experience and spiritual values, as well as the legal legacy of our esteemed ancestors.

*fourthly*, the revised Constitution is intended to establish the groundwork for a socially-oriented, democratic legal system that genuinely serves the people, enhances the welfare of the population, further strengthens human rights and dignity, and acts as a significant catalyst for liberalizing all areas of life, marking the beginning of a new era in the development of the New Uzbekistan.

#### **REFERENCES:**

- Mirziyoyev Sh.M. The renewed constitution will be a strong legal foundation for the Third Renaissance in our country //“Xalq so’zi” newspaper, May 9, 2023, No. 93 (8394).
- Mirziyoyev Sh.M. Milliy taraqqiyot yo’limizni qat’iyat bilan davom ettirib, yangi bosqichga ko’taramiz. – Tashkent: “Uzbekistan”, 2017. –p.100.